

UCOM

ALLURE 500

COMFORT TELEPHONE - YLEISPUHELIN - KOMFORTTELEFON
ΕΥΧΡΗΣΤΟ ΤΗΛΕΦΩΝΟ - KOMFORTTELEFON



USER GUIDE / INSTRUKCJA OBSŁUGI / HASZNÁLATI ÚTMUTATÓ
UPORABNIŠKI VODIČ / UŽIVATELSKÁ PŘÍRUČKA
UŽIVATEL'SKÝ MANUÁL / UPUTE ZA UPORABU / GEBRAUCHSANWEISUNG

V.1.2, 06/08



- UK** The features described in this manual are published with reservation to modifications.
- PL** Właściwości opisane w niniejszej instrukcji obsługi są publikowane z zastrzeżeniem prawa wprowadzenia zmian.
- HU** A jelen használati útmutatóban leírt adatokra a gyártó fenntartja a változtatás jogát.
- SL** Lastnosti opisane v tem priročniku so izdane s pridržanjem pravice do sprememb.
- CZ** Možnost úpravy funkcí popsaných v této příručce vyhrazena.
- SK** Vlastností popísané v tejto príručke sú publikované s vyhradeným právom na zmenu.
- HR** Funkcije koje su opisane u ovim uputama objavljene su uz zadržano pravo njihove izmjene.
- D** Die in dieser Bedienungsanleitung umschriebenen Möglichkeiten, werden vorbehaltlich Änderungen publiziert.

- UK** The CE symbol indicates that the unit complies with the essential requirements of the R&TTE directive.
- PL** Symbol CE oznacza, że urządzenie spełnia istotne wymogi dyrektywy R&TTE.
- HU** A CE szimbólum azt igazolja, hogy a készülék megfelel a R&TTE irányelv alapvető követelményeinek.
- SL** Oznaka CE označuje, da enota izpolnjuje bistvene zahteve direktive R&TTE.
- CZ** Symbol CE znamená, že jednotka splňuje základní požadavky směrnice R&TTE.
- SK** Symbol CE označuje, že jednotka súhlasí s hlavnými požiadavkami R&TTE smernice.
- HR** A CE szimbólum azt igazolja, hogy a készülék megfelel a R&TTE irányelv alapvető követelményeinek.
- D** Die Übereinstimmung des Gerätes mit den grundlegenden Anforderungen der R&TTE-Directive ist durch das CE-Kennzeichen bestätigt.

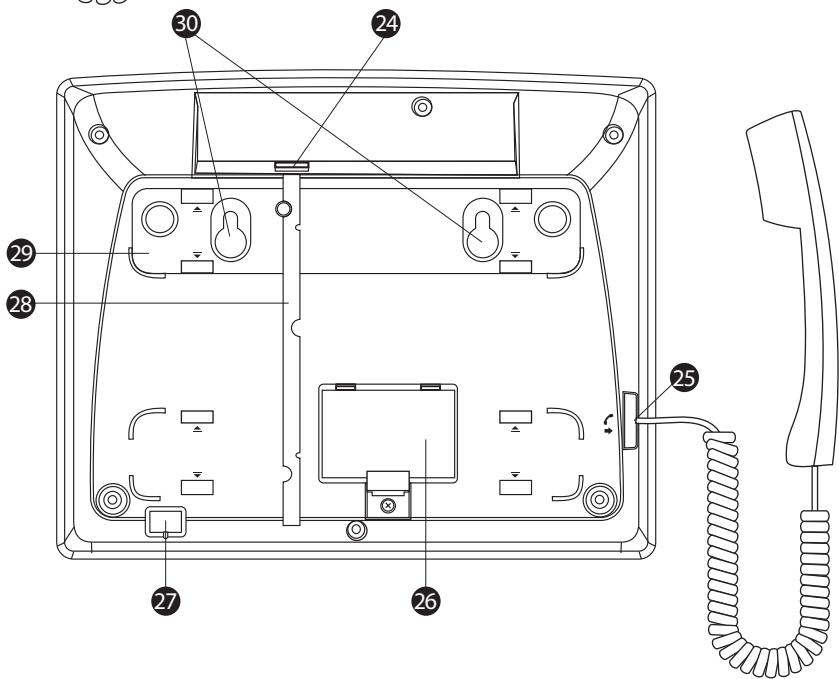
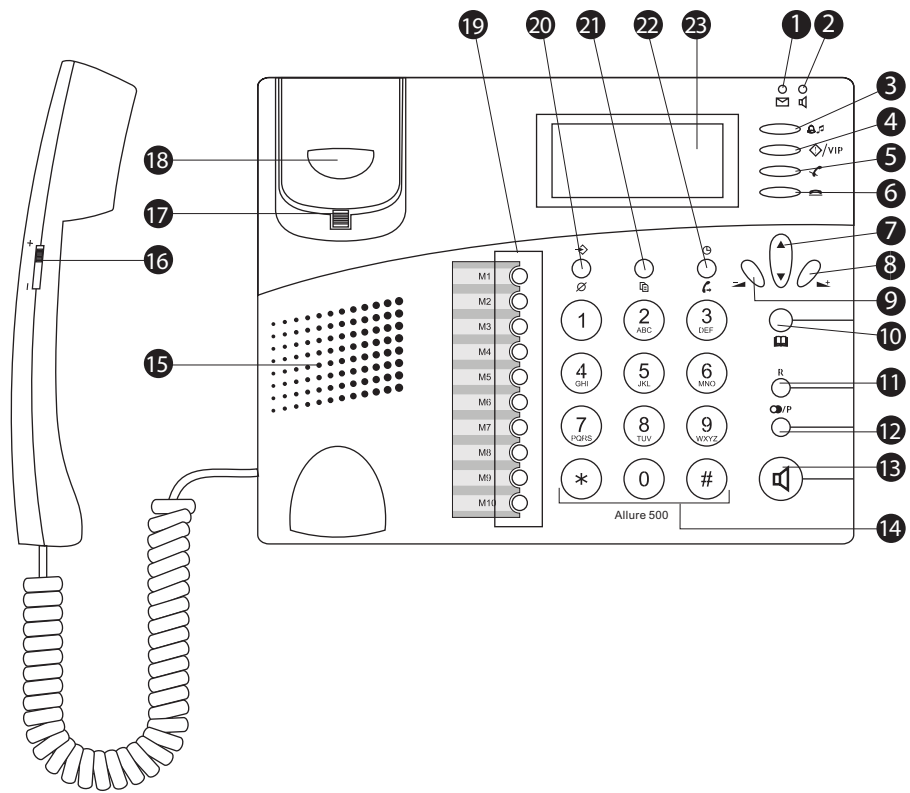

1	Before Initial use	4	13	Sleep mode	9
2	Intended Purpose	4	14	Alarm	10
3	Telephone line connection	4	14.1	To set the alarm	10
4	Safety instructions	4	14.2	To activate/deactivate the alarm	10
4.1	General information	4	15	Emergency call	10
4.2	Batteries	4	16	Wall mounting	10
5	Package content	4	17	Technical Data	10
6	Buttons	5	18	Cleaning and maintenance	11
7	Installation	5	18.1	Cleaning the device	11
7.1	Installing the telephone	5	18.2	Maintenance	11
7.2	Installing the batteries	5	19	Disposal of the device	11
8	Telephone settings	5	20	Service address and hot-line support	11
8.1	Display language	5	21	Declaration of conformity and manufacturer	11
8.2	Memory capacity allocation	5	22	Warranty	11
8.3	Setting the display language	6	22.1	Warranty period	11
8.4	Setting the display contrast.	6	22.2	Warranty handling	11
8.5	Setting the Date and Time	6	22.3	Warranty exclusions	11
8.6	Setting the Local Area Code (5 digits)	6			
8.7	Setting the Prefix	6			
8.8	Tone (DTMF)/Pulse setting	6			
8.9	Ring melody / volume	7			
8.10	Keytone ON/OFF	7			
8.11	Flash time	7			
9	Using the telephone	7			
9.1	Making a phone call	7			
9.2	Receiver speaker volume	7			
9.3	Hand free speaker volume	7			
9.4	Receiving a phone call	7			
9.5	Last number redial	7			
9.6	Deactivating the microphone (mute)	7			
9.7	Music on hold.	7			
10	Caller ID	8			
10.1	General information	8			
10.2	Call list	8			
10.3	VIP Numbers	8			
10.4	Voice mail	8			
11	Phone book	8			
11.1	Use of the alphanumerical key pad	9			
11.2	Adding a number to the Phone Book	9			
11.3	Selecting and calling a number from the Phone Book	9			
11.4	Changing a number and name from the Phone Book	9			
11.5	Erasing a number and name from the Phone Book	9			
12	Memory numbers	9			
12.1	Adding a number to a Direct Memory	9			
12.2	Calling a Direct Memory number	9			

1 Before Initial use

Thank you for purchasing this new desktop telephone.

Read this user guide very carefully and follow all advises. Only so, you will learn all functions of your telephone and avoid malfunctions or damage.

2 Intended Purpose

This telephone is intended to be connected indoor to an analogue telephone line or a PABX. The product may not be used in public or private networks with technical requirements clearly different to those established in the EU.

For all other applications, different from what here is described, the use is prohibited.

3 Telephone line connection

Due to the fact that there are some differences in the analogue telephone line from one country to another, the manufacturer can not set up an unconditional guarantee for an optimal working in all countries.

If any problem comes up, get in touch firstly with our hotline.

4 Safety instructions

4.1 General information

The following safety advice must always be followed before using the unit. Please read carefully through the following information concerning safety and proper use. Make yourself familiar with all the functions of the unit. Be careful to keep these advice notes and if necessary pass them on to a third party.

- Do not operate the unit if the telephone cable or the unit itself is damaged.
- If the unit is dropped, it must be checked by a service center before further use.
- **Warning!** Dangerous voltages are present inside the unit. Never open the housing or insert objects through the ventilation holes.
- Do not allow liquids to get into the unit. In that case, pull out the telephone plug from the socket.

- Similarly, if a fault develops during use or before you start to clean the unit, pull the telephone plug out of the socket.
- Do not touch plug contacts with sharp or metal objects.
- Do not carry out any modifications or repairs to the unit yourself. Have repairs done to the unit or the telephone cable only by a specialist service centre.
- Unsatisfactory repairs can lead to considerable danger for the user.
- Children frequently underestimate the dangers associated with electrical unit. Therefore you must never leave children unsupervised in the vicinity of electrical equipment.

4.2 Batteries

















- Batteries can cause fire or burns when the terminals are short-circuit.
- Be careful with charged batteries, especially when placing it inside a pocket, purse or other container with metal objects. Conductive material such as coins can cause a short circuit.
- Do not replace batteries in a potentially explosive atmosphere. Contact sparking may occur while installing or removing batteries and cause an explosion.
- Never throw batteries in fire as they may explode.
- Keep batteries away from small children.
- Leaking acid from batteries may damage the device permanently. Remove the batteries if the device is not going to be used for a long period.
- Handle damaged or leaking batteries very carefully.

5 Package content

- 1 Telephone unit
- 1 Receiver
- 1 Curl cord for the receiver
- 1 Telephone line connector cord
- 1 Operating manual
- 1 Warranty card
- 1 Spacer



6 Buttons

(See illustrations folded cover page)

1. New message LED
2. Handsfree LED
3. Melody button 
4. Emergency call button  / VIP button 
5. Mute button 
6. Hold button 
7. Up  / Down  button
8. Volume Up button 
9. Volume Down button 
10. Phone book button 
11. Flash button 'R'
12. Redial / Pause button 
13. Handsfree button 
14. Alphanumerical key pad
15. Handsfree speaker
16. Receiver speaker volume switch
17. Wall mounting hook
18. Hook Switch
19. Direct Memory buttons (M1-M10)
20. Menu  / Delete button 
21. Copy button 
22. Dial button  / Alarm button 
23. LCD display
24. Line cord connector
25. Receiver curl cord connector
26. Battery compartment
27. Handsfree microphone
28. Cable slot
29. Spacer
30. Wall mounting locations

7 Installation

7.1 Installing the telephone

- Put the telephone on a flat surface.
- Insert the curl cord connectors into the small sockets on the left side of the telephone  unit and the other end into the receiver.
- Plug one end of the line cord into the telephone wall outlet and the other end into the Line connector on the backside of the telephone . Use therefore the enclosed line cord and if necessary the enclosed country telephone plug.

7.2 Installing the batteries

Batteries must be installed in the battery compartment to activate the display.

Never change batteries when the telephone line is connected!

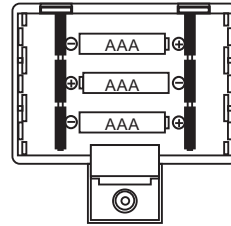

- Open the battery compartment at the bottom of the unit using a small screwdriver.
- Install 3 UM4/AAA type batteries (1,5V). Follow the polarity, indicated inside the battery compartment.
- Close the battery compartment.

When the display indicates '**BATTERY LOW**', the batteries must be replaced.







When the batteries are removed, you have 10 minutes to replace them. After that time, the memory will be lost, including phone book and call list!

8 Telephone settings

After installing the batteries and when the receiver is on-hook, the next settings will be displayed:

8.1 Display language

Select your display language:

- Press   or   to select the desired display language.
- Press   to confirm and to go to the next setting 'Memory capacity allocation'.

It is also possible to set the display languages in the setting menu as described in chapter 8.3.

8.2 Memory capacity allocation

This function, as described here, will appear only when starting the operations in a new phone – it cannot be recalled later! However, you can call this function only by removing the batteries for more than 30 minutes.

In such case, all entries in the Phone Book and other settings are lost.

Phone Book and Incoming call list share a common memory area. The following memory allocation is preset at factory:

- 32 entries for the Phone Book:
- 65 entries for the Incoming call list

Using this function, you can change the memory allocation between Phone Book and Incoming call list:

- Phone book: Max. 112 entries
 - Incoming call list: Max 91 entries
- Press **7** or **7** to select the phone book memory 'PHONEBOOK = 032' (default 032).
 - Press **13** to confirm the phone book memory.
 - The Caller ID list memory size will be displayed briefly and the unit will go to stand-by mode.

To have access to the memory setting again, you have to remove the batteries for more than 10 minutes.

8.3 Setting the display language

When you did not change the language during initialisation, you can select it as follow:

- Press **20** for 3 seconds.
- Press **7** or **7** to select the desired display language.
- Press **20** to confirm and go to the next setting

If no button is pressed within 10 seconds, the unit will return to stand-by mode.

8.4 Setting the display contrast.

You can select the desired contrast as follow:

- Press **20** for 3 seconds until the display language is displayed.
- Press **20** again.
- Use **7** or **7** to select the desired display contrast (1-5).
- Press **20** to confirm and go to the next setting.

8.5 Setting the Date and Time

When you have a subscription to the Caller ID service and your telephone provider sends the date and time together with the telephone number, the phone's clock will be set automatically. The year must always be set manually.

It is also possible to set the clock manually:

- Press **20** for 3 seconds until the display language is displayed.
- Press **20** 2 times. The year will blink.
- Use **7** or **7** to select the year.

- Press **20** to confirm and go to the next setting.
- Repeat the previous steps for changing and confirming month, day, hour and minutes. After confirming the minutes, you will go to the next setting.

8.6 Setting the Local Area Code (5 digits)

The Local Area Code must be set, when you are not allowed to dial out your own area code.

If there is an incoming call, starting with the programmed area code, the code will not be displayed and not be stored in the call list.

ex. When 012 is programmed and 0123456789 is the incoming call number, 3456789 is displayed and stored in the call list.

- Press **20** for 3 seconds until the display language is displayed.
- Press **20** repeatedly until 'SET LOCAL CODE' is display.
- Use **7** or **7** to select the first digit of the local code (0-9 or '-' to un-select)
- Press **20** to confirm the first digit and change next digit.
- Repeat the previous steps for the other digits (max. 5 digits).
- When no local prefix is used set (- - - -).
- After confirming the last digit, you will go to the next setting.

8.7 Setting the Prefix

If you need to dial out a one digit prefix before a telephone number from the call list or phonebook, you have to set the Prefix.

- Press **20** for 3 seconds until the display language is displayed.
- Press **20** repeatedly until 'PREFIX' is displayed.
- Use **7** or **7** to select the prefix (0-9 or '-' to un-select)
- Press **20** to confirm and go to the next setting.

8.8 Tone (DTMF)/Pulse setting

To change the dial mode, press **5** for 3 seconds in stand-by mode.

The selected mode is displayed.

By repeating this action, you switch between tone and pulse dialling.

8.9 Ring melody / volume

In stand-by:

- Press **3** repeatedly to select the desired ring melody.
- Press **8** to increase the ringer volume.
- Press **9** to decrease the ringer volume.
- Press **11** to confirm the ring melody.

8.10 Keytone ON/OFF

Press and hold the '#' button for 3 seconds.

Alternately the next selection is displayed:

- 'ON' - Keytone activated
- 'OFF' - keytone deactivated

8.11 Flash time

The flash button **11** is necessary to use certain services provided by your telephone company or to transfer phone calls when you are using a telephone exchange (PABX).

In order that this will not be misinterpreted as "On hook", the break should not be too long, however, long enough to be identified as Flash pulse.

- Press **20** for 3 seconds until the display language is displayed.
- Press **20** repeatedly until 'FLASH TIME 100 MS' is displayed.
- Use **7** or **7** to select the required flash time (100, 110, 200, 300, 400, 500, 600, 800, 900, 080 or 090 ms)
- Press **20** to confirm.

9 Using the telephone

9.1 Making a phone call

There are 2 ways to make a phone call:

- Enter the telephone number.
- If you entered the wrong number, press **20** to erase.
- Pick up the receiver or press **13**
- The phone number will be dialled automatically.

Or

- Pick up the receiver or press **13** to dial in handsfree mode.
- Enter the telephone number.

Note: The call duration timer is shown on the 1e line of the display [mm:ss].

9.2 Receiver speaker volume

Use the receiver speaker volume switch **16** to adjust the receiver speaker volume (Low High).

9.3 Hand free speaker volume

During hand free:

- Press **8** to increase the speaker volume.
- Press **9** to decrease the speaker volume.

9.4 Receiving a phone call

When the telephone rings, pick up the receiver or press **13** to answer the phone in handsfree mode.

9.5 Last number redial

The Allure 500 saves the 8 last dialled telephone numbers in the memory with indication of the call duration.

- Press **12** to scroll through the Redial memory. When the desired number appears on the display:
 1. Press **13**. The desired number will be dialled automatically in handsfree.
- or
2. Pick up the receiver. The number will be dialled automatically.

9.6 Deactivating the microphone (mute)

It is possible to deactivate the microphone of the receiver during a conversation by pressing **5**. You can now talk freely without the caller hearing you.

Press **5** again if you want to resume your conversation.

9.7 Music on hold.

It is possible to put the caller on hold during a conversation by pressing **6**. You can now talk freely without the caller hearing you. The caller will hear a digital melody. The melody can be changed by pressing **7** or **7**.

Press **6** button again if you want to resume your conversation.

Setting the music on hold in stand-by:

- Press **13** to activate handsfree mode
- Press **6**. You will hear the music on hold. The new message LED **1** will blink.
- Press **7** or **7** to select the desired melody.
- Press **20** to confirm.

10 Caller ID

10.1 General information

When you have a subscription to the Caller ID service, the caller's phone number and name (when supported by the network) will appear on the display. If you saved the telephone number with the name in the Phone Book, the programmed name will be shown on the display (name tagging function).

The size of the call list has been set when initializing the telephone (see chapter 8.2). The phone numbers you have received more than once, will not be stored, but the repeat indicator 'REP' will be displayed. Every incoming number is saved in the Call List with indication of date and time.

In stand-by mode the number of received calls is shown on the middle line of the display '000'.

The new message LED ① will blink until you have checked all New calls.

10.2 Call list

You can scroll through the call list by pressing ▲ ⑦ or ▼ ⑦ in stand-by.

If no button is pressed within 10 seconds, the unit will return to stand-by mode.

10.2.1 Calling a number from the Call List

- Select the desired telephone number.
- Press Ⓢ ②②. The number will be dialled automatically in handsfree mode.
- If you want to dial the prefix (see chapter 8.7), press Ⓢ ②② twice.
- Pick up the receiver if you want to communicate over the receiver.

10.2.2 Erasing one number

- Select the number you wish to erase.
- Press Ⓢ ②① briefly. 'ERASED' is displayed.

10.2.3 Erasing the entire Call List

Enter the Call List and select a number not indicated with VIP (see 10.3)

Press Ⓢ ②① for 2 seconds, 'ALL ERASED' appears on the display.

When erasing the entire call list, VIP numbers will remain saved (see 10.3).

10.2.4 Copying a number from the call List to the phonebook.

- Select the desired telephone number.
- Press Ⓢ ②①, 'COPIED INTO BOOK' is displayed. If the text 'ERROR' is displayed, this number is already available.
- To edit the number and name in the phonebook, see chapter 11.4.

10.3 VIP Numbers

10.3.1 Assigning a number to the VIP list.

- Scroll through the Call list by pressing ▲ ⑦ or ▼ ⑦.
- Press Ⓢ ④. The 'VIP' icon will be displayed.

10.3.2 Selecting and calling a number from the VIP List

- Press Ⓢ ④ repeatedly to scroll through the VIP list
- Press Ⓢ ②②. The number will be dialled automatically in handsfree mode.
- Pick up the receiver if you want to communicate over the receiver.

10.3.3 Erasing individual numbers from the VIP List

- Select the VIP number you wish to erase out of the Call list by pressing ▲ ⑦ or ▼ ⑦.
- Press Ⓢ ④. The 'VIP' icon will be disappear.
- Press Ⓢ ②① briefly. 'ERASED' is displayed.

10.4 Voice mail

When you have received a voice mail message in your Personal Voice Mail Box, the Voice Mail icon ☒ appears on the display. As soon as you have listened to the messages in the mailbox, the symbol disappears.

*** Voice mail is a network feature. Check with your network operator if this is available on your line.**

11 Phone book

The size of the phonebook has been set when initializing the telephone. Default, 32 telephone numbers with name can be stored (see Chapter 8.2).

11.1 Use of the alphanumerical key pad

Use the alphanumerical key pad **14** to enter text.

Available characters:

1	"Space"
2	A B C
3	D E F
4	G H I
5	J K L
6	M N O
7	P Q R S
8	T U V
9	W X Y Z

To select a letter, press the corresponding button. For example, if you press numerical button '5', the first character (J) will be shown on the display.

Press multiple times if you want to select another character under this button.

Press button '2' twice to select the letter (B). If you want to select (A) as well as (B), press button '2' once to select (A), wait for 2 seconds until the cursor has moved to the next location and press then button '2' twice to select (B). To add a space, press '1'. Wrong entered characters can be erased by pressing **20**.

11.2 Adding a number to the Phone Book

- Press **10**.
- Press **7**.
- Enter the name by means of the alphanumerical key pad **14** and press **10** to confirm.
- Enter the desired telephone number and press **10** to confirm.
- Follow the previous steps for adding another number or press **10** twice to leave the setting.

The Redial button **12** can be used to add a 3 seconds pause between the numbers.

The letter 'P' appears on the display on the location where you have pressed **12**.

11.3 Selecting and calling a number from the Phone Book

- Press **10**.
- Press **7**.
- Enter the first letter of the desired name by means of the alphanumerical key pad **14**. Numbers will be sorted on the first letter only.

- Search for the name in the Phone Book by pressing **7** or **7**.
- When the desired name is shown on the display, pick up the receiver or press **22**. The number will be dialled automatically.

11.4 Changing a number and name from the Phone Book

- Select the desired number from the Phone Book by name.
- Press **10**.
- Edit the name when necessary.
- Press **10**.
- Edit the number when necessary.
- Press **10**.
- Press **10** twice to leave the phonebook.

11.5 Erasing a number and name from the Phone Book

- Select the desired number from the Phone Book by name.
- Press **20** for 2 seconds, 'ERASED' is displayed.
- Press **10** to leave the menu.

12 Memory numbers

You can program 10 Direct memory numbers (max. 16 digits). These memory numbers can be dialled by pressing M1-M10 **19**.

12.1 Adding a number to a Direct Memory

- Press 'M1' **19** for 2 seconds.
- Enter the telephonenumber.
- Press the desired Direct Memory key (M1-M8) **19**.

Direct memories can only be over written not erased.





12.2 Calling a Direct Memory number

- Press the desired Direct Memory key **19**, the stored number is displayed.
- Press **22** or pick up the receiver.

13 Sleep mode

To avoid that you are disturbed during a specific period, you can activate the sleep mode. The telephone will not ring during sleep mode, except for calls dedicated as 'VIP' in the call list. VIP calls will always ring.

Once the sleep mode time is ended, the telephone will always ring.







- Press  **6** button for 2 seconds
- Press  **7** or  **7** repeatedly to select the sleep time (0-23 hours in steps of 1 hour)
- Press  **22** to confirm the setting

To disable the sleep mode, follow the same steps and select 00-00



14 Alarm

The Allure 500 has an alarm function.

14.1 To set the alarm



- Press  **22** for 2 seconds.
- Press  **7** or  **7** button to select the hour
- Press  **22** to confirm
- Press  **7** or  **7** to select the minutes
- Press  **22** button to confirm

14.2 To activate/deactivate the alarm

- Press  **22** briefly to switch the alarm On or Off.
- When ON, the alarm icon  is shown on the display.
- The alarm sound is the same melody as the 'music on hold' melody (see chapter 9.7)
- When the alarm sound is heard, press  **20**, otherwise the melody will continue for one minute.

15 Emergency call

You can program your phone in such a way that a stored emergency number is automatically dialled as soon as any button is pressed (Emergency Call or Baby Call function).

- Press and hold  **4**.
- After 3 seconds, 'ON' will be displayed to confirm that the function is active.
- After 5 seconds, 'INPUT NUMBER' will be displayed.
- Enter the number to be dialled.
- Press  **4** to confirm

The emergency call function is now activated. The phone will now dial out automatically the programmed emergency number in handsfree mode when any keys is pressed or when you pick up the receiver.

To disable the emergency call:

Press and hold  **4** for 3 seconds until 'OFF' is displayed.

16 Wall mounting

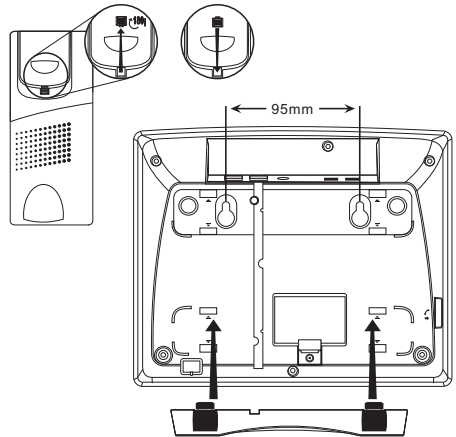

- If necessary, remove the spacer **29** from the back of the telephone.
- Pull out and rotate the wall mounting hook **17**.
- Put it back in position.
- Measure and mark the wall mounting locations **30** (distance 95 mm)
- Drill holes, fit wall plugs and screw in screws.
- Install the spacer as illustrated above on the telephone. The cable of the telephone can be fixed in the slot **28** on the backside of the phone depending on the telephone connection position.
- Mount the telephone on the screws.

17 Technical Data

- Dialling options: DTMF (tone)/PULSE
- Flash: 100, 110, 200, 300, 400, 500, 600, 800, 900, 080 or 090 ms
- Power supply: 3 UM4/AAA type batteries (1,5V)
- Ambient temperature: +5 °C to +45 °C
- Permitted relative air humidity: 25 to 85%

Dimensions:

- Telephone: 185mm x 225mm x 85mm
- Handset: 190mm x 50mm x 40mm
- LCD size: 29mm x 68mm

Weight:

- Telephone body without batteries: 630g
- Receiver without cable: 167g

18 Cleaning and maintenance

18.1 Cleaning the device

To clean the device, wipe with a soft cloth dampened with water. To clean dirty joints, use a non-scratching brush. Don't use a cleaner or solvents on the unit. They can damage the case and leak inside, causing permanent damage. Battery contacts may be wiped with a dry lint-free cloth. If the unit gets wet, turn it off and remove the batteries immediately. Dry the battery compartment with a soft cloth to minimize potential water damage. Leave the cover off the battery compartment overnight or until completely dry. Do not use the unit until completely dry.

When batteries leak, the escaped liquid can cause injuries (affect of the skin) or damage the device. Dispose batteries according to the environmental requirements (see chapter 16). Use protection gloves and clean the battery compartment with soft paper towel. It is recommended to let the unit clean by professional.

When batteries leak, the escaped liquid can cause injuries (affect of the skin) or damage the device. Dispose batteries according to the environmental requirements (see chapter 16). Use protection gloves and clean the battery compartment with soft paper towel. It is recommended to let the unit clean by professional.

Use protection gloves and clean the battery compartment with soft paper towel. It is recommended to let the unit clean by professional.

18.2 Maintenance

Check the batteries of the device regularly.

Replace the batteries on time by new ones, to avoid leaking.

Check the connectors and cables on malfunctions and let defect parts repaired by a professional.

19 Disposal of the device



At the end of the product life cycle, you should not throw this product into the normal household garbage but bring the product to a collection point for the recycling of electrical and electronic equipment. The symbol on

the product, user guide and/or box indicate this. Some of the product materials can be re-used if you bring them to a recycling point. By re-using some parts or raw materials from used products you make an important contribution to the protection of the environment. Please contact your local authorities in case you need more information on the collection points in your area.

Remove the batteries from the unit before disposal. Dispose of batteries at a designated battery disposal unit and not in the household waste.

20 Service address and hot-line support

The service addresses are printed on the extra service card included in the package or can be found on www.ucom.be

21 Declaration of conformity and manufacturer

Topcom Europe Nv.

Grauwmeer 17 - 3001 Heverlee
Belgium

The declaration of conformity can be found on the last page of this user guide

22 Warranty

22.1 Warranty period

The devices have a 36-month warranty period.

The warranty period starts on the day the new unit is purchased. There is no warranty on standard or rechargeable batteries (AA/AAA type). Consumables or defects causing a negligible effect on operation or value of the equipment are not covered. The warranty has to be proven by presentation of the original or copy of the purchase receipt, on which the date of purchase and the unit-model are indicated.

22.2 Warranty handling

A faulty unit needs to be returned to an authorized service centre including a valid purchase note and a filled in service card.

If the unit develops a fault during the warranty period, the service centre will repair any defects caused by material or manufacturing faults free of charge, by either repairing or exchanging the faulty units or parts of the faulty units. In case of replacement, colour and model can be different from the original purchased unit.

The initial purchase date shall determine the start of the warranty period. The warranty period is not extended if the unit is exchanged or repaired by the service centre.

22.3 Warranty exclusions

Damage or defects caused by incorrect treatment or operation and damage resulting from use of non-original parts or accessories are not covered by the warranty.

The warranty does not cover damage caused by outside factors, such as lightning, water and fire, nor any damage caused during transportation. No warranty can be claimed if the serial number on the units has been changed, removed or rendered illegible.

Any warranty claims will be invalid if the unit has been repaired, altered or modified by the buyer.

1	Przed rozpoczęciem użytkowania	13	12	Numery pamięci	19
2	Przeznaczenie	13	12.1	Dodawanie numerów do pamięci bezpośredniej	19
3	Podłączenie linii telefonicznej	13	12.2	Wybieranie numeru z pamięci bezpośredniej	19
4	Instrukcja bezpieczeństwa	13	13	Tryb spania	19
4.1	Informacje ogólne	13	14	Alarm	19
4.2	Baterie	13	14.1	Ustawienie alarmu.	19
5	Zawartość opakowania	14	14.2	Aby aktywować/ dezaktywować alarm	19
6	Przyciski	14	15	Połączenie awaryjne	19
7	Instalacja	14	16	Mocowanie na ścianie	20
7.1	Instalacja telefonu	14	17	Dane techniczne	20
7.2	Wkładanie baterii	14	18	Czyszczenie i konserwacja	20
8	Ustawienia telefonu	14	18.1	Czyszczenie urządzenia	20
8.1	Język wyświetlacza	14	18.2	Konserwacja	21
8.2	Przydział pamięci	15	19	Utylizacja urządzenia	21
8.3	Ustawianie języka wyświetlacza	15	20	Adres serwisu i gorąca linia pomocy	21
8.4	Ustawianie kontrastu wyświetlacza	15	21	Deklaracja zgodności i producenta	21
8.5	Ustawianie daty i godziny	15	22	Gwarancja	21
8.6	Ustawienie numeru kierunkowego	15	22.1	Okres gwarancji	21
8.7	Ustawianie prefiksu	16	22.2	Obsługa gwarancji	21
8.8	Ustawienie Tonowe/Impulsowe	16	22.3	Wyjątki od gwarancji	21
8.9	Melodia/ głośność dzwonka	16			
8.10	WŁ./WYŁ. dźwięk klawiszy	16			
8.11	Czas Flash	16			
9	Używanie telefonu	16			
9.1	Nawiązywanie połączenia	16			
9.2	Głośność słuchawki	16			
9.3	Głośność w trybie głośnomówiącym	16			
9.4	Odbieranie połączenia telefonicznego	16			
9.5	Ponowne wybieranie ostatniego numeru	17			
9.6	Wyłączanie mikrofonu (wyciszenie)	17			
9.7	Muzyka podczas oczekiwania.	17			
10	Identyfikacja dzwoniącego	17			
10.1	Informacje ogólne	17			
10.2	Lista połączeń	17			
10.3	Numery VIP	18			
10.4	Poczta głosowa	18			
11	Książka telefoniczna	18			
11.1	Wykorzystanie klawiatury alfanumerycznej	18			
11.2	Dodawanie numeru do Książki telefonicznej	18			
11.3	Wybieranie i łączenie z numerem z Książki telefonicznej	18			
11.4	Zmiana numeru i nazwy w Książce telefonicznej	19			
11.5	Kasowanie numeru i nazwy z Książki telefonicznej	19			

1 Przed rozpoczęciem użytkowania

Dziękujemy za zakup nowego telefonu biurkowego.

Prosimy przeczytać niniejszą instrukcję obsługi bardzo uważnie i przestrzegać wszystkich zawartych tutaj wskazówek. Tylko w ten sposób można poznać wszystkie funkcje telefonu i uniknąć powstania usterek lub uszkodzeń.

2 Przeznaczenie

Produkt przeznaczony jest do użytku w pomieszczeniach, po podłączeniu do analogowej linii telefonicznej lub PABX. Urządzenie nie może być używane w miejscach publicznych lub w sieciach prywatnych o wymaganiach technicznych innych niż te określone w UE. Wszystkie inne zastosowania, inne niż tutaj opisane są zabronione.

3 Podłączenie linii telefonicznej

Z powodu faktu, że w niektórych krajach występują różnice w telefonii analogowej, producent urządzenia nie może dać gwarancji na optymalną pracę urządzenia we wszystkich krajach.

W przypadku wystąpienia problemów należy najpierw skontaktować się z naszą linią pomocy.

4 Instrukcja bezpieczeństwa

4.1 Informacje ogólne

Przed rozpoczęciem użytkowania niniejszego urządzenia należy zawsze przestrzegać następujących zaleceń dotyczących bezpieczeństwa.

Należy dokładnie zapoznać się z poniższymi informacjami dotyczącymi bezpieczeństwa oraz prawidłowego użytkowania, a także ze

- Nie obsługiwać urządzenia, jeżeli kabel telefoniczny lub samo urządzenie są uszkodzone.
- Jeśli urządzenie zostanie upuszczone, należy je sprawdzić w serwisie przed dalszym użytkowaniem.
- **Ostrzeżenie!** Wewnątrz urządzenia występują niebezpieczne napięcia. Nigdy

nie należy otwierać obudowy ani wsuwać przedmiotów przez otwory wentylacyjne.

- Nie dopuszczać, aby do urządzenia dostały się ciecze. W takiej sytuacji należy wyciągać wtyczkę telefoniczną z gniazdka.
- Analogicznie, w razie wystąpienia usterki podczas użytkowania, a także przed przystąpieniem do czyszczenia urządzenia, należy wyciągać wtyczkę telefoniczną z gniazdka.
- Nie wolno dotykać styków wtyczki ostrymi lub metalowymi przedmiotami.
- Nie wolno przeprowadzać samodzielnie jakichkolwiek modyfikacji ani napraw urządzenia. Naprawy urządzenia lub kabla sieciowego należy zlecać wyłącznie specjalistycznemu centrum serwisowemu.
- Niedostateczna naprawa może stwarzać znaczne zagrożenie dla użytkownika.
- Dzieci często nie doceniają zagrożeń związanych z urządzeniami elektrycznymi. Dlatego nigdy nie należy zostawiać dzieci bez nadzoru w pobliżu urządzeń elektrycznych.

4.2 Baterie

















- Jeżeli styki ulegną połączeniu, baterie mogą wywołać pożar lub poparzenia.
- Zachowaj szczególną ostrożność z naładowanymi bateriami, w szczególności, gdy chowasz je do kieszeni, torby lub w inne miejsca, gdzie znajdują się metalowe przedmioty. Materiały przewodzące takie jak np. monety mogą spowodować połączenie styków.
- Nie wymieniać baterii w środowisku zagrażającym wybuchem. Podczas instalacji lub wymiany baterii może wystąpić iskrzenie na stykach, co zagraża wybuchem.
- Nie wolno wrzucać baterii do ognia, ponieważ mogą wybuchnąć.
- Baterie należy przechowywać poza zasięgiem małych dzieci.
- Wyciek elektrolitu z baterii może spowodować nieodwracalne uszkodzenie sprzętu. Jeżeli urządzenie nie będzie używane przez dłuższy czas, wyjmij z niego baterie.
- Obchodź się bardzo ostrożnie z ciekącymi lub uszkodzonymi bateriami.

5 Zawartość opakowania

- 1 Telefon
- 1 Słuchawka
- 1 Przewód do słuchawki
- 1 Przewód do podłączenia linii telefonicznej
- 1 Instrukcja obsługi
- 1 Karta gwarancyjna
- 1 Przekładka

6 Przyciski

(patrz ilustracja na zagiętej okładce)

1. Dioda nowej wiadomości
2. Dioda głośnomówiąca
3. Przycisk melodii 
4. Przycisk połączenia awaryjnego  /
Przycisk VIP 
5. Przycisk wyciszania 
6. Przycisk zawieszenia 
7. Przycisk Up  / Down 
8. Przycisk Zwiększ głośność 
9. Przycisk Zmniejsz głośność 
10. Przycisk książki telefonicznej 
11. Przycisk Flash 'R'
12. Klawisz ponownego wybierania numeru/
pauzy 
13. Przycisk Tryb głośnomówiący 
14. Klawiatura alfanumeryczna
15. Głośnik trybu głośnomówiącego
16. Głośnik słuchawki – przełącznik poziomu
głośności
17. Hak do zamocowania na ścianie
18. Przełącznik widełkowy
19. Przyciski pamięci bezpośredniej (M1-M10)
20. Przycisk Menu  / Usun 
21. Przycisk kopiuj 
22. Przycisk wybierania numeru  / Alarmu

23. Wyświetlacz LCD
24. Złącze linii telefonicznej
25. Gniazdo dla kabla słuchawki
26. Komora na baterie
27. Mikrofon trybu głośnomówiącego
28. Gniazdo na przewód
29. Przekładka
30. Miejsca zamocowania na ścianie

7 Instalacja

7.1 Instalacja telefonu

- Umieścić telefon na płaskiej powierzchni.
- Włożyć jedno złącze przewodu do małego gniazda, znajdującego się z lewej strony słuchawki , a drugie do odbiornika.

- Podłączyć jeden koniec kabla do telefonicznego gniazdka ściennego, a drugi do gniazdka "Line" znajdującego się od spodu telefonu . Użyć dołączonego kabla telefonicznego oraz jeżeli to konieczne odpowiedniej przejściówki.

7.2 Wkładanie baterii

Należy włożyć baterie do komory baterii, aby aktywować wyświetlacz.

Nigdy nie wymieniać baterii, gdy linia telefoniczna jest podłączona!

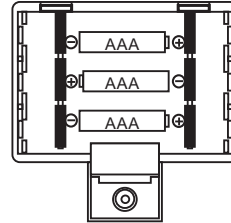

- Przy pomocy małego śrubokręta otworzyć komorę baterii, znajdującą się u spodu urządzenia.
- Włożyć 3 baterie typu UM4/AAA (1,5V). Należy przestrzegać biegunów podanych w komorze baterii.
- Zamknąć komorę baterii.

Jeżeli na wyświetlaczu pojawi się **'BATERIA ROZŁAD.'**, należy wymienić baterie.







Włożyć nowe baterie w ciągu 10 minut od wyjęcia starych. Po upływie tego czasu, zawartość pamięci, łącznie z wpisami książki telefonicznej, zostanie wymazana.

8 Ustawienia telefonu

Po zamontowaniu baterii i gdy słuchawka jest odwieszona, wyświetlą się następujące ustawienia:

8.1 Język wyświetlacza

Wybrać żądany język wyświetlacza:

- Nacisnąć   lub  , aby wybrać żądany język wyświetlacza.
- Nacisnąć  , aby potwierdzić i przejść do następnego ustawienia 'Przydział pamięci'.







Język wyświetlacza można również ustawić w menu, tak jak to opisano w rozdziale 8.3.

8.2 Przydział pamięci

Ta funkcja pojawi się tylko przy uruchamianiu nowego telefonu – nie można jej przywołać później! Można ją jednak przywołać wyjmując baterie na dłużej niż 30 minut. W takim przypadku wszystkie wpisy książki telefonicznej zostaną utracone. Książka telefoniczna i lista połączeń przychodzących dzielą wspólną pamięć. Ustawiony fabrycznie przydział pamięci jest następujący:

- 32 wpisy dla Książki telefonicznej;
- 65 wpisów dla listy połączeń przychodzących







Przy użyciu tej funkcji, można zmienić przydział pamięci pomiędzy Książką telefoniczną a listą połączeń przychodzących:

- Książka telefoniczna: Maks. 112 wpisów
 - Lista połączeń przychodzących: Maks. 91 wpisów
- Nacisnąć   lub   , aby wybrać pamięć książki telefonicznej 'MAX SPIS = 032' (domyślnie 032).
 - Nacisnąć   , aby potwierdzić pamięć książki telefonicznej.
 - Wielkość pamięci dla listy identyfikacji dzwoniącego zostanie wyświetlona na chwilę i urządzenie przejdzie w tryb czuwania.

Aby ponownie uzyskać dostęp do ustawienia pamięci, należy wyjąć baterię na dłużej niż 10 minut.

8.3 Ustawianie języka wyświetlacza









Jeżeli język nie został zmieniony w czasie instalacji, można go wybrać w poniższy sposób:

- Nacisnąć   na 3 sekundy.
- Nacisnąć   lub  , aby wybrać żądany język wyświetlacza.
- Nacisnąć   , aby potwierdzić i przejść do następnego ustawienia



Jeśli przez 10 sekund nie zostanie naciśnięty żaden przycisk, urządzenie powróci do trybu czuwania.

8.4 Ustawianie kontrastu wyświetlacza

Można wybrać żądany kontrast w następujący sposób:

- Nacisnąć   na 3 sekundy, aż pojawi się język wyświetlacza.
- Nacisnąć ponownie   .
- Nacisnąć   lub   , aby wybrać











żądany kontrast wyświetlacza (1-5).

- Nacisnąć   , aby potwierdzić i przejść do następnego ustawienia.

8.5 Ustawianie daty i godziny

W przypadku wykupienia usługi identyfikacji dzwoniącego, gdy dostawca usług telefonicznych wysła informację o dacie i godzinie wraz z numerem telefonu, zegar telefonu zostanie ustawiony automatycznie. Natomiast rok należy zawsze ustawiać ręcznie.











Możliwe jest również ustawienie zegara ręcznie:

- Nacisnąć   na 3 sekundy, aż pojawi się język wyświetlacza.
- Nacisnąć 2 razy   . Rok będzie migał.
- Nacisnąć   lub   , aby ustawić rok.
- Nacisnąć   , aby potwierdzić i przejść do następnego ustawienia.
- Powtórzyc powyższą procedurę, aby ustawić miesiąc, dzień, godzinę i minuty. Po potwierdzeniu minut, wyświetli się następne ustawienie.

8.6 Ustawienie numeru kierunkowego (5 cyfr)





Numer kierunkowy musi być ustawiony, gdy nie można wykonywać połączeń zamiejscowych. Jeżeli połączenie przychodzące ma ten sam numer kierunkowy, co zaprogramowany, nie będzie on wyświetlany i zapisywany na liście rozmów.

Np. Jeżeli zaprogramowano 012 i połączenie przychodzące pochodzi z numeru 0123456789, na wyświetlaczu i na liście rozmów pojawi się 3456789.

- Nacisnąć   na 3 sekundy, aż pojawi się język wyświetlacza.
- Nacisnąć wielokrotnie   aż zostanie wyświetlone 'KOD LOKALNY'.
- Użyć   lub   , aby wprowadzić pierwszą cyfrę numeru kierunkowego (0-9 lub '-', aby odznaczyć)
- Nacisnąć   , aby potwierdzić pierwszą cyfrę i zmienić następną.
- Powtórzyc powyższe kroki dla pozostałych cyfr (maks. 5 cyfr).
- Jeżeli numer kierunkowy nie jest używany, wprowadzić (- - - -).
- Po potwierdzeniu ostatniej cyfry, wyświetli się następne ustawienie.

8.7 Ustawianie prefiksu

Jeżeli do połączeń wychodzących potrzebny jest jednocyfrowy prefiks przed numerem z listy połączeń lub książki telefonicznej, należy ustawić prefiks.

- Nacisnąć  **20** na 3 sekundy, aż pojawi się język wyświetlacza.
- Nacisnąć wielokrotnie  **20** aż wyświetli się **'D2. PREFIKS'**.
- Użyć  **7** lub  **7**, aby wprowadzić prefiks (0-9 lub '-' , aby odznaczyć)
- Nacisnąć  **20**, aby potwierdzić i przejść do następnego ustawienia.

8.8 Ustawienie Tonowe (DTMF)/ Impulsowe





Aby zmienić tryb wybierania numeru, nacisnąć  **5** na 3 sekundy w trybie czuwania.

Wybrany tryb zostanie wyświetlony.

Powtarzając tę procedurę, można przełączyć między tonowym a impulsowym wybieraniem numeru.

8.9 Melodia/ głośność dzwonka

W trybie gotowości:

- Nacisnąć wielokrotnie  **3**, aby wybrać żadaną melodię dzwonka.
- Nacisnąć  **8**, aby zwiększyć głośność dzwonka.
- Nacisnąć  **9**, aby zmniejszyć głośność dzwonka.
- Nacisnąć  **11**, aby potwierdzić melodię dzwonka.

8.10 WŁ./WYŁ. dźwięk klawiszy

Nacisnąć i przytrzymać przez 3 sekundy przycisk **#** **7**.

Następnie zostanie wyświetlony wybór:





- **'WŁ.'** - Dźwięk klawiszy włączony
- **'WYŁ.'** - Dźwięk klawiszy wyłączony

8.11 Czas Flash

Jeżeli to konieczne nacisnąć przycisk Flash  **11**, aby skorzystać z usług dodatkowych oferowanych przez operatora telekomunikacyjnego lub aby przekazywać połączenia w przypadku korzystania z centrali telefonicznej (PABX).

Aby nie było to odczytane jako odwieszenie słuchawki "On hook", przerwa nie może być zbyt



długa ale też nie za krótka, aby była zidentyfikowana jako sygnał Flash.

- Nacisnąć  **20** na 3 sekundy, aż pojawi się język wyświetlacza.
- Nacisnąć wielokrotnie  **20** aż wyświetli się **'FLASH 100 MS'**.
- Użyć  **7** lub  **7**, aby wybrać żądany czas flash (100, 110, 200, 300, 400, 500, 600, 800, 900, 080 lub 090 ms)
- Nacisnąć  **20** w celu potwierdzenia.

9 Używanie telefonu

9.1 Nawiązywanie połączenia

Są 2 sposoby nawiązywanie połączeniaL



- Wprowadzić numer telefonu.
- Jeżeli wprowadzono błędny numer, nacisnąć  **20**, aby wymazać.
- Podnieść słuchawkę lub nacisnąć  **13**
- Numer telefonu zostanie wybrany automatycznie.

Lub

- Podnieść słuchawkę lub nacisnąć  **13**, aby wybrać numer w trybie głośnomówiącym.
- Wprowadzić numer telefonu.



Uwaga: Licznik czasu rozmowy wyświetlany jest w pierwszym wierszu wyświetlacza [mm:ss].

9.2 Głośność słuchawki

Użyć przełącznika głośności słuchawki  **16**, aby ustawić głośność słuchawki (Niska  Wysoka).

9.3 Głośność w trybie głośnomówiącym

W Trybie głośnomówiącym:



- Nacisnąć  **8**, aby zwiększyć głośność.
- Nacisnąć  **9**, aby zmniejszyć głośność.

9.4 Odbieranie połączenia telefonicznego

Gdy telefon dzwoni, podnieść słuchawkę lub nacisnąć  **13**, aby odebrać połączenie w trybie głośnomówiącym.

9.5 Ponowne wybieranie ostatniego numeru

Telefon Allure 500 zachowuje w pamięci 8 ostatnio wybranych połączeń oraz czas ich trwania.

- Nacisnąć  **12**, aby przeglądać pamięć. Gdy żądany numer pojawi się na wyświetlaczu:
 1. Nacisnąć  **13**. Żądany numer zostanie wybrany automatycznie w trybie głośnomówiącem.
 - lub
 2. Podnieść słuchawkę. Numer zostanie wybrany automatycznie.



9.6 Wyłączanie mikrofonu (wyciszenie)

Można wyłączyć mikrofon słuchawki w czasie rozmowy, naciskając  **5**. Teraz można swobodnie rozmawiać, a dzwoniący tego nie słyszy.





Nacisnąć ponownie  **5**, aby kontynuować rozmowę.

9.7 Muzyka podczas oczekiwania.

Można zawiesić połączenie w trakcie rozmowy, naciskając  **6**. Teraz można swobodnie rozmawiać, a dzwoniący tego nie słyszy.

Dzwoniący będzie słyszał melodię. Melodię można zmienić, naciskając  **7** lub  **7**. Nacisnąć ponownie przycisk  **6**, aby kontynuować rozmowę.

Ustawienie muzyki podczas oczekiwania w trybie czuwania:

- Nacisnąć  **13**, aby włączyć tryb głośnomówiący
- Nacisnąć  **6**. Zostanie odtworzona muzyka podczas oczekiwania. Dioda nowej wiadomości **1** będzie migać.
- Nacisnąć  **7** lub  **7**, aby wybrać żądaną melodię.
- Nacisnąć  **20** w celu potwierdzenia.

10 Identyfikacja dzwoniącego

10.1 Informacje ogólne



Numer telefonu i nazwa dzwoniącego (jeśli obsługiwane przez sieć) zostaną pokazane na wyświetlaczu, jeśli wykupiono usługę identyfikacji numeru dzwoniącego. Jeśli numer telefonu oraz

nazwa rozmówcy zostały zapisane w Książce telefonicznej, zaprogramowana nazwa pojawi się na wyświetlaczu (funkcja oznaczania nazw). Rozmiar listy rozmów został ustawiony przy uruchamianiu telefonu (patrz rozdział 8.2). Numer telefonów które były odebrane więcej niż raz, nie będą zapisywane tylko pojawi się wskaźnik powtórzenia 'REP'. Każde przychodzące połączenie jest zapisywane na liście razem z datą i godziną.

W trybie czuwania ilość połączeń przychodzących jest wyświetlana w środkowej linii wyświetlacza '000'.



Dioda nowej wiadomości **1** będzie migać do momentu sprawdzenia wszystkich nowych połączeń.

10.2 Lista połączeń

Można przeglądać listę rozmów, naciskając  **7** lub  **7** w trybie czuwania.

Jeśli przez 10 sekund nie zostanie naciśnięty żaden przycisk, urządzenie powróci do trybu czuwania.

10.2.1 Wybieranie numeru z listy połączeń.

- Wybrać żądany numer telefonu.
- Nacisnąć  **22**. Numer zostanie wybrany automatycznie w trybie głośnomówiącem.
- Aby wybrać prefiks (patrz rozdział 8.7), nacisnąć dwa razy  **22**.
- Podnieść słuchawkę, jeżeli rozmowa ma być prowadzona przez słuchawkę.

10.2.2 Usuwanie jednego numeru

- Wybrać numer do usunięcia.
- Wcisnąć na krótko  **20**. Zostanie wyświetlony komunikat 'SKASOWANE'.

10.2.3 Kasowanie całej listy połączeń

Wejść do listy połączeń i wybrać numer nieoznaczony jako VIP (patrz 10.3)

Nacisnąć  **20** na 2 sekundy, na wyświetlaczu pojawi się 'WSZYSTKO SKAS.'.





Przy kasowaniu całej listy połączeń, numery VIP pozostaną w pamięci (patrz 10.3).

10.2.4 Kopiowanie numeru z listy połączeń do Książki telefonicznej.





- Wybrać żądany numer telefonu.
- Nacisnąć  **21**, pojawi się 'SKOPIOWANE'. Jeżeli pojawi się 'BLAD', ten numer jest już dostępny.
- Aby zmienić numer lub nazwę w książce telefonicznej, patrz rozdział 11.4.

10.3 Numery VIP









10.3.1 Przypisywanie numeru do listy VIP.

- Przełączyć listę połączeń, naciskając  lub  .
- Nacisnąć  . Ikona 'VIP' zostanie wyświetlona.

10.3.2 Wybieranie i łączenie z numerem z listy VIP

- Nacisnąć wielokrotnie  , aby przewijać listę VIP
- Nacisnąć  . Numer zostanie wybrany automatycznie w trybie głośnomówiącym.
- Podnieść słuchawkę, jeżeli rozmowa ma być prowadzona przez słuchawkę.

10.3.3 Usuwanie pojedynczych numerów z listy VIP

- Wybrać numer VIP do usunięcia z listy połączeń naciskając   lub  .
- Nacisnąć  . Ikona 'VIP' zniknie.
- Wcisnąć na krótko  . Zostanie wyświetlony komunikat 'SKASOWANE'.

10.4 Poczta głosowa

Po otrzymaniu wiadomości poczty głosowej w osobistej skrzynce poczty głosowej, na wyświetlaczu pojawi się ikona poczty głosowej.  Symbol ten znika po odsłuchaniu wiadomości ze skrzynki.

* **Poczta głosowa to usługa sieciowa.**

Sprawdź, czy ta usługa dostępna jest u lokalnego dostawcy usług telefonicznych.

11 Książka telefoniczna

Wielkość pamięci dla książki telefonicznej została ustawiona przy instalacji telefonu. Domyślnie można zapisać 32 numery z nazwami (patrz rozdział 8.2).

11.1 Wykorzystanie klawiatury alfanumerycznej



Używanie klawiatury alfanumerycznej  do wpisywania tekstu.

Dostępne znaki:











1	"Spacja"
2	ABC
3	DEF
4	GHI
5	JKL
6	MNO
7	P Q R S
8	TUV
9	W X Y Z

Aby wybrać literę, naciśnij odpowiedni przycisk. Na przykład po naciśnięciu przycisku '5' pierwszym znakiem pokazanym na wyświetlaczu będzie (J). Nacisnąć przycisk wielokrotnie, aby wybrać inny znak pod danym przyciskiem.



Naciśnij dwukrotnie przycisk '2', aby wybrać literę (B). Aby wybrać (A) oraz (B), nacisnąć przycisk '2' raz, aby wybrać (A), poczym odczekać 2 sekundy, aż kursor przesunie się o jedną pozycję i nacisnąć dwukrotnie przycisk '2', aby wybrać (B). Aby wstawić spację, nacisnąć 1.

Błędnie wpisane znaki można skasować, naciskając  .





11.2 Dodawanie numeru do Książki telefonicznej



- Nacisnąć  .
- Nacisnąć  .
- Wprowadzić nazwę przy pomocy klawiatury alfanumerycznej  i nacisnąć  , aby potwierdzić.
- Wprowadzić numer telefonu i nacisnąć  , aby potwierdzić.
- Powtórzyć powyższe czynności, aby dodać kolejny numer lub nacisnąć dwukrotnie  , aby wyjść z ustawienia.

Przycisk Redia   może być użyty dla dodania 3-sekundowej przerwy pomiędzy cyframi.





Litera 'P' pojawia się na wyświetlaczu w miejscach gdzie naciśnięto  .

11.3 Wybieranie i łączenie z numerem z Książki telefonicznej



- Nacisnąć  .
- Nacisnąć  .
- Wpisać pierwszą literę żądanej nazwy za pomocą klawiatury alfanumerycznej . Wpisy zostaną posortowane tylko wg pierwszej litery.

- Przeszukiwać książkę telefoniczną, naciskając  **7** lub  **7**.
- Gdy żądany numer jest na wyświetlaczu, podnieść słuchawkę lub nacisnąć  **22**. Numer zostanie wybrany automatycznie.

11.4 Zmiana numeru i nazwy w Książce telefonicznej

- Wybrać żądany numer z książki telefonicznej wg nazwy.
- Nacisnąć  **10**.
- Zmienić nazwę, jeśli zachodzi taka potrzeba.
- Nacisnąć  **10**.
- Zmienić numer, jeśli zachodzi taka potrzeba.
- Nacisnąć  **10**.
- Nacisnąć dwukrotnie  **10**, aby wyjść z książki telefonicznej.



11.5 Kasowanie numeru i nazwy z Książki telefonicznej

- Wybrać żądany numer z książki telefonicznej wg nazwy.
- Nacisnąć i przytrzymać przez 2 sekundy  **20**, pojawi się 'SKASOWANE'.
- Nacisnąć  **10**, aby wyjść z menu.

12 Numery pamięci



Można zaprogramować 10 numerów pamięci bezpośredniej (maks 16 cyfr). Te numery można wybierać z pamięci, naciskając przyciski M1-M10 .

12.1 Dodawanie numerów do pamięci bezpośredniej

- Nacisnąć 'M1'  na 2 sekundy.
- Wprowadzić numer telefonu.
- Nacisnąć żądany przycisk pamięci bezpośredniej (M1-M8) .

Numery pamięci bezpośredniej mogą być tylko nadpisane, a nie usuwane.





12.2 Wybieranie numeru z pamięci bezpośredniej

- Nacisnąć żądany klawisz pamięci bezpośredniej  **19**, pojawi się zapisany numer.
- Nacisnąć  **22** lub podnieść słuchawkę.

13 Tryb spania

Aby uniknąć przeszkadzania w określonym czasie, można aktywować tryb spania. Telefon nie będzie dzwonił w trybie spania, z wyjątkiem połączeń 'VIP' na iscie połączeń. Rozmowy VIP będą zawsze dzwoniły.

Po zakończeniu czasu spania, telefon będzie dzwonił przy każdym połączeniu.







- Nacisnąć przycisk  **6** na 2 sekundy
- Nacisnąć wielokrotnie  **7** lub  **7**, aby wybrać czas spania (0-23 godzin w krokach 1-dno godzinowych)
- Nacisnąć  **22**, aby potwierdzić ustawienie

Aby wyłączyć tryb spania, wykonać powyższe kroki wprowadzając 00-00



14 Alarm

Allure 500 ma funkcję alarmu.

14.1 Ustawienie alarmu.

- Nacisnąć  **22** na 2 sekundy.
- Nacisnąć przycisk  **7** lub  **7**, aby wybrać godzinę
- Wcisnąć  **22** w celu potwierdzenia.
- Nacisnąć  **7** lub  **7**, aby wybrać minuty.
- Wcisnąć przycisk  **22** w celu potwierdzenia.



14.2 Aby aktywować/ dezaktywować alarm

- Nacisnąć krótko  **22**, aby przełączyć alarm z Wł. na Wyt.
- Gdy alarm jest WŁ., ikona  jest pokazana na wyświetlaczu.
- Melodia alarmu jest taka sama jak 'muzyka podczas oczekiwania' (patrz rozdział 9.7)
- Gdy słyhać melodię alarmu, nacisnąć  **20**, w przeciwnym razie melodia będzie odtwarzana przez jedną minutę.



15 Połączenie awaryjne

Można zaprogramować telefon, aby zapisany numer połączenia awaryjnego, był automatycznie wybierany natychmiast po naciśnięciu przycisku (Funkcja Emergency Call lub Baby Call).

- Wcisnąć i przytrzymać  **4**.
- Po 3 sekundach pojawi się 'ON', aby potwierdzić że funkcja jest aktywna.





- PO 5 sekundach pojawi się **'WPR. NUMER'**.
- Wprowadzić numer, który ma być wybierany.
- Wcisnąć   w celu potwierdzenia.

Funkcja połączeń awaryjnych jest teraz aktywna. Telefon automatycznie wybierze zaprogramowany numer awaryjny w trybie głośnomówiącym, po naciśnięciu dowolnego klawisza lub po podniesieniu słuchawki.

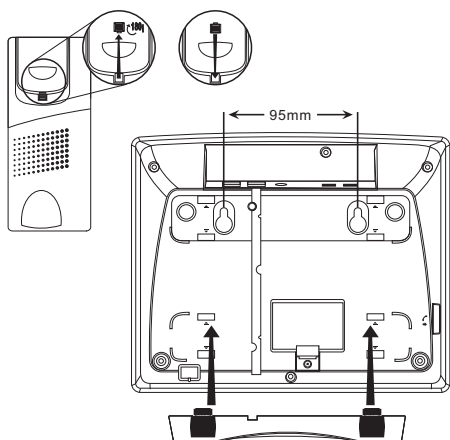
Aby wyłączyć funkcję połączenia awaryjnego: Nacisnąć i przytrzymać przez 3 sekundy   aż pojawi się **'PFF'**.

16 Mocowanie na ścianie



- Jeśli to konieczne zdjąć przekładkę  z tyłu telefonu.
- Odciągnąć i obrócić hak do mocowania na ścianie .
- Umieścić go z powrotem na miejscu.
- Odmierzyć i zaznaczyć miejsca mocowania na ścianie  (odległość 95 mm).
- Wywiercić otwory, włożyć dyble i wkręcić wkręty.
- Zamontować przekładkę na telefonie, tak jak pokazano powyżej. Przewód telefoniczny można zamocować w szczelinie  na tylnej ścianie telefonu, w zależności od położenia przewodu.
- Zamocować telefon na wkrętach.

17 Dane techniczne

- Opcje wybierania numerów: DTMF (tonowo) / IMPULSOWO
- Flash: 100, 110, 200, 300, 400, 500, 600, 800, 900, 080 lub 090 ms
- Zasilanie: 3 baterie typu UM4/AAA (1,5V)
- Temperatura otoczenia: +5 °C do +45 °C
- Dopuszczalna względna wilgotność powietrza: 25 do 85%

Wymiary:

- Telefon: 185mm x 225mm x 85mm
- Słuchawka: 190mm x 50mm x 40mm
- Wyświetlacz LCD: 29mm x 68mm

Waga:

- Telefon bez baterii: 630g
- Słuchawka bez przewodu: 167g

18 Czyszczenie i konserwacja

18.1 Czyszczenie urządzenia

Urządzenie należy czyścić lekko wilżoną szmatką. Aby wyczyścić brudne styki, użyj nie rysującej szczotki. Do czyszczenia nie wolno używać środków czyszczących lub rozpuszczalników. Mogą one uszkodzić obudowę urządzenia lub wcieknąć do wnętrza powodując jego uszkodzenie.

Styki baterii można czyścić bezwłóknistą szmatką.

Jeżeli urządzenie ulegnie zawilgoceniu, należy natychmiast je wyłączyć i wyjąć baterie. Osuszyć komorę baterii suchą szmatką w celu zminimalizowania uszkodzeń wynikających z zalania. Kłapkę komory baterii zostawić otwartą na noc lub do całkowitego wyschnięcia. Nie wolno korzystać z urządzenia, zanim całkowicie nie wyschnie.

Uszkodzone baterie mogą cieknąć i spowodować obrażenia (skóry) lub uszkodzenie sprzętu. Zużyte baterie należy wyrzucać zgodnie z przepisami dotyczącymi ochrony środowiska (patrz rozdział 16).

Użyj rękawic ochronnych i wytrzyj komorę baterii przy pomocy miękkiego ręcznika papierowego. Zalecana jest, aby czyszczenie urządzenia zostało wykonane przez profesjonalistę.

18.2 Konserwacja

Należy regularnie kontrolować baterie urządzenia.

Baterie należy wymieniać w odpowiednim czasie, aby uniknąć powstawaniu wycieków.

Należy regularnie kontrolować styki oraz kable urządzenia i oddawać je do naprawy do profesjonalnego serwisu.

19 Utylizacja urządzenia



Na koniec okresu eksploatacji produktu, nie należy go wyrzucać razem ze zwykłymi odpadami domowymi, ale trzeba go zanieść do punktu zbiórki, zajmującego

się recyklingiem sprzętu elektrycznego i elektronicznego. Wskazuje na to symbol umieszczony na produkcie, na instrukcji obsługi i/ lub opakowaniu.

Niektóre materiały wchodzące w skład niniejszego produktu można ponownie wykorzystać, jeżeli zostaną dostarczone do punktu zbiórki w celu poddania recyklingowi. Dzięki ponownemu wykorzystaniu niektórych części lub surowców ze zużytych produktów przyczyniają się Państwo w istotny sposób do ochrony środowiska.

Aby uzyskać informacje na temat lokalnych punktów zbiórki, należy zwrócić się do władz lokalnych.

Przed oddaniem zużytego urządzenia do przetworzenia należy wyjąć z niego baterie. Zużyte baterie nie wolno wyrzucać ze zwykłymi domowymi odpadami, należy oddać do je w odpowiednie miejsce do przetworzenia.

20 Adres serwisu i gorąca linia pomocy

Adresy serwisów są wydrukowane na specjalnej karcie serwisowej, dołączonej do opakowania, a także dostępne pod adresem www.ucom.be

21 Deklaracja zgodności i producenta

Topcom Europe Nv.
Grauwmeer 17
3001 Heverlee
Belgia

Deklaracja zgodności znajduje się na ostatniej stronie tej instrukcji użytkownika

22 Gwarancja

22.1 Okres gwarancji

Urządzenia Ucom są objęte 36-miesięcznym okresem gwarancji. Okres gwarancji rozpoczyna się w dniu zakupu nowego urządzenia. Części eksploatacyjne lub wady nieznacznie wpływające na działanie lub wartość sprzętu nie są objęte gwarancją.

Gwarancję należy udowodnić, przedstawiając oryginalny rachunek zakupu, na którym widnieje data zakupu oraz model urządzenia.

22.2 Obsługa gwarancji

Wadliwe urządzenie należy zwrócić do autoryzowanego zakładu serwisowego wraz z ważnym rachunkiem zakupu oraz wypełnioną kartą serwisową. Jeżeli w urządzeniu wystąpi usterka w trakcie trwania okresu gwarancji, zakład serwisowy bezpłatnie usunie powstałą usterkę spowodowaną wadą materiałową lub produkcyjną.

Zakład serwisowy wypełni zobowiązania gwarancyjne według własnego uznania, naprawiając lub wymieniając wadliwe urządzenia lub podzespoły wadliwych urządzeń. W przypadku wymiany, kolor i model urządzenia mogą różnić się od urządzenia pierwotnie zakupionego.

Data pierwotnego zakupu będzie określać początek okresu gwarancyjnego. Okres gwarancyjny nie ulega przedłużeniu, jeżeli urządzenie zostało wymienione lub naprawione przez autoryzowany zakład serwisowy.

22.3 Wyjątki od gwarancji

Gwarancje nie obowiązują w następujących okolicznościach.

Uszkodzenie lub defekt spowodowane przez niewłaściwą obsługę lub obchodzenie się z urządzeniem.

Uszkodzenie spowodowane użyciem nie oryginalnych części lub akcesoriów.

Uszkodzenie wywołane przez czynniki zewnętrzne, takie jak pioruny, woda i ogień, ani uszkodzeń powstałych w czasie transportu.

Jeżeli numer seryjny urządzenia został zmieniony, usunięty lub nie może zostać odczytany.

1	Használat előtti tudnivalók	23	12	Közvetlen számok	29
2	Rendeltetés	23	12.1	Szám felvétele a közvetlen memóriába	29
3	Telefonvonal csatlakoztatása	23	12.2	Telefonszám hívása a közvetlen memóriából	29
4	Biztonsági előírások	23	13	Alvó üzemmód	29
4.1	Általános tudnivalók	23	14	Ébresztés	29
4.2	Elem	23	14.1	Ébresztő beállítása	29
5	A csomag tartalma	23	14.2	Az ébresztés bekapcsolása/ kikapcsolása	29
6	Gombok	24	15	Segélyhívás	30
7	Üzembe helyezés	24	16	Szerelés a falra	30
7.1	A telefon üzembe helyezése	24	17	Műszaki adatok	30
7.2	Az elem behelyezése	24	18	Tisztítás és karbantartás	30
8	A telefon beállításai	24	18.1	A készülék tisztítása	30
8.1	Megjelenítő nyelve	24	18.2	Karbantartás	31
8.2	Memóriakapacitás lefoglalása	24	19	A készülék hulladékként történő elhelyezése	31
8.3	A kijelző nyelvének beállítása	25	20	Szervizcím és segélyvonal	31
8.4	A kijelző kontrasztjának beállítása	25	21	Megfelelőségi nyilatkozat és gyártó	31
8.5	Dátum- és időbeállítás	25	22	Jótállás	31
8.6	A helyi körzetszám beállítása	25	22.1	A garancia időtartama	31
8.7	Előhívószám beállítása	26	22.2	Garanciaeljárás	31
8.8	Hangtónusos (DTMF)/Impulzus beállítás	26	22.3	Garanciából való kizárás	31
8.9	Csengőhang / hangerő	26			
8.10	Billentyűhang BE/KI	26			
8.11	Flash idő	26			
9	A telefonkészülék használata	26			
9.1	Hívás kezdeményezése	26			
9.2	Kézibeszélő hangszórójának hangereje	26			
9.3	Kihangosító hangszórójának hangereje	26			
9.4	Hívás fogadása	27			
9.5	Utolsó szám újrAhívása	27			
9.6	A mikrofon kikapcsolása (némítás)	27			
9.7	Vonaltartás zenelejátszással	27			
10	Hívóazonosító	27			
10.1	Általános tudnivalók	27			
10.2	Híváslista	27			
10.3	VIP számok	28			
10.4	Hangposta	28			
11	Telefonkönyv	28			
11.1	Az alfanumerikus gombok használata	28			
11.2	Szám felvétele a telefonkönyvbe	28			
11.3	Egy szám kiválasztása és hívása a telefonkönyvből	28			
11.4	Egy szám és név módosítása a telefonkönyvben	29			
11.5	Egy szám és név törlése a telefonkönyvből	29			

1 Használat előtti tudnivalók

Köszönjük, hogy megvásárolta ezt az új asztali telefont.

Nagyon figyelmesen olvassa el ezt a használati útmutatót, és kövesse minden tanácsát. Így megismeri a telefon összes funkcióját, és elkerülheti készülék hibás működését és károsodását.

2 Rendeltetés

A termék beltéri használatra szolgál, analóg nyilvános kapcsolt telefonhálózatra vagy alközpontira csatlakoztatva. Lehetséges, hogy a termék nem használható olyan nyilvános vagy magánhálózatokon, melyek műszaki követelményei nyilvánvalóan eltérnek attól, amelyet az EU-ban alkalmaznak.

Minden más alkalmazás, amely eltér az itt leírtaktól, nem engedélyezett.

3 Telefonvonal csatlakoztatása

Mivel országról országra különbözőek az analóg telefonvonalak, ezért a gyártó nem tud feltétel nélküli garanciát vállalni arra, hogy a készülék optimálisan működik minden országban.

Probléma esetén először forduljon a támogatói vonalunkhoz.

4 Biztonsági előírások

4.1 Általános tudnivalók

Az alábbi biztonsági javaslatokat minden esetben figyelembe kell venni a készülék használata előtt.

Olvassa el figyelmesen az eszköz biztonságos, rendeltetészerű használatára vonatkozó alábbi információkat. Ismerkedjen meg az eszköz valamennyi funkciójával.

- Ne használja a készüléket, ha a telefonkábel vagy maga a készülék sérült.
- Ha a készüléket leejti, a további használat előtt ellenőriztesse szakemberrel.
- **Figyelem!** A készülék veszélyes feszültségen működik. Soha ne nyissa fel a készülék borítását, és ne dugjon semmit a szellőzőnyílásokba.
- Ügyeljen arra, hogy ne jusson folyadék a készülékbe. Ilyen esetben húzza ki a telefondugaszt az aljzatból.

- Ha a használat során hiba merül fel, vagy ha a készülék tisztítására készül, akkor is húzza ki a dugaszt az aljzatból.
- Ne érjen a dugasz érintkezőihez éles vagy fémből készült tárggyal.
- A készüléket ne próbálja meg saját kezűleg javítani vagy módosítani. A készülék és a telefonkábel javítását mindig bízza szakaszervizre.
- A nem megfelelő javítás jelentős veszélynek teheti ki a készülék használóját.
- A gyermekek gyakran nem ismerik fel az elektromos eszközök veszélyeit. Ezért soha ne hagyja gyermekét felügyelet nélkül elektromos készülék közelében.

4.2 Elem

- A telepek tüzet vagy égési sérülést okozhatnak, ha rövidzárlat alakul ki a kapcsaik között.
- Bánjon óvatosan a feltöltött telepekkel, különösen akkor, ha zsebébe, táskájába, vagy más, olyan tárolóhelyre teszi őket, melyek fémtárgyakat tartalmazhatnak. A vezető tárgyak, például a pénzermék rövidzárlatot okozhatnak.
- Ne cseréljen telepet robbanásveszélyes környezetben. A telepek kivétele, illetve behelyezése során elektromos szikra keletkezhet, és robbanást okozhat.
- Soha ne dobja tűzbe a telepeket, mert felrobbanhatnak.
- Az elemeket kisgyermekek elől elzárva kell tartani.
- A telepekből szivárgó savas folyadék maradandó kárt tehet a készülékben. Amennyiben a készüléket huzamosabb ideig nem használja, vegye ki belőle a telepeket.
- A sérült vagy szivárgó telepeket elővigyázatosan kezelje.

5 A csomag tartalma

- 1 db telefonkészülék
- 1 db kézibeszélő
- 1 db csavart vezeték a kézibeszélőhöz
- 1 db telefonvonal csatlakozó vezeték
- 1 db használati útmutató
- 1 db garanciakártya
- 1 db távtartó



6 Gombok

(Lásd az ábrát a kihajtható borítón)

1. Új üzenet LED
2. Kihangosító LED
3. Dallam gomb 
4. Vészhívás gomb  / VIP gomb 
5. Némitás gomb 
6. Tartás gomb 
7. Fel  / Le  gomb
8. Hangerő növelése gomb 
9. Halkítás gomb 
10. Telefonkönyv gomb 
11. Flash gomb „R”
12. Újrahívás/Szünet gomb 
13. Kihangosítás gomb 
14. Alfánumerikus billentyűzet
15. A kihangosító hangszórója
16. Kézibeszélő hangszórójának hangerő kapcsolója
17. Horog falra szereléshez
18. Horogkapcsoló
19. Közvetlen memória gombok (M1-M10)
20. Menü  / Törlés gomb 
21. Másolás gomb 
22. Tárcsázás gomb  / Ébresztés gomb 
23. LCD-kijelző
24. Telefonvezeték-csatlakozó
25. Kézibeszélő-vezeték csatlakozó
26. Elemtartó
27. A kihangosító mikrofonja
28. Kábelcsatorna
29. Távtartó
30. Rögzítőnyílások falra szereléshez

7 Üzembe helyezés

7.1 A telefon üzembe helyezése

- Helyezze a telefont sima felületre.
- Illessze a csavart vezeték csatlakozóit a telefon bal oldalán levő kis aljzatba  a másik végét pedig a kézibeszélőbe.
- A telefonvezeték egyik végét dugja be a fali telefoncsatlakozóba, a másik végét pedig a telefonkészülék hátulján található Line telefonvonal-csatlakozóba . Használja a mellékelt telefonvezeteket, vagy ha szükséges, a mellékelt országspecifikus dugaszt.

7.2 Az elem behelyezése

Helyezze az elemeket az elemtartóba, hogy bekapcsoljon a kijelző.

Soha ne cseréljen elemet, ha a telefonvezeték csatlakozik!

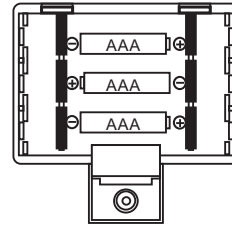

- Egy kis csavarhúzóval nyissa ki az elemtartót a készülék alján.
- Helyezzen be 3 db UM4/AAA típusú elemet (1,5 V). Ügyeljen az elemtartóban feltüntetett polaritás betartására.
- Zárja be az elemtartót.

Ha a kijelzőn a **‘TOLT.ALACSONY’** felirat olvasható, akkor elemet kell cserélni.







Ha az elemeket eltávolította, 10 perc van, hogy kicserélje őket. Az idő letelte után a memória elveszti tartalmát, beleértve a telefonkönyvet és a híváslistát!

8 A telefon beállításai

Az elemek behelyezése és a kézibeszélő letétele után a következő beállítások jelennek meg:

8.1 Megjelenítő nyelve

Válassza ki a kijelző nyelvét:

- A   és a   gombbal kiválaszthatja a kívánt nyelvet.
 - Nyomja meg a   gombot a megerősítéshez és a következő beállításra ugráshoz: "Memóriakapacitás lefoglalása".
- Beállíthatja a kijelző nyelvét a beállítási menüben, ahogy azt a 8.3 fejezetben ismertetjük.



8.2 Memóriakapacitás lefoglalása

Ez a funkció az itt leírtaknak megfelelően csak akkor jelenik meg, amikor egy új telefont bekapcsol - később nem hívható elő! Azonban előhívhatja ezt a funkciót úgy, hogy több mint 30 percet eltávolítja az elemeket. Ebben az esetben a telefonkönyv minden bejegyzése és a többi beállítás is elveszik. A telefonkönyv és a bejövő hívások listája egy közös memóriaterületen osztoznak. A gyári beállítás a memóriafoglalásra a következő:

- 32 bejegyzés a telefonkönyv számára:

- 65 bejegyzés a bejövő hívások listája számára





Ezen funkció használatával módosíthatja a memória lefoglalását a telefonkönyv és a bejövő hívások listája között.

- Telefonkönyv: Max. 112 bejegyzés
 - Bejövő hívás: Max. 91 bejegyzés
- Nyomja meg a  **7** vagy  **7** gombot a telefonkönyv memória kiválasztásához **'MAX KÖNYV = 032'** (gyári beállítás: 032).
 - Nyomja meg a  **13** gombot a telefonkönyv memória lefoglalásának megerősítéséhez.
 - A Hívásazonosító lista memória mérete egy rövid ideig megjelenik, és a készülék készenléti üzemmódba kerül.

A memória-beállítások újbóli eléréséhez távolítsa el több mint 10 percig az elemeket.

8.3 A kijelző nyelvének beállítása





Ha nem módosította a nyelvet a telepítés során, akkor kiválaszthatja azt a következőképpen:

- Nyomja meg a  **20** gombot 3 másodpercig.
- A  **7** és a  **7** gombbal kiválaszthatja a kívánt nyelvet.
- Nyomja meg a  **20** gombot a megerősítéshez és a következő beállításra ugráshoz.

Ha a beállítás során 10 másodpercen belül egyetlen gombot sem nyom meg, a készülék visszatér készenléti üzemmódba.

8.4 A kijelző kontrasztjának beállítása

A kívánt kontrasztot a következőképpen állíthatja be:





- Nyomja meg a  **20** gombot 3 másodpercig, amíg a kijelző nyelve meg nem jelenik.
- Ismét nyomja meg a  **20** gombot.
- A  **7** és a  **7** gombbal kiválaszthatja a kívánt kontrasztot (1-5).
- Nyomja meg a  **20** gombot a megerősítéshez és a következő beállításra ugráshoz.

8.5 Dátum- és időbeállítás

Ha előfizetett a telefontársaság hívázaonosító szolgáltatására, és a telefonszámmal együtt a dátum és idő adatait is megkapta, akkor a telefon

órája automatikusan beállítódik. Az évszámot kézzel kell beállítani.

Kézzel is beállíthatja az órát:





- Nyomja meg a  **20** gombot 3 másodpercig, amíg a kijelző nyelve meg nem jelenik.
- Nyomja meg kétszer a  **20** gombot. Az év villogni fog.
- A  **7** és a  **7** gombbal kiválaszthatja az évet.
- Nyomja meg a  **20** gombot a megerősítéshez és a következő beállításra ugráshoz.
- Ismétlje meg az előző lépéseket a hónapok, napok, órák és percek módosításához és megerősítéséhez. A percek megerősítése után a következő beállításra lép.

8.6 A helyi körzetszám beállítása (5 számjegy)

A helyi körzetszámot be kell állítani, ha nem engedélyezett a saját körzetszámán kívüli körzetszám hívása.





Ha a bejövő hívás a beprogramozott körzetszámmal kezdődik, akkor a körzetszám nem jelenik meg, és nem lesz eltárolva a híváslistában.

pl. Ha a beprogramozott körzetszám 012, és a bejövő hívószám 0123456789, akkor a 3456789 jelenik meg és tárolódik el a híváslistában.

- Nyomja meg a  **20** gombot 3 másodpercig, amíg a kijelző nyelve meg nem jelenik.
- Nyomja meg a  **20** gombot ismételten addig, amíg a **'KÖRZETSZÁM'** felirat meg nem jelenik.
- Használja a  **7** és a  **7** gombot a helyi körzetszám első számjegyének kiválasztásához (0-9 vagy '-' a kiválasztás törléséhez)
- Nyomja meg a  **20** gombot az első számjegy megerősítéséhez és a következő számjegyre ugráshoz.
- Ismétlje meg az előző lépéseket a többi számjegyre (max. 5 számjegy).
- Ha nem használ helyi körzetszámot, akkor állítsa be a (- - - -) kódot.
- Az utolsó számjegy megerősítése után a következő beállításra lép.

8.7 Előhívószám beállítása

Ha a híváslistában vagy a telefonkönyvben található telefonszám hívása előtt tárcsáznia kell egy egyszámjegyű előhívószámot, akkor be kell azt állítania.

- Nyomja meg a  **20** gombot 3 másodpercig, amíg a kijelző nyelve meg nem jelenik.
- Nyomja meg a  **20** gombot ismételten, amíg a 'ELOTETSZAM' felirat meg nem jelenik.
- Használja a  **7** és a  **7** gombot az előhívószám kiválasztásához (0-9 vagy '.' a kiválasztás törléséhez)
- Nyomja meg a  **20** gombot a megerősítéshez és a következő beállításra ugráshoz.

8.8 Hangtónusos (DTMF)/Impulzus beállítás





A tárcsázási mód módosításához nyomja meg a  **5** gombot 3 másodpercig készenléti módban.

A kiválasztott üzemmód megjelenik.

A művelet ismétlésével válthat a hangtónusos és az impulzus tárcsázás között.

8.9 Csengőhang / hangerő

Készenléti üzemmódban:

- Nyomja meg a  **3** gombot többször a kívánt csengőhang kiválasztásához.
- A csengetési hangerő növeléséhez nyomja meg a  **8** gombot.
- A csengetési hangerő csökkentéséhez nyomja meg a  **9** gombot.
- Nyomja meg a  **11** gombot többször a csengőhang megerősítéséhez.

8.10 Billentyűhang BE/KI

Tartsa nyomva a '#' gombot 3 másodpercig.

Váltakozva a következők jelennek meg:





- 'BE' - billentyűhang bekapcsolva
- 'KI' - billentyűhang kikapcsolva

8.11 Flash idő

A  flash gomb bizonyos szolgáltatások (ha van ilyen szolgáltatása a telefontársaságnak), valamint telefonhívások átadására (automata alközpont (PABX) használata esetén) szolgál.

A szünetnek nem szabad túl hosszúnak lennie annak érdekében, hogy ezt ne lehessen "vonalbontásként" félreértelmezni, azonban elég



hosszúnak kell lennie, hogy flash impulzusként lehessen azonosítani.

- Nyomja meg a  **20** gombot 3 másodpercig, amíg a kijelző nyelve meg nem jelenik.
- Nyomja meg a  **20** gombot ismételten, amíg a 'FLASH TIME 100 MS' felirat meg nem jelenik.
- A  **7** és  **7** gombok használatával válassza ki a megfelelő flash időtartamot (100, 110, 200, 300, 400, 500, 600, 800, 900, 080 vagy 090 ms)
- Nyomja meg az  **20** gombot a megerősítéshez.

9 A telefonkészülék használata

9.1 Hívás kezdeményezése

Egy telefonszámot kétféle módon hívhat:



- Írja be a telefonszámot.
- Ha hibás számot írt be, nyomja meg a  **20** számot a törléshez.
- Emelje fel a kézibeszélőt vagy nyomja meg a  **13** gombot.
- A számot a készülék automatikusan tárcsázza.

Vagy

- Emelje fel a kézibeszélőt vagy nyomja meg a  **13** gombot, ha a kihangosító szeretné használni.
- Írja be a telefonszámot.



Megjegyzés: A hívásidő számlálója megjelenik a kijelző első sorában [pp:mm].

9.2 Kézibeszélő hangszórójának hangereje



Használja a kézibeszélő hangszórójának hangerő kapcsolóját  a hangszóró hangerejének beállításához- (Halk  Hangos).

9.3 Kihangosító hangszórójának hangereje

Kihangosítás üzemmódban:

- A hangszóró hangerejének növeléséhez nyomja meg a  **8** gombot.
- A hangszóró hangerejének csökkentéséhez nyomja meg a  **9** gombot.



9.4 Hívás fogadása

Amikor a telefon cseng, vegye fel a kézibeszélőt vagy nyomja meg a   gombot a kihangosító bekapcsolásához.

9.5 Utolsó szám újrahívása

Az Allure 500 a 8 legutoljára hívott számot tárolja el a memóriában a hívás időtartamával együtt.



- Nyomja meg a   gombot az újratárcsázási memória böngészéséhez. Ha a kívánt szám megjelenik a kijelzőn:



1. Nyomja meg a   gombot. A telefonszámot a készülék kihangosító módban automatikusan tárcsázza.

vagy







2. Vegye fel a kézibeszélőt. A számot a készülék automatikusan tárcsázza.



9.6 A mikrofon kikapcsolása (némitás)

Beszélgetés közben kikapcsolhatja a kézibeszélő mikrofonját a   gomb megnyomásával. Most úgy beszélhet, hogy a másik fél nem fogja hallani.











Ha folytatni kívánja a beszélgetést, nyomja meg újra a   gombot.

9.7 Vonaltartás zenelejátszással

Beszélgetés közben tartásba helyezheti a hívót a   gomb megnyomásával. Most úgy beszélhet, hogy a másik fél nem fogja hallani. A hívó fél eközben egy digitális dallamot hall. A dallamot megváltoztathatja a   vagy a   gomb megnyomásával.

Ha folytatni kívánja a beszélgetést, nyomja meg újra a   gombot.

A tartásban hallható zene módosítása készenléti állapotban:

- Nyomja meg a   gombot a kihangosítás bekapcsolásához.
- Nyomja meg a   gombot. Hallani fogja a tartásban hallható zenét. Az új üzenet LED  addig villog.
- A   és a   gombbal kiválaszthatja a kívánt dallamot.
- Nyomja meg az   gombot a megerősítéshez.

10 Hívóazonosító





10.1 Általános tudnivalók

Ha előfizet a hívóazonosító szolgáltatásra, bejövő híváskor megjelenik a kijelzőn a hívó fél telefonszáma és neve (ha támogatja a hálózat). Ha a telefonszámot névvel együtt elmentette a telefonkönyvbe, akkor a beprogramozott név jelenik meg a kijelzőn (név címkéző funkció). A híváslista méretét a telefon beüzemelések meghatározták (lásd a 8.2 fejezetet). A több mint egyszer beérkezett telefonszámokat csak egyszer tárolja a készülék, de a szám mellett megjelenik a 'REP' felirat. Minden bejövő számot a dátummal és az időponttal együtt eltárol a készülék a híváslistában.

Készenléti üzemmódban a fogadott hívások száma megjelenik a kijelző középső sorában: '000'.





Az új üzenet LED  addig villog, amíg nem ellenőrzött minden új hívást.

10.2 Híváslista



Készenléti üzemmódban böngészheti a híváslistát a   és a   gomb megnyomásával.

Ha 10 másodpercen belül egyetlen gombot sem nyom meg, a készülék visszatér készenléti üzemmódba.



10.2.1 Telefonszám hívása a híváslistából

- Válassza ki a kívánt telefonszámot.
- Nyomja meg a   gombot. A telefonszámot a készülék kihangosító módban automatikusan tárcsázza.
- Ha előhívószámot is szeretne tárcsázni (lásd a 8.7 fejezetet), nyomd meg a   gombot kétszer.
- Vegye fel a kézibeszélőt, ha azon keresztül szeretne beszélni.



10.2.2 Egy szám törlése

- Válassza ki a törölni kívánt számot.
- Nyomja meg röviden a   gombot. A 'TOROLVE' üzenet jelenik meg a kijelzőn.

10.2.3 A teljes híváslista törlése







Lépjen be a híváslistába, és válasszon ki egy számot, amely nem VIP jelölésű (lásd 10.3) Nyomja meg a   gombot 2 másodpercig, a 'MINDENT TOROL' felirat jelenik meg a kijelzőn. Ha törli a teljes híváslistát, a VIP számok akkor is megmaradnak (lásd 10.3).

10.2.4 Egy szám kimásolása a híváslistából a telefonkönyvbe



- Válassza ki a kívánt telefonszámot.
- Nyomja meg a   gombot, a 'MAS. TEL.KONYVBE' felirat jelenik meg. Ha a 'HIBA' üzenet jelenik meg, akkor ez a szám már megtalálható a telefonkönyvben.
- A telefonszám és a név szerkesztéséhez lásd a 11.4 fejezetet.

10.3 VIP számok









10.3.1 Egy szám felvétele a VIP listára

- Böngéssze a híváslistát a   vagy   gomb megnyomásával.
- Nyomja meg a   gombot. Megjelenik a 'VIP' ikon.

10.3.2 Egy szám kiválasztása és hívása a VIP listáról

- Nyomja meg a   gombot a VIP lista böngészéséhez.
- Nyomja meg a  gombot. A telefonszámot a készülék kihangosító módban automatikusan tárcsázza.
- Vegye fel a kézbeszélőt, ha azon keresztül szeretne beszélni.

10.3.3 Telefonszámok törlése a VIP listából

- Válassza ki a híváslistából a törölni kívánt VIP számot a   vagy a   gomb megnyomásával.
- Nyomja meg a   gombot. Eltűnik a 'VIP' ikon.
- Nyomja meg röviden a   gombot. A 'TOROLVE' üzenet jelenik meg a kijelzőn.

10.4 Hangposta

Ha személyes hangpostafiókjába hangposta-üzenet érkezik, megjelenik a kijelzőn a hangposta jelzése: . Amint meghallgatta a hangpostafiókban rögzített üzeneteit, a jelzés eltűnik.

* **A hangposta egy hálózati szolgáltatás.**
Érdeklődjön a szolgáltatónál, hogy az Ön vonalán igénybe vehető-e ez a szolgáltatás.

11 Telefonkönyv

A telefonkönyv méretét a telefon beüzemelésekor meghatározták. A gyári beállítás szerint 32 telefonszám tárolható névvel együtt (lásd a 8.2 fejezetet).



11.1 Az alfanumerikus gombok használata

Használja az alfanumerikus gombokat a  szöveg beírásához.









Használható karakterek:

1	"Szóköz"
2	A B C
3	D E F
4	G H I
5	J K L
6	M N O
7	P Q R S
8	T U V
9	W X Y Z

A betű kiválasztásához nyomja meg a megfelelő gombot. Például, ha az "5" számgombot nyomja meg, akkor az első betű (J) jelenik meg a kijelzőn. Nyomja meg többször a gombot, ha a gombhoz tartozó másik betűt szeretne választani.

Nyomja meg a "2" gombot kétszer, hogy a (B) betűt válassza. Ha az (A)-t és a (B)-t is ki szeretné választani, akkor nyomja meg a "2" gombot az (A) kiválasztásához, majd várjon 2 percet, amíg a kurzor a következő helyre ugrik, majd nyomja meg a "2" gombot kétszer a (B) kiválasztásához. A szöveg beírásához nyomja meg az 1-es gombot. A hibásan beírt karaktereket a   gomb megnyomásával törölheti.



11.2 Szám felvétele a telefonkönyvbe

- Nyomja meg a   gombot.
- Nyomja meg a   gombot.
- Írja be a nevet az alfanumerikus gombokkal , és megerősítésül nyomja meg a  gombot.
- Írja be a kívánt telefonszámot, majd nyomja meg a  gombot a megerősítéshez.
- Kövesse a korábbi lépéseket, ha további számokat szeretne felvenni, vagy nyomja meg a  gombot kétszer a kilépéshez.

Az Újratárcsázás gombbal  3 másodperces szünetet illeszthet be a számok közé.

A 'P' betű jelenik meg a kijelzőn azon a helyen, ahol megnyomta a  gombot.

11.3 Egy szám kiválasztása és hívása a telefonkönyvből

- Nyomja meg a  gombot.
- Nyomja meg a   gombot.

- Írja be a kívánt név első betűjét az alfanumerikus gombokkal **14**. A számok csak az első betű szerint vannak sorba rendezve.
- Keresse meg a nevet a telefonkönyvbe a **▲** **7** vagy **▼** **7** gomb megnyomásával.
- Amikor a kívánt név megjelenik a kijelzőn, vegye fel a kézibeszélőt, vagy nyomja meg a **☎** **22** gombot. A számot a készülék automatikusan tárcsázza.

11.4 Egy szám és név módosítása a telefonkönyvben

- Válassza ki a kívánt számot a telefonkönyvből név szerint.
- Nyomja meg a **☎** **10** gombot.
- Ha szükséges, módosítsa a nevet.
- Nyomja meg a **☎** **10** gombot.
- Ha szükséges, módosítsa a számot.
- Nyomja meg a **☎** **10** gombot.
- Nyomja meg a **☎** **10** gombot kétszer a telefonkönyvből való kilépéshez.

11.5 Egy szám és név törlése a telefonkönyvből

- Válassza ki a kívánt számot a telefonkönyvből név szerint.
- Nyomja meg a **☎** **20** gombot 2 másodpercig., a 'TOROLVA' felirat jelenik meg a kijelzőn.
- Nyomja meg a **☎** **10** gombot a menüből való kilépéshez.

12 Közvetlen számok

Beprogramozhat 10 közvetlen (max. 16 számjegyű) számot. Ezek a közvetlen számok az M1-M10 gombok megnyomásával hívhatók **19**.

12.1 Szám felvétele a közvetlen memóriába

- Nyomja meg az 'M1' **19** gombot 2 másodpercig.
- Írja be a telefonszámot.
- Nyomja meg a kívánt Közvetlen memória gombot (M1-M10) **19**.

A közvetlen számokat csak felülírni lehet, törölni nem.

12.2 Telefonszám hívása a közvetlen memóriából

- Nyomja meg a kívánt Közvetlen memória gombot **19**, ekkor megjelenik a tárolt szám.
- Nyomja meg a **☎** **22** gombot, vagy vegye fel a kézibeszélőt.

13 Alvó üzemmód

Az alvó üzemmód aktiválásával elkerülheti, hogy egy bizonyos időszakban zavarják. A telefon nem fog csengeni alvó üzemmód közben, kivéve ha a hívás 'VIP' jelzéssel szerepel a híváslistában. A VIP hívások mindig csengenek.

Ha az alvó üzemmód ideje letelt, a telefon mindig csengeni fog.

- Nyomja meg a **☎** **6** gombot 2 másodpercig.
- Nyomja meg a **▲** **7** vagy a **▼** **7** gombot többször, hogy kiválassza az alvás időpontját (0-23 óra 1 órás lépésekben)
- Nyomja meg a **☎** **22** gombot a beállítás megerősítéséhez.

Az alvó üzemmód kikapcsolásához kövesse a fenti lépéseket, és válassza a 00-00 időpontot.

14 Ébresztés

Az Allure 500 ébresztés funkcióval is rendelkezik.

14.1 Ébresztő beállítása



- Nyomja meg a **☎** **22** gombot 2 másodpercig.
- A **▲** **7** és a **▼** **7** gombbal válassza ki az órát.
- Nyomja meg az **☎** **22** gombot a megerősítéshez.
- Nyomja meg a **▲** **7** vagy a **▼** **7** gombot a percek kiválasztásához.
- Nyomja meg az **☎** **22** gombot a megerősítéshez.

14.2 Az ébresztés bekapcsolása/kikapcsolása

- Nyomja meg a **☎** **22** gombot rövid ideig az ébresztés be- vagy kikapcsolásához.
- Ha BE van kapcsolva, akkor az ébresztés ikon **☎** látható a kijelzőn.
- Az ébresztés hangja ugyanaz a dallam, mint a "tartás zenéje" dallam (lásd a 9.7 fejezetet).
- Ha hallja az ébresztés hangját, nyomja meg a **☎** **20** gombot, ellenkező a dallamot egy percig játssza a készülék.

15 Segélyhívás

Beprogramozhatja a telefont úgy, hogy egy tárolt segélyhívó számot automatikusan felhívja, ha egy gombot megnyomnak. (Segélyhívás vagy babahívás funkció).

- Tartsa nyomva a  **4** gombot.
- 3 másodperc múlva a **'BE'** felirat jelenik meg, amely jelzi, hogy a funkció be van kapcsolva.
- 5 másodperc elteltével megjelenik a **'SZAM BEIRASA'** felirat.
- Írja be a hívandó számot.
- Nyomja meg az  **4** gombot a megerősítéshez.

Ekkor be van kapcsolva a segélyhívó funkció. Ekkor a telefon automatikusan felhívja a beprogramozott segélyhívó számát kihangosító módban, ha bármelyik gombot megnyomják vagy ha felveszik a kézibeszélőt.

Segélyhívó funkció kikapcsolása:

Nyomja meg és tartsa lenyomva a  **4** gombot kb. 3 másodpercig, amíg a **"KI"** felirat meg nem jelenik.

16 Szerelés a falra

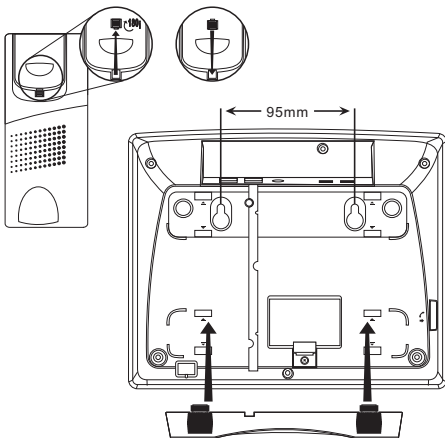

- Ha szükséges, távolítsa el a távtartót **29** a készülék hátoldaláról.
- Húzza ki és fordítsa el a falra szereléshez való horgot **17**.
- Nyomja vissza a helyére.
- Mérje meg és jelölje ki a falra szerelés fúrási pontjait **30** (95 mm-es távolság).

- Fúrja ki a lyukakat, helyezzen be tipliket, és csavarjon be csavarokat.
- A fenti ábrán látható módon helyezze fel a távtartót a telefonra. A telefonzsinór a készülék hátsó részén futó csatornába **28** rögzíthető, a telefoncsatlakozó helyzetétől függően.
- Erősítse a telefont a csavarokra.

17 Műszaki adatok

- Tárcsázási lehetőségek: DTMF (hangeffektusos)/PULSE (impulzusos)
- Flash: 100, 110, 200, 300, 400, 500, 600, 800, 900, 080 vagy 090 ms
- Tápellátás: 3 db UM4/AAA típusú elem (1,5 V).
- Környezeti hőmérséklet: +5 °C és +45 °C között
- Megengedett relatív páratartalom: 25 - 85%

Méretek:

- Telefon: 185 mm x 225 mm x 85 mm
- Készülék: 190 mm x 50 mm x 40 mm
- LCD mérete: 29 mm x 68 mm

Tömeg:

- A telefontest elem nélkül: 630 g
- Kézibeszélő kábel nélkül: 167 g

18 Tisztítás és karbantartás

18.1 A készülék tisztítása

A készülék tisztításakor a törléshez puha, vízzel benedvesített kendőt használjon. A piszkos illesztések karcsentes kefével tisztíthatja ki. Tisztítószert vagy hígítót ne használjon az eszköz tisztításához. Az ilyen szerek kárt tehetnek a burkolatban, és a készülék belsejébe szivároghva maradandó károsodást idézhetnek elő. A telepek csatlakozóit száraz, nem foszló anyaggal törölje le.

Amennyiben az eszköz vizes lesz, kapcsolja ki, és azonnal vegye ki belőle a telepeket. Törölje szárazra a telepeket tároló részt egy puha kendő segítségével, hogy a víz okozta esetleges kár a lehető legkisebb legyen. A teleprekeszt hagyja nyitva egy éjszakára, vagy amíg teljesen ki nem szárad. Ne használja az eszközt, míg tökéletesen meg nem száradt.

Ha a telep szivárog, a belőle kijutó folyadék bőrsérülést okozhat vagy kárt tehet a készülékben.

A telepeket a környezetvédelmi előírásoknak megfelelően helyezze el (lásd a 16. fejezetet). Az elemrekesz tisztításához puha papír törülköndőt használjon, és viseljen védőkesztyűt. Ajánlott szakemberre bízni az eszköz tisztítását.

18.2 Karbantartás

Ellenőrizze rendszeresen az elemeket. A szivárgás megelőzése érdekében időnként helyezzen be új telepeket. Hibás működés esetén ellenőrizze a csatlakozókat és a kábeleket, és javítsa meg a sérült alkatrészeket szakemberrel.

19 A készülék hulladékként történő elhelyezése



A készülék élettartamának lejártát követően ne dobja azt a háztartási hulladékba, hanem adja le az elektromos és elektronikus készülékek újrahasznosítására

kijelölt gyűjtőhelyen. A készüléken, a használati útmutatóban és/vagy a készülék dobozán látható jelzés erre figyelmeztet.

A készülék bizonyos anyagai újrafelhasználhatók, ha leadja azt egy gyűjtőhelyen. A használt készülékekből származó alkatrészek vagy nyersanyagok újrahasznosítása nagyban hozzájárul környezetünk védelméhez.

Amennyiben további információra van szüksége a lakóhelyén található gyűjtőhelyekről, érdeklődjön a helyi hatóságoknál.

A készülék leselejtezése előtt távolítsa el belőle a telepeket.

Az elhasznált telepet az erre a célra kialakított hulladékgyűjtőbe dobja, ne a háztartási hulladék közé.

20 Szervizcím és segélyvonal

A szervizcímek megtalálhatók a készülékekhez mellékelte szervizkártyán vagy a www.ucom.be webhelyen.

21 Megfelelőségi nyilatkozat és gyártó

Topcom Europe Nv.
Grauwmeer 17
3001 Heverlee
Belgium

A megfelelőségi nyilatkozat útmutatónk utolsó oldalán található.

22 Jótállás

22.1 A garancia időtartama

A Ucom termékekre 36 hónapos garanciaidő érvényes. A garancia a termék megvásárlásának napján lép életbe. A garancia nem terjed ki a fogyóeszközökre, valamint a készülék működését vagy értékét jelentéktelen mértékben befolyásoló hibákra.

A garancia az eredeti vásárlási bizonylat egy másolatának bemutatásával érvényesíthető, amelyen szerepel a vásárlás időpontja és a készülék típusa.

22.2 Garanciaeljárás

A hibás készüléket az érvényes számlával és a kitöltött szervizkártyával együtt el kell juttatni egy hivatalos szakszervizbe. Ha a készülék a garanciaidő alatt hibásnak bizonyul, a szakszerviz valamennyi anyag- és gyártási hiba javítását díjmentesen vállalja.

A szakszerviz saját belátása szerint vagy a hibás készülék vagy alkatrész megjavításával, vagy annak cseréjével tesz eleget garanciális kötelezettségének. Csere esetén előfordulhat, hogy a cseretermék színe vagy típusa eltér az eredetileg megvásárolt készülékétől.

A garanciaidő kezdetét az eredeti vásárlás napja határozza meg. A készüléknek a szakszerviz általi cseréje vagy javítása nem jelenti a garanciaidő meghosszabbítását.

22.3 Garanciából való kizárás

A garancia érvénytelen a következő esetekben:

Ha a sérülés vagy hiba a nem megfelelő bánásmód vagy kezelés következménye.

Ha a sérülés nem eredeti alkatrész vagy tartozék használatának következménye.

Ha a sérülés a szállítás során következett be vagy külső tényező okozta, úgymint villámcsapás, víz vagy tűz.

Ha az egység gyártási számát megváltoztatták, eltüntették vagy olvashatatlanná tették.

1	Pred začetkom uporabe	33	12	Številke za hitro klicanje	38
2	Predvidena uporaba	33	12.1	Dodajanje številke med številke za hitro klicanje	39
3	Telefonski priključek	33	12.2	Klicanje številke za hitro klicanje	39
4	Varnostni napotki	33	13	Način spanja	39
4.1	Splošne informacije	33	14	Alarm	39
4.2	Baterije	33	14.1	Nastavitev alarma	39
5	Vsebina embalaže	33	14.2	Vklop/izklop alarma	39
6	Gumbi	34	15	Klic v sili	39
7	Namestitev	34	16	Montaža na steno	39
7.1	Priključitev telefona	34	17	Tehnični podatki	40
7.2	Vstavljanje baterij	34	18	Čiščenje in vzdrževanje	40
8	Nastavitve telefona	34	18.1	Čiščenje telefona	40
8.1	Display language (Jezik zaslona)	34	18.2	Vzdrževanje	40
8.2	Zasedenost pomnilnika	34	19	Odstranjevanje naprave	40
8.3	Nastavitev jezika zaslona	35	20	Servisni naslovi in telefonska podpora	40
8.4	Nastavitev kontrasta zaslona	35	21	Izjava o ustreznosti in proizvajalec	40
8.5	Nastavitev datuma in ure	35	22	Garancija	41
8.6	Nastavitev lokalne omrežne skupina	35	22.1	Garancijska doba	41
8.7	Nastavljanje predpone	35	22.2	Uveljavljanje garancije	41
8.8	Nastavitev tonskega (DTMF)/pulsnega klicanja	36	22.3	Garancija izključuje	41
8.9	Melodija zvonjenja / glasnost	36			
8.10	VKLOP/IZKLOP zvoka tipk	36			
8.11	Trajanje utripa	36			
9	Uporaba telefona	36			
9.1	Klicanje	36			
9.2	Glasnost zvočnika slušalke	36			
9.3	Glasnost zvočnika za prostoročno klicanje	36			
9.4	Sprejemanje klica	36			
9.5	Ponovno klicanje zadnje številke	36			
9.6	Izklop mikrofona (utišanje)	36			
9.7	Glasba med čakanjem.	37			
10	ID klicatelja	37			
10.1	Splošne informacije	37			
10.2	Seznam klicev	37			
10.3	VIP številke	37			
10.4	Glasovna sporočila	38			
11	Telefonski imenik	38			
11.1	Uporabite alfanumerično tipkovnico	38			
11.2	Dodajanje številke v telefonski imenik	38			
11.3	Izbira in klicanje številke v telefonskem imeniku	38			
11.4	Spreminjanje številke in imena v telefonskem imeniku	38			
11.5	Brisanje številke in imena v telefonskem imeniku	38			

1 Pred začetkom uporabe

Zahvaljujemo se vam za nakup tega novega namiznega telefona.

Skrbno preberite ta uporabniški priročnik in upoštevajte vse nasvete. S tem se boste seznanili z vsemi funkcijami telefona in preprečili nepravilno delovanje ali morebitne okvare.

2 Predvidena uporaba

Ta telefon je namenjen za priključitev na analogno telefonsko linijo ali PABX v notranjosti zgradb. Izdelka ne smete uporabljati v javnih ali zasebnih omrežjih s tehničnimi zahtevami, ki se razlikujejo od zahtev, uveljavljenih v EU.

Uporaba je prepovedana za vse druge vrste uporabe, ki niso navedene v tem priročniku.

3 Telefonski priključek

Ker obstajajo določene razlike pri analognih telefonskih linijah med različnimi državami, proizvajalec ne more brezpogojno jamčiti, da bo naprava delovala povsem pravilno v vseh državah.

Če pride do težav, se najprej obrnite na našo številko za podporo kupcem.

4 Varnostni napotki

4.1 Splošne informacije

Vedno upoštevajte naslednje varnostne ukrepe, preden boste uporabili napravo. Prosimo, da naslednje informacije o varni in ustrezni uporabi natančno preberete. Seznanite se z vsemi funkcijami naprave. Pazite, da se ta navodila shranijo in po potrebi predajo tretji stranki.

- Naprave ne uporabljajte, če sta naprava ali njen kabel poškodovana.
- Če vam naprava pade na tla, jo mora pred nadaljnjo uporabo pregledati servisni center.
- **Opozorilo!** V notranjosti opreme so prisotne nevarne napetosti. Nikoli ne odpirajte ohišja in skozi odprtine za prezračevanje ne potiskajte predmetov.
- Pazite, da v napravo ne zaidejo tekočine. V takem primeru vtikač telefona izvlecite iz vtičnice.

- Vtikač izvlecite iz vtičnice tudi, kadar pride do napake med uporabo oziroma preden začnete s čiščenjem naprave.
- Kontaktov vtikača se ne dotikajte z ostrimi ali kovinskimi predmeti.
- Nikoli sami ne spreminjajte oziroma popravljajte naprave. Popravila naprave oziroma telefonskega kabla naj izvajajo samo specializirani servisi.
- Neprimerna popravila lahko pomenijo veliko nevarnost za uporabnika.
- Otroci pogosto podcenjujejo nevarnosti, povezane z električnimi napravami. Zaradi tega otrok ne smete nikoli puščati, da se v bližini električne opreme nahajajo brez nadzora odraslih.

4.2 Baterije

















- Kratak stik med kontakti baterije lahko povzroči opekline ali požar.
- Bodite previdni, ko rokujete z napolnjenimi baterijami, še posebej, kadar jih dajate v žep, torbico ali v druge posode s kovinskimi predmeti. Prevodni materiali, kot so npr. kovanci, lahko povzročijo kratak stik.
- Baterij nikoli ne menjajte v prostoru, kjer obstaja nevarnost eksplozije. Med inštalacijo ali menjavo baterij lahko pride do iskenja, kar pa lahko povzroči eksplozijo.
- Baterij nikoli ne mečite v ogenj, ker lahko eksplodirajo.
- Baterije vedno shranjujte izven dosega majhnih otrok.
- Kislina, ki pušča iz baterij, lahko trajno poškoduje napravo. Če naprave dlje časa ne boste uporabljali, odstranite baterije.
- S poškodovanimi ali izteklimi baterijami ravnejte zelo previdno.

5 Vsebina embalaže

- 1 Telefonska enota
- 1 Slušalka
- 1 Spiralni kabel za slušalko
- 1 Priključni kabel za telefonsko linijo
- 1 Uporabniški priročnik
- 1 Garancijski list
- 1 Distančnik



6 Gumbi

(Glejte prepognjeno stran platnice z ilustracijami)

1. LED za novo sporočilo
2. LED za prostoročno
3. Gumb za melodijo 
4. Gumb za klic v sili  / VIP gumb 
5. Gumb za izklop zvoka 
6. Gumb za preklop na čakanje 
7. Gumb NAVZGOR  / NAVZDOL 
8. Gumb za povečanje glasnosti 
9. Gumb za zmanjšanje glasnosti 
10. Gumb za telefonski imenik 
11. Gumb za utripanje 'R'
12. Gumb za ponovitev klica/pavzo 
13. Gumb za prostoročno klicanje 
14. Alfaniumerična tipkovnica
15. Prostoročni zvočnik
16. Stikalo za nastavljanje glasnosti zvočnika slušalke
17. Kljuka za montažo na steno
18. Stikalo kljuke
19. Gumbi za direktno klicanje shranjenih števil (M1-M10)
20. Gumb za meni  / brisanje 
21. Gumb za kopiranje 
22. Gumb za klicanje številke  / gumb za alarm 
23. LCD zaslon
24. Priključek linijskega kabla
25. Priključek spiralnega kabla slušalke
26. Predalček za baterije
27. Mikrofon za prostoročno klicanje
28. Reža za kabel
29. Distančnik
30. Mesta za montažo na steno

7 Namestitvev

7.1 Priključitev telefona

- Telefon postavite na ravno površino.
- Priključka spiralnega kabla vstavite v manjši vtičnici na levi strani telefona  in na slušalki.
- En konec linijskega kabla priključite na stensko vtičnico za telefon, drugi konec pa v linijski priključek na hrbtini strani telefona . Pri tem uporabite priloženi linijski kabel in po potrebi priloženi adapterski vtikač za vašo državo.

7.2 Vstavljanje baterij

Da boste aktivirali zaslon telefona, morate baterije vstaviti v predalček za baterije.

Baterij nikoli ne menjajte, kadar je telefonska linija priključena!

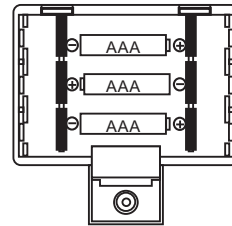

- Z manjšim izvijačem odprite predalček za baterije na spodnji strani telefona.
- Vstavite 3 baterije tipa UM4/AAA (1,5V). Upoštevajte polarnost (+/-), ki je označena v notranjosti predalčka.
- Zaprite predalček za baterije.







Ko se na zaslonu prikaže sporočilo **'SIBKA BATERIJA'**, morate baterije zamenjati. **Ko ste baterije odstranili iz telefona, jih morate v roku 10 minut nadomestiti z novimi. V nasprotnem primeru se bodo izbrisali vsi shranjeni podatki, vključno z imenikom in seznamom klincev!**

8 Nastavitve telefona

Ko ste vstavili baterije in ko je slušalka odložena na telefon, se prikaže naslednja nastavitvev:

8.1 Display language (Jezik zaslona)

Izberite jezik zaslona:

- Pritisnite   ali  , da izberete želeni jezik, v katerem bo prikazan zaslon.
- Pritisnite   za potrditev izbire in se pomaknite na naslednjo nastavitvev 'Zasedenost pomnilnika'.

Jezik zaslona lahko izberete tudi v meniju z nastavitvami, kot je opisano v poglavju 8.3.

8.2 Zasedenost pomnilnika

To funkcijo, kot je opisana tukaj, lahko nastavljate le pri začetnih nastavitvah novega telefona – kasneje je ne morete preklicati! Lahko pa to funkcijo preključite tako, da iz telefona odstranite baterije za več kot 30 minut.







V tem primeru bodo izbrisani tudi vsi vnosi v telefonskem imeniku in druge nastavitve.

Telefonski imenik in seznam dohodnih klicev delita isti pomnilniški prostor. Tovarniško je zasedenost pomnilnika razdeljena takole:

- 32 vnosov za telefonski imenik
- 65 vnosov za seznam dohodnih klicev

S to funkcijo lahko spremenite zasedenost pomnilnika med telefonskim imenikom in seznamom dohodnih klicev:



- Telefonski imenik: najv. 112 vnosov
- Seznam dohodnih klicev: najv. 91 vnosov

- Pritisnite   ali   za izbiro razpoložljivega pomnilnika za tel. imenik 'MAKS. TEL. = 032' (privzeto 032).
- Pritisnite   za potrditev razpoložljivega pomnilnika za tel. imenik.
- Za trenutek se bo prikazala velikost pomnilnika za seznam klicev, telefon pa bo nato prekopil v način pripravljenosti.

Če hočete ponovno nastaviti zasedenost pomnilnika, morate iz telefona odstraniti baterije za vsaj 10 minut.

8.3 Nastavitev jezika zaslona











Če jezika zaslona niste nastavili na začetku, lahko kasneje to storite takole:

- Za 3 sekunde pritisnite  .
- Pritisnite   ali  , da izberete zeleni jezik, v katerem bo prikazan zaslon.
- Pritisnite   za potrditev in se pomaknite na naslednjo nastavitvev

Če 10 sekund ne pritisnete na noben gumb, se enota vrne v stanje pripravljenosti.

8.4 Nastavitev kontrasta zaslona











Zeleni kontrast zaslona nastavite takole:

- Za 3 sekunde pritisnite  , dokler se ne prikaže jezik zaslona.
- Ponovno pritisnite  .
- Uporabite   ali  , da nastavite zeleni kontrast zaslona (1-4).
- Pritisnite   za potrditev in se pomaknite na naslednjo nastavitvev.

8.5 Nastavitev datuma in ure

Če ste naročeni na storitev identifikacije klicateljev in vam ponudnik storitev skupaj s telefonsko številko pošilja tudi datum in uro klica, bo ura telefona nastaviljena samodejno. Leto morate vedno nastaviti ročno.











Uro lahko nastavite tudi ročno:

- Za 3 sekunde pritisnite  , dokler se ne prikaže jezik zaslona.
- 2 krat pritisnite  . Letnica bo začela utripati.
- Uporabite   ali   za izbiro letnice.
- Pritisnite   za potrditev in se pomaknite na naslednjo nastavitvev.
- Za spreminjanje in potrditev meseca, dneva, ure in minute ponovite zgornje korake. Ko ste potrdili minute, se boste pomaknili na naslednjo nastavitvev.

8.6 Nastavitev lokalne omrežne skupina (5 števk)











Lokalno omrežno skupino morate nastaviti, kadar ne morete klicati iz vaše omrežne skupine.

Ob prejetem klicu, katerega številka se začeneja s programirano omrežno številko, številka ne bo prikazana in ne bo shranjena v seznamu klicev. npr. Če je programirana številka 012 in je številka prejetega klica 0123456789, bo v seznamu klicev shranjeno 3456789.

- Za 3 sekunde pritisnite  , dokler se ne prikaže jezik zaslona.
- Pritiskajte  , dokler se ne prikaže 'LOKALNA ŠTEVILKA'.
- Uporabite   ali   za izbiro prve številke lokalne omrežne številke (0-9 ali '-' za preključitev izbire)
- Pritisnite   za potrditev prve številke in nastavite naslednjo številko.
- Ponovite zgornje korake za nastavitve ostalih števk (najv. 5 števk).
- Če se lokalna predpona ne uporablja v vašem omrežju, nastavite (- - - -).
- Ko ste potrdili zadnjo številko, se boste pomaknili na naslednjo nastavitvev.

8.7 Nastavljanje predpone

Če morate za izhodne klice pred telefonsko številko vnesti enoštevlično predpono, morate v telefonu nastaviti predpono.

- Za 3 sekunde pritisnite  , dokler se ne prikaže jezik zaslona.
- Pritiskajte  , dokler se ne prikaže 'NAST. OMR. STEV.'.
- Uporabite   ali   za izbiro predpone (0-9 ali '-' za preključitev izbire)
- Pritisnite   za potrditev in se pomaknite na naslednjo nastavitvev.

8.8 Nastavitev tonskega (DTMF)/ pulznega klicanja





Za spreminjanje načina klicanja za 3 sekunde pritisnite  **5**, ko je telefon v stanju pripravljenosti.

Prikazan je izbrani način.

S ponovitvijo zgornjega koraka preklopite med tonskim in pulznim klicanjem.

8.9 Melodija zvonjenja / glasnost

Ko je telefon v stanju pripravljenosti:

- Pritiskajte  **3**, da boste izbrali zeleno melodijo zvonjenja.
- Pritisnite  **8** za povečanje glasnosti zvonjenja.
- Pritisnite  **9** za zmanjšanje glasnosti zvonjenja.
- Pritisnite  **11** za potrditev izbrane melodije zvonjenja.

8.10 VKLOP/IZKLOP zvoka tipk

Pritisnite in za 3 sekunde pridržite gumb **#**.





Izmenično se prikažeta naslednji izbiri:

- **'VKLOP'** - zvok tipkovnice vklopljen
- **'IZKLOP'** - zvok tipkovnice izklopljen

8.11 Trajanje utripa

Gumb za utripanje  **11** je potreben pri uporabi določenih storitev telefonskega operaterja ali za prenos klica, kadar uporabljate telefonsko izmenjavo (PABX).

Da ne bo videti, kot da je slušalka odložena, naj premor med posameznimi utripi ne bo predolg, vendar pa naj bo zadosti dolg, da boste vedeli, da je to funkcija utripanja.

- Za 3 sekunde pritisnite  **20**, dokler se ne prikaže jezik zaslona.
- Pritiskajte  **20**, dokler se ne prikaže **'FLASH TIME 100 MS'** (trajanje utripa 100 MS).
- Uporabite  **7** ali  **7** za izbiro potrebnega trajanja utripa (100, 110, 200, 300, 400, 500, 600, 800, 900, 080 ali 090 ms)
- Pritisnite  **20** za potrditev.

9 Uporaba telefona

9.1 Klicanje

Kličete lahko na dva načina:

- Vnesite telefonsko številko.
- Če ste vnesli napačno številko, pritisnite  **20**, da jo izbrişete.

- Dvignite slušalko ali pritisnite  **13**
- Številka bo klicana samodejno.

Ali

- Dvignite slušalko ali pritisnite  **13**, če želite klicati v prostoročnem načinu.
- Vnesite telefonsko številko.



Opomba: Števec trajanja klica je prikazan z minutami in sekundami [mm:ss] v prvi vrstici zaslona.

9.2 Glasnost zvočnika slušalke

Uporabite stikalo za glasnost slušalke **16** za nastavitev glasnosti zvoka v slušalki (Tiho  Glasno).

9.3 Glasnost zvočnika za prostoročno klicanje

Med prostoročnim klicanjem:

- Pritisnite  **8** za povečanje glasnosti zvočnika.
- Pritisnite  **9** za zmanjšanje glasnosti zvočnika.

9.4 Sprejemanje klica

Ko telefon zazvoni, dvignite slušalko ali pritisnite  **13**, če želite klic sprejeti v prostoročnem načinu.



9.5 Ponovno klicanje zadnje številke

Telefon Allure 500 v pomnilniku shrani 8 zadnjih klicanih števil in trajanje opravljenih klicev.





- Pritiskajte  **12**, da boste preleteli seznam zadnjih klicanih števil. Ko se na zaslonu prikaže zelena številka:

1. Pritisnite  **13**. Izbrana številka bo klicana samodejno v prostoročnem načinu.
- ali
2. Dvignite slušalko. Številka bo klicana samodejno.





9.6 Izklop mikrofona (utišanje)

Med telefonskim pogovorom lahko izklopite mikrofona slušalke s pritiskom na  **5**. Zdaj lahko prosto govorite, ne da bi vas kličoči slišal. Za nadaljevanje telefonskega pogovora ponovno pritisnite  **5**.

9.7 Glasba med čakanjem.

Med telefonskim pogovorom lahko kličočega preklopite na čakanje s pritiskom na  **6**. Zdj lahko prosto govorite, ne da bi vas kličoči slišal. Kličoči bo med čakanjem poslušal digitalno melodijo. Melodijo lahko spremenite s pritiskom na  **7** ali  **7**. Za nadaljevanje telefonskega pogovora ponovno pritisnite gumb  **6**.

Nastavljanje glasbe čakanja v stanju pripravljenosti:

- Pritisnite  **13** za vklop prostoročnega načina
- Pritisnite  **6**. Slišali boste glasbo, ki se predvaja med čakanjem. LED za nova sporočila utripa **1**.
- Pritisnite  **7** ali  **7** za izbiro želene melodije.
- Pritisnite  **20** za potrditev.

10 ID klicatelja



10.1 Splošne informacije

Če ste naročeni na storitev identifikacije klicatelja, se ob prejemu klica na zaslonu prikaže številka in ime klicatelja (če omrežje to funkcijo podpira). Če ste v telefonskem imeniku s telefonsko številko shranili tudi ime, bo programirano ime prikazano na zaslonu (funkcija pripisovanja imen tel. številkam).

Velikost seznama klicev je bila nastavljena med začetnimi nastavitvami telefona (glejte poglavje 8.2). Telefonske številke, s katerih ste prejeli več klicev, ne bodo večkrat shranjene, ampak bo ob številkah prikazan znak 'REP'. Vsaka številka dohodnega klica je shranjena v seznamu klicev z datumom in uro klica.

V stanju pripravljenosti je število prejetih klicev prikazano na sredini zaslona '000'. LED za nova sporočila utripa **1**, dokler ne preverite novih klicev.



10.2 Seznam klicev

Seznam klicev lahko pregledate s pritiskanjem na  **7** ali  **7**, ko je telefon v stanju pripravljenosti.

Če 10 sekund ne pritisnete na noben gumb, se enota vrne v stanje pripravljenosti.

10.2.1 Klicanje številke iz seznama klicev

- Izberite zeleno telefonsko številko.

- Pritisnite  **22**. Številka bo klicana samodejno v prostoročnem načinu.
- Če želite vnesti predpono (glejte poglavje 8.7), dvakrat pritisnite  **22**.
- Dvignite slušalko, če se želite pogovarjati prek slušalke.

10.2.2 Brisanje številke

- Izberite številko, ki jo želite izbrisati.
- Za trenutek pritisnite  **20**. Prikaže se sporočilo 'IZBRISANO'.

10.2.3 Brisanje celotnega seznama klicev.

Odpriete seznam klicev in izberite številko, ki ni označena z VIP (glejte 10.3)

Za 2 sekundi pritisnite  **20**, na zaslonu se prikaže 'VSE IZBRISANO'.



Pri brisanju celotnega seznama klicev se VIP številke ohranijo (glejte 10.3).

10.2.4 Shranjevanje številke s seznama klicev v telefonski imenik.



- Izberite zeleno telefonsko številko.
- Pritisnite  **21**; prikaže se 'KOP. V IMENIK'. Če se prikaže beseda 'NAPAKA', številka že obstaja v imeniku.
- Za urejanje številke in imena v telefonskem imeniku glejte poglavje 11.4.

10.3 VIP številke





10.3.1 Pripisovanje številke v seznam VIP.

- Za pomikanje po seznamu klicev pritisnjate  **7** ali  **7**.
- Pritisnite  **4**. Prikaže se znak 'VIP'.

10.3.2 Izbira in klicanje številke s seznama VIP

- Pritisnjate  **4** za pomikanje po seznamu VIP
- Pritisnite  **22**. Številka bo klicana samodejno v prostoročnem načinu.
- Dvignite slušalko, če se želite pogovarjati prek slušalke.

10.3.3 Brisanje posameznih števil s seznama VIP

- Izberite VIP številko, ki jo želite izbrisati s seznama klicev, s pritiskanjem na  **7** ali  **7**.
- Pritisnite  **4**. Znak 'VIP' izgine.
- Za trenutek pritisnite  **20**. Prikaže se sporočilo 'IZBRISANO'.

10.4 Glasovna sporočila

Ko ste v osebni telefonski predal prejeli glasovno sporočilo, se na zaslonu prikaže znak za glasovno sporočilo ☒. Potem ko ste sporočila v telefonskem predalu poslušali, znak izgine.

*** Telefonski predal je funkcija, ki je odvisna od omrežja. Preverite pri vašem ponudniku storitev, ali je ta funkcija na voljo v vašem omrežju.**

11 Telefonski imenik

Velikost telefonskega imenika je bila nastavljena med začetnimi nastavitvami telefona. Privzeta (tovarniška) nastavitve omogoča shranjevanje 32 telefonskih števil (glejte poglavje 8.2).

11.1 Uporabite alfanumerično tipkovnico

Za vnašanje besedila uporabite alfanumerično tipkovnico 14.

Razpoložljivi znaki:

1	"Presledek"
2	A B C
3	D E F
4	G H I
5	J K L
6	M N O
7	P Q R S
8	T U V
9	W X Y Z

Za izbiro črke pritisnite ustrezen gumb. Če, na primer, pritisnete številčni gumb 5, bo na zaslonu prikazana prva črka (J). Če želite izbrati drugo črko pod to številko, gumb pritisnite večkrat.

Za izbiro črke (B) dvakrat pritisnite gumb '2'. Če želite izbrati črko (A) in črko (B), enkrat pritisnite gumb '2' za črko (A), počakajte 2 sekundi, dokler se ni kazalka pomaknila za eno mesto naprej, nato pa dvakrat pritisnite gumb '2' za izbiro črke (B). Za presledek pritisnite gumb 1.

Črke, ki ste jih napačno vnesli, lahko izbrišete s pritiskom na ☒ 20.

11.2 Dodajanje številke v telefonski imenik

- Pritisnite ☒ 10.
- Pritisnite ▲ 7.
- Z alfanumerično tipkovnico vnesite ime 14 in pritisnite ☒ 10 za potrditev.
- Vnesite zeleno telefonsko številko in pritisnite ☒ 10 za potrditev.

- Za dodajanje drugih števil ponovite zgornje korake ali pa dvakrat pritisnite ☒ 10, da zapustite nastavitvev.

Gumb za ponovno klicanje ☒ 12 lahko uporabite za dodajanje 3-sekundnega premora med številkami.

Na mestu, kjer ste pritisnili ☒ 12, se na zaslonu prikaže črka 'P'.

11.3 Izбира in klicanje številke v telefonskem imeniku

- Pritisnite ☒ 10.
- Pritisnite ▼ 7.
- Z alfanumerično tipkovnico vnesite prvo črko iskanega imena 14. Številke so razvrščene le glede na prvo črko imena.
- Poiščite zeleno ime v telefonskem imeniku s pritiskanjem na ▲ 7 ali ▼ 7.
- Ko je iskano ime prikazano na zaslonu, dvignite slušalko ali pritisnite ☒ 22. Številka bo klicana samodejno.

11.4 Spreminjanje številke in imena v telefonskem imeniku

- V telefonskem imeniku po imenu izberite zeleno številko.
- Pritisnite ☒ 10.
- Uredite ime, če je potrebno.
- Pritisnite ☒ 10.
- Uredite številko, če je potrebno.
- Pritisnite ☒ 10.
- Dvakrat pritisnite ☒ 10, da zapustite telefonski imenik.

11.5 Brisanje številke in imena v telefonskem imeniku

- V telefonskem imeniku po imenu izberite zeleno številko.
- Za 2 sekundi pritisnite ☒ 20; prikaže se sporočilo 'IZBRISANO'.
- Pritisnite ☒ 10, da zapustite meni.

12 Številke za hitro klicanje

Programirate lahko 10 števil za hitro neposredno klicanje (najv. 16 števk). Te številke lahko kličete neposredno s pritiskom na gumb M1-M10 19.

12.1 Dodajanje številke med številke za hitro klicanje

- Za 2 sekundi pritisnite 'M1' 19.
- Vnesite telefonsko številko.
- Pritisnite tipko za neposredno klicanje (M1-M8) 19

Številke za neposredno klicanje ne morete izbrisati, lahko pa jih prepišete.

12.2 Klicanje številke za hitro klicanje

- Pritisnite tipko za zeleno številko 19; prikazana bo shranjena številka.
- Pritisnite 22 ali dvignite slušalko.

13 Način spanja

Če ob določenih urah ne želite biti moteni, lahko vklopite način spanja. Ko je v načinu spanja, telefon ne zvonil, razen pri klicih s številke v seznamu 'VIP'. Klici z VIP številke bodo vedno zvonili.

Ko je način spanja potekel, bo telefon vedno zvonil.

- Za 2 sekundi pritisnite gumb 6
 - Pritiskajte 7 ali 7, da izberete želeni čas mirovanja (0-23 ur v korakih po 1 uro)
 - Pritisnite 22 za potrditev nastavitve
- Način spanja izklopite tako, da ponovite zgornje korake in izberete 00-00

14 Alarm

Telefon Allure 500 ima funkcijo alarma.

14.1 Nastavitev alarma

- Za 2 sekundi pritisnite 22.
- Pritisnite gumb 7 ali 7 za nastavitev ure
- Pritisnite 22 za potrditev
- Pritisnite 7 ali 7 za nastavitev minute
- Pritisnite gumb 22 za potrditev

14.2 Vključ/izklop alarma

- Za vklop oz. izklop alarma za trenutek pritisnite 22.
- Ko je vklopljen, je na zaslonu prikazan znak za alarm 20.
- Zvok alarma je ista melodija kot pri 'glasbi med čakanjem' (glejte poglavje 9.7)

- Ko zaslišite zvok alarma, pritisnite 20; v nasprotnem primeru bo melodija predvajana eno minuto.

15 Klic v sili

Telefon lahko programirate tako, da bo shranjena številka za klic v sili klicana takoj, ko boste pritisnili katerikoli gumb (funkcija klica v sili oz. klica otrok).

- Pritisnite in pridržite 4.
- Po 3 sekundah se na zaslonu prikaže beseda 'VKLOP', ki potrjuje, da je funkcija aktivna.
- Po 5 sekundah se na zaslonu prikaže 'VNESITE ŠTEVILKO'.
- Vnesite številko za klic v sili.
- Pritisnite 4 za potrditev

Funkcija klica v sili je zdaj vklopljena.

Telefon bo zdaj samodejno klical programirano telefonsko številko v prostoročnem načinu, če boste pritisnili na katerikoli tipko oz. če boste dvignili slušalko.

Za izklop funkcije klica v sili:

Pritisnite in za 3 sekunde pridržite 4, dokler se na zaslonu ne prikaže 'IZKLOP'.

16 Montaža na steno

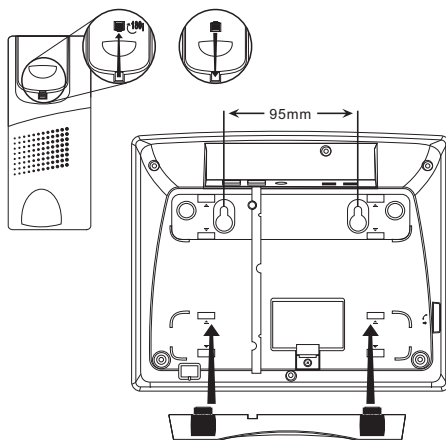

- Po potrebi s hrbtne strani telefona odstranite distančnik 29.
- Izvlecite in zavrtite kljuko za montažo na steno 17.
- Namestite jo nazaj na svoje mesto.
- Izmerite in označite mesta za montažo na steno 30 (razdalja 95 mm)

- Izvrtajte luknje, vanje vstavite vložke in privijte vijake.
- Na telefon namestite distančnik, kot je prikazano na zgornji sliki. Kabel telefona lahko pritrdite v režo  na hrbtni strani telefona, glede na položaj telefonskega priključka.
- Telefon obesite na vijake.

17 Tehnični podatki

- Možnosti klicanja: DTMF (tonsko)/PULZNO
- Trajanje utripa: 100, 110, 200, 300, 400, 500, 600, 800, 900, 080 ali 090 ms
- Napajanje: 3 baterije tipa UM4/AAA (1,5V)
- Dovoljena temperatura okolice: +5 °C do +45 °C
- Dovoljena relativna vlažnost zraka: 25 do 85%

Dimenzije:

- Telefon: 185mm x 225mm x 85mm
- Slušalka: 190mm x 50mm x 40mm
- Velikost LCD zaslona: 29mm x 68mm

Teža:

- Telefon brez baterijami: 630g
- Slušalka brez kabla: 167g

18 Čiščenje in vzdrževanje

18.1 Čiščenje telefona

Za čiščenje telefona uporabite mehko vlažno krpo. Za čiščenje umazanih stikov in sklepov uporabite nežno ščetko, ki ne pušča sledi. Za čiščenje ne uporabljajte čistil ali topil. Ta lahko poškodujejo ohišje ali prodrejo v notranjost telefona in ga trajno poškodujejo.

Baterijske kontakte obrišite s suho krpo, ki ne pušča sledi.

Če se enota zmoči, jo takoj ugasnite in vzemite ven baterije. Predal za baterije posušite z mehko krpo, da tako zmanjšate možno nevrnost poškodbe zaradi vode. Pokrov predala za baterije naj ostane odprt čez noč oziroma dokler se ne posuši. Dokler enota ni popolnoma suha, je ne uporabljajte.

Če baterije puščajo, lahko iztekla tekočina povzroči telesne poškodbe (draži kožo) ali uniči telefon.

Baterije odstranite skladno z lokalnimi okoljskimi predpisi (gljte poglavje 16).

Uporabite zaščitne rokavice in predalček za baterije očistite z mehko papirnato brisačo. Priporočljivo je, da telefon očisti strokovnjak.

18.2 Vzdrževanje

Redno preverjajte baterije telefona.

Baterije vedno pravočasno zamenjajte z novimi, da ne bodo iztekle.

Preverjajte priključke in kable ter jih v primeru poškodb dajte popraviti kvalificiranemu strokovnjaku.

19 Odstranjevanje naprave



Na koncu življenjske dobe izdelka le-tega ne smete vreči med normalne gospodinjne odpadke, ampak izdelek odnesite v zbiralno mesto, ki je namenjeno za

reciklažo električne in elektronske opreme. Le-to prikazuje simbol na izdelku, navodila za uporabo in/ali škatla.

Nekateri materiali, iz katerih je izdelan ta izdelek, se lahko ponovno uporabijo, če ga izročite za reciklažo. S ponovno uporabo nekaterih delov ali pa surovih materialov iz uporabljenih izdelkov pomembno prispevate k varovanju življenjskega okolja.

Če potrebujete več informacij o zbirnih točkah v vašem okolju, se obrnite na lokalne oblasti.

Pred odstranitvijo iz telefona odstranite baterije.

Baterije odstranite na za to namenjenem mestu za odlaganje in ne med gospodinjne odpadke.

20 Servisni naslovi in telefonska podpora

Naslovi servisa so natisnjeni na posebni servisni kartici v embalaži, lahko pa jih tudi najdete na www.ucom.be

21 Izjava o ustreznosti in proizvajalec

Topcom Europe Nv.
Grauwmeer 17
3001 Heverlee
Belgija

Izjavo o ustreznosti najdete na zadnji strani teh navodil za uporabo

22 Garancija

22.1 Garancijska doba

Ucom enote imajo 36-mesečno garancijsko dobo. Garancijska doba začne veljati z dnevom nakupa enote. Garancija ne vključuje obrabe ali okvare, ki nimajo velikega vpliva na delovanje ali vrednost opreme.

Garancija se dokazuje s kopijo originalnega računa, kjer je jasno viden datum nakupa in model enote.

22.2 Uveljavljanje garancije

Okvarjeno napravo je treba, skupaj z veljavnim potrdilom o nakupu in izpolnjeno servisno kartico, poslati pooblaščenemu servisnemu centru. Če je prišlo do poškodbe enote med garancijsko dobo, bo servisni center popravil vse poškodbe na materialu ali pa proizvodne napake zastonj. Servisni center bo po svoji presoji izpolnil garancijske obveznosti tako, da bo ali popravil oziroma zamenjal pokvarjeno napravo ali dele pokvarjene naprave. V primeru zamenjave se lahko barva in model razlikujeta od originalno kupljene enote.

Prvoten datum nakupa določa začetek garancijske dobe. Garancijska doba se ne podaljša, če je bila enota zamenjana ali pa popravljena v določenih servisnih centrih.

22.3 Garancija izključuje

Garancija ne velja v naslednjih primerih. Poškodbe ali okvare naprave zaradi nepravilnega rokovanja ali uporabe. Škoda, do katere je prišlo zaradi uporabe neoriginalnih delov ali dodatkov. Škoda zaradi zunanjih dejavnikov, kot so strela, voda ali požar oz. kakršnakoli druga škoda, do katere je prišlo med prevozom.

Če je bila serijska številka na napravi spremenjena, odstranjena ali je postala neberljiva.

1	Před prvním použitím	43	12	Čísla v paměti	49
2	Způsob použití	43	12.1	Přidání čísla do přímé paměti	49
3	Připojení k telefonní lince	43	12.2	Volání čísla z přímé paměti	49
4	Bezpečnostní pokyny	43	13	Režim spánku	49
4.1	Obecné informace	43	14	Budík	49
4.2	Baterie	43	14.1	Nastavení budíku	49
5	Obsah balení	43	14.2	Zapnutí a vypnutí budíku	49
6	Tlačítka	44	15	Tísňové volání	49
7	Instalace	44	16	Montáž na zeď	50
7.1	Instalace telefonu	44	17	Technické údaje	50
7.2	Instalace baterií	44	18	Čištění a údržba	50
8	Nastavení telefonu	44	18.1	Čištění zařízení	50
8.1	Jazyk displeje	44	18.2	Údržba	51
8.2	Přiřazení kapacity paměti	44	19	Likvidace přístroje	51
8.3	Nastavení jazyka displeje	45	20	Adresa servisu a kontakt na horkou linku	51
8.4	Nastavení kontrastu displeje	45	21	Prohlášení o shodě a výrobce	51
8.5	Nastavení data a času	45	22	Záruka	51
8.6	Nastavení místního směrového čísla	45	22.1	Záruční doba	51
8.7	Nastavení předvolby	46	22.2	Uplatnění záruky	51
8.8	Nastavení tónové a pulsni volby	46	22.3	Výjimky ze záruky	51
8.9	Melodie a hlasitost vyzvánění	46			
8.10	Zapnutí a vypnutí tónu tlačítek	46			
8.11	Doba funkce Flash	46			
9	Použití telefonu	46			
9.1	Volání	46			
9.2	Hlasitost reproduktoru sluchátka	46			
9.3	Hlasitost reproduktoru hlasitého telefonu	46			
9.4	Příjem telefonního hovoru	46			
9.5	Opětovné vytočení posledního volaného čísla	47			
9.6	Vypnutí mikrofonu (ztlumení)	47			
9.7	Hudba pro přidržený hovor	47			
10	Identifikace volajícího	47			
10.1	Obecné informace	47			
10.2	Seznam hovorů	47			
10.3	Čísla VIP	48			
10.4	Hlasová pošta	48			
11	Telefonní seznam	48			
11.1	Použití alfanumerické klávesnice	48			
11.2	Přidání čísla do telefonního seznamu	48			
11.3	Výběr a volání čísla z telefonního seznamu	48			
11.4	Změna čísla a jména v telefonním seznamu	49			
11.5	Vymazání čísla a jména z telefonního seznamu	49			

1 Před prvním použitím

Děkujeme vám za zakoupení tohoto nového stolního telefonu.

Přečtěte si tento návod k použití velmi pečlivě a dodržujte všechny uvedené pokyny. Jedině tak se seznámíte se všemi funkcemi telefonu a předejdete jeho poruše nebo poškození.

2 Způsob použití

Telefon je určen pro použití uvnitř budov a pro připojení k analogové telefonní lince nebo pobočkové ústředně. Výrobek nesmí být používán ve veřejných nebo soukromých sítích s technickými požadavky, které se zřetelně odlišují od požadavků platných v rámci EU. Výrobek se nesmí používat jinak, než je uvedeno v této příručce.

3 Připojení k telefonní lince

Vzhledem k tomu, že se analogové telefonní linky v jednotlivých zemích poněkud liší, nemůže výrobce bezpodmínečně zaručit optimální funkci výrobku ve všech zemích.

Pokud nastanou jakékoli problémy, nejprve nás kontaktujte na telefonní podpoře.

4 Bezpečnostní pokyny

4.1 Obecné informace

Před použitím přístroje je třeba vždy dodržet následující doporučení týkající se bezpečnosti.

Pozorně si přečtěte následující informace týkající se bezpečnosti a vhodnosti použití. Obeznamte se se všemi funkcemi přístroje. Tyto pokyny si uschovejte a v případě potřeby

- Jestliže je poškozen telefonní kabel nebo samotný přístroj, přístroj nepoužívejte.
- Jestliže dojde k pádu přístroje, před dalším používáním je třeba jej nechat zkontrolovat v servisním středisku.
- **Pozor!** Uvnitř přístroje jsou přítomna nebezpečná napětí. Nikdy neotevírejte kryt, ani nestrkejte předměty do ventilačních otvorů.
- Dbejte na to, aby se do přístroje nedostaly žádné kapaliny. Pokud se tak stane, vytáhněte zástrčku telefonu ze zásuvky.

- Podobně, pokud zjistíte závadu v průběhu používání přístroje nebo před začátkem jeho čištění, vytáhněte zástrčku telefonu ze zásuvky.
- Kontakty zástrčky se nedotýkejte ostrými ani kovovými předměty.
- Neprovádějte sami žádné úpravy ani opravy přístroje. Opravy přístroje nebo telefonního kabelu svěřujte výhradně specializovanému servisnímu středisku.
- Nevhodným způsobem provedené opravy mohou vést ke vzniku značného nebezpečí pro uživatele.
- Děti často nebezpečí spojená s elektrickým přístrojem podceňují. Proto nikdy nesmíte nechávat děti v blízkosti elektrického zařízení bez dozoru.

4.2 Baterie

- Zkrat mezi kontakty baterie může způsobit popáleniny nebo požár.
- Při manipulaci s nabíjecími bateriemi, především při jejich vkládání do kapsy, taštičky nebo jiného úložného místa obsahujícího kovové předměty, zachovávejte opatrnost. Vodivý materiál, např. mince, může způsobit zkrat.
- Neprovádějte výměnu baterií v potenciálně výbušném prostředí. Při instalaci nebo výměně baterií může dojít k jiskření kontaktů, což může mít za následek výbuch.
- Baterie nikdy neodhazujte do ohně, protože mohou vybuchnout.
- Baterie uchovávejte mimo dosah malých dětí.
- V případě úniku elektrolytu z baterií může dojít k trvalému poškození zařízení. Pokud nebudete zařízení delší dobu používat, vyjměte z něj baterie.
- S poškozenými bateriemi nebo s bateriemi, které tečou, zacházejte opatrně.

5 Obsah balení

- 1 telefonní přístroj
- 1 sluchátko
- 1 kroucená šňůra ke sluchátku
- 1 telefonní kabel
- 1 návod k použití
- 1 záruční karta
- 1 rozpěrka



6 Tlačítka

(viz obrázky na přeložené úvodní stránce)

1. Kontrolka nové zprávy
2. Kontrolka hlasitého telefonu
3. Tlačítko melodie 
4. Tlačítko tísňového volání  / VIP 
5. Tlačítko vypnutí zvuku 
6. Tlačítko přidržení hovoru 
7. Nahoru  / Dolů 
8. Tlačítko zvýšení hlasitosti 
9. Tlačítko snížení hlasitosti 
10. Tlačítko telefonního seznamu 
11. Tlačítko Flash 'R'
12. Opakovat / Pauza 
13. Tlačítko hlasitého telefonu 
14. Alfnumerická klávesnice
15. Reprodukter hlasitého telefonu
16. Přepínač hlasitosti reproduktoru sluchátka
17. Nástěnný držák
18. Spínač zavěšení
19. Tlačítka paměti (M1-M10)
20. Tlačítko Menu  / Smazat 
21. Tlačítko Kopírovat 
22. Tlačítko Volat  / Budík 
23. LCD displej
24. Konektor pro připojení telefonního kabelu
25. Konektor šňůry sluchátka
26. Prostor pro baterie
27. Mikrofon hlasitého telefonu
28. Uchycení pro kabely
29. Rozpěrka
30. Otvory pro upevnění na zed'

7 Instalace

7.1 Instalace telefonu

- Položte telefon na rovnou plochu.
- Zasuňte konektory kroucené šňůry do malých zdířek na levé straně telefonního  přístroje a druhý konec do sluchátka.
- Jeden konec telefonního kabelu zapojte do telefonní zásuvky na zdi a druhý konec do konektoru na zadní straně telefonu . Použijte tedy přiložený telefonní kabel a v případě potřeby přiloženou zástrčku pro danou zemi.

7.2 Instalace baterií

Kvůli aktivaci displeje je třeba do prostoru pro baterie vložit baterie.

Nikdy nevyjmějte baterie, když je připojen telefonní kabel!

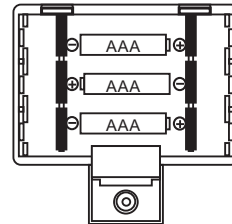

- Otevřete prostor pro baterie ve dně přístroje malým šroubovákem.
- Vložte 3 baterie typu UM4/AAA (1,5V). Dodržujte polaritu vyznačenou v prostoru pro baterie.
- Zavřete prostor pro baterie.

Když se na displeji zobrazí zpráva **SLABA BATERIE**, je třeba vyměnit baterie.

Když baterie vyjmete, musíte baterie znovu vložit do 10 minut. Po uplynutí této doby se vymaže paměť včetně telefonního seznamu a seznamu hovorů!

8 Nastavení telefonu

Po vložení baterií se zobrazí následující nastavení (pokud je telefon zavěšený):

8.1 Jazyk displeje

Vyberte jazyk displeje:

- Stisknutím tlačítka   nebo   vyberte požadovaný jazyk displeje.
- Stisknutím tlačítka   potvrďte nastavení a přejděte k dalšímu nastavení „Přiřazení kapacity paměti“.

Jazyky displeje můžete nastavit také v menu nastavení způsobem popsáným v kapitole 8.3.

8.2 Přiřazení kapacity paměti

Tato funkce tak, jak je zde popsána, se zobrazí pouze při zahájení provozu nového telefonu, a nelze ji vyvolat později! Funkce pak můžete vyvolat pouze vyjmutím baterií na dobu delší než 30 minut.

V takovém případě budou vymazány všechny položky v telefonním seznamu a ostatní nastavení.

Telefonní seznam a seznam příchozích hovorů sdílejí v paměti společnou oblast. Z výroby je nastaveno následující přidělení paměti:

- 32 položek pro telefonní seznam
- 65 položek pro seznam příchozích hovorů

Pomocí této funkce můžete změnit přidělení paměti pro telefonní seznam a seznam příchozích hovorů:

- Telefonní seznam: max. 112 položek
 - Seznam příchozích hovorů: max. 91 položek
- Stisknutím tlačítka **7** nebo **7** zvolte paměť telefonního seznamu **MAX SEZNAM = 032** (výchozí hodnota 032).
 - Stisknutím tlačítka **13** potvrďte paměť telefonního seznamu.
 - Velikost paměti seznamu ID volajících se krátce zobrazí a přístroj přejde do pohotovostního režimu.

Chcete-li opět získat přístup do nastavení paměti, musíte vyjmout baterie na více než 10 minut.

8.3 Nastavení jazyka displeje

Pokud jste nezměnili jazyk během inicializace, můžete ho zvolit následujícím postupem:

- Stiskněte na 3 sekundy tlačítko **20**.
- Stisknutím tlačítka **7** nebo **7** vyberte požadovaný jazyk displeje.
- Stisknutím tlačítka **20** potvrďte volbu a přejděte k dalšímu nastavení.

Pokud nestisknete do 10 sekund žádné tlačítko, přístroj přejde zpět do pohotovostního režimu.

8.4 Nastavení kontrastu displeje

Požadovaný kontrast můžete zvolit následujícím postupem:

- Stiskněte na 3 sekundy tlačítko **20**, až se zobrazí jazyk displeje.
- Znovu stiskněte tlačítko **20**.
- Pomocí tlačítka **7** nebo **7** vyberte požadovaný kontrast displeje (1-4).
- Stisknutím tlačítka **20** potvrďte volbu a přejděte k dalšímu nastavení.

8.5 Nastavení data a času

Pokud máte předplacenu službu identifikace volajícího a váš poskytovatel telefonních služeb posílá s telefonním číslem informace o datu a čase, hodiny v telefonu se nastaví automaticky. Rok je vždy nutno nastavit ručně.

Hodiny můžete nastavit také ručně:

- Stiskněte na 3 sekundy tlačítko **20**, až se zobrazí jazyk displeje.
- Stiskněte dvakrát tlačítko **20**. Rok začne blikat.
- Pomocí tlačítka **7** nebo **7** zvolte rok.
- Stisknutím tlačítka **20** potvrďte volbu a přejděte k dalšímu nastavení.
- Opakováním předchozích kroků můžete změnit a potvrdit měsíc, den, hodinu a minuty. Po potvrzení minut přejděte k dalšímu nastavení.

8.6 Nastavení místního směrového čísla (5 číslic)

Místní směrové číslo je třeba nastavit, jestliže nesmíte vytáčet vlastní směrové číslo.





V případě příchozího hovoru, který začíná naprogramovaným směrovým číslem, se číslo nezobrazí a neuloží se do seznamu hovorů.

Příklad: Když naprogramujete číslo 012 a číslo příchozího hovoru je 0123456789, na displeji se zobrazí číslo 3456789 a takto se číslo uloží do seznamu hovorů.

- Stiskněte na 3 sekundy tlačítko **20**, až se zobrazí jazyk displeje.
- Stiskněte opakovaně tlačítko **20**, až se na displeji zobrazí text **MÍSTNI KOD**.
- Pomocí tlačítka **7** nebo **7** vyberte první číslici místního čísla (0-9 nebo zrušte výběr pomocí „-“).
- Stisknutím tlačítka **20** potvrďte první číslici a změňte další číslici.
- Opakujte předchozí kroky pro ostatní číslice (max. 5 číslic).
- Když se nepoužívá žádná místní předvolba, nastavte (- - - -).
- Po potvrzení poslední číslice přejděte k dalšímu nastavení.

8.7 Nastavení předvolby

Pokud potřebujete před telefonním číslem ze seznamu hovorů nebo telefonního seznamu vytvořit jednocifernou předvolbu, musíte nastavit Předvolbu.

- Stiskněte na 3 sekundy tlačítko  20, až se zobrazí jazyk displeje.
- Stiskněte opakovaně tlačítko  20, až se zobrazí text **PREDVOLBA**.
- Pomocí tlačítka  7 nebo  7 zvolte předvolbu (0-9 nebo zrušte výběr pomocí „-“).
- Stisknutím tlačítka  20 potvrďte volbu a přejděte k dalšímu nastavení.

8.8 Nastavení tónové (DTMF) a pulsni volby





Chcete-li změnit způsob vytáčení, stiskněte v pohotovostním režimu na 3 sekundy tlačítko  5.

Zobrazí se vybraný způsob.

Opakováním této akce přepínáte mezi tónovou a pulsni volbou.

8.9 Melodie a hlasitost vyzvánění

V pohotovostním režimu:

- Opakovaným stisknutím tlačítka  3 vyberte požadovanou melodii vyzvánění.
- Stisknutím tlačítka  8 zesílíte hlasitost vyzvánění.
- Stisknutím tlačítka  9 zeslabíte hlasitost vyzvánění.
- Stisknutím tlačítka  11 potvrďte melodii vyzvánění.

8.10 Zapnutí a vypnutí tónu tlačítek

Stiskněte a na 3 sekundy podržte tlačítko #.





Střídavě se zobrazí následující možnost:

- **ZAPNUTO** – tón tlačítek je zapnut
- **VYPNUTO** – tón tlačítek je vypnut

8.11 Doba funkce Flash

Tlačítko flash  11 je zapotřebí pro používání určitých služeb poskytovaných vaší telefonní společností nebo pro předávání telefonních hovorů při používání pobočkové ústředny. Aby tato funkce nebyla chybně interpretována jako zavěšení telefonu, pauza nesmí být příliš dlouhá. Musí být však dostatečně dlouhá na to, aby byla identifikována jako impuls Flash.



- Stiskněte na 3 sekundy tlačítko  20, až se zobrazí jazyk displeje.

- Stiskněte opakovaně tlačítko  20, až se na displeji zobrazí text **DOBA FLASH 100 MS**.
- Pomocí tlačítka  7 nebo  7 vyberte požadovanou dobu flash (100, 110, 200, 300, 400, 500, 600, 800, 900, 080 nebo 090 ms).
- Stisknutím tlačítka  20 potvrďte nastavení.

9 Použití telefonu

9.1 Volání

Existují 2 způsoby volání:



- Zadejte telefonní číslo.
- Pokud jste zadali špatné číslo, vymažte ho stisknutím tlačítka  20.
- Zvedněte sluchátko nebo stiskněte tlačítko  13.
- Telefonní číslo bude automaticky vytočeno.

Nebo

- Zvedněte sluchátko nebo stiskněte tlačítko  13 a vytáčejte číslo v režimu hlasitého telefonu.
- Zadejte telefonní číslo.

Poznámka: Na prvním řádku displeje se zobrazí doba hovoru [mm:ss].

9.2 Hlasitost reproduktoru sluchátka

Pomocí přepínače hlasitosti reproduktoru sluchátka  16 nastavte hlasitost reproduktoru sluchátka (Nízká  Vysoká).

9.3 Hlasitost reproduktoru hlasitého telefonu

Během používání hlasitého telefonu:

- Stisknutím tlačítka  8 zesílíte hlasitost reproduktoru.
- Stisknutím tlačítka  9 zeslabíte hlasitost reproduktoru.

9.4 Příjem telefonního hovoru

Když telefon zvoní, zvedněte sluchátko nebo stiskněte tlačítko  13 a přijměte hovor v režimu hlasitého telefonu.

9.5 Opětovné vytočení posledního volaného čísla

Telefon Allure 500 ukládá do paměti 8 posledních volaných telefonních čísel s vyznačenou dobou trvání hovoru.



- Stisknutím tlačítka  **12** procházejte paměti pro opětovné vytočení telefonního čísla. Když se na displeji zobrazí požadované číslo:

1. Stiskněte tlačítko  **13**. Požadované číslo bude automaticky vytočeno v režimu hlasitého telefonu.





nebo

2. Zvedněte sluchátko. Číslo bude automaticky vytočeno.





9.6 Vypnutí mikrofonu (ztlumení)

Během konverzace můžete vypnout mikrofon sluchátká stisknutím tlačítka  **5**. Nyní můžete volně hovořit, aniž by vás volající slyšel. Pokud chcete pokračovat v konverzaci, stiskněte znovu tlačítko  **5**.

9.7 Hudba pro přidržený hovor

Během konverzace můžete přidržet hovor stisknutím tlačítka  **6**. Nyní můžete volně hovořit, aniž by vás volající slyšel. Volající uslyší digitální melodii. Melodii můžete změnit stisknutím tlačítka  **7** nebo  **7**. Pokud chcete pokračovat v konverzaci, stiskněte znovu tlačítko  **6**.

Nastavení hudby pro přidržený hovor v pohotovostním režimu:

- Stisknutím tlačítka  **13** zapnete režim hlasitého telefonu.
- Stiskněte tlačítko  **6**. Uslyšíte hudbu pro přidržený hovor. Bude blikat kontrolka nové zprávy **1**.
- Stisknutím tlačítka  **7** nebo  **7** zvolte požadovanou melodii.
- Stisknutím tlačítka  **20** potvrďte nastavení.

10 Identifikace volajícího

10.1 Obecné informace

Pokud máte předplacenu službu identifikace volajícího, zobrazí se na displeji telefonní číslo a jméno volajícího (pokud je funkce podporována sítě). Pokud jste uložili do telefonního seznamu



telefonní číslo se jménem, zobrazí se na displeji naprogramované jméno (funkce označení jménem).

Velikost seznamu hovorů byla nastavena při inicializaci telefonu (viz kapitola 8.2). Telefonní čísla přijatá více než jednou se neuloží, ale místo toho se zobrazí indikátor opakování **REP**. Každé číslo příchozího hovoru se uloží do seznamu hovorů s vyznačením data a času.

V pohotovostním režimu je na prostředním řádku displeje zobrazen počet přijatých hovorů **000**.



Dokud nezkontrolujete všechny nové hovory, bude blikat kontrolka nové zprávy **1**.

10.2 Seznam hovorů

Seznam hovorů můžete v pohotovostním režimu procházet stisknutím tlačítka  **7** nebo  **7**.

Pokud nestisknete do 10 sekund žádné tlačítko, přístroj přejde zpět do pohotovostního režimu.

10.2.1 Volání čísla ze seznamu hovorů

- Zadejte požadované telefonní číslo.
- Stiskněte tlačítko  **22**. Číslo bude automaticky vytočeno v režimu hlasitého telefonu.
- Pokud chcete vytočit předvolbu (viz kapitola 8.7), stiskněte dvakrát tlačítko  **22**.
- Pokud chcete komunikovat prostřednictvím sluchátka, zvedněte sluchátko.

10.2.2 Vymazání jednoho čísla

- Vyberte číslo, které chcete vymazat.
- Stiskněte krátce tlačítko  **20**. Zobrazí se text **VYMAZANO**.

10.2.3 Vymazání celého seznamu hovorů



Otevřete seznam hovorů a vyberte číslo, které není označeno jako VIP (viz část 10.3). Stiskněte na 2 sekundy tlačítko  **20**. Na displeji se zobrazí text **VSE SMAZANO**. Při vymazání celého seznamu hovorů ovšem zůstanou uložena čísla VIP (viz část 10.3).

10.2.4 Kopírování čísla ze seznamu hovorů do telefonního seznamu



- Zadejte požadované telefonní číslo.
- Stiskněte tlačítko  **21**. Na displeji se zobrazí text **KOPIROVAT**. Pokud se zobrazí text **CHYBA**, číslo je již k dispozici.
- Informace o úpravách čísla a jména v telefonním seznamu naleznete v kapitole 11.4.

10.3 Čísla VIP





10.3.1 Přřazení čísla do seznamu VIP

- Procházejte seznam hovorů stisknutím tlačítka  **7** nebo  **7**.
- Stiskněte tlačítko  **4**. Zobrazí se ikona VIP.

10.3.2 Výběr a volání čísla ze seznamu VIP

- Opakovaným stisknutím tlačítka  **4** procházejte seznam VIP.
- Stiskněte tlačítko  **22**. Číslo bude automaticky vytočeno v režimu hlasitého telefonu.
- Pokud chcete komunikovat prostřednictvím sluchátka, zvedněte sluchátko.

10.3.3 Vymazání jednotlivých čísel ze seznamu VIP

- Vyberte číslo VIP, které chcete smazat ze seznamu hovorů, stisknutím tlačítka  **7** nebo  **7**.
- Stiskněte tlačítko  **4**. Ikona VIP zmizí.
- Stiskněte krátce tlačítko  **20**. Zobrazí se text **VYMAZANO**.

10.4 Hlasová pošta

Když obdržíte do své osobní hlasové schránky novou hlasovou zprávu, na displeji se zobrazí ikona hlasové pošty . Jakmile si zprávy v hlasové schránce poslechnete, symbol zmizí.

*** Hlasová pošta je funkce sítě. Ověřte u svého operátora sítě, zda je na vaší lince tato služba k dispozici.**

11 Telefonní seznam

Velikost telefonního seznamu byla nastavena při inicializaci telefonu. Ve výchozím nastavení lze uložit 32 telefonních čísel se jménem (viz kapitola 8.2).

11.1 Použití alfanumerické klávesnice

K zadávání textu používejte alfanumerickou klávesnici .

Dostupné znaky:







1	Mezera
2	A B C
3	D E F
4	G H I
5	J K L
6	M N O
7	P Q R S
8	T U V
9	W X Y Z

Chcete-li zadat písmeno, stiskněte odpovídající tlačítko. Pokud stisknete například číselné tlačítko 5, na displeji se zobrazí první znak (J). Pokud chcete zadat jiný znak na tomto tlačítku, stiskněte ho vícekrát.

Chcete-li zadat písmeno (B), stiskněte dvakrát tlačítko 2. Pokud chcete zadat (A) a (B), jedním stisknutím tlačítka 2 zadejte (A), počkejte 2 sekundy, než se kurzor posune na další pozici a dvojným stisknutím tlačítka 2 zadejte písmeno (B). Chcete-li zadat mezeru, stiskněte 1.

Chybně zadané znaky lze vymazat stisknutím tlačítka  **20**.



11.2 Přidání čísla do telefonního seznamu

- Stiskněte tlačítko  **10**.
- Stiskněte tlačítko  **7**.
- Zadejte jméno pomocí alfanumerické klávesnice  a potvrďte zadání stisknutím tlačítka .
- Zadejte požadované telefonní číslo a potvrďte zadání stisknutím tlačítka .
- Přidejte další číslo pomocí předchozích kroků nebo stiskněte dvakrát tlačítko  a ukončete nastavení.

Tlačítko Opakovat  **12 lze použít k přidání třísekundové pauzy mezi čísla.**

V místě, kde jste stiskli tlačítko  **12, se na displeji zobrazí písmeno P.**

11.3 Výběr a volání čísla z telefonního seznamu

- Stiskněte tlačítko  **10**.
- Stiskněte tlačítko  **7**.
- Zadejte první písmeno požadovaného jména pomocí alfanumerické klávesnice . Číslo

budou seřazena pouze podle prvního písmena.

- Vyhledejte jméno v telefonním seznamu stisknutím tlačítka **7** nebo **7**.
- Když se na displeji zobrazí požadované jméno, zvedněte sluchátko nebo stiskněte tlačítko **22**. Číslo bude automaticky vytočeno.

11.4 Změna čísla a jména v telefonním seznamu

- Vyberte podle jména požadované číslo v telefonním seznamu.
- Stiskněte tlačítko **10**.
- V případě potřeby upravte jméno.
- Stiskněte tlačítko **10**.
- V případě potřeby upravte číslo.
- Stiskněte tlačítko **10**.
- Dvojnásobným stisknutím tlačítka **10** zavřete telefonní seznam.

11.5 Vymazání čísla a jména z telefonního seznamu

- Vyberte podle jména požadované číslo v telefonním seznamu.
- Stiskněte na 2 sekundy tlačítko **20**. Zobrazí se text **VYMAZANO**.
- Stisknutím tlačítka **10** ukončete práci s menu.

12 Čísla v paměti

Můžete naprogramovat 10 přímých čísel v paměti (max. po 16 číslicích). Tato čísla v paměti lze vytáčet stisknutím tlačítek M1-M10 **19**.

12.1 Přidání čísla do přímé paměti

- Stiskněte na 2 sekundy tlačítko **M1** **19**.
- Zadejte telefonní číslo.
- Stiskněte požadované tlačítko přímé paměti (**M1-M8**) **19**.

Přímé paměti lze pouze přepsat, nikoli vymazat.

12.2 Volání čísla z přímé paměti

- Stiskněte tlačítko přímé paměti **19**. Zobrazí se uložené číslo.
- Stiskněte tlačítko **22** nebo zvedněte sluchátko.

13 Režim spánku

Pokud nechcete být během určitého časového období vyrušováni, můžete zapnout režim spánku. Telefon nebude v režimu spánku zvonit s výjimkou hovorů označených v seznamu hovorů jako **VIP**. Hovory VIP budou vždy zvonit.

Po ukončení doby režimu spánku bude telefon zvonit zase vždycky.

- Stiskněte na 2 sekundy tlačítko **6**.
- Opakovaným stisknutím tlačítka **7** nebo **7** zvolte dobu spánku (0-23 hodin v krocích po 1 hodině)
- Stisknutím tlačítka **22** potvrďte nastavení.

Chcete-li režim spánku vypnout, proveďte stejný krok a zvolte možnost 00-00.

14 Budík

Telefon Allure 500 má funkci budíku.

14.1 Nastavení budíku

- Stiskněte na 2 sekundy tlačítko **22**.
- Stisknutím tlačítka **7** nebo **7** zvolte hodinu.
- Stisknutím tlačítka **22** potvrďte nastavení.
- Stisknutím tlačítka **7** nebo **7** zvolte minuty.
- Stisknutím tlačítka **22** potvrďte nastavení.

14.2 Zapnutí a vypnutí budíku

- Krátkým stisknutím tlačítka **22** zapnete nebo vypnete budík.
- Když je budík zapnutý, na displeji je zobrazena ikona budíku .
- Zvuk budíku je tožný s melodií "hudba pro přidržžený hovor" (viz kapitola 9.7).
- Když uslyšíte zvuk budíku, stiskněte tlačítko **20**. Jinak bude melodie znít po dobu jedné minuty.

15 Tísňové volání

Telefon můžete naprogramovat tak, že uložené číslo tísňového volání je automaticky vytočeno při stisknutí libovolného tlačítka (funkce tísňového volání nebo tísňového hovoru).

- Stiskněte a podržte tlačítko **4**.
- Po 3 sekundách se zobrazí text **ZAPNUTO** jako potvrzení, že je funkce zapnutá.

- Po 5 sekundách se na displeji zobrazí text **VLOZIT CÍSLO**.
- Zadejte volané číslo.
- Stisknutím tlačítka  **4** potvrďte nastavení.

Funkce tísňového volání je nyní zapnuta. Telefon nyní při stisknutí libovolného tlačítka (kromě  **4**) nebo při zvednutí sluchátka automaticky vytočí naprogramované číslo tísňového volání v režimu hlasitého telefonu.

Vypnutí funkce tísňového volání:

Stiskněte a na 3 sekundy podržte tlačítko  **4**, dokud se nezobrazí text **VYPNUTO**.

16 Montáž na zeď

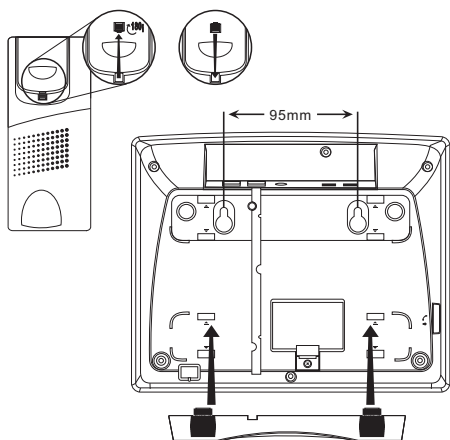

- V případě potřeby odstraňte rozpěru **29** ze zadní strany telefonu.
- Vytáhněte a otočte háček pro montáž na zeď **17**.
- Vraťte ho do původní polohy.
- Změřte a označte si místa pro montáž na zeď **30** (vzdálenost 95 mm).
- Vyvrtejte otvory, zastrčte hmoždinky a zašroubujte šroubky.
- Nainstalujte rozpěrku na telefon dle obrázku výše. Telefonní kabel lze zasunout do zdířky **28** na zadní straně telefonu podle polohy připojení telefonu.
- Nasadte telefon na šroubky.

17 Technické údaje

- Režimy vytáčení: DTMF (tónová volba)/ PULSE (pulsní)
- Flash: 100, 110, 200, 300, 400, 500, 600, 800, 900, 080 nebo 090 ms
- Napájení: 3 baterie typu UM4/AAA (1,5V)
- Teplota okolí: +5 °C až +45 °C
- Povolená relativní vlhkost vzduchu: 25 až 85%

Rozměry:

- Telefon: 185 x 225 x 85 mm
- Sluchátko: 190 x 50 x 40 mm
- Velikost displeje: 29 x 68 mm

Hmotnost:

- Tělo telefonu bez baterií: 630 g
- Sluchátko bez šňůry: 167 g

18 Čištění a údržba

18.1 Čištění zařízení

Zařízení při čištění otřete měkkým hadříkem navlhčeným vodou. Při čištění znečištěných spojů používejte kartáček, který nepoškrábá povrch. Nepoužívejte čisticí přípravky a rozpouštědla. Mohly by poškodit pouzdro, proniknout dovnitř a způsobit trvalé poškození.

Kontakty baterie lze otírat suchým hadříkem neuvolňujícím vlákna.

Jestliže dojde k namočení jednotky, vypněte ji a ihned vyndejte baterie. Vysušte prostor pro baterie měkkým hadříkem, aby se minimalizovalo případné poškození vodou. Ponechte kryt prostoru pro baterie sejmutý přes noc nebo tak dlouho, pokud nedojde k úplnému vysušení. Přístroj nepoužívejte, dokud úplně nevyschne. Elektrolyt unikající z baterií může způsobit zranění (zasažení pokožky) nebo poškodit zařízení.

Baterie likvidujte podle předpisů o ochraně životního prostředí (viz kap. 16).

Použijte ochranné rukavice a prostor pro baterie vyčistěte měkkým papírovým ubrouskem. Doporučujeme svěřit čištění odborníkovi.

18.2 Údržba

Pravidelně kontrolujte baterie v přístroji.

Baterie nahraďte včas novými. Zamezte tak úniku elektrolytu.

Zkontrolujte funkčnost konektorů a kabelů a opravu nefunkčních částí svěřte odborníkovi.

19 Likvidace přístroje



Na konci životnosti produktu neodhazujte tento produkt do normálního domovního odpadu, ale odneste jej na sběrné místo pro recyklaci elektrických a

elektronických zařízení. Je to vyznačeno symbolem na produktu, uživatelské příručce nebo krabici.

Některé materiály použité v produktu lze znovu použít, pokud je zanesete do sběrného místa pro recyklaci. Opětovným použitím některých částí nebo surovin z použitých produktů významně přispíváte k ochraně životního prostředí.

Jestliže potřebujete další informace o sběrných místech ve vašem okolí, obraťte se na místní úřady.

Před likvidací vyjměte z jednotky baterie.

Baterie likvidujte jejich odložením do vyhrazeného sběrného zásobníku; nedávejte je do domovního odpadu.

20 Adresa servisu a kontakt na horkou linku

Adresy servisních středisek jsou vytištěny na servisní kartě přiložené v balení, případně je můžete nalézt na stránce www.ucom.be

21 Prohlášení o shodě a výrobce

Topcom Europe Nv.
Grauwmeer 17
3001 Heverlee
Belgie

Prohlášení o shodě naleznete na poslední straně této uživatelské příručky.

22 Záruka

22.1 Záruční doba

Přístroje Topcom mají tříletou záruční dobu. Záruční doba začíná dnem zakoupení nového přístroje. Záruka se nevztahuje na spotřební

materiál nebo závady, které mají na provoz či hodnotu zařízení zanedbatelný vliv.

Nárok na záruku je třeba prokázat předložením originálního potvrzení o zakoupení, které bude obsahovat datum nákupu a označení přístroje-modelu.

22.2 Uplatnění záruky

Vadný přístroj je třeba vrátit společně s platným potvrzením o zakoupení a vyplněnou servisní kartou do autorizovaného servisního střediska. Jestliže se na přístroji objeví v průběhu záruční doby nějaká závada, servisní středisko provede zdarma opravu jakýchkoliv závad způsobených vadou materiálu nebo zhotovení.

Servisní středisko podle svého vlastního rozhodnutí splní své záruční závazky buď opravou nebo výměnou vadných přístrojů nebo dílů vadných přístrojů. V případě výměny se mohou barva a model vyměněného přístroje lišit od barvy a modelu původně zakoupeného přístroje. Začátek záruční doby je určen počátečním datem nákupu. Pokud dojde k výměně nebo opravě jmenovaným servisním střediskem, nebude záruční doba prodloužena.

22.3 Výjimky ze záruky

Záruka je neplatná v následujících případech.

Poškození nebo závady způsobené nesprávným zacházením nebo používáním.

Poškození způsobené použitím neoriginálních dílů nebo příslušenství.

Poškození způsobené vnějšími faktory, jako je například osvětlení, voda a požár, ani na jakékoliv poškození způsobené během přepravy.

Došlo ke změně nebo odstranění výrobního čísla na zařízení nebo je toto číslo nečitelné.

1	Pred prvým použitím	53	12	Pamäť ísel	59
2	Úel použitia	53	12.1	Pridanie ísla do Pamäti DDRN	59
3	Pripojenie telefónnej linky	53	12.2	Volanie ísla z Pamäti DDRN	59
4	Bezpečnostné pokyny	53	13	Tichý režim	59
4.1	Všeobecné informácie	53	14	Budík	59
4.2	Batérie	53	14.1	Nastavenie budíka	59
5	Obsah balenia	53	14.2	Aktivácia/Deaktivácia budíka	59
6	Tlaidlá	54	15	Núdzové volanie	59
7	Inštalácia	54	16	Montáž na stenu	59
7.1	Inštalácia telefónu	54	17	Technické údaje	60
7.2	Inštalácia batérií	54	18	istenie a údržba	60
8	Nastavenia telefónu	54	18.1	istenie zariadenia	60
8.1	Jazyk displeja	54	18.2	Údržba	60
8.2	Rozdelenie kapacity pamäte	54	19	Likvidácia zariadenia	60
8.3	Nastavenie jazyka displeja	55	20	Adresa servisu a asistenná linka technickej podpory	60
8.4	Nastavenie kontrastu displeja.	55	21	Prehlásenie o zhode a výrobcu	60
8.5	Nastavenie dátumu a asu	55	22	Záruka	61
8.6	Nastavenie miestneho kódu	55	22.1	Záručná lehota	61
8.7	Nastavenie predvoby	55	22.2	Uplatnenie a plnenie záruky	61
8.8	Nastavenie tónovej/Impulznej voby	56	22.3	Výnimky zo záruky	61
8.9	Melódia/hlasitos vyzváania	56			
8.10	Zvuk tlaidiel ON/OFF (Vyp./Zap).	56			
8.11	Doba prerušenia	56			
9	Používanie telefónu	56			
9.1	Uskutonenie hovoru	56			
9.2	Hlasitos reproduktora slúchadla	56			
9.3	Hlasitos reproduktora Hand free	56			
9.4	Prijatie volania	56			
9.5	Opakované vytáanie posledného ísla	56			
9.6	Vypnutie mikrofónu (stlmenie)	56			
9.7	Hudba počas podržania hovoru.	57			
10	Identifikácia volajúceho (Caller ID)	57			
10.1	Všeobecné informácie	57			
10.2	Zoznam volaní	57			
10.3	VIP ísla	57			
10.4	Hlasová pošta	58			
11	Telefónny zoznam	58			
11.1	Používanie alfanumerickej klávesnice	58			
11.2	Pridanie ísla do Telefónneho zoznamu	58			
11.3	Výber a volanie ísla z Telefónneho zoznamu	58			
11.4	Zmena ísla a mena z Telefónneho zoznamu	58			
11.5	Vymazanie ísla a mena z Telefónneho zoznamu	58			

1 Pred prvým použitím

akujeme Vám za nákup nového stolového telefónu.

Pozorne si prečítajte tento návod a dodržiavajte všetky pokyny. Len tak sa nauíte používať všetky funkcie vášho telefónu a predídete tak jeho funkčným poruchám alebo poškodeniu.

2 Úel použitia

Prístroj je určený na použitie vo vnútri, na pripojenie k analógovej telefónnej linke alebo PABX. Výrobok by sa nemal používať v súkromných alebo verejných sieach s odlišnými technickými požiadavkami ako uvádza EÚ. Je zakázané používať výrobok pri iných podmienkach, ako sa uvádza v tomto návode.

3 Pripojenie telefónnej linky

Keže sa fungovanie analógovej telefónnej linky v jednotlivých krajinách líši, výrobca nezaručuje plnohodnotnú funkciu telefónu vo všetkých krajinách.

Ak sa vyskytne nejaký problém, v prvom rade sa obráťte na našu hotline.

4 Bezpečnostné pokyny

4.1 Všeobecné informácie

Vždy pred použitím tohto zariadenia sa musia dodržať nasledovné bezpečnostné pokyny. Pozorne si prečítajte nasledovné informácie týkajúce sa bezpečného a správneho používania tohto zariadenia. Oboznámte sa so všetkými funkciami zariadenia. Tieto pokyny starostlivo uschovajte a v prípade

- Ak je zariadenie alebo telefónny kábel poškodený, nepoužívajte ho.
- Ak zariadenie spadlo na zem, pred ďalším používaním ho nechajte skontrolovať.
- **Varovanie!** Vo vnútri zariadenia sa nachádza nebezpečné el. napätie. Nikdy neotvárajte kryt ani nezasúvajte predmety cez vetrací otvor.
- Dbajte na to, aby sa do zariadenia nedostala žiadna kvapalina. V tomto prípade vytiahnite zástrčku telefónu zo zásuvky.

- Taktiež, ak počas používania alebo pred istením zariadenia dôjde k poruche, vytiahnite zástrčku zo zásuvky.
- Nedotýkajte sa nabíjaky a kontaktov zástrčky ostrými alebo kovovými predmetmi.
- Sami nevykonávajte žiadne zmeny ani opravy zariadenia. Opravy zariadenia alebo sieového kábla prenechajte výlučne špecialistom zo servisného strediska.
- Opravy nedostatočnej kvality predstavujú pre používateľa veľké nebezpečenstvo.
- Deti často podceňujú riziká manipulácie s elektrickými zariadeniami. Dieťa nikdy nenechávajte v blízkosti elektrického zariadenia bez dozoru.

4.2 Batérie

















- Ke sú svorky skratované, batérie môžu spôsobiť požiar alebo popálenie.
- Pri manipulácii s nabitými batériami buďte opatrní, obzvlášť, ak ich dávate do vrečka, peaženky alebo inej nádoby s kovovými objektmi. Vodivé materiály, ako sú mince, môžu spôsobiť skrat.
- Nevymieajte batérie v potenciálne výbušnom prostredí. Pri vkladaní alebo vyberaní batérie môže na kontaktoch dôjsť k iskreniu a zapríičiny výbuchu.
- Batérie nikdy nehádzajte do oha, pretože môžu explodovať.
- Batérie uchovávajte mimo dosahu malých detí.
- Kyselina, unikajúca z batérií, môže trvale zariadenie poškodiť. Ke zariadenie nebudete používať dlhší čas, vyberte z neho batérie.
- S poškodenými alebo vytekajúcimi batériami zaobchádzajte opatrne.

5 Obsah balenia

- 1 Telefónny prístroj
- 1 Slúchadlo
- 1. Špirálovitý kábel k slúchadlu
- 1 Linkový pripájací kábel telefónu
- 1 Návod na použitie
- 1 Záručný list
- 1 Rozpera



6 Tlaidlá

(Pozri obrázky na zloženej strane obalu)

1. LED indikátor novej správy
2. LED indikátor handsfree
3. Tlaidlo Melódia 
4. Tlaidlo núdzového hovoru  / Tlaidlo VIP 
5. Tlaidlo Stlmi 
6. Tlaidlo Podrža 
7. Tlaidlo Hore  / Dolu 
8. Tlaidlo Zvýši hlasitos 
9. Tlaidlo Zníži hlasitos 
10. Tlaidlo telefónneho zoznamu 
11. Tlaidlo prepojenia „R“
12. Tlaidlo Opakované vytáanie / Pauza 
13. Tlaidlo Handsfree 
14. Alfanaumerická klávesnica
15. Reprodukotor Handsfree
16. Vypína hlasitosti reproduktora slúchadla
17. Háik pre montáž na stenu
18. Vidlicový spína
19. Tlaidlá pamäti DDRN (M1 – M10)
20. Tlaidlo Ponuka  / Vymaza 
21. Tlaidlo Kopírova 
22. Tlaidlo Vytáa  / Budík 
23. LCD displej
24. Konektor linkového kábla
25. Konektor špirálovitého kábla slúchadla
26. Priestor na batérie
27. Mikrofón pre Handsfree
28. Drážka na kábel
29. Rozpera
30. Miesta pre umiestnenie na stenu

7 Inštalácia

7.1 Inštalácia telefónu

- Položte telefón na rovný povrch.
- Zasute konektory špirálovitého kábla do malých zásuviek v avej asti telefónu  a druhý koniec do slúchadla.
- Zasute jeden koniec linkového kábla do nástennej telefónnej zásuvky a druhý koniec do linkového konektora na zadnej strane telefónu . Na tento úel použite priložený linkový kábel a v prípade potreby priložený telefónnu zástrku poda krajiny.

7.2 Inštalácia batérií

Na aktiváciu displeja musíte vloži batérie do priestoru pre batérie.

Nikdy batérie nevytviajte, pokia je telefónna linka pripojená!

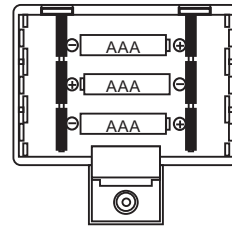

- Otvorte priestor pre batérie na spodnej asti zariadenia pomocou malého skrutkovaa.
- Vložte 3 UM4/AAA batérie (1,5 V). Dodržujte polaritu, ktorá je zobrazená v priestore pre batérie.
- Zatvorte priestor pre batérie.

Ak sa na displeji zobrazí „**SLABA BATERIA**“, batérie treba vymeni.

Po vybratí batérií máte 10 minút na ich výmenu. Po uplynutí tohto asu bude pamä telefónu vrátane telefónneho zoznamu a zoznamu volaní vymazaná!

8 Nastavenia telefónu

Ak sú nainštalované batérie a slúchadlo je zavesené, zobrazia sa nasledovné nastavenia:

8.1 Jazyk displeja

Vyberte jazyk displeja.

- Stlate   alebo   pre výber želaného jazyka displeja.
- Na potvrdenie stlate   a prejdite na ďalšie nastavenia „Rozdelenie kapacity pamäte“.

Nastavi jazyky je možné aj v ponuke nastavení, ako je to opísané v kapitole 8.3.



8.2 Rozdelenie kapacity pamäte

Táto funkcia, ako je tu opísaná, sa objaví len pri spustení nového telefónu do prevádzky – nie je možné vyvola ju neskôr! Túto funkciu môžete neskôr vyvola len tak, že odstránite batérie na viac, ako 30 minút.

V tomto prípade však budú všetky položky zo zoznamu, ako aj ostatné nastavenia, vymazané. Telefónny zoznam a Prichádzajúce hovory majú spolony priestor pamäte. Nasledujúce rozdelenie pamäte je prednastavené z výroby:

- 32 položiek v Telefónnom zozname:
- 65 položiek v Zozname prichádzajúcich hovorov



Použitím tejto funkcie môžete zmeniť prerozdelenie pamäte medzi Telefónny zoznam a Zoznam prichádzajúcich hovorov:

- Telefónny zoznam: Max. 112 položiek
 - Zoznam prichádzajúcich hovorov: Max. 91 položiek
- Stlaťe  **7** alebo  **7** pre výber pamäte telefónneho zoznamu „**MAX ZOZNAMU = 032**“ (predvoba 032).
 - Potvrte vobu pamäte telefónneho zoznamu tlačidlom  **13**.
 - Vekos pamäte identifikovaných volajúcich (Caller ID) sa strune zobrazí a zariadenie prejde do pohotovostného režimu.

Na opätovný prístup k nastaveniam pamäte je potrebné odstrániť batérie na viac ako 10 minút.

8.3 Nastavenie jazyka displeja





Ak ste počas inštalácie nenastavili jazyk, môžete tak urobiť nasledovným spôsobom:

- Na 3 sekundy stlaťe  **20**.
- Stlaťe  **7** alebo  **7** pre výber želaného jazyka displeja.
- Pre potvrdenie stlaťe  **20** a prejdite na ďalšie nastavenia.

Ak počas nastavenia do 10 sekúnd nestlačíte žiadne tlačidlo, zariadenie sa vráti do pohotovostného režimu.

8.4 Nastavenie kontrastu displeja.





Nastavenie želaného kontrastu môžete urobiť nasledovne:

- Na 3 sekundy stlaťe  **20**, pokiaľ sa nezobrazí jazyk displeja.
- Znovu stlaťe  **20**.
- Stlaťe  **7** alebo  **7** pre výber želaného kontrastu displeja (1-5).
- Na potvrdenie stlaťe  **20** a prejdite na ďalšie nastavenia.

8.5 Nastavenie dátumu a asu





Ak máte predplatenú službu identifikácie volajúceho a ak váš poskytovateľ telefónnych služieb vysiela s telefónnym číslom aj dátum a čas, hodiny telefónu sa nastavujú automaticky. Rok je potrebné vždy nastaviť manuálne.

Hodiny je tiež možné nastaviť manuálne:

- Na 3 sekundy stlaťe  **20**, pokiaľ sa nezobrazí jazyk displeja.
- Dvakrát stlaťe  **20**. Rok bude blikať.
- Stlaťe  **7** alebo  **7** pre výber roka.
- Pre potvrdenie stlaťe  **20** a prejdite na ďalšie nastavenia.
- Ak chcete nastaviť minúty, rok, mesiac a deň, zopakujte predchádzajúce kroky. Po potvrdení nastavenia minút prejdete na ďalšie nastavenia.





8.6 Nastavenie miestneho kódu (5 znakov)

Miestny kód musí byť nastavený, ak nemáte povolené vytáčať váš vlastný miestny kód. V prípade prichádzajúceho hovoru, ktorý zainštalovaný naprogramovaný miestny kód, sa tento kód nezobrazí ani neuloží do zoznamu. Príklad: Ak je naprogramovaný kód 012 a prichádzajúce číslo je 0123456789, číslo, ktoré sa zobrazí a uloží do zoznamu bude 3456789.

- Na 3 sekundy stlaťe  **20**, pokiaľ sa nezobrazí jazyk displeja.
- Opakovane stlaťe  **20**, pokiaľ sa nezobrazí „**MIESTNY KÓD**“.
- Použite  **7** alebo  **7** pre nastavenie prvého znaku miestneho kódu (0-9 alebo '-' ako prázdny znak)
- Pre potvrdenie prvého znaku stlaťe  **20** a zmete ďalší znak.
- Pre nastavenie ďalších znakov zopakujte predchádzajúce kroky (max. 5 znakov).
- Ak sa nepoužíva žiadna predvoba, nastavte (- - - -).
- Po potvrdení posledného znaku prejdete na ďalšie nastavenia.

8.7 Nastavenie predvoby

Ak potrebujete nastaviť jednočíslnu predvobu pred volaním čísla z telefónneho zoznamu, musíte nastaviť predvobu.

- Na 3 sekundy stlaťe  **20**, pokiaľ sa nezobrazí jazyk displeja.
- Opakovane stlaťe  **20**, pokiaľ sa nezobrazí „**PREDVOBA**“.
- Použite  **7** alebo  pre výber predvoby (0-9 alebo „-“ ako prázdny znak)
- Na potvrdenie stlaťe  **20** a prejdite na ďalšie nastavenia.

8.8 Nastavenie tónovej (DTMF)/ Impulznej voby

Ak chcete zmeniť režim vytáania, v pohotovostnom režime na 3 sekundy stlačte



Zobrazí sa vybraný režim.

Zopakovaním tohto úkonu budete prepínať medzi tónovým a impulzným vytáaním.

8.9 Melódia/hlasitos vyzváania

V pohotovostnom režime:

- Opakovane stlačte na výber želanej melódie vyzváania.
- Na zvýšenie úrovne hlasitosti vyzváania stlačte .
- Na zníženie úrovne hlasitosti vyzváania stlačte .
- Výber melódie vyzváania potvrdíte stlačením .

8.10 Zvuk tlaidiel ON/OFF (Vyp./Zap).

Stlačte a podržte na 3 sekundy tlačidlo '#'. Striedavo sa zobrazuje ďalší výber:

- „ZAPNUTE“ - Tóny tlaidiel sú aktivované
- „VYPNUTE“ - Tóny tlaidiel sú deaktivované

8.11 Doba prerušenia

Tlačidlo prerušenia je potrebné pri používaní niektorých služieb poskytovaných vašou telefónnou spoločnosťou alebo na presmerovanie telefónu, keď používate telefónnu ústredňu (PABX).

Aby nebola pauza mylne interpretovaná ako „On hook“ (zavesené), prestávka by nemala byť príliš dlhá, ale na druhej strane dostatočne dlhá na to, aby bola identifikovaná ako Prerušovací impulz.

- Na 3 sekundy stlačte , pokiaľ sa nezobrazí jazyk displeja.
- Opakovane stlačte , pokiaľ sa nezobrazí **'FLASH TIME 100 MS' (as prerušenia 100 MS.)**.
- Použite alebo pre výber požadovaného času prerušenia (100, 110, 200, 300, 400, 500, 600, 800, 900, 080 alebo 090 MS).
- Potvrdíte voľbu stlačením .

9 Používanie telefónu

9.1 Uskutonenie hovoru

Sú dva spôsoby, ako uskutočniť hovor:

- Zadáte telefónne číslo.
- Ak ste zadali zlé číslo, na vymazanie stlačte .
- Zdvihnete slúchadlo alebo stlačte .
- Telefónne číslo bude vytoené automaticky.

Alebo

- Zdvihnete slúchadlo alebo stlačte na vytáanie v režime handsfree.
- Zadáte telefónne číslo.

Poznámka: Dĺžka trvania hovoru sa zobrazí v 1. riadku displeja [mm:ss].

9.2 Hlasitos reproduktora slúchadla

Použite vypínač hlasitosti reproduktora slúchadla na nastavenie hlasitosti reproduktora slúchadla (Nízka Vysoká).

9.3 Hlasitos reproduktora Hand free

Poas režimu Handsfree:

- Na zvýšenie úrovne hlasitosti reproduktora stlačte .
- Na zníženie úrovne hlasitosti reproduktora stlačte .

9.4 Prijatie volania

Ak zvoní telefón, zdvihnete slúchadlo alebo stlačte pre ohlásenie sa v režime Handsfree.

9.5 Opakované vytáanie posledného čísla

Allure 500 uchováva v pamäti posledných 8 volaných čísel spolu s dĺžkou volania.

- Na prerazenie pamäte na opätovné vytoenie čísla stlačte . Ke sa na displeji zobrazí požadované číslo:

1. Stlačte . Telefónne číslo bude vytoené automaticky v režime Handsfree.



alebo

2. Zdvihnete slúchadlo. Telefónne číslo sa vytoí automaticky.

9.6 Vypnutie mikrofónu (stlmenie)





Poas hovoru je možné vypnúť mikrofón na slúchadle stlačením . Teraz môžete rozprávať bez toho, aby vás volajúci počul. Stlačte , ak chcete pokračovať vo vašom rozhovore.

9.7 Hudba počas podržania hovoru.

Poas rozhovoru je možné podrža hovor stlaením  **6**. Teraz môžete rozpráva bez toho, aby vás volajúci poul. Volajúci bude pou digitálnu melódiu. Melódiu môžete zmeni stlaením  **7** alebo  **7**.

Znovu stlate  **6**, ak chcete pokračova vo vašom rozhovore.

Nastavenie hudby pri podržaní hovoru v pohotovostnom režime:

- Stlate  **13** na aktivovanie režimu Handsfree
- Stlate  **6**. Budete pou hudbu pri podržaní hovoru. LED indikátor novej správy **1** bude blika.
- Stlate  **7** alebo  **7** ptr výber želanjej melódie.
- Pre potvrdenie stlate  **20**.



10 Identifikácia volajúceho (Caller ID)

10.1 Všeobecné informácie



Ak máte predplatenú službu identifikácie volajúceho, na displeji sa zobrazí telefónne číslo a meno volajúceho (ak túto službu vaša sie podporuje). Ak si číslo s menom uložíte do telefónneho zoznamu, uložené meno sa bude zobrazova na displeji (funkcia oznaenia mena) Vekos zoznamu hovorov bola nastavená pri spustení telefónu do prevádzky (pozri kapitolu 8.2). Telefónne čísla, ktoré ste prijali viackrát sa nebudú alej uklada, ale sa pri nich zobrazí indikátor opakovania 'REP'. Každé prichádzajúce číslo sa uloží do zoznamu hovorov spolu s dátumom a asom.

V pohotovostnom režime sa poet prichádzajúcich hovorov zobrazí v strednom riadku displeja '000'. LED indikátor novej správy **1** bude blika, kým si neskontrolujete všetky Nové hovory.

10.2 Zoznam volaní

Prezera zoznam volaní môžete stlaením  **7** alebo  **7** v pohotovostnom režime. Ak počas nastavenia nestlaíte do 10 sekúnd žiadne tlačidlo, zariadenie sa vráti do pohotovostného režimu.

10.2.1 Volanie ísla zo Zoznamu volaní

- Vyberte požadované telefónne číslo.
- Stlate  **22**. Telefónne číslo bude vytoené automaticky v režime Handsfree.
- Ak chcete vytoi predvobu (pozri kapitolu 8.7), dvakrát stlate  **22**.
- Ak chcete komunika cez slúchadlo, zdvihnite ho.

10.2.2 Vymazanie jedného ísla

- Vyberte číslo, ktoré si želáte vymaza.
- Krátko stlate  **20**. Zobrazí sa „VYMAZANÉ”.

10.2.3 Vymazanie celého Zoznamu volaní

Zvte Zoznam volaní a vyberte číslo, ktoré nie je oznaené ako VIP (pozri 10.3)

Stlate  **20** na 2 sekundy, na displeji sa zobrazí „VSETKO ZMAZANÉ”.



Pri vymazaní celého zoznamu volaní zostanú čísla oznaené ako VIP uložené (pozri 10.3).

10.2.4 Kopírovanie ísla zo zoznamu volaní do telefónneho zoznamu.



- Vyberte požadované telefónne číslo.
- Stlate  **21**, zobrazí sa „UROBI KOPIU”. Ak sa zobrazí text „CHYBA”, toto číslo je už dostupné.
- Na úpravu čísla a mena v telefónnom zozname si pozrite kapitolu 11.4.

10.3 VIP čísla





10.3.1 Priradenie čísla do zoznamu VIP.

- Listujte v zozname volaní stlaením  **7** alebo  **7**.
- Stlate  **4**. Zobrazí sa ikona 'VIP'.

10.3.2 Výber a volanie čísla zo zoznamu VIP

- Na prezeranie VIP zoznamu opakovane stlate  **4**.
- Stlate  **22**. Telefónne číslo bude vytoené automaticky v režime Handsfree.
- Ak chcete komunika cez slúchadlo, zdvihnite ho.

10.3.3 Vymazanie jednotlivých ísel zo zoznamu VIP

- Vyberte VIP číslo zo zoznamu volaní, ktoré chcete vymaza stlaením  **7** alebo  **7**.
- Stlate  **4**. Ikona „VIP” zmizne.
- Krátko stlate  **20**. Zobrazí sa „VYMAZANÉ”.

10.4 Hlasová pošta

Po obdržaní hlasovej pošty do svojej osobnej schránky hlasovej pošty sa na displeji zobrazí symbol hlasovej schránky . Po vypoutí odkazov, ktoré sa nachádzajú v schránke, symbol zmizne.

* **Hlasová pošta je sieová funkcia. Overte si u vášho operátora siete, i je táto služba pre vašu linku dostupná.**

11 Telefónny zoznam

Vekos telefónneho zoznamu bola nastavená pri spustení telefónu do prevádzky. Môže tu by uložená predvoba a 32 telefónnych ísel s menami (pozri kapitolu 8.2).

11.1 Používanie alfanumerickej klávesnice

Na zadávanie textu použite alfanumerickú klávesnicu .

Dostupné znaky:

1	„Medzera“
2	A B C
3	D E F
4	G H I
5	J K L
6	M N O
7	P Q R S
8	T U V
9	W X Y Z





Stlačením príslušného tlačidla vložte vybrané písmeno. Napríklad, ak stlačíte islicové tlačidlo '5', na displeji sa zobrazí prvé písmeno (J). Ak chcete vybra iné písmeno pod týmto tlačidlom, stlaďte tlačidlo niekoľkokrát.



Pre výber písmena (B) dvakrát stlaďte tlačidlo '2'. Ak chcete vybra (A) a potom (B), raz stlaďte tlačidlo „2“ na výber (A), pokajete 2 sekundy, kým sa kurzor nepresunie do polohy nasledujúceho znaku, a potom stlaďte dvakrát tlačidlo „2“ na výber (B).

Medzera sa zadáva stlačením tlačidla 1.

Zle zadané znaky môžete vymaza stlačením .

11.2 Pridanie ísla do Telefónneho zoznamu







- Stlaďte .
- Stlaďte .
- Použite alfanumerickú klávesnicu  na zadanie mena a na potvrdenie stlaďte .

- Zadajte požadované telefónne číslo a na potvrdenie stlačením .
- Na zadanie ďalšieho čísla pokračujte v predchádzajúcich krokoch alebo na opustenie nastavenia stlaďte .





Tlačidlo opakovaného vytáania  sa dá použiť na pridanie 3 sekundovej pauzy medzi íslami.

Písmeno „P“ sa objaví na displeji na mieste, kde ste stlačili tlačidlo .



11.3 Výber a volanie čísla z Telefónneho zoznamu

- Stlaďte .
- Stlaďte .
- Zadajte prvé písmeno želaného mena pomocou alfanumerickej klávesnice . Číslo sa vytriedia len podľa prvého písmena.
- Hľadajte meno v telefónnom zozname stlačením  alebo .
- Ke sa želané meno zobrazí na displeji, zdvihnite slúchadlo alebo stlaďte . Telefónne číslo sa vytoí automaticky.

11.4 Zmena čísla a mena z Telefónneho zoznamu

- Vyberte požadované číslo z Telefónneho zoznamu podľa mena.
- Stlaďte .
- V prípade potreby upravte meno.
- Stlaďte .
- V prípade potreby upravte číslo.
- Stlaďte .
- Dvakrát stlaďte  pre opustenie telefónneho zoznamu..

11.5 Vymazanie čísla a mena z Telefónneho zoznamu

- Vyberte požadované číslo z Telefónneho zoznamu podľa mena.
- Na 2 sekundy stlaďte , zobrazí sa „VYMAZANE“.
- Stlaďte  pre opustenie ponuky.

12 Pamäť ísel

Môžete naprogramovať 10 ísel do Pamäti DDRN (max. 16 znakov). Tieto ísla v pamäti môžete vytoji stlačením M1-M10 **19**.

12.1 Pridanie ísla do Pamäti DDRN

- Na 2 sekundy stlačte 'M1' **19**.
- Vložte telefónne číslo.
- Stlačte požadované tlačidlo Pamäti DDRN (M1 – M8) **19**.

Ísla v Pamäti DDRN môžete len prepísať, nie zmazať.

12.2 Volanie ísla z Pamäti DDRN

- Stlačte požadované tlačidlo Pamäti DDRN **19**, zobrazí sa uložené číslo.
- Stlačte **22** alebo zdvihnite slúchadlo.

13 Tichý režim

Ak nechcete byť rušený na určitý čas, môžete aktivovať tichý režim. Telefón nebude v tichom režime vyzvárať, s výnimkou volaní označených v zozname volaní ako 'VIP'. VIP volania budú vyzvárať vždy.

Keď sa tichý režim ukoní, telefón bude vyzvárať vždy.

- Na 2 sekundy stlačte tlačidlo **6**.
- Opakovane stlačte **7** alebo **7** pre výber času tichého režimu (0-23 hodín v jednododinových intervaloch)
- Na potvrdenie nastavenia stlačte **22**.

Na deaktiváciu tichého režimu postupujte tým istým spôsobom a vyberte čas 00-00.

14 Budík

The Allure 500 má funkciu budíka.

14.1 Nastavenie budíka

- Na 2 sekundy stlačte **22**.
- Stlačte tlačidlo **7** alebo **7** pre výber hodiny.
- Potvrďte voľbu tlačidlom **22**.
- Stlačte **7** alebo **7** na výber minút.
- Potvrďte voľbu tlačidlom **22**.

14.2 Aktivácia/Deaktivácia budíka

- Krátko stlačte **22** pre vypnutie alebo zapnutie budíka (ZAP/VYP).
- Ak je budík zapnutý, na displeji sa zobrazí ikona budíka **17**.

- Zvuk budíka je ten istý, ako je melódia pri „hudba pri podržaní hovoru“ (pozri kapitolu 9.7)
- Keď zane budík zvoní, stlačte **20**, inak bude melódia pokračovať jednu minútu.

15 Núdzové volanie

Váš telefón môžete naprogramovať tak, že uložené núdzové číslo sa automaticky vytoji stlačením ktoréhokvek tlačidla

(Núdzové volanie alebo funkcia Baby Call (volanie dieťa)).

- Stlačte a podržte tlačidlo **4**.
- Po troch sekundách sa ako potvrdenie, že funkcia je aktivovaná, zobrazí „ZAPNUTE“.
- Po 5 sekundách sa zobrazí „VLOŽI ISLO“.
- Vložte číslo, ktoré sa má vytojiť.
- Potvrďte voľbu tlačidlom **4**.

Funkcia núdzového volania je teraz aktivovaná. Telefón teraz automaticky vytoji naprogramované núdzové číslo v režime handsfree, keď stlačíte hociktoré tlačidlo alebo ak zdvihnete slúchadlo.

Deaktivácia núdzového volania:

Stlačte a na 3 sekundy podržte tlačidlo **4**, kým sa nezobrazí „VYP“.

16 Montáž na stenu

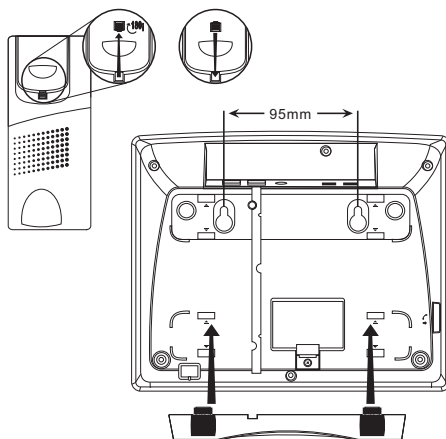

- V prípade potreby odstráňte rozperu **29** zo zadnej strany telefónu.
- Vytiahnite a otočte háčik pre montáž na stenu **17**.
- Vložte háčik na miesto.

- Zmerajte a oznate na stene miesta dierok pre montáž 30 (vzdialenos 95 mm).
- Vyvrtajte diery, umiestnite do nich príchytky a zaskrutkujte skrutky.
- Nainštalujte na telefón rozperu tak, ako to ukazuje obrázok. Telefónny kábel môžete umiestniť v drážke 28 na zadnej asti telefónu podľa polohy nástennej telefónnej zásuvky.
- Namontujte prístroj na skrutky.

17 Technické údaje

- Možnosti vytáania: DTMF (Tónová voba)/ PULSE(Impulz)
- Flash (Blikanie): 100, 110, 200, 300, 400, 500, 600, 800, 900, 080 alebo 090 MS
- Napájanie: 3 UM4/AAA batérie (1,5V)
- Teplota okolia: +5 °C až +45 °C
- Povolená relatívna vlhkosť vzduchu: 25 až 85%

Rozmery:

- Telefón: 185 mm x 225 mm x 85 mm
- Slúchadlo: 190 mm x 50 mm x 40 mm
- vekos LCD displeja: 29 mm x 68 mm

Hmotnosť:

- Telefón bez batériami: 630 g
- Slúchadlo bez kábla: 167 g

18 Istenie a údržba

18.1 Istenie zariadenia

Zariadenie istíte mäkkou tkaninou navlhnenou vo vode. Špinavé spoje vyistíte mäkkou kefkou. Na istenie zariadenia nepoužívajte istiace prípravky alebo rozpúšadlá. Môžu poškodiť kryt, presiaknu dovnútra a spôsobiť trvalé poškodenie.

Kontakty batérií môžete pretrieť suchou tkaninou, ktorá nepúša vlákna.

Ak zariadenie navlhne, vypnite ho a ihne vyberte batérie. Priestor pre batérie vysušte mäkkou tkaninou, aby ste o najviac obmedzili poškodenie vodou. Kryt priestoru pre batérie nechajte otvorený počas noci alebo kým priestor pre batérie úplne nevyschne. Zariadenie nepoužívajte, kým nebude úplne suché.

Ke batérie teú, unikajúca tekutina môže spôsobiť poranenia (na koži) alebo poškodiť zariadenie.

Zlikvidujte batérie v súlade s požiadavkami na ochranu životného prostredia (pozri kapitolu 16).

Použite ochranné rukavice a vyistíte priestor pre batérie mäkkou papierovou vreckovkou. Odporúča sa nechať zariadenie vyistiť profesionálovi.

18.2 Údržba

Batérie pravidelne kontrolujte.

Vymete batérie obas za nové, aby ste predišli úniku náplne.

Skontrolujte konektory a káble, i nie sú pokazené a nechajte poškodené súiastky opraviť odborníkom.

19 Likvidácia zariadenia



Po skončení životnosti sa tento výrobok nesmie vyhodiť do bežného domového odpadu.

Odovzdajte ho do zberného strediska na recykláciu

elektrických a elektronických zariadení. Túto povinnosť oznamuje symbol na zariadení, v užívateľskej príručke a/alebo na obale.

Niektoré materiály v tomto výrobku je možné použiť znova, ak výrobok odovzdáte v zbernom stredisku. Opakované použitie niektorých astí alebo surovín z použitého výrobku významne prispieva k ochrane životného prostredia.

Ak potrebujete ďalšie informácie o zberných strediskách vo vašom regióne, obráťte sa na miestne úrady.

Pred likvidáciou vyberte zo zariadenia batérie. Batérie nechajte zlikvidovať v určenom likvidanom stredisku a nevyhadzujte ich spolu s komunálnym odpadom.

20 Adresa servisu a asistenná linka technickej podpory

Adresy servisných stredísk sú uvedené na servisnej karte priloženej v balení, prípadne ich môžete nájsť na webovej stránke www.ucom.be.

21 Prehlásenie o zhode a výrobca

Topcom Europe Nv.

Grauwmeer 17

3001 Heverlee

Belgicko

Prehlásenie o zhode nájdete na poslednej strane tejto užívateľskej príručky.

22 Záruka

22.1 Záručná lehota

Zariadenia Ucom majú 36-mesacnú záručnú lehotu. Záručná lehota záruka za nákup nového zariadenia. Záruka sa nevzťahuje na spotrebné materiály a chyby, ktoré majú zanedbateľný vplyv na prevádzku alebo hodnotu zariadenia. Záruka musí byť doložená predložením dokladu o kúpe, na ktorom je označený dátum nákupu a model zariadenia.

22.2 Uplatnenie a plnenie záruky

Pokazené zariadenie musí byť vrátené do autorizovaného servisného centra spolu s platným dokladom o kúpe. Ak sa chyba vyskytne počas záručnej doby, servisné centrum bezplatne odstráni akékoľvek poruchy spôsobené chybami materiálu alebo výroby.

Servisné centrum podľa vlastného uváženia splní svoje záručné záväzky bu oprávou, alebo výmenou chybných zariadení alebo ich častí. V prípade výmeny sa farba a model môžu s pôvodne zakúpeným zariadením líšiť.

Deň zakúpenia výrobku sa považuje za prvý deň plynutia záručnej lehoty. Záručná lehota sa opravou alebo výmenou výrobku prostredníctvom servisného centra nepredlžuje.

22.3 Výnimky zo záruky

Záruka má výnimky pri nasledujúcich okolnostiach.

Škody alebo poškodenia, spôsobené nesprávnou manipuláciou alebo prevádzkou.

Škody, spôsobené použitím neoriginálnych súčiastok alebo príslušenstva.

Záruka sa nevzťahuje na poškodenie spôsobené vonkajšími faktormi, ako je blesk, voda alebo ohreň, ani na poškodenia spôsobené pri preprave.

Ak je sériové číslo zariadenia pozmenené, odstránené alebo nečitateľné.

1	Prije prve uporabe	63		
2	Namjena	63		
3	Spajanje na telefonsku liniju	63		
4	Sigurnosne upute	63		
4.1	Opći podaci	63		
4.2	Baterije	63		
5	Sadržaj kutije	63		
6	Tipke	64		
7	Postavljanje	64		
7.1	Postavljanje telefona	64		
7.2	Umetanje baterija	64		
8	Podešavanja telefona	64		
8.1	Izbor jezika na prikazu	64		
8.2	Određivanje spremnika memorije	64		
8.3	Podešavanje jezika prikaza na zaslonu	65		
8.4	Podešavanje kontrasta na zaslonu.	65		
8.5	Podešavanje datuma i vremena	65		
8.6	Podešavanje predbroja za lokalno područje (5 znamenki)	65		
8.7	Podešavanje predbroja	66		
8.8	Podešavanje tonskog (DTMF)/pulsnog biranja	66		
8.9	Melodija zvona / jačina	66		
8.10	Zvuk tipki ON/OFF (UKLJUČENO/ISKLJUČENO)	66		
8.11	Trajanje Flash-a	66		
9	Korištenje telefona.	66		
9.1	Pozivanje telefonskog broja	66		
9.2	Jačina zvuka u slušalici	66		
9.3	Jačina zvuka u zvučniku za bezvučno biranje	66		
9.4	Primanje poziva	66		
9.5	Ponovno biranje zadnjeg biranog broja	67		
9.6	Isključivanje zvučnika (mute)	67		
9.7	Glazba na čekanju.	67		
10	Prikaz broja pozivatelja	67		
10.1	Opći podaci	67		
10.2	Popis poziva	67		
10.3	VIP brojevi	68		
10.4	Govorna pošta	68		
11	Telefonski imenik	68		
11.1	Koristite alfanumeričko znakovlje na tipkovnici	68		
11.2	Dodavanje broja u telefonski imenik	68		
11.3	Biranje i pozivanje broja iz telefonskog imenika	68		
11.4	Promjena broja i imena u telefonskom imeniku	69		
11.5	Brisanje broja i imena iz telefonskog imenika	69		
12	Brojevi pohranjeni u memoriji	69		
12.1	Dodavanje broja u direktnu memoriju	69		
12.2	Pozivanje broja iz direktne memorije	69		
13	Sleep mode	69		
14	Alarm	69		
14.1	Za podešavanje alarma,	69		
14.2	Za uključivanje/isključivanje alarma	69		
15	Poziv u nuždi	69		
16	Postavljanje na zdi	70		
17	Tehnički podaci	70		
18	Čišćenje i održavanje	70		
18.1	Čišćenje uređaja	70		
18.2	Održavanje	71		
19	Odlaganje aparata	71		
20	Adresa servisa i služba za podršku	71		
21	Izjava o sukladnosti i proizvođaču	71		
22	Jamstvo	71		
22.1	Jamstveni rok	71		
22.2	Jamstveni postupak	71		
22.3	Izuzeci od jamstva	71		

1 Prije prve uporabe

Zahvaljujemo Vam što ste kupili ovaj telefon s prikazom broja.

Pažljivo pročitajte ove korisničke upute i pridržavajte se svih preporuka. Jedino tako moći ćete se upoznati sa svim funkcijama Vašeg telefona i izbjeći kvarove ili oštećenja.

2 Namjena

Ovaj telefonski aparat je namijenjen za spajanje na analognu telefonsku liniju ili na PABX (kućnu telefonsku centralu). Ovaj proizvod se ne smije koristiti u javnim ili privatnim mrežama s tehničkim zahtjevima koji se razlikuju od onih propisanih u Europskoj uniji.

Zabranjuje se uporaba za svaku drugu namjenu različitu od opisanih u ovom priručniku.

3 Spajanje na telefonsku liniju

Obzirom na specifičnosti analognih telefonskih linija u različitim zemljama, proizvođač ne može bezuvjetno jamčiti da će u svakoj zemlji uređaj raditi optimalno.

U slučaju bilo kakvog problema, molimo prvo se obratite našoj „hotline“ korisničkoj službi.

4 Sigurnosne upute

4.1 Opći podaci

Potrebno je pridržavati se sljedećih sigurnosnih uputa prije početka uporabe uređaja.

Molimo da pažljivo pročitate sljedeća upozorenja za sigurnu i pravilnu uporabu. Upoznajte se sa svim funkcijama ovog uređaja. Pažljivo čuvajte ove upute te ih, u

- Ako je oštećen telefonski kabel uređaja ili sam uređaj, nemojte njime rukovati.
- U slučaju da Vam uređaj ispadne iz ruku, prije daljnje uporabe odnesite ga na pregled u servisni centar.
- **Pozor!** U ovom uređaju nalazi se izvor opasnog električnog napona. Nikada ne otvarajte kućište i ne umećite predmete u ventilacijske otvore.
- Pripravite da u uređaj ne uđe nikakva tekućina. Ako se to ipak dogodi, izvadite utikač telefonskog aparata iz utičnice.

- Jednako postupite i u slučaju kvara za vrijeme uporabe uređaja, odnosno prije no što ćete ga početi čistiti.
- Ne dodirujte kontaktni utikač oštrim ili metalnim predmetima.
- Ne popravljajte i ne činite samostalno nikakve preinake na uređaju. Telefonski aparat ili kabel odnesite na popravak samo u ovlašteni servisni centar.
- Loše izvršeni popravci mogu znatno ugroziti korisnika uređaja.
- Djeca često podcjenjuju opasnosti povezane s električnim uređajem. Iz tog razloga, nikada ih ne ostavljajte bez nadzora u blizini električne opreme.

4.2 Baterije

- U slučaju nastanka kratkog spoja na priključcima, baterije mogu uzrokovati požar ili opekline.
- Oprezno postupajte s napunjenim baterijama, osobito kada ih stavljate u džep, torbu ili na neko drugo mjesto koje sadrži metalne predmete. Provodni materijali poput novčanih kovanica mogu uzrokovati kratki spoj.
- Ne mijenjajte baterije u potencijalno eksplozivnoj atmosferi. Tijekom umetanja ili vađenja baterija, moguća je pojava kontaktnog iskrenja koje može uzrokovati eksploziju.
- Baterije nikada ne bacajte u vatru jer mogu eksplodirati.
- Baterije držite dalje od dohvata djece.
- Istjecanje kiseline iz baterija može izazvati trajno oštećenje uređaja. Izvadite baterije iz uređaja ukoliko ga nećete duže vrijeme koristiti.
- Pažljivo rukujte oštećenim ili iscurjelim baterijama.

5 Sadržaj kutije

- 1 Telefonski aparat
- 1 Slušalica
- 1 Spiralni kabel slušalice
- 1 Kabel spojnika na telefonsku liniju
- 1 Korisničke upute
- 1 Jamstvena izjava
- 1 Fiksator

6 Tipke

(Vidi slike na naslovnoj stranici)

1. Nova poruka LED
2. Handsfree LED
3. Tipka za odabir melodije
4. Emergency call button (☎) / VIP button (VIP)
5. Tipka za isključivanje mikrofona i zvučnika
6. Tipka za pozive na čekanju
7. Tipka za smanjivanje glasnoće tona zvona
8. Tipka za pojačavanje glasnoće tona zvona (🔊)
9. Tipka za smanjivanje glasnoće tona zvona (🔇)
10. Tipka za telefonski imenik (📞)
11. Tipka „Flash“R'
12. Tipka za ponovno biranje / pauzu (🔄)
13. Tipka za razgovor bez slušalice („Handsfree“) (📞)
14. Alfanumeričko znakovlje na tipkovnici
15. Spikerfon
16. Prekidač za reguliranje jačine zvuka prijamnika
17. Zubac za zidnu montažu
18. Prekidač na slušalici
19. Tipke direktne memorije (M1— 10)
20. Meni (☰) / Tipka "delete" (🗑️)
21. Tipka "copy" (📄)
22. Tipka za biranje (🔍) / Tipka alarma (🚨)
23. LCD zaslon
24. Kabelski spojnik telefona za napajanje telefona preko telefonske mreže
25. Spiralni kabel prijamnika
26. Pretinac za baterije
27. „Handsfree“ mikroskop
28. Spremište za kabel
29. Fiksator
30. Položaji za zidnu montažu

7 Postavljanje

7.1 Postavljanje telefona

- Telefon položite na ravnu površinu.
- Jedan kraj spiralnog kabela uključite u malu utičnicu s lijeve strane telefonskog aparata (25) a drugi kraj u prijamnik.
- Jedan kraj telefonskog kabela uključite u zidnu telefonsku utičnicu, a drugi kraj u utičnicu na stražnjoj strani telefona (24). U tu svrhu koristite priloženi telefonski kabel i, u slučaju potrebe, odgovarajući utikač za određenu zemlju, koji se također nalazi u paketu.

7.2 Umetanje baterija

U odgovarajući pretinac umetnite baterije da biste aktivirali prikaz.

Nikada ne mijenjajte baterije kada je telefonska linija spojena!

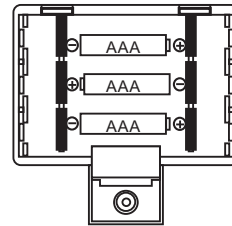

- Pomoću malog odvijača otvorite pretinac na dnu uređaja.
- U pretinac umetnite 3 UM4/AAA baterije (1,5V). Baterije umetnite prema polaritetu koji je označen na pretincu.
- Zatvorite pretinac za baterije.

Kada se na zaslonu prikaže 'BATERIJA SLABA', potrebno je zamijeniti baterije.

Baterije treba zamijeniti u roku od 10 minuta od kako ste ih izvadili iz pretinca. Nakon tog vremena memorija se, zajedno s telefonskim imenikom i popisom poziva, gubi!

8 Podešavanja telefona

Nakon što umetnete baterije i kada je slušalica spuštena, na zaslonu će se prikazati sljedeća poruka:

8.1 Izbor jezika na prikazu

Izaberite jezik prikaza na zaslonu:

- Pritisnite (▲) 7 ili (▼) 7 da biste izabrali željeni jezik na prikazu.
- Pritisnite (📞) 13 da biste potvrdili izbor i prešli na sljedeće podešavanje, 'Određivanje spremnika memorije'.

Jezik prikaza na zaslonu moguće je podesiti u izborniku podešavanja, kao što je opisano u poglavlju 8.3.

8.2 Određivanje spremnika memorije

Ovdje opisana funkcija pojaviti će se samo prilikom prve uporabe novog telefona - kasnije nije moguće njezino ponovno pokretanje! Ipak, ponovno pokretanje ove funkcije moguće je ako izvadite baterije iz aparata na period duži od 30 minuta.

U tom slučaju, svi unosi u imenik i sva ostala podešavanja se brišu.

Telefonski imenik i popis dolaznih poziva pohranjeni su u zajedničkoj memoriji. Tvorničkom postavom podešen je sljedeći spremnik memorije:

- Telefonski imenik ima mogućnost 32 unosa:
- Popis dolaznih poziva sa mogućnošću 65 unosa

Pomoću ove funkcije moguće je zamijeniti spremnik memorije telefonskog imenika sa memorijom popisa dolaznih poziva.

- Telefonski imenik: Najviše 112 unosa
- Popis dolaznih poziva: Najviše 91 unos
- Pritisnite **7** ili **7** da biste izabrali memoriju telefonskog imenika 'MAKS. TEL. = 032' (default 032).
- Pritisnite **13** kako biste potvrdili memoriju telefonskog imenika.
- Na zaslonu će se nakratko prikazati veličina spremnika memorije ulaznih poziva a uređaj će prijeći u stanje mirovanja.

To have access to the memory setting again, you have to remove the batteries for more than 10 minutes.

8.3 Podešavanje jezika prikaza na zaslonu

Ako tijekom postavljanja telefona niste promijenili jezik, to možete učiniti na sljedeći način:

- Pritisnite **20** na 3 sekunde.
- Pritisnite **7** ili **7** da biste izabrali željeni jezik na prikazu.
- Pritisnite **20** da biste potvrdili unos i prešli na sljedeće podešavanje

Ako u narednih 10 sekundi ne pritisnete niti jednu tipku na aparatu, telefon će prijeći u stanje mirovanja.

8.4 Podešavanje kontrasta na zaslonu.

Željeni kontrast možete izabrati na sljedeći način:

- Pritisnite **20** 3 sekunde dok se na zaslonu ne prikaže jezik.
- Pritisnite **20** još jedanput.
- Pritisnite **7** ili **7** da biste izabrali željeni jezik na prikazu (1-5).
- Pritisnite **20** da biste potvrdili unos i prešli na sljedeće podešavanje

8.5 Podešavanje datuma i vremena

U slučaju da ste pretplatnik službe za korisnike i u kompletu s telefonom ste od proizvođača zajedno s telefonskim brojem dobili i datum i vrijeme, sat na telefonu će se automatski podesiti. Godinu uvijek podešavajte ručno.

Moguće je i ručno podešavanje sata:

- Pritisnite **20** 3 sekunde dok se na zaslonu ne prikaže jezik.
- Pritisnite **20** 2 puta. Brojka godine će treperiti na zaslonu.
- Pritisnite **7** ili **7** da biste izabrali željeni jezik na prikazu.
- Pritisnite **20** da biste potvrdili unos i prešli na sljedeće podešavanje
- Ponovite postupak za promjenu i potvrdu unosa mjeseca, dana, sati i minuta. Nakon potvrđivanja unosa minuta, prijeći ćete na sljedeće podešavanje.

8.6 Podešavanje predbroja za lokalno područje (5 znamenki)

Predbroj za lokalno područje treba podesiti onda kada ne možete birati predbroj Vašeg lokalnog područja.

Ako ste primili poziv s programiranim predbrojem područja, on neće biti prikazan na zaslonu niti će biti spremljen na popis poziva.

npr. Ako je programirani predbroj 012, a 0123456789 je broj ulaznog poziva, na zaslonu će se prikazati broj 3456789 i spremiti u popis poziva.

- Pritisnite **20** 3 sekunde dok se na zaslonu ne prikaže jezik.
- Press **20** repeatedly until 'PREDBROJ' is display.
- Koristite **7** ili **7** da biste izabrali prvu znamenku lokalnog predbroja (0-9 ili - za otkazivanje)
- Pritisnite **20** da biste potvrdili unos prve znamenke i promijenili sljedeću znamenku.
- Ponovite postupak za ostale znamenke (najviše 5 znamenki).
- U slučaju da nije izabran lokalni predbroj, podesite (- - - - -).
- Nakon što ste podesili zadnju znamenku, prijeći ćete na sljedeće podešavanje.

8.7 Podešavanje predbroja

U slučaju da prije biranja nekog broja iz liste poziva ili telefonskog imenika morate birati i jednoznamenkasti predbroj, potrebno ga je prethodno podesiti.

- Pritisnite **20** 3 sekunde dok se na zaslonu ne prikaže jezik.
- Pritisnite **20** više puta sve dok se **poruka 'POST. PREDBR.'** ne pojavi na zaslonu.
- Koristite **7** ili **7** da biste izabrali predbroj (0-9 ili '-' da poništite izbor)
- Pritisnite **20** da biste potvrdili unos i prešli na sljedeće podešavanje

8.8 Podešavanje tonskog (DTMF)/pulsnog biranja

To change the dial mode, press **5** for 3 seconds in stand-by mode.

Na zaslonu će se prikazati izabrani način biranja broja.

Ponavljanjem ovog postupka prebacujete način biranja broja s tonskog na pulsno.

8.9 Melodija zvona / jačina

U stanju mirovanja:

- Pritisnite **3** nekoliko puta da biste izabrali željenu melodiju zvona.
- Pritisnite **8** da biste povećali jačinu zvona.
- Pritisnite **9** da biste povećali jačinu zvona.
- Pritisnite **11** da biste potvrdili unos melodije zvona.

8.10 Zvuk tipki ON/OFF (UKLJUČENO/ISKLUČENO)

Press and hold the **'#'** button for 3 seconds.

Na zaslonu se naizmjenice prikazuje sljedeća mogućnost izbora:

- **'UKLJ.'** - Zvuk tipki je aktiviran
- **'ISKLJ.'** - zvuk tipki je deaktiviran

8.11 Trajanje Flash-a

Tipka "flash" **11** je potrebna u slučaju korištenja određenih usluga koje pruža Vaša telefonska tvrtka ili za preusmjeravanje telefonskih poziva kada koristite preusmjerene pozive (PABX).

Kako se ova funkcija ne bi krivo protumačila kao "On hook" funkcija („Funkcija spuštene

slušalice"), pauza ne smije biti preduga, ali ipak mora biti dovoljno duga da bi se mogla prepoznati kao „Flash pulse“.

- Pritisnite **20** 3 sekunde dok se na zaslonu ne prikaže jezik.
- Press **20** repeatedly until **'PREDBROJ'** is display.
- Koristite **7** ili **7** da biste izabrali željeno trajanje Flash-a (100,110, 200, 300, 400, 500, 600, 800, 900, 080 or 090 ms)
- Press **20** to confirm.

9 Korištenje telefona.

9.1 Pozivanje telefonskog broja

Postoje 2 načina za pozivanje nekog telefonskog broja:

- Unesite telefonski broj.
- Ako je broj koji ste unijeli pogrešan, pritisnite **20** da biste ga izbrisali.
- Podignite slušalicu ili pritisnite **13**
- Telefonski broj će se automatski birati.

Ili

- Pick up the receiver or press **13** to dial in handsfree mode.
- Unesite telefonski broj.

Napomena: U 1.retku zaslona prikazati će se tajmer vremena trajanja poziva [mm:ss].

9.2 Jačina zvuka u slušalici

Koristite prekidač za jačinu zvuka u slušalici **16** to adjust the receiver speaker volume (Nizak ton Visok ton).

9.3 Jačina zvuka u zvučniku za bezvučno biranje

Za vrijeme bezvučnog biranja:

- Pritisnite **8** da biste povećali jačinu zvona.
- Pritisnite **9** da biste povećali jačinu zvona.

9.4 Primanje poziva

Kada telefon zazvoni, podignite slušalicu ili pritisnite **13** da biste bezručno odgovorili na poziv.

9.5 Ponovno biranje zadnjeg biranog broja

Telefonski aparat „Allure 500“ sprema podatke o posljednjih 8 biranih brojeva uključujući i vrijeme trajanja poziva.



- Pritisnite  **12** za pregled spremnika ponovno biranih brojeva. Kada se na zaslonu prikaže željeni broj:

 1. Pritisnite  **13**. Telefonski broj će se bezručno automatski birati.





ili

 2. Podignite slušalicu. Telefonski broj će se automatski birati.





9.6 Isključivanje zvučnika (mute)

Zvučnik slušalice možete isključiti za vrijeme razgovora ako pritisnete  **5**. Tako možete slobodno razgovarati, a pozivatelj Vas neće čuti. Pritisnite  **5** još jedanput, ako želite nastaviti razgovor.

9.7 Glazba na čekanju.

Pozivatelja možete staviti za vrijeme razgovora na čekanje ako pritisnete  **6**. Tako možete slobodno razgovarati, a pozivatelj Vas neće čuti. Pozivatelj će čuti digitalnu melodiju. Ovu melodiju možete promijeniti pritiskom na tipku  **7** or  **7**. Pritisnite  **6** još jedanput, ako želite nastaviti razgovor.

Podšavanje glazbe na čekanju u stanju mirovanja:

- Pritisnite  **13** da biste aktivirali bezručno telefoniranje
- Pritisnite  **6**. Moći ćete čuti glazbu na čekanju. Nova poruka na LED zaslonu **1** svjetlit.
- Pritisnite  **7** ili  **7** da biste izabrali željenu melodiju.
- Pritisnite  **20** kako biste potvrdili unos.

10 Prikaz broja pozivatelja ('Caller ID')

10.1 Opći podaci



Ako ste pretplaćeni na usluge službe za korisnike („Caller ID service“), na zaslonu će se prikazati telefonski broj i ime pozivatelja (ako ih mreža podržava). Ako ste telefonski broj i ime spremili u telefonski imenik, na zaslonu će se prikazati programirano ime (funkcija označavanja imena).

Veličinu popisa poziva ste podesili onda kada ste vršili početno podešavanje telefona (poglavlje 8.2). Telefonski brojevi poziva koje ste primili više nego jedanput, neće biti pohranjeni, već će se indikator **'REP'** pojaviti na zaslonu. Svaki broj dolaznog poziva zajedno s datumom i vremenom sprema se u popis poziva.

Ako je telefon u stanju mirovanja, broj primljenih poziva prikazan je u srednjem retku na zaslonu **'000'**.



Nova poruka na LED zaslonu **1** svjetlit će tako dugo dok ne pregledate sve nove pozive.

10.2 Popis poziva

Kroz popis poziva možete prijeći ako pritisnete  **7** ili  **7** u stanju mirovanja.

Ako u narednih 10 sekundi ne pritisnete niti jednu tipku na aparatu, telefon će prijeći u stanje mirovanja.

10.2.1 Biranje broja iz popisa poziva

- Izaberite željeni telefonski broj.
- Pritisnite  **22**. Telefon će automatski ući u bezručno biranje.
- Ako želite birati predbroj (vidi poglavlje 8.7), pritisnite  **22** dvaput.
- Ako želite razgovarati preko slušalice, podignite slušalicu s aparata.

10.2.2 Brisanje jednog broja

- Izaberite broj koji želite izbrisati.
- Pritisnite  **20**. **'BRISANO'** pojavljuje se na zaslonu.

10.2.3 Brisanje cijelog popisa poziva

Unesite popis poziva i izaberite broj koji nije označen kao VIP broj (opisano u poglavlju 10.3) Pritisnite  **20** na 2 sekunde, **poruka 'SVI BRISANI'** pojavljuje se na zaslonu.







U slučaju brisanja cijelog popisa poziva, VIP brojevi ostaju pohranjeni u memoriji (vidi poglavlje 10.3).

10.2.4 Kopiranje broja iz popisa poziva u telefonski imenik.





- Izaberite željeni telefonski broj.
- Pritisnite  **21**, **poruka 'KOP. U TEL. IM.'** se pojavljuje na zaslonu. Ako se poruka **'POGRESKA'** pojavi na zaslonu, broj je već ranije unesen.
- Za uređivanje broja i imena u telefonskom imeniku, pročitatje poglavlje 11.4.

10.3 VIP brojevi









10.3.1 Pohranjivanje broja u popis VIP brojeva.

- Kroz popis poziva prolazite pritiskom na   ili  .
- Pritisnite  . Oznaka 'VIP' prikazati će se na zaslonu.

10.3.2 Biranje i pozivanje broja iz popisa VIP brojeva

- Pritisnite   nekoliko puta da biste prošli kroz VIP popis
- Pritisnite  . Telefon će automatski ući u bezručno biranje.
- Ako želite razgovarati preko slušalice, podignite slušalicu s aparata.

10.3.3 Brisanje pojedinačnih brojeva iz popisa VIP brojeva

- VIP broj koji želite izbrisati iz popisa poziva birate tako da pritisnete   ili  .
- Pritisnite  . Oznaka 'VIP' prikazati će se na zaslonu.
- Pritisnite  . Poruka 'BRISANO' pojavljuje se na zaslonu.

10.4 Govorna pošta

Kada primite govornu poruku u svoj osobni pretinac, znak za govornu poštu  pojavit će se na zaslonu. Kada preslušate govorne poruke iz pretinca govorne pošte, ovaj znak nestaje.

* **Govorna pošta je mrežna značajka.**

Provjerite kod svojeg operatora je li ova funkcija dostupna na Vašoj liniji.

11 Telefonski imenik

Veličina telefonskog imenika već je podešena početnim podešavanjem telefona. Standardno se u telefonski imenik može pohraniti 32 broja s imenima (vidi poglavlje 8.2).



11.1 Koristite alfanumeričko znakovlje na tipkovnici

Koristite alfanumeričko znakovlje na tipkovnici  kako biste unijeli tekst.











Raspoloživi znakovi:

1	"Space"
2	(„Razmak“)
3	A B C
4	D E F
5	G H I
6	J K L
7	M N O
8	P Q R S
9	T U V
	W X Y Z

Za izbor slova, pritisnite odgovarajuću tipku. Na primjer, ako pritisnete brojevnju tipku '5', na zaslonu će se prikazati prvi znak (J). Ako želite izabrati drugi znak koji se nalazi na ovoj tipki, više puta pritisnite tipku.



Za izbor slova (B), dvaput pritisnite tipku '2'. Ako želite izabrati slovo (A) i slovo (B), jedanput pritisnite tipku '2' za slovo (A), pričekajte 2 sekunde dok se pokazivač ne premjesti na sljedeći položaj, zatim dvaput pritisnite tipku '2' da biste izabrali slovo (B). Za razmak, pritisnite 1. Pogrešno upisana slova mogu se izbrisati pritiskom  .

11.2 Dodavanje broja u telefonski imenik





- Pritisnite  .
- Pritisnite  .
- Uz pomoć alfanumeričkih znakova na tipkovnici, unesite ime  i pritisnite   da biste potvrdili unos.
- Unesite željeni telefonski broj i pritisnite   da biste potvrdili unos.
- Za dodavanje narednih brojeva, ponovite postupak ili pritisnite   dvaput da biste napustili podešavanje.

Tipku "Redial" ("Ponovno biranje")  

 možete koristiti kako biste između brojeva dodali stanku dužu od 3 sekunde.

Slovo 'P' prikazuje se na zaslonu, i to na mjestu gdje ste pritisnuli  .

11.3 Biranje i pozivanje broja iz telefonskog imenika

- Pritisnite  .
- Pritisnite  .
- Uz pomoć alfanumeričkog znakovlja na tipkovnici, unesite prvo slovo željenog imena . Brojevi će se svrstati samo po prvom slovu imena.

- Potražite ime iz telefonskog imenika tako što ćete pritisnuti tipku **7** ili **7**.
- Kada se na zaslonu pojavi željeno ime, podignite slušalicu ili pritisnite **22**. Telefonski broj će se automatski birati.

11.4 Promjena broja i imena u telefonskom imeniku

- Prema imenu iz telefonskog imenika izaberite broj koji želite izbrisati.
- Pritisnite **10**.
- Ako je potrebno, uredite ime.
- Pritisnite **10**.
- Ako je potrebno, uredite broj.
- Pritisnite **10**.
- Pritisnite **10** dvaput da biste izašli iz telefonskog imenika.

11.5 Brisanje broja i imena iz telefonskog imenika

- Prema imenu iz telefonskog imenika izaberite broj koji želite izbrisati.
- Pritisnite **20** na 2 sekunde, **natpis 'BRISANO'** pojavljuje se na zaslonu.
- Pritisnite **10** da biste izašli iz izbornika.

12 Brojevi pohranjeni u memoriji

U direktnu memoriju aparata može se spremi 10 brojeva (maksimalne duljine 16 znamenaka). Ove memorijske brojeve birate pritiskom na memorijske tipke M1-M10 .

12.1 Dodavanje broja u direktnu memoriju

- Pritisnite **19** na 2 sekunde.
- Unesite telefonski broj.
- Pritisnite željenu memorijsku tipku (**M1-M8**) **19**.

Brojevi pohranjeni u direktnoj memoriji mogu se prepravljati, ali ne i brisati iz memorije.

12.2 Pozivanje broja iz direktne memorije

- Pritisnite željenu memorijsku tipku **19**, i broj pohranjen u memoriji prikazat će se na zaslonu telefona.
- Pritisnite **22** ili podignite slušalicu.

13 Sleep mode

Kako biste osigurali određeno vrijeme u kojem ne želite da Vas se uznemirava, aktivirajte stanje mirovanja. Tijekom mirovanja, telefon neće zvoniti, osim u slučaju važnijih poziva označenih kao **'VIP'** na popisu poziva. VIP pozivi će uvijek zvoniti.

Po završetku stanja mirovanja, telefon će uvijek zvoniti.

- Pritisnite **6** na 2 sekunde
- Pritisnite **7** ili **7** više puta da biste izabrali trajanje mirovanja (0-23 sati u koracima od po 1 sat)
- Pritisnite **22** da biste potvrdili podešavanje

Za isključivanje stanja mirovanja („Sleep mode“), ponovite postupak i izaberite 00-00

14 Alarm

Telefon Allure 500 posjeduje funkciju alarma.

14.1 Za podešavanje alarma,

- Pritisnite **22** na 2 sekunde.
- Pritisnite **7** ili **7** da biste izabrali željenu melodiju.
- Pritisnite **22** kako biste potvrdili unos.
- Pritisnite **7** ili **7** da biste izabrali željenu melodiju.
- Pritisnite **22** kako biste potvrdili unos.

14.2 Za uključivanje/isključivanje alarma,

- Pritisnite **22** nakratko da biste uključili ili isključili alarm.
- Kada je alarm UKLJUČEN, znak za alarm prikazan je na zaslonu.
- Zvuk alarma jednak je melodiji za vrijeme "melodije na čekanju" (vidi poglavlje 9.7)
- Kada čujete zvuk alarma, pritisnite **20**, u protivnom melodija alarma nastaviti će se narednu jednu minutu.

15 Poziv u nuždi

Svoj telefon možete programirati tako, da se pohranjeni broj za poziv u nuždi bira automatski pritiskom na bilo koju tipku (Poziv u nuždi ili funkcija bebfona).

- Pritisnite i držite **4**.
- Nakon 3 sekunde, **natpis 'UKLJ.'** pojaviti će se na zaslonu kako bi potvrdio da je ova funkcija aktivna.

- Nakon 5 sekundi, **natpis 'UNESI BROJ'** pojavit će se na zaslonu.
- Unesite broj koji želite pozvati.
- Pritisnite  **4** kako biste potvrdili unos.

Funkcija poziva u nuždi sada je aktivirana. Telefon će sada automatski birati programirane brojeve hitnih službi svaki put kada pritisnete bilo koju tipku, ili kada podignete slušalicu.

Ako želite deaktivirati pozive u nuždi: Pritisnite i držite  **4** 3 sekunde sve dok se **natpis 'ISKLJ.'** ne pojavi na zaslonu.

16 Postavljanje na zdi

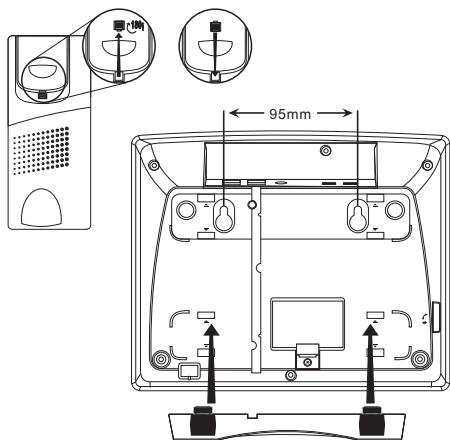

- Ako je potrebno, uklonite fiksator **29** sa stražnjeg dijela telefona.
- Izvadite i okrenite kukicu za postavljanje na zid **17**.
- Ponovno ju vratite na mjesto.
- Izmjerite i obilježite položaj za postavljanje na zid **30** (razmak između rupa je 95 mm)
- Izbušite rupe, umetnite tiple i uvijte vijke.
- Postavite fiksator kao što je prikazano na gornjoj strani telefona. The cable of the telephone can be fixed in the slot **28** on the backside of the phone depending on the telephone connection position.
- Objesite telefon na vijke na zidu.

17 Tehnički podaci

- Mogućnosti biranja: DTMF (tonsko biranje)/ PULSE (pulsno biranje)
- Pomoću tipke „flash“: birate željeno trajanje flash-a (100,110, 200, 300, 400, 500, 600, 800, 900, 080 ili 090 ms)
- Napajanje baterija: 3 UM4/baterije tipa AAA (1,5V).
- Sobna temperatura: +5 °C do +45 °C
- Dozvoljena relativna vlažnost zraka: 25 do 85%

Dimenzije:

- Telefon: 185mm x 225mm x 85mm
- Slušalica: 190mm x 50mm x 40mm
- Veličina LCD zaslona: 29mm x 68mm

Težina:

- Kućište telefona bez baterije: 630g
- Prijamnik bez kabela: 167g

18 Čišćenje i održavanje

18.1 Čišćenje uređaja

Za čišćenje koristite mekanu vlažnu krpu. Za čišćenje zaprljanja koristite mekane četkice. Ne koristite agresivna sredstva ili otopine za čišćenje. Takva sredstva mogu prodrijeti u kućište i trajno ga oštetiti.

Kontakte baterija brišite tkaninom koja ne ostavlja tragove vlakna.

Ako se aparat namoči, odmah ga okrenite i izvadite baterije. Pretinac za baterije posušite pomoću mekane tkanine da biste u najvećoj mogućoj mjeri smanjili nastalo oštećenje zbog djelovanja vode. Poklopac pretinca za baterije ostavite da bude otvoren preko noći ili dok se potpuno ne osuši. Uređaj možete koristiti tek kad se u potpunosti osuši.

Tekućina koja izlazi iz baterija prilikom njihova curenja, može izazvati ozljede (negativne učinke na kožu), ili oštećenje uređaja.

Baterije odložite u skladu sa zahtjevima za očuvanje okoliša (vidi poglavlje 16).

Koristite zaštitne rukavice i čistite pretinac za baterije mekanim papirnatim ubrusima.

Preporučuje se da čišćenje aparata prepustite stručnoj osobi.

18.2 Održavanje

Redovno provjeravajte baterije uređaja.

Baterije na vrijeme zamijenite novima, kako biste izbjegli njihovo curenje.

Provjerite pokvarene spojnike i kabele te ih odnesite na popravak stručnom osoblju.

19 Odlaganje aparata



Na kraju njegova roka uporabe, ovaj proizvod nemojte odlagati s ostalim kućanskim otpadom, već ga odnesite na odlagalište za reciklažu električne i elektroničke

opreme. Ovo je prikazano oznakom na proizvodu, priručniku za korisnike i/ili na kutiji.

Ukoliko ih donesete na odlagalište za reciklažu, neki od materijala od kojih je načinjen ovaj proizvod mogu se ponovno upotrijebiti. Ponovnim korištenjem nekih dijelova ili sirovina iskorištenih proizvoda znatno pridonosite zaštiti okoliša.

Ukoliko trebate više informacija o odlagalištima za reciklažu na Vašem području, molimo obratite se Vašim lokalnim vlastima.

Prije odlaganja baterija, potrebno ih je izvaditi iz aparata.

Potrošene baterije odlažite samo u spremnike za odlaganje baterija, a ni u kom slučaju zajedno s komunalnim otpadom.

20 Adresa servisa i služba za podršku

Adrese servisa tiskane su na posebnoj servisnoj kartici koja je priložena u ovom paketu ili se mogu pronaći na internetskoj stranici www.ucom.be

21 Izjava o sukladnosti i proizvođaču

Topcom Europe Nv.

Grauwmeer 17

3001 Heverlee

Belgija

Izjavu o sukladnosti možete pronaći na zadnjoj stranici ovog vodiča za korisnike.

22 Jamstvo

22.1 Jamstveni rok

Jamstveni rok za Ucom aparate je 36 mjeseci.

Jamstveni rok počinje danom kupnje uređaja.

Jamstvo ne pokriva kvarove nastale zbog istrošenosti uređaja ili njegova oštećenja, a koji mogu uzrokovati zanemarive učinke na rad uređaja ili vrijednost opreme.

Jamstvo vrijedi samo uz predočenje prijepisa originalne potvrde o kupnji na kojoj su naznačeni nadnevak kupnje i model kupljenog uređaja.

22.2 Jamstveni postupak

Neispravni uređaj zajedno s važećim računom i ispunjenom servisnom karticom vratite u ovlašteni servisni centar. Ako se tijekom jamstvenog roka na uređaju pojavi kvar, servisni centar će besplatno izvršiti svaki popravak kvara nastalog zbog greške u materijalu ili proizvođačke greške.

Servisni centar će, prema svom nahođenju, neispravne uređaje ili njihove dijelove popraviti ili ih zamijeniti i tako ispuniti svoje jamstvene obveze. U slučaju zamjene, boja i model zamijenjenog uređaja mogu se razlikovati od prvobitno kupljenog uređaja.

Jamstveni rok počinje danom kupnje uređaja.

Jamstveni rok se ne produžuje nakon izvršene zamjene ili popravka uređaja u ovlaštenom servisnom centru.

22.3 Izuzeci od jamstva

Jamstvo ne vrijedi u slijedećim okolnostima.

Oštećenja ili kvarovi nastali zbog nepravilne uporabe ili rada uređaja.

Oštećenja nastala zbog uporabe neodgovarajućih dijelova ili pribora.

Oštećenja nastala zbog vanjskih čimbenika poput svjetla, vode i vatre, kao i sva oštećenja nastala tijekom transporta.

Ako je serijski broj na uređaju promijenjen, uklonjen ili je nečitak.

1	Bevor Sie beginnen	73	13	Schlafmodus	79
2	Verwendungszweck	73	14	Alarm	79
3	Telefonanschluss	73	14.1	Alarm einstellen	79
4	Sicherheitshinweise	73	14.2	Alarm aktivieren oder deaktivieren	80
4.1	Allgemeine Informationen	73	15	Notruf	80
4.2	Batterien	73	16	Wandmontage	80
5	Lieferumfang	74	17	Technische Daten	81
6	Bedienelemente	74	18	Reinigung und Wartung	81
7	Anschließen	74	18.1	Das Gerät reinigen	81
7.1	Telefon anschließen	74	18.2	Wartung	81
7.2	Batterien einlegen	74	19	Entsorgung des Geräts	81
8	Erste Einstellungen	74	20	Kundendienstadresse und Hotline-Support	81
8.1	Display-Sprache wählen	74	21	Konformitäts- und Hersteller- erklärung	81
8.2	Speicherkapazität zuweisen	75	22	Garantie	82
8.3	Displaysprache ändern	75	22.1	Garantiezeit	82
8.4	Display Kontrast einstellen	75	22.2	Abwicklung des Garantiefalls	82
8.5	Datum und Uhrzeit einstellen	75	22.3	Garantieausschlüsse	82
8.6	Ortsnetzkenzahl einstellen (max. fünf Ziffern)	75			
8.7	Vorwahl einstellen	76			
8.8	Wahlverfahren einstellen	76			
8.9	Ruftonmelodie/-lautstärke	76			
8.10	Tastenton AN/AUS	76			
8.11	Flashzeit	76			
9	Telefonieren	76			
9.1	Anrufen	76			
9.2	Telefonhörerlautstärke	76			
9.3	Lautstärke des Freisprech- Lautsprechers	77			
9.4	Anrufe entgegen nehmen	77			
9.5	Wahlwiederholung	77			
9.6	Mikrofon abschalten	77			
9.7	Warteschleife (mit Musik)	77			
10	Anruferkennung	77			
10.1	Allgemeine Informationen	77			
10.2	Die Anrufliste	77			
10.3	VIP-Liste	78			
10.4	Mailbox - Signalisierung	78			
11	Telefonbuch	78			
11.1	Die alphanumerische Tastatur verwenden	78			
11.2	Eine Nummer speichern	79			
11.3	Eine Nummer anrufen	79			
11.4	Nummer und Namen ändern	79			
11.5	Nummer und Namen löschen	79			
12	Zielwahl-Tasten	79			
12.1	Nummer speichern	79			
12.2	Nummer anrufen	79			

1 Bevor Sie beginnen

Vielen Dank, dass Sie sich zum Kauf dieses neuen Komforttelefons entschieden haben. Lesen Sie die Gebrauchsanweisung sehr sorgfältig durch, und befolgen Sie alle Anweisungen. Nur so können Sie sich mit allen Funktionen Ihres Telefons vertraut machen und Fehlfunktionen oder Schäden vermeiden.

2 Verwendungszweck

Dieses Telefon ist zum Anschluss im Gebäude an einen analogen Telefonanschluss oder eine Telefonanlage (PABX) bestimmt. Das Produkt darf nicht in öffentlichen oder privaten Netzwerken genutzt werden, deren technische Voraussetzungen sich deutlich von denen der EU unterscheiden.

Die Nutzung in allen weiteren Anwendungen, die von den in dieser Gebrauchsanweisung beschriebenen Anwendungen abweichen, ist nicht zulässig.

3 Telefonanschluss

Da die analogen Telefonanschlüsse von Land zu Land variieren, kann der Hersteller den optimalen Betrieb in allen Ländern nicht uneingeschränkt garantieren.

Wenden Sie sich bei Problemen zunächst an unsere Hotline.

4 Sicherheitshinweise

4.1 Allgemeine Informationen

Folgende Sicherheitshinweise müssen beim Einsatz dieses Geräts auf jeden Fall berücksichtigt werden.

Lesen Sie die folgenden Sicherheitshinweise und Angaben zum korrekten Gebrauch sorgfältig durch. Machen Sie sich mit allen Funktionen des Geräts vertraut. Bewahren Sie diese Hinweise sorgfältig auf, und geben Sie sie wenn nötig an andere Benutzer weiter.

- Das Gerät nicht in Betrieb nehmen, wenn das Telefonkabel oder das Gerät selber beschädigt ist.
- Falls das Gerät heruntergefallen ist, lassen Sie es erst von einem spezialisierten Kundendienst prüfen, bevor Sie es wieder in Betrieb nehmen.

- **Achtung!** Im Inneren des Gerätes sind gefährliche Spannungen vorhanden. Niemals das Gehäuse öffnen oder Gegenstände durch die Belüftungsöffnungen einführen.
- Verhindern Sie, dass Flüssigkeiten in das Gerät gelangen. Andernfalls sofort den Netzstecker aus der Steckdose ziehen.
- Ziehen Sie ebenfalls den Netzstecker aus der Steckdose, wenn während des Betriebs Störungen auftreten und bevor Sie das Gerät reinigen.
- Die Steckerkontakte nicht mit spitzen oder metallischen Gegenständen berühren.
- Keine Veränderungen oder Reparaturen am Gerät vornehmen. Reparaturen an Gerät oder Telefonkabel nur von einem Fachmann des Service-Zentrums durchführen lassen.
- Durch unsachgemäße Reparaturen können erhebliche Gefahren für den Benutzer entstehen.
- Kinder unterschätzen häufig die Gefahren beim Umgang mit Elektrogeräten. Deshalb dürfen Kinder nie unbeaufsichtigt in die Nähe von Elektrogeräten gelassen werden.

4.2 Batterien

- Wenn die Batterieklemmen kurzgeschlossen werden, können dadurch Brände oder Verbrennungen verursacht werden.
- Lassen Sie im Umgang mit aufgeladenen Batterien Vorsicht walten, insbesondere, wenn Sie diese in einer Tasche, einem Geldbeutel oder in einem anderen Behälter zusammen mit metallenen Objekten aufbewahren. Leitende Materialien, wie z. B. Münzen, können einen Kurzschluss verursachen.
- Tauschen Sie die Batterien niemals in einer explosionsgefährdeten Umgebung aus. Während des Einsetzens oder Entfernens der Batterien kann Funkenschlag zu einer Explosion führen.
- Werfen Sie niemals Batterien ins Feuer, da diese explodieren könnten.
- Batterien für Kinder unzugänglich aufbewahren.
- Ausgetretene Batteriesäure kann dauerhafte Schäden am Gerät verursachen. Entfernen Sie die Batterien, wenn das Gerät längere Zeit nicht verwendet wird.
- Im Umgang mit beschädigten oder leckenden Batterien besondere Vorsicht walten lassen.

5 Lieferumfang

- 1 Telefongerät
- 1 Hörer
- 1 Spiralkabel für den Hörer
- 1 Telefonanschlusskabel
- 1 Bedienungsanleitung
- 1 Garantiekarte
- 1 Abstandhalter

6 Bedienelemente

(Siehe Abbildungen auf Umschlagklappe)

1. LED 'Neue Nachricht'
2. LED 'Freisprechmodus'
3. Melodie-Taste
4. Notruf-Taste / VIP - Taste
5. Stummschalttaste
6. Warteschleifentaste
7. Nach-oben-Taste / Nach-unten-Taste
8. Lautstärke lauter
9. Lautstärke leiser
10. Telefonbuchtaste
11. Flash-Taste 'R'
12. Wahlwiederholung/Pausentaste
13. Freisprechtaste
14. Alphanumerische Tastatur
15. Lautsprecher für Freisprechbetrieb
16. Lautstärkeregler für Hörerlautsprecher
17. Haken für Wandmontage
18. Hörerauflage
19. Zielwahl-Tasten (M1-M10)
20. Taste 'Menü' / 'Löschen'
21. Kopiertaste
22. Wähltaste / Alarntaste
23. LCD-Display
24. Anschlussstecker Telefonkabel
25. Hörer-Spiralkabel-Anschluss
26. Batteriefach
27. Freisprechmikrofon
28. Kabelschlitz
29. Abstandhalter
30. Aussparungen zur Wandmontage

7 Anschließen

7.1 Telefon anschließen

- Stellen Sie das Telefon auf eine flache Oberfläche.
- Schließen Sie das eine Ende des Spiralkabels an den Anschluss an der linken Seite des Telefongeräts und das andere Ende an den Hörer an.

- Schließen Sie ein Ende des Netzkabels am Telefonwandanschluss und das andere Ende am Netzanschluss auf der Rückseite des Telefons an . Verwenden Sie das mitgelieferte Netzkabel und gegebenenfalls den mitgelieferten Steckeradapter.

7.2 Batterien einlegen

Zur Aktivierung des Displays müssen die Batterien in das Batteriefach eingelegt werden.

Die Batterien nicht bei angeschlossenem Telefonkabel austauschen!

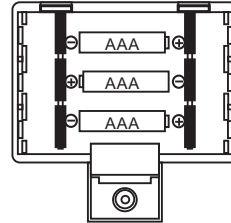

- Mit einem kleinen Schraubendreher das Batteriefach auf der Unterseite des Geräts öffnen.
- 3 UM4/AAA-Batterien (1,5V) einlegen. Achten Sie dabei auf die im Batteriefach angegebene Polung.
- Schließen Sie das Batteriefach.

Wenn auf dem Display die Meldung '**BATTERIE SCHWACH**' erscheint, müssen die Batterien ausgetauscht werden.

Innerhalb von 10 Minuten nach dem Entfernen der Batterien müssen neue Batterien eingelegt werden. Andernfalls gehen die gespeicherten Daten, einschließlich Telefonbuch und Anrufliste, möglich verloren.

8 Erste Einstellungen

Nach dem ersten Einlegen der Batterien werden bei aufgelegtem Hörer folgende Funktion aufgerufen:

8.1 Display-Sprache wählen

Wählen Sie Ihre Landessprache für die Meldungen im Display:

- Drücken Sie oder , um die gewünschte Sprache auszuwählen.
- Drücken Sie , um zu bestätigen und zur nächsten Einstellung 'Zuweisung der Speicherkapazität' zu gehen.

Dies ist auch über den Programmier-Modus möglich, wie im Kapitel 8.3 beschrieben.

8.2 Speicherkapazität zuweisen

Die hier beschriebene Funktion erscheint nur bei der Inbetriebnahme eines neuen Telefons – diese lässt sich später nicht wieder aufrufen! Sie können diese Funktion später nur noch aufrufen, indem Sie für mehr als 30 Minuten die Batterien herausnehmen. Dabei gehen jedoch sämtliche Einträge im Telefonbuch und sonstigen Einstellungen verloren.







Telefonbuch und Anruferliste teilen sich einen gemeinsamen Speicherbereich.

Ab Werk voreingestellt ist folgende Aufteilung der Speicherplätze:

- 32 Einträge für das Telefonbuch
- 65 Einträge für die Anruferliste

Mit dieser Funktion können Sie die Aufteilung zwischen Telefonbuch und Anruferliste ändern:









Telefonbuch: max. 112 Einträge
Anruferliste: max. 91 Einträge

- Drücken Sie   oder  , um den Telefonbuchspeicher **'TELBUCH FREI=032'** (Standard = 032) auszuwählen.
- Drücken Sie  , um den Telefonbuchspeicher zu bestätigen.
- Die Speicherkapazität der Anruferkennungsliste wird kurz angezeigt, und das Gerät geht wieder in den Standby-Modus.

Für den erneuten Zugriff auf die Speichereinstellung müssen Sie die Batterien für mehr als zehn Minuten entfernen.

8.3 Displaysprache ändern











Wenn Sie die Sprache während der Initialisierung nicht geändert haben, können Sie sie folgendermaßen auswählen:

- Drücken Sie   drei Sekunden lang.
- Drücken Sie   oder  , um die gewünschte Sprache auszuwählen.
- Drücken Sie  , um zu bestätigen und zur nächsten Einstellungsmöglichkeit weiter zu gehen.

Wenn innerhalb von zehn Sekunden keine Taste gedrückt wird, wechselt das Gerät wieder in den Standby-Modus.

8.4 Display Kontrast einstellen











Sie können den gewünschten Kontrast folgendermaßen einstellen:

- Drücken Sie   drei Sekunden lang, bis die Displaysprache angezeigt wird.
- Drücken Sie erneut  .
- Drücken Sie   oder  , um den gewünschten Kontrast auszuwählen (1-5).
- Drücken Sie  , um zu bestätigen und zur nächsten Einstellungsmöglichkeit zu wechseln.

8.5 Datum und Uhrzeit einstellen

Falls Ihr Netzanbieter das Leistungsmerkmal "Anruferkennung" bereitstellt, werden die Uhrzeit und das Datum (außer der Jahreszahl) automatisch gestellt. Falls nicht, können Sie hier diese Einstellungen selber vornehmen:

Die Uhr kann auch manuell eingestellt werden:





- Drücken Sie   drei Sekunden lang, bis die Displaysprache angezeigt wird.
- Drücken Sie zweimal  . Das Jahr blinkt.
- Drücken Sie   oder  , um das Jahr auszuwählen.
- Drücken Sie  , um zu bestätigen und zur nächsten Einstellung zu wechseln.
- Wiederholen Sie die vorherigen Schritte, um Monat, Tag, Stunde und Minuten auszuwählen und zu bestätigen. Nachdem Sie die Minuten bestätigt haben, wechseln Sie zur nächsten Einstellungsmöglichkeit.

8.6 Ortsnetzkennzahl einstellen (max. fünf Ziffern)

Die Ortsnetzkennzahl muss eingestellt werden, wenn Sie nicht Ihre eigene Ortsvorwahl anrufen können.

Wenn ein Anruf eingeht, der mit der programmierten Vorwahl beginnt, wird diese nicht angezeigt und auch nicht in der Anrufliste gespeichert.

Beispiel: Wenn 012 programmiert ist und der eingehende Anruf die Nummer 0123456789 hat, wird 3456789 angezeigt und in der Anrufliste gespeichert.

- Drücken Sie   drei Sekunden lang, bis die Displaysprache angezeigt wird.
- Drücken Sie wiederholt  , bis **'ORTSVORWAHL'** angezeigt wird.

- Wählen Sie mit **7** oder **7** die erste Ziffer der Ortsvorwahl aus (0-9 oder '-' zum Aufheben der Auswahl).
- Drücken Sie **20**, um die erste Ziffer zu bestätigen und zur nächsten Ziffer zu wechseln.
- Wiederholen Sie die vorherigen Schritte für die weiteren Ziffern (maximal fünf Ziffern).
- Wenn keine Ortsvorwahl genutzt wird, stellen Sie (- - - -) ein.
- Nachdem Sie die letzte Ziffer bestätigt haben, wechseln Sie zur nächsten Einstellmöglichkeit.

8.7 Vorwahl einstellen

Wenn vor einer Telefonnummer aus der Anrufliste oder dem Telefonbuch eine einstellige Vorwahl erforderlich ist, müssen Sie diese Vorwahl einstellen.

- Drücken Sie **20** drei Sekunden lang, bis die Displaysprache angezeigt wird.
- Drücken Sie wiederholt **20**, bis 'AKZ' (Vorwahl) angezeigt wird.
- Wählen Sie mit **7** oder **7** die Vorwahl aus (0-9 oder '-' zum Aufheben der Auswahl).
- Drücken Sie **20**, um zu bestätigen und zur nächsten Einstellmöglichkeit zu wechseln.

8.8 Wahlverfahren einstellen

Um das Wahlverfahren zu ändern, drücken Sie im Standby-Modus drei Sekunden lang **5**. Das ausgewählte Verfahren wird angezeigt. Wiederholen Sie diesen Vorgang, um zwischen Ton- (MFV) und Impulswahlverfahren (I WV) zu wechseln.

8.9 Ruftonmelodie/-lautstärke

Im Standby-Modus:

- Drücken Sie wiederholt **3**, um die gewünschte Ruftonmelodie auszuwählen.
- Drücken Sie **8**, um die Ruftonlautstärke zu erhöhen.
- Drücken Sie **9**, um die Ruftonlautstärke zu reduzieren.
- Drücken Sie **11**, um die Ruftonmelodie zu bestätigen.

8.10 Tastenton AN/AUS

- Drücken und halten Sie die '#' - Taste drei Sekunden lang. Im Display erscheint abwechselnd:
 - 'EIN' - Tastenton eingeschaltet
 - 'AUS' - Tastenton ausgeschaltet

8.11 Flashzeit

Die Flash-Taste **11** ist erforderlich, um bestimmte Dienste Ihres Telefonanbieters nutzen zu können oder um Anrufe weiterzuleiten, wenn Sie eine Nebenstellen-Anlage verwenden. Damit die Eingabe nicht als 'Auflegen' interpretiert wird, darf der Impuls nicht zu lang sein. Sie muss jedoch lang genug sein, um als Flash-Impuls erkannt zu werden.

- Drücken Sie **20** drei Sekunden lang, bis die Displaysprache angezeigt wird.
- Drücken Sie wiederholt **20**, bis 'FLASH ZEIT 100 MS' angezeigt wird.
- Wählen Sie mit **7** oder **7** die erforderliche Flashzeit aus (100, 110, 200, 300, 400, 500, 600, 800, 900, 080 oder 090 ms).
- Bestätigen Sie mit **20**.

9 Telefonieren

9.1 Anrufen

Sie können auf zwei Arten einen Anruf tätigen:

- Geben Sie die Telefonnummer ein.
- Wenn Sie eine falsche Telefonnummer eingegeben haben, drücken Sie zum Löschen **20**.
- Nehmen Sie den Hörer ab, oder drücken Sie **13**.
- Die Telefonnummer wird automatisch gewählt.

Oder

- Nehmen Sie den Hörer ab, oder drücken Sie **13**, für den Freisprechmodus.
- Geben Sie die Telefonnummer ein.

Hinweis: Die Anrufdauer wird in der ersten Zeile des Displays angezeigt [mm:ss].

9.2 Telefonhörerlautstärke

Stellen Sie mit dem Lautstärkeregler für den Telefonhörer **16** die Hörerlautstärke ein (Niedrig Hoch).

9.3 Lautstärke des Freisprech-Lautsprechers

Im Freisprechmodus:



- Drücken Sie  **8**, um die Lautstärke zu erhöhen.
- Drücken Sie  **9**, um die Lautstärke zu verringern.

9.4 Anrufe entgegen nehmen

Wenn das Telefon klingelt, nehmen Sie den Hörer ab, oder drücken Sie  **13**, um das Gespräch im Freisprechmodus anzunehmen.

9.5 Wahlwiederholung

Das Allure 500 speichert die acht zuletzt gewählten Telefonnummern im Speicher, mit Anzeige der Anrufdauer.





- Drücken Sie  **12**, um durch den Wahlwiederholungsspeicher zu blättern. Wenn die gewünschte Nummer auf dem Display angezeigt wird:
 1. Drücken Sie  **13**. Die gewünschte Telefonnummer wird im Freisprechmodus automatisch gewählt.
- oder
2. Nehmen Sie den Hörer ab. Die Nummer wird automatisch gewählt.

9.6 Mikrofon abschalten (Stummschalten)

Sie können das Hörmikrofon während eines Gesprächs abschalten, indem Sie  **5** drücken. Sie können nun sprechen, ohne dass Sie der Anrufer hört.





Drücken Sie erneut  **5**, wenn Sie das Gespräch wiederaufnehmen möchten.

9.7 Warteschleife (mit Musik)

Sie können den Anrufer während eines Gesprächs in die Warteschleife legen, indem Sie  **6** drücken. Sie können nun sprechen, ohne dass Sie der Anrufer hört. Der Anrufer hört eine digitale Melodie. Die Melodie kann mit den Tasten  **7** oder  **7** geändert werden. Drücken Sie erneut  **6**, wenn Sie das Gespräch wiederaufnehmen möchten.

Einstellung der Warteschleife Musik:

- Drücken Sie  **13**, für den Freisprechmodus.

- Drücken Sie  **6**. Sie hören die Warteschleife Musik. Die LED 'Neue Nachricht'  blinkt.
- Drücken Sie  **7** oder  **7** um die Melodie zu ändern.
- Drücken Sie  **20**, um zu bestätigen.

10 Anruferkennung

10.1 Allgemeine Informationen



Wenn Sie das Leistungsmerkmal "Anruferkennung" haben, werden die Telefonnummer und der Name des Anrufers (sofern dies vom Netzwerk unterstützt wird) im Display angezeigt. Wenn Sie die Telefonnummer gemeinsam mit dem Namen im Telefonbuch gespeichert haben, wird der programmierte Name im Display angezeigt.

Die Kapazität der Anrufliste wurde bei der Initialisierung des Telefons festgelegt (siehe Kapitel 8.2). Telefonnummern, die Sie mehrmals erhalten haben, werden nicht gespeichert. Stattdessen wird die Wiederholungsanzeige 'REP' angezeigt. Jede ankommende Nummer wird mit Datum und Uhrzeit in der Anrufliste gespeichert.



Im Standby-Modus wird die Anzahl der eingegangenen Anrufe in der mittleren Zeile des Displays '000' angezeigt.

Die LED 'Neue Nachricht'  blinkt, bis Sie alle neuen Anrufe eingesehen haben.

10.2 Die Anrufliste

Sie können die Anrufliste durchsuchen, indem Sie im Standby-Modus  **7** oder  **7** drücken. *Wenn innerhalb von zehn Sekunden keine Taste gedrückt wird, wechselt das Gerät wieder in den Standby-Modus.*

10.2.1 Eine Nummer wählen

- Wählen Sie die gewünschte Telefonnummer aus.
- Drücken Sie  **22**. Die Telefonnummer wird im Freisprechmodus automatisch gewählt.
- Wenn Sie die Vorwahl wählen möchten (siehe Kapitel 8.7), drücken Sie zweimal  **22**.
- Wenn Sie über den Hörer sprechen möchten, nehmen Sie diesen ab.

10.2.2 Eine Nummer löschen

- Wählen Sie die zu löschende Nummer aus.
- Drücken Sie kurz \emptyset $\textcircled{20}$. 'GELOESCHT' wird angezeigt.

10.2.3 Gesamte Anrufliste löschen

Rufen Sie die Anrufliste auf, und wählen Sie eine Nummer aus, die nicht mit VIP gekennzeichnet ist (siehe Kapitel 10.3).

Drücken Sie zwei Sekunden lang \emptyset $\textcircled{20}$. Im Display wird 'ALLE GELOESCHT' angezeigt. Wenn Sie die gesamte Anrufliste löschen, bleiben die VIP-Nummern weiterhin gespeichert (siehe Kapitel 10.3).

10.2.4 Eine Nummer in das Telefonbuch kopieren

- Wählen Sie die gewünschte Telefonnummer aus.
- Drücken Sie $\textcircled{\text{B}}$ $\textcircled{21}$. 'INS TELBUCH KOP' wird angezeigt. Wenn der Text 'FEHLER' angezeigt wird, ist die Nummer bereits verfügbar.
- Informationen zum Bearbeiten der Nummer und des Namens im Telefonbuch finden Sie in Kapitel 11.4.

10.3 VIP-Liste

10.3.1 Eine Nummer hinzufügen

- Blättern Sie mit \blacktriangle $\textcircled{7}$ oder \blacktriangledown $\textcircled{7}$ durch die Anrufliste.
- Drücken Sie $\textcircled{\text{VIP}}$ $\textcircled{4}$. Das Symbol 'VIP' wird angezeigt.

10.3.2 Eine Nummer anrufen

- Drücken Sie wiederholt $\textcircled{\text{VIP}}$ $\textcircled{4}$, um durch die VIP-Liste zu blättern.
- Drücken Sie $\textcircled{\text{C}}$ $\textcircled{22}$. Die Telefonnummer wird im Freisprechmodus automatisch gewählt.
- Wenn Sie über den Hörer sprechen möchten, nehmen Sie diesen ab.

10.3.3 Einzelne Nummern löschen

- Wählen Sie die aus der Anrufliste zu löschende VIP-Nummer aus, indem Sie \blacktriangle $\textcircled{7}$ oder \blacktriangledown $\textcircled{7}$ drücken.
- Drücken Sie $\textcircled{\text{VIP}}$ $\textcircled{4}$. Das Symbol 'VIP' wird ausgeblendet.
- Drücken Sie kurz \emptyset $\textcircled{20}$. 'GELOESCHT' wird angezeigt.

10.4 Mailbox - Signalisierung

Wenn Sie in Ihrer persönlichen Voicemailbox eine Nachricht erhalten haben, erscheint das Voicemail-Symbol \boxtimes im Display. Sobald Sie die Nachrichten in der Mailbox abgehört haben, verschwindet das Symbol wieder.

*** Bei Voicemail handelt es sich um eine Netzwerkfunktion. Fragen Sie Ihren Telefonanbieter, ob dieser Dienst für Ihren Anschluss verfügbar ist.**

11 Telefonbuch

Die Kapazität des Telefonbuchs wurde bei der Initialisierung des Telefons festgelegt. Standardmäßig können 32 Telefonnummern mit Name gespeichert werden (siehe Kapitel 8.2).

11.1 Die alphanumerische Tastatur verwenden

Über die alphanumerische Tastatur $\textcircled{14}$ können Sie Text eingeben.

Verfügbare Zeichen:

1	'Leerstelle'
2	A B C
3	D E F
4	G H I
5	J K L
6	M N O
7	P Q R S
8	T U V
9	W X Y Z

Um einen Buchstaben auszuwählen, drücken Sie die entsprechende Taste. Beispiel: Wenn Sie die numerische Taste '5' drücken, wird im Display das erste Zeichen (J) angezeigt. Drücken Sie die Taste mehrmals, wenn Sie ein anderes Zeichen dieser Taste auswählen möchten.

Drücken Sie zweimal die Taste '2', um den Buchstaben (B) auszuwählen. Wenn Sie sowohl (A) als auch (B) auswählen möchten, drücken Sie einmal die Taste '2', um (A) auszuwählen, warten Sie zwei Sekunden, bis der Cursor zur nächsten Stelle springt, und drücken Sie zweimal die Taste '2', um (B) auszuwählen. Um eine Leerstelle einzugeben, drücken Sie die Taste '1'.

Falsch eingegebene Zeichen können Sie durch Drücken von \emptyset $\textcircled{20}$ löschen.

11.2 Eine Nummer speichern

- Drücken Sie 10.
- Drücken Sie 7.
- Geben Sie den Namen über die alphanumerische Tastatur ein, und bestätigen Sie mit 10.
- Geben Sie die gewünschte Telefonnummer ein, und bestätigen Sie mit 10.
- Wiederholen Sie die vorherigen Schritte, um weitere Nummern im Telefonbuch zu speichern, oder drücken Sie zweimal 10, um die Einstellung zu verlassen.

Die **Wahlwiederholungstaste** 12 kann verwendet werden, um eine Pause von drei Sekunden zwischen den Nummern hinzuzufügen.

Der Buchstabe 'P' erscheint im Display an der Position, an der Sie 12 gedrückt haben.

11.3 Eine Nummer anrufen

- Drücken Sie 10.
- Drücken Sie 7.

Geben Sie den ersten Buchstaben des gewünschten Namens über die alphanumerische Tastatur ein. Die Nummern werden nur nach dem ersten Buchstaben sortiert.

Suchen Sie mit 7 oder 7 den Namen im Telefonbuch.

Wenn der gewünschte Name im Display angezeigt wird, nehmen Sie den Hörer ab, oder drücken Sie 22. Die Nummer wird automatisch gewählt.

11.4 Nummer und Namen ändern

- Wählen Sie anhand des Namens die gewünschte Nummer aus dem Telefonbuch aus.
- Drücken Sie 10.
- Bearbeiten Sie gegebenenfalls den Namen.
- Drücken Sie 10.
- Bearbeiten Sie gegebenenfalls die Nummer.
- Drücken Sie 10.
- Drücken Sie zweimal 10, um das Telefonbuch zu verlassen.

11.5 Nummer und Namen löschen

- Wählen Sie anhand des Namens die gewünschte Nummer aus dem Telefonbuch aus.
- Drücken Sie zwei Sekunden lang 20. 'GELOESCHT' wird angezeigt.
- Drücken Sie 10, um das Menü zu verlassen.

12 Zielwahl-Tasten

Sie können zehn Zielwahl-Tasten (max. 16 Ziffern) programmieren (M1-M10).

12.1 Nummer speichern

- Drücken Sie zwei Sekunden lang 'M1' .
- Geben Sie die Telefonnummer ein.
- Drücken Sie die gewünschte Zielwahl-Taste (M1-M10) .

Direkte Kurzwahlnummern können nur überschrieben und nicht gelöscht werden.

12.2 Nummer anrufen

- Drücken Sie die gewünschte Zielwahl-Taste (M1-M10) . Die gespeicherte Nummer wird angezeigt.
- Drücken Sie 22 oder nehmen Sie den Hörer ab.

13 Schlafmodus

Damit Sie innerhalb eines bestimmten Zeitraums nicht gestört werden, können Sie den Schlafmodus aktivieren. Im Schlafmodus klingelt das Telefon nur bei Anrufen, die in der Anrufliste mit 'VIP' gekennzeichnet sind. VIP-Anrufe werden immer mit einem Klingeln angezeigt.

Sobald der Schlafmodus beendet ist, klingelt das Telefon wieder bei allen Anrufen.

- Drücken Sie zwei Sekunden lang die Taste 6.
- Drücken Sie wiederholt 7 oder 7, um die Schlafzeit auszuwählen (0-23 Stunden in 1-Stunden-Schritten)
- Bestätigen Sie die Einstellung mit 22.

Um den Schlafmodus auszuschalten, befolgen Sie die gleichen Schritte, und wählen Sie '00-00' aus.





14 Alarm

Das Allure 500 verfügt über eine Alarmfunktion.

14.1 Alarm einstellen





- Drücken Sie zwei Sekunden lang 22.
- Drücken Sie 7 oder 7, um die Stunden einzustellen.
- Bestätigen Sie mit 22.
- Drücken Sie 7 oder 7, um die Minuten einzustellen.
- Bestätigen Sie mit 22.

14.2 Alarm aktivieren oder deaktivieren

- Drücken Sie kurz  , um den Alarm ein- oder auszuschalten.
- Wenn der Alarm eingeschaltet ist, wird im Display das Alarmsymbol  angezeigt.
- Bei dem Alarmton handelt es sich um die gleiche Melodie wie die Warteschleifenmelodie (siehe Kapitel 9.7).
- Wenn der Alarmton erklingt, drücken Sie  . Andernfalls erklingt die Melodie eine Minute lang fort.

15 Notruf



Sie können Ihr Telefon so programmieren, dass durch Drücken einer beliebigen Taste sofort automatisch eine gespeicherte Notrufnummer gewählt wird (Notruf- oder Babyruffunktion).

- Halten Sie   gedrückt.
- Nach drei Sekunden wird 'EIN' angezeigt. Damit wird bestätigt, dass die Funktion aktiviert ist.
- Nach fünf Sekunden wird 'NUMMER EINGEBEN' angezeigt.
- Geben Sie die zu wählende Nummer ein.
- Bestätigen Sie mit  .

Die Notruffunktion ist jetzt aktiviert.





Im Freisprechmodus wählt das Telefon nun automatisch die programmierte Notrufnummer, wenn eine beliebige Taste gedrückt oder der Hörer abgenommen wird.

Notruf abschalten:

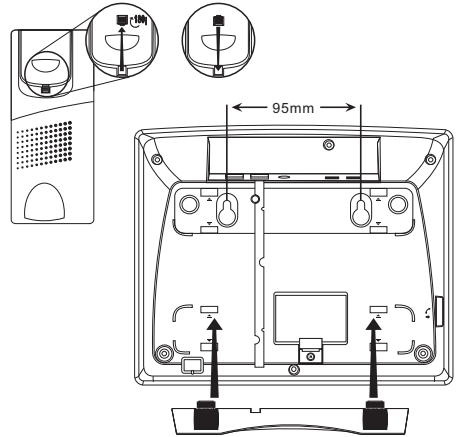
Halten Sie   drei Sekunden lang gedrückt, bis 'AUS' angezeigt wird.

16 Wandmontage



- Entfernen Sie gegebenenfalls den Abstandhalter  von der Rückseite des Telefons.
- Ziehen Sie den Haken für Wandmontage  heraus, und setzen Sie diesen in umgekehrter Richtung wieder ein.
- Messen und markieren Sie die Stellen für die Wandmontage  (Abstand 95 mm).
- Bohren Sie Löcher, montieren Sie Dübel und Schrauben.
- Bringen Sie den Abstandhalter wie oben dargestellt am Telefon an. Das Telefonkabel kann im Schlitz  auf der Rückseite des Telefons befestigt werden, je nach Position des Telefonanschlusses.
- Montieren Sie das Telefon an den Schrauben.

17 Technische Daten

- Wahlverfahren: MFV (Tonwahl) / (IWW) Impulswahl
- Flash: 100, 110, 200, 300, 400, 500, 600, 800, 900, 080 oder 090 ms
- Stromversorgung: 3 UM4/AAA-Batterien (1,5V)
- Umgebungstemperatur: + 5 °C bis + 45 °C
- Erlaubte relative Luftfeuchtigkeit: 25 bis 85%

Abmessungen:

- Telefon: 185mm x 225mm x 85mm
- Hörer: 190mm x 50mm x 40mm
- LCD Größe: 29mm x 68mm

Gewicht:

- Telefon kpl. ohne Batterien: 630g
- Hörer ohne Kabel: 167g

18 Reinigung und Wartung

18.1 Das Gerät reinigen

Reinigen Sie das Gerät mit einem weichen, leicht feuchten Tuch. Reinigen Sie schmutzige Verbindungen mit einer kratzfreien Bürste.

Verwenden Sie keine Reinigungs- oder Lösungsmittel. Diese können das Gehäuse beschädigen und in das Gerät eindringen und so einen dauerhaften Schaden verursachen.

Die Batteriekontakte können mit einem trockenen fusenfreien Tuch abgewischt werden.

Sollte das Gerät nass werden, schalten Sie es aus, und entfernen Sie sofort die Batterien.

Trocknen Sie das Batteriefach mit einem weichen Tuch, um einen möglichen Wasserschaden zu minimieren. Lassen Sie das Batteriefach geöffnet, bis es komplett trocken ist. Benutzen Sie das Gerät erst, wenn es vollständig getrocknet ist.

Im Falle von leckenden Batterien kann die ausgetretene Flüssigkeit Verletzungen (Hautreizungen) oder Geräteschäden verursachen.

Entsorgen Sie die Batterien entsprechend den Umwelanforderungen.

18.2 Wartung

Prüfen Sie regelmäßig die Batterien des Geräts. Tauschen Sie die Batterien rechtzeitig aus, um ein Lecken der alten Batterien zu vermeiden. Prüfen Sie die Anschlüsse und Kabel auf Fehlfunktionen, und lassen Sie defekte Teile von einem Fachmann reparieren.

19 Entsorgung des Geräts



Am Ende der Nutzungsdauer des Produkts dürfen die Produkte nicht über den normalen Haushaltsabfall entsorgt werden. Bringen Sie sie zu einer

Sammelstelle zur Aufbereitung elektrischer und elektronischer Geräte. Das Symbol auf dem Produkt, in der Bedienungsanleitung und/oder Verpackung weist darauf hin.

Einige der Werkstoffe des Produkts sind wiederverwendbar. Geben Sie dafür die Produkte in einer Aufbereitungsstelle ab. Mit der Wiederverwertung einiger Teile oder Rohmaterialien aus gebrauchten Produkten leisten Sie einen wichtigen Beitrag zum Umweltschutz.

Wenden Sie sich bitte an Ihre örtlichen Behörden, wenn Sie weitere Informationen über Sammelstellen in Ihrer Umgebung benötigen.

Nehmen Sie die Batterien aus dem Gerät, bevor Sie dieses entsorgen.

Batterien müssen an den dafür vorgesehenen Sammelstellen abgegeben werden und dürfen nicht im Hausmüll entsorgt werden.

20 Kundendienstadresse und Hotline-Support

Die Kundendienstadressen finden Sie auf der beigefügten Service-Karte oder online unter www.ucom.be.

21 Konformitäts- und Herstellererklärung

Topcom Europe Nv.
Grauwmeer 17
3001 Heverlee
Belgien

Die Konformitätserklärung finden Sie auf der letzten Seite dieser Bedienungsanleitung.

22 Garantie

22.1 Garantiezeit

Die Geräte haben eine 36-monatige Garantiezeit. Die Garantiezeit beginnt an dem Tag, an dem das neue Gerät erworben wurde. Die Garantie gilt nicht für normale Batterien oder wiederaufladbare Akkus (Typen AA/AAA).

Verschleißteile oder Mängel, die den Wert oder die Gebrauchstauglichkeit des Geräts nur unerheblich beeinflussen, sind von der Garantie ausgeschlossen. Der Garantieanspruch muss durch den Originalkaufbeleg oder eine Kopie des Kaufbelegs, auf dem das Kaufdatum und das Gerätemodell ersichtlich sind, nachgewiesen werden.

22.2 Abwicklung des Garantiefalls

Senden Sie das fehlerhafte Gerät mit dem gültigen Kaufbeleg und einer ausgefüllten Service-Karte an ein autorisiertes Service-Zentrum.

Tritt ein Gerätefehler innerhalb der Garantiezeit auf, übernimmt das autorisierte Service-Zentrum unentgeltlich die Reparatur jedes durch einen Material- oder Herstellungsfehler aufgetretenen Defekts mittels Reparatur oder Austausch des fehlerhaften Geräts oder von Teilen des fehlerhaften Geräts. Bei einem Austausch können Farbe und Modell vom eigentlich erworbenen Gerät abweichen. Das ursprüngliche Kaufdatum bestimmt den Beginn der Garantiezeit. Die Garantiezeit verlängert sich nicht, wenn das Gerät von autorisierten Service-Zentren ausgetauscht oder repariert wird.

22.3 Garantieausschlüsse

Schäden oder Mängel, die durch unsachgemäße Handhabung oder unsachgemäßen Betrieb verursacht werden, sowie Defekte, die durch die Verwendung von Nicht-Originalteilen oder -zubehör entstehen, werden nicht von der Garantie abgedeckt.

Die Garantie deckt keine Schäden ab, die durch äußere Einflüsse entstanden sind, wie z. B. Blitzeinschlag, Wasser, Brände oder jegliche Transportschäden. Wenn die Seriennummer des Geräts verändert, entfernt oder unleserlich gemacht wurde, kann keine Garantie in Anspruch genommen werden. Alle Garantieansprüche erlöschen, wenn das Gerät vom Käufer repariert, verändert oder umgebaut wurde.

DECLARATION OF CONFORMITY

We, Topcom Europe Nv, Grauwmeer 17, 3001 Heverlee, Belgium, declare that our product :

Type: Fixed desktop telephone

Model: Allure 500

Class of equipment: Class 1

is in compliance with the essential requirements and other relevant provisions of the R&TTE directive 1999/5/EC and carries the CE mark accordingly.

Supplementary information:

The product complies with the requirements of:

- EN 60950-1:2006
- EN55022:1998+A1:2000+A2:2003
- EN55024:1998+A1:2001+A2:2003

Date: 15/05/2008

Place: Heverlee, Belgium

Name: Verheyden Geert

Function: Technical Director

Signature:

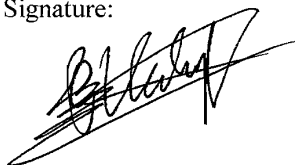

European contact: Topcom Europe Nv, R&D department, Research Park, Grauwmeer 17, 3001 Heverlee, Belgium. Tel : +32 16 398920, Fax : +32 16 398939

SERVICE RETURN CARD - RÜCKSENDEKARTE -
CARTE DE RETOUR SERVICE - RETOURFICHE

RETURN WITH YOUR DEFECT PRODUCT

Name/Vorname/Prénom/Naam:

Surname/Familiennaam/Nom/Familiennaam:

Street/Straße/Rue/Straat:

Nr./N°:

Box/Postfach/Boîte/Postbus:

Location/Ort./Lieu/Plaats:

Post code/Postleitzahl/Code Postal/Postcode:

Country/Land/Pays/Land:

Tel./Tél.:

E-mail:

Model name/Modellbezeichnung/Nom du modèle/Modelnaam:

Serial Nr./Seriennummer/N° série/Seriennummer:

Purchase date/Kaufdatum/Date d'achat/Aankoopdatum:

 - - (DD/MM/YYYY) - (TT/MM/JJJJ)

Fault description/Beschreibung des Defekts/Description de la panne/Beschrijving defect:

(Original Proof of Purchase has to be attached to this return card to be valid for warranty)

Model name/Modellbezeichnung/Nom du modèle/Modelnaam:

Serial Nr./Seriennummer/N° série/Seriennummer:

Purchase date/Kaufdatum/Date d'achat/Aankoopdatum:

 - - (DD/MM/YYYY) - (TT/MM/JJJJ)

Fault description/Beschreibung des Defekts/Description de la panne/Beschrijving defect:

UCOM

ALLURE 500

visit our website

www.ucom.be

MD14200222