

Cocoon 450



KÄYTTÖOHJE
USER MANUAL

!! Tärkeää !!

Voidaksesi käyttää soittajan numeron näyttötoimintoa (Caller ID), tämä palvelu on aktivoitava puhelinlinjaasi. Yleensä se on tilattava erikseen puhelinyhtiöltä ennen kuin toiminto voidaan käyttää. Ellei sinulla ole soittajan numeron näyttötoimintoa puhelinlinjassasi, soittajan numero ei näy puhelimen näytössä.

!! Important !!

To use 'Caller ID' (display caller), this service has to be activated on your phone line. Normally you need a separate subscription from your telephone company to activate this function. If you don't have the Caller ID function on your phone line, the incoming telephone numbers will NOT be shown on the display of your telephone.

SF Tässä ohjekirjassa julkaissut tiedot voivat muuttua ilman ennakkoilmoitusta.

GB The features described in this manual are published with reservation to modifications.

DECLARATION OF CONFORMITY

We, TTS Nv, Grauwmeer 17, 3001 Heverlee, Belgium, declare that our product :

Product name: UCOM

Model type: Cocoon 450

is in conformity with the essential requirements of the R&TTE directive 1999/5/EC and carries the CE mark accordingly.

Supplementary information:

The product complies with the requirements of:

- TBR 21
- EN60950
- EN 301489-6
- EN 41003
- TBR 6
- TBR 10
- TBR 22

Date: 07/11/2002

Place: Heverlee, Belgium

Name: Verheyden Geert

Function: Technical Director

Signature:



European contact: TTS Nv, R&D department, Research Park, Grauwmeer 17, 3001 Heverlee, Belgium. Tel : +32 16 398920, Fax : +32 16 398939

1. PUHELIMEN KUVAUS	6
1.1. LUURI/TUKIASEMA	6
1.2. NÄYTTÖ	7
1.2.1. Valmiustilan näyttö	7
2. PUHELIMEN ASENNUS	8
2.1. LIITÄNNÄT	8
2.2. UUDELLEEN LADATTAVAT PATTERNIT	9
2.3. VYÖSOLKI	10
3. PUHELIMEN KÄYTTÖ	11
3.1. LUURI PÄÄLLÄ/POIS	11
3.2. SAAPUVA PUHELU	11
3.3. ULKOPUHELUN SUORITTAMINEN	11
3.4. SISÄPUHELUN SUORITTAMINEN	11
3.5. KAIUTINTOIMINTO	11
3.6. SISÄPUHELUN SIIRTO	11
3.7. NEUVOTTELUPUHELU	12
3.8. PUHELUN KESTON NÄYTTÖ	12
3.9. MIKROFONIN MYKISTYS	12
3.10. TAUKONÄPPÄIN	12
3.11. SOITTAJAN TUNNISTAMINEN	12
3.11.1. Soittajan tunnistaminen puhelun odotuksessa	12
3.11.2. Call List	13
3.11.3. Puhelinnumeron tallentaminen Puhelulistalta Osoitekirjaan	13
3.11.4. Poista kaikki tallennukset Puhelulistalta	13
3.11.5. Puhepostin osoitin	13
3.12. 10 VIIMEISEN SOITETUN PUHELUN UUDELLEENVALINTA	14
3.13. OSOITEKIRJASTA SOITTAMINEN	14
3.14. AAKKOSNUMEERISEN NÄPPÄIMISTÖN KÄYTTÖ	14
3.15. VALIKON KÄYTTÖ	15
4. PERSONOINTI	15
4.1. KAIUTTIMEN ÄÄNENVOIMAKKUUDEN SÄÄTÖ	15
4.1.1. Kaiuttimen äänenvoimakkuuden säätö puhelun aikana	15
4.2. ÄÄNIMERKIN ÄÄNENVOIMAKKUUDEN SÄÄTÖ	15
4.2.1. Luurin äänimerkki	15
4.2.2. Tukiaseman äänimerkki	16
4.3. ÄÄNIMERKIN SOINNUN VALINTA	16
4.3.1. Base melody	16
4.3.2. Luurin sointu, ulkopuhelu	16
4.3.3. Luurin sointu, sisäpuhelu	17
4.4. PIIP-ÄÄNTEN AKTIVOINTI / PASSIVOINTI	17
4.4.1. Näppäintä painaessa piip PÄÄLLÄ/POIS	17
4.4.2. Patterin virtataso on alhainen	17
4.4.3. Luuri on kuuluvuusalueen ulkopuolella	17
4.4.4. Vahvistusäänet	17
4.5. LUURIN NIMI	18
4.6. VALIKON KIELEN VALINTA	18
4.7. TUKIASEMAN KOODIN VALINTA	18
4.8. VALINTAAÄNEN ASETUS	19
4.9. AUTOMAATTINEN VASTAAMINEN	19
4.10. PUHELUN KESTON AJASTIN PÄÄLLÄ/POIS	19
4.11. PALAAMINEN OLETUSSÄÄTÖJEN PARAMETREIHIN	20

SUOMI

5. LISÄTOIMINNOT	20
5.1. OSOITEKIRJA	20
5.1.1. Lisää tallennus Osoitekirjaan	21
5.1.2. Nimen tai numeron muuttaminen	21
5.1.3. Tallennuksen poistaminen	21
5.2. VIP SOITON SOINTU	22
5.3. LUURIN PAIKALLISTAMINEN TUKIASEMASTA	22
5.4. PUHELUN ESTO	22
5.5. NÄPPÄIMISTÖN LUKITUS	23
5.5.1. Näppäimistön lukituksen aktivointi	23
5.5.2. Näppäimistön lukituksen passivointi	23
5.6. KUULOKKEIDEN LIITÄNTÄ	23
6. USEIDEN LUURIEN HALLINTO	23
6.1. SETTING UP AN ADDITIONAL HANDSET	23
6.1.1. Jos lisäluurisi on Cocoon 450	24
6.1.2. Jos luuri on toista mallia	24
6.2. LUURIN POISTAMINEN	24
6.3. LUURIN ASENTAMINEN TOISEEN TUKIASEMAAN	24
6.4. TUKIASEMAN VALINTA	25
6.5. ASUINTILAN VALVONTA	25
7. PUHELINVASTAAJA	25
7.1. NÄPPÄIMET LUURI	26
7.2. ASETUKSET	26
7.2.1. Tukiaseman äänenvoimakkuun asetus	26
7.2.2. Lähteiden viestien äänittäminen ja toisto (OGM 1 tai OGM 2)	26
7.2.3. Lähteiden viestien valinta (OGM 1 tai OGM 2)	26
7.2.4. Puhelinvastaajan kytkeminen päälle/pois (On/Off)	27
7.2.5. Hälytyksien määrän asetus	27
7.2.6. SOS-koodin asetus ja suodatus	27
7.2.7. VIP-koodin ohjelmointi	28
7.3. KÄYTTÖ	29
7.3.1. Muistion äänittäminen	29
7.3.2. Saapuvien viestien ja muistion toisto/poisto	29
7.3.3. Kaikkien viestien poistaminen	29
7.4. ETÄTOIMINTO	29
7.4.1. Etätoimintoon meno	30
7.4.2. Etätoiminto päällä	30
7.5. PUHELINVASTAAJAN PIKATOIMINTOJEN YHTEENVETO	31
8. VIANETSINTÄ	32
9. TAKUU	33
10. TEKNISET TIEDOT	33

1. PUHELIMEN KUVAUS

1.1. LUURI/TUKIASEMA



SUOMI

1.2. NÄYTTÖ

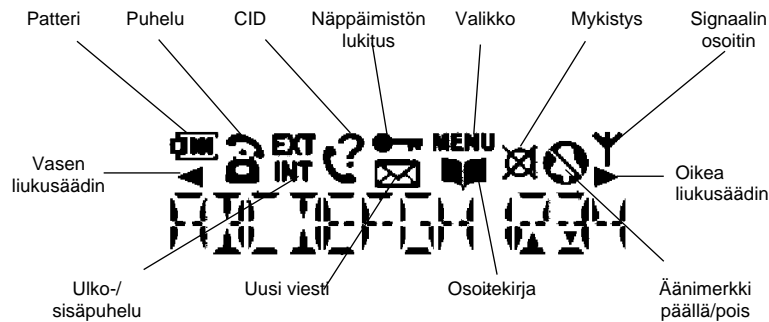

Each operation has an associated icon

Ikoni:	Tarkoitus:
	Olet linjalla
EXT	Ulkopuhelu
INT	Sisäpuhelu
	Uusi viesti on puhepostissasi
	Katsot osoitekirjaasi
MENU	Olet valikossa
	Uudelleen ladattavan patterin virtatasonosoitin 1 lohko: heikko, 2 lohkoa: alhainen, 3 lohkoa: keskitaso, 4 lohkoa: täynnä. Lohkot liukuvat patterin latauksen aikana
	Luurin näppäimistö lukittu
	Antenni ilmoittaa vastaanoton laadun.
	Antenni vilkkuu kun luuri ei ole rekisteröity tukiasemaan
◀ tai ▶	Ilmoittaa, että näytetty numero on pidempi kuin ruutu (12 merkkiä)
▲ tai ▼	Mahdollinen liukusuunta valikossa
	Microphone is muted
	Luurin äänimerkki on pois päältä
	Soittajan tunnistus saatavana/uusia puheluja Puhelulistalla

1.2.1. Valmiustilan näyttö

Valmiustilassa näkyy näytössä luurin nimi ja numero:
C450 1

2. PUHELIMEN ASENNUS

2.1. LIITÄNNÄT

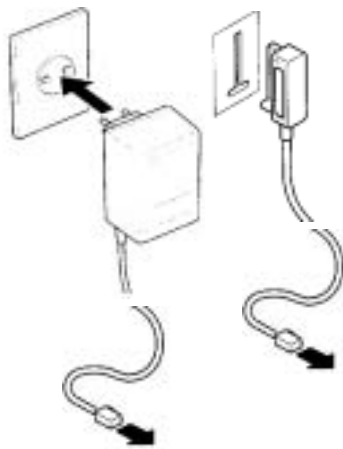

Tukiaseman takaosa

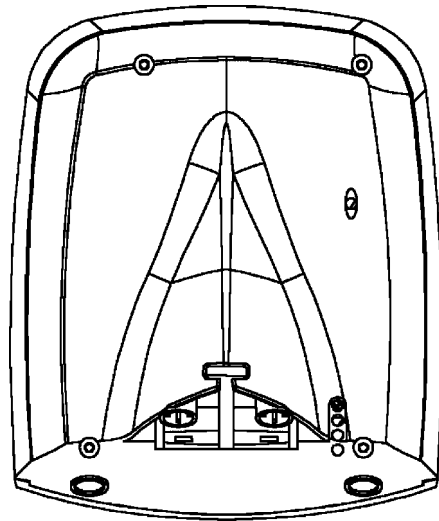

Sähköjohto

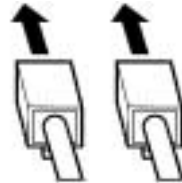

Puhelinjohto



SUOMI

2.2. UUELLEEN LADATTAVAT PATERIT

Ennen kuin käytät Cocoon 450 puhelintasi ensikertaa, varmistu, että lataat pattereita 6-8 tuntia. Puhelin ei toimi parhaalla mahdollisella tavalla, jos pattereita ei ole ladattu täyteen.

Uudelleen ladattavien patterien asentaminen:

1. Liu'uta kantta alaspäin ja nosta ylös.
2. Työnnä patterit napojen (+ ja -) mukaisesti.
3. Aseta paristokotelon kansi paikalleen.

Kansi



Uudelleen ladattavat patterit

kuva puhelimen takaosasta



Huom.: Patterien enin käyttöaika on noin 150 tuntia ja enin puheaika noin 12 tuntia! Ajan kuluessa patterit alkavat tyhjäntyä nopeammin. Patterit täytyy silloin vaihtaa uusiin. Voit ostaa uusia pattereita mistä tahansa rautakaupasta (2 uudelleen ladattavaa patteria, AAA NiMH tyyppi)!

2.3. VYÖSOLKI

Vyösolki voidaan poistaa ja asettaa kuvien osoittamalla tavalla:

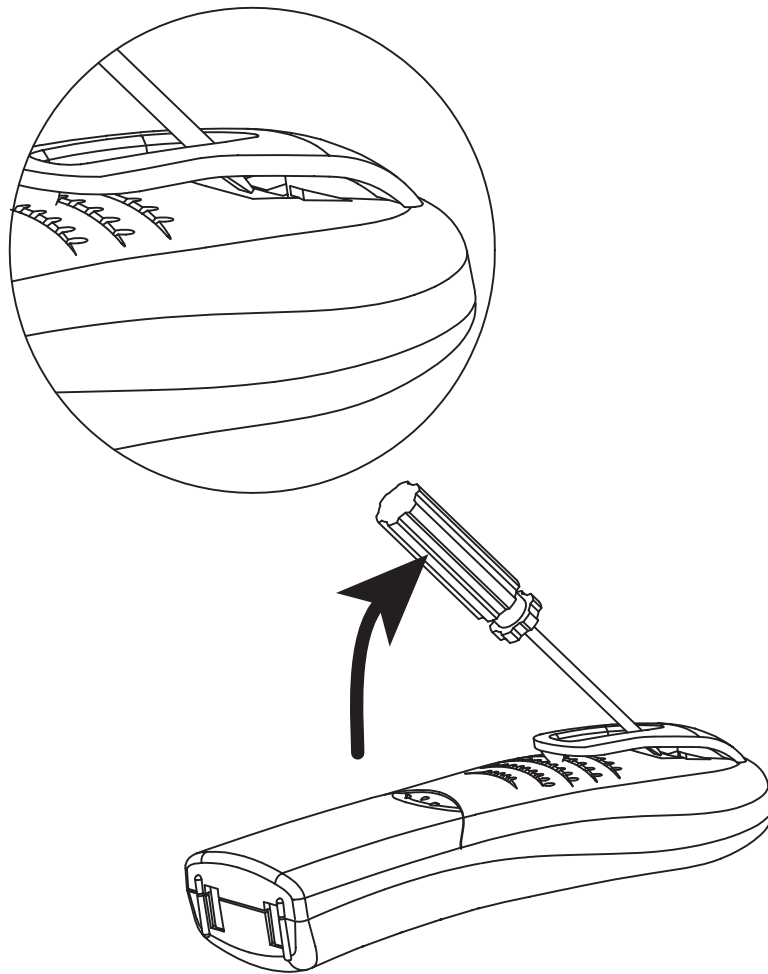



3. PUHELIMEN KÄYTTÖ

3.1. LUURI PÄÄLLÄ/POIS

- Luurin kytkeminen päälle: Paina OK-näppäintä 2 sk. Luuri hakee tukiaseman.
- Luurin kytkeminen pois päältä: Paina OK-näppäintä 2 sk. Näyttö sammuu.

3.2. SAAPUVA PUHELU

Puhelun saapuessa kaikki luurit sekä tukiasema soivat. EXT ikoni ilmestyy näyttöön ja  LED vilkkuu tukiasemassa.



Kun luuri soi, paina  vastaamaan. Olet tällöin yhteydessä soittajaan. Jos luuri on tukiasemassa puhelimen soidessa, nosta luuri ylös ja vastaa puheluun (jos automaattinen vastaaminen on asetettu asentoon ON (PÄÄLLÄ): Ks. 4.9. Automaattinen vastaaminen. Jos painat  kun puhelin soi, olet automaattisesti yhteydessä soittajaan kaiutintoiminnossa.

3.3. ULKOPUHELUN SUORITTAMINEN

Normaali valinta:

1. Paina .
2. Valitse puhelinnumero

Edeltä valinta:

1. Valitse puhelinnumero.
 2. Paina .
- Jos haluat muuttaa numeron, paina  näppäintä poistamaan näppäilty numero.

3.4. SISÄPUHELUN SUORITTAMINEN

Mahdollista vain, jos enemmän kuin yksi luuri on rekisteröity tukiasemaan!!

Normaali valinta:

1. Paina INT.
2. Valitse sisäluurin numero (1 - 5).

Edeltä valinta:

1. Valitse sisäluurin numero (1 - 5).
2. Paina INT

3.5. KAIUTINTOIMINTO

Voit puhua soittajan kanssa ilman luuria.

Aktiivoi tai passivoi kaiutintoiminto painamalla  näppäintä puhelun aikana. Katso äänenvoimakkuuden säädöstä kappaleessa "Personointi" - kaiuttimen äänenvoimakkuuden säätö.

3.6. SISÄPUHELUN SIIRTO

Mahdollista vain, jos useampi luuri on rekisteröity tukiasemaan!!

Kun haluat siirtää ulkopuhelun toiseen luuriin:

1. Puhelun aikana paina INT.
2. Valitse luurin numero, ulkopuhelun soittaja siirtyy odotustilaan.
3. Kun toiseen luuriin vastataan, paina  sulkemaan puhelin ja puhelu siirtyy toiseen luuriin. Jos toiseen luuriin ei vastata, paina INT uudelleen palaamaan yhteyteen ulkopuhelun soittajan kanssa.

3.7. NEUVOTTELUPUHELU

Mahdollista vain, jos enemmän kuin yksi luuri on rekisteröity tukiasemaan!!

Voit puhua samanaikaisesti sisä- ja ulkopuhelun soittajan kanssa.

Kun puhut ulkopuhelun soittajan kanssa:

1. Paina INT.
2. Valitse sisäluurin numero, johon haluat soittaa.
3. Kun luuriin vastataan, paina ja pidä painettuna #.
4. Jos toiseen luuriin ei vastata, paina INT uudelleen palaamaan yhteyteen ulkopuhelun soittajan kanssa.

3.8. PUHELUN KESTON NÄYTTÖ

Puhelun kesto näkyy 10 sekunnin kuluttua, minuutteina - sekunteina:

"00-15". Puhelun aikana voit vielä nähdä valitun puhelun puhelinnumero painamalla MENU (VALIKKO)-näppäintä 2 sekuntia.

Jokaisen puhelun päättyttyä, puhelun kesto näkyy 5 sekuntia. Voit kytkeä ajastimen ON/OFF (PÄÄLLE tai POIS) (ks. 4.10 Puhelun ajastin ON/OFF (PÄÄLLÄ/POIS))

3.9. MIKROFONIN MYKISTYS

Puhelun aikana voidaan mikrofoni mykistää.

Paina -näppäintä puhelun aikana, jolloin mikrofoni passivoituu, voit puhua silloin soittajan kuulematta puhettasi.

-ikoni näkyy näytössä.

Paina -näppäintä uudelleen palaamaan normaaliin toimintoon (päällä).

3.10. TAUKONÄPPÄIN

Kun painat ja pidät painettuna numeroa, laite liittyy tauon sen numeron jälkeen. Näytössä näkyy 'P'.

3.11. SOITTAJAN TUNNISTAMINEN

Soittajan tunnistaminen on saatavana vain, jos ole tilannut tämän palvelun puhelin-yhtiöltäsi.

Ulkopuhelun saapuessa näkyy näytössä soittajan tiedot puhelimen soidessa.

Silloin voit päättää haluatko vastata puhelun vai et.

Jos puhelin-yhtiö niin tarjoaa, tai jos soittajan nimi on osoitekirjassa, soittajan nimi ilmestyy näyttöön.

Soittajan tunnistaminen vaihtuu puhelun keston 15 sekunnin kuluttua soiton alkamisesta.

3.11.1. Soittajan tunnistaminen puhelun odotuksessa



Jos olet tilannut soittajan tunnistamisen puhelun odotuksessa (kysy tästä palvelusta puhelin-yhtiöltäsi), puhelimesi näyttää ja tallentaa soittajan tunnistamisen puhelun aikana.

Kun kuulet puhelun olevan odotuksessa, näet toisen soittajan puhelinnumeron näytössä noin 5 sekuntia.

SUOMI

3.11.2. Call List



Puhelimesi pitää muistissa 30 viimeksi vastaanotettua puhelua. Tämä toiminto on saatavana vain, jos olet tilannut soittajan tunnistamistiedon. Vastaanotettujen puhelujen soittajat tunnistetaan joko heidän puhelinnumeronsa tai nimensä perusteella, samoin kuin soittajan tunnistamisessa. Vastaanotetut, mutta vastaamattomat uudet puhelut näkyvät vilkkuvana  -ikonina näytössä ja tukiasemassa vilkkuvana LED. Jos haluat katsoa Puhelulistaa:

1. Paina  . Jos puhelulistalla ei ole puheluja, ilmestyy näyttöön 'EMPTY' (TYHJÄ).
2. Käy puhelut läpi käyttämällä Ylös-▲ ja Alas ▼ -näppäimiä. Soittajan nimi ilmestyy, jos puhelinyhtiö on lähettänyt sen tai se on tallennettu Osoitekirjaan. Kun saavut listan loppuun kuulet piip-äänen.
3. Jos painat OK muutaman kerran näet järjestyksen: Nimi, numero, päivämäärä&kellonaika **
4. Painamalla OK uudelleen saat mahdollisuuden poistaa tämä tallennus. Paina OK poistamaan tämä tallennus, tai  palaamaan edelliseen valikkoon.
5. Halutessasi soittaa takaisin soittajalle, paina  -näppäintä, kun hänen puhelinnumeronsa tai nimensä näkyy näytössä.

Jos soittajan nimi on osoitekirjassa, laite tunnistaa hänet puhelulistalla nimensä perusteella.

**** VAIN JOS PUHELINYHTIÖ LÄHETTÄÄ KELLONAJAN/PÄIVÄMÄÄRÄN PUHELINNUMERON KANSSA!!! Joissakin puhelinyhtiöissä soittajan tunnistamispalvelun yhteydessä ei kellonaikaa ja päivämäärää näy.**

3.11.3. Puhelinnumeron tallentaminen Puhelulistalta Osoitekirjaan

Käydessäsi Puhelulistaa läpi, voit tallentaa numeron Osoitekirjaan painamalla Osoitekirja näppäintä  . Näyttöön ilmestyy 'CONFIRM' (VAHVISTUS). Paina OK vahvistamaan tai  palaamaan takaisin.

Jos haluat tallentaa numeron nimellä (jos Puhelulistalla oleva numero on ilman nimeä) tai haluat toisen nimen, mene Osoitekirjan valikkoon ja valitse EDIT (MUUTOS) (ks. 5.1 Osoitekirja).



3.11.4. Poista kaikki tallennukset Puhelulistalta

Voit poistaa kaikki tallennukset Puhelulistalta:

1. Paina VALIKKO-näppäintä.
2. Paina Alas ▼ -näppäintä muutaman kerran kunnes 'HANDSET' (LUURI) näkyy näytössä. Paina OK.
3. Paina Alas ▼ -näppäintä muutaman kerran kunnes 'DEL CID' (POISTA CID) näkyy näytössä.
4. Paina OK. 'CONFIRM' (VAHVISTUS) näkyy näytössä. Paina OK poistamaan kaikki tallennukset tai  poistumaan valikosta.

3.11.5. Puhepostin osoitin

Tämä toiminto toimii vain, jos sinulla on puheposti- tai puhelun postipalvelu ja jos puhelinyhtiösi lähettää ilmoituksen FSK soittajan tunnistamisen kanssa (CLIP)!

Kun puhepostiisi saapuu uusi viesti, ilmestyy näyttöön  -ikoni. Kuultuasi viestin  -ikoni häviää näkyvistä.

3.12. 10 VIIMEISEN SOITETUN PUHELUN UDELLEENVALINTA

Puhelimesi pitää muistissa 10 viimeisintä soitettua puhelua (20-merkkisiä). Laite tunnistaa soittaja joko puhelinnumeronsa tai nimensä perusteella, jos ne on tallennettu Osoitekirjaan.



Ks. uudelleenvalinnan listaa:

- 1 Paina .
- 2 Käy puhelut läpi käyttämällä Ylös-▲ ja Alas ▼ -näppäimiä.
- 3 Kun haluat soittaa valitsemaasi numeroon, paina  -näppäintä, kun numero tai nimi näkyy näytössä.

Huom.: Kun nimi ilmestyy näyttöön, näet numeron painamalla OK-näppäintä!
Painamalla OK uudelleen antaa se sinulle mahdollisuuden poistaa tämä tallennus uudelleenvalinnan listalta. Paina OK vahvistamaan tai  poistumaan valikosta.

3.13. OSOITEKIRJASTA SOITTAMINEN

Jos haluat soittaa numeroon, joka on tallennettu Osoitekirjaan:

1. Paina  menemään Osoitekirjaan.
2. Paina nimen ensimmäinen kirjain. Sillä kirjaimella alkava nimi näkyy näytössä.
3. Käy listan nimet läpi käyttäen ▲ ja ▼ -näppäimiä. Lista liukuu aakkosjärjestyksessä. Jos numero on tallennettu ilman nimeä, näytössä näkyy ' < > '!
4. Paina  valitsemaan näytössä näkyvän soittajan numero.

Jos haluat katsoa numeron ennen sen valintaa, toista vaiheet 1-3 ja sitten paina OK. Numero ilmestyy näyttöön.

3.14. AAKKOSNUMEERISEN NÄPPÄIMISTÖN KÄYTTÖ

Voit näppäillä puhelimellasi aakkosnumeerisia kirjainmerkkejä. Tämä on hyödyllinen väline halutessasi tallentaa nimi Osoitekirjaan, antaa luurille nimi ... Valitse Kirjain painamalla vastaavaa näppäintä niin monta kertaa kuin on tarpeen. Esimerkiksi valitsemaan 'A', paina '2' kerran, valitse 'B' painamalla '2' kahdesti jne.

Valitsemaan 'A' ja sitten B peräkkäin, valitse 'A', odota kunnes kohdistin siirtyy seuraavan kirjaimen kohdalle ja paina '2' kahdesti.

Valitsemaan välilyönti, paina 1.

Valitsemaan viiva, paina '1' kahdesti

Näppäimistöön merkit ovat seuraavat:

Näppäin	1. painanta	2. painanta	3. painanta	4. painanta	5. painanta
1	välilyönti	-	1		
2	A	B	C	2	
3	D	E	F	3	
4	G	H	I	4	
5	J	K	L	5	
6	M	N	O	6	
7	P	Q	R	S	7
8	T	U	V	8	
9	W	X	Y	Z	9
0	0				

SUOMI

3.15. VALIKON KÄYTTÖ

Käyttäjätavallisen valikon ansiosta on puhelimesta paljon eri toiminto.

1. Halutessasi mennä valikkoon, paina MENU (VALIKKO).
2. Käy valintojen läpi käyttämällä ▲ ja ▼-näppäimiä, valinta liikuu silmukkana (palaat ensimmäiseen viimeisen jälkeen). Nuolet näytön oikealla puolella osoittavat, että on olemassa vielä eri valintamahdollisuuksia.
3. Kun haluat vahvistaa valinnan, paina OK.
4. Halutessasi palata edelliseen valikkoon, paina \mathcal{M}/C .

4. PERSONOINTI

4.1. KAIUTTIMEN ÄÄNENVOIMAKKUUDEN SÄÄTÖ

Kaiuttimen äänenvoimakkuus voidaan säätää kahdella tavalla:

4.1.1. Kaiuttimen äänenvoimakkuuden säätö puhelun aikana

Puhelun aikana, paina ▲ tai ▼ näppäintä muuttamaan äänenvoimakkuus (1-5). Paina OK vahvistamaan se.

Huom.: Kaiutintoiminnon äänenvoimakkuus säädetään myös luurin kuulokkeen kanssa yllä mainitulla tavalla!

4.2. ÄÄNIMERKIN ÄÄNENVOIMAKKUUDEN SÄÄTÖ

4.2.1. Luurin äänimerkki

Voit säätää äänimerkin voimakkuutta saapuvan puhelun aikana painamalla Ylös-▲ ja Alas ▼-näppäimiä. Äänimerkin oletusasetus suoritetaan seuraavasti:

1. Mene valikkoon painamalla MENU (VALIKKO).
2. Valitse HANDSET (LUURI) painamalla ▲ ja ▼ näppäimiä.
3. Paina OK.
4. Valitse VOLUME (ÄÄNENVOIMAKKUUS) käyttäen ▲ ja ▼ näppäimiä.
5. Paina OK.
6. Valitse haluamasi äänenvoimakkuus (POIS PÄÄLTÄ tai 1-5).
7. Paina OK vahvistamaan se tai \mathcal{M}/C palaamaan edelliseen valikkoon.

Huom.: Jokainen säädön vahvistuksena kuuluu sen loppuksi kaksi tai yksi pitkä piip. Kaksi piippausta merkitsee valintasi vahvistusta. Pitkä piip merkitsee, että muutosta ei ole tehty.

4.2.2. Tukiaseman äänimerkki

1. Mene valikkoon painamalla MENU (VALIKKO).
2. Valitse BASE (tukiasema).
3. Paina OK.
4. Valitse UNPROTEC (suojelematon).
5. Paina OK.
6. Valitse VOLUME (äänenvoimakkuus).
7. Paina OK.
8. Valitse haluamasi äänenvoimakkuus (POIS PÄÄLTÄ tai 1 – 5) käyttämällä Ylös-▲ ja Alas-▼ näppäimiä.
9. Paina OK vahvistamaan tai \mathcal{R}/C palaamaan edelliseen valikkoon.

Huom.: *Kaksi piip-ääntä vahvistavat valintasi.
Pitkä piip tarkoittaa, että valintaasi ei ole hyväksytty.*

4.3. ÄÄNIMERKIN SOINNUN VALINTA

Tukiasema ja luurit voivat soida eri sointuja.
Luurit voivat soida riippuen onko kyseessä sisä- tai ulkopuhelu.

4.3.1. Base melody

1. Mene valikkoon painamalla MENU (VALIKKO).
2. Valitse BASE (TUKIASEMA).
3. Paina OK.
4. Valitse UNPROTEC (SUOJELEMATON).
5. Paina OK.
6. Valitse MELODIES (SOINNUT).
7. Paina OK.
8. Valitse haluamasi sointu (1 - 10).
9. Paina OK vahvistamaan tai \mathcal{R}/C palaamaan edelliseen valikkoon.

Huom.: *Kaksi piip-ääntä vahvistavat valintasi.
Pitkä piip tarkoittaa, että valintaasi ei ole hyväksytty.*

4.3.2. Luurin sointu, ulkopuhelu

1. Mene valikkoon painamalla MENU (VALIKKO).
2. Valitse HANDSET (LUURI).
3. Paina OK.
4. Valitse EXT RING (ULKOPUHELUN ÄÄNIMERKKI).
5. Paina OK.
6. Valitse haluamasi sointu (1 - 10).
7. Paina OK vahvistamaan tai \mathcal{R}/C palaamaan edelliseen valikkoon.

Huom.: *Kaksi piip-ääntä vahvistavat valintasi.
Pitkä piip tarkoittaa, että valintaasi ei ole hyväksytty.*

SUOMI

4.3.3. Luurin sointu, sisäpuhelu

1. Mene valikkoon painamalla MENU (VALIKKO).
2. Valitse HANDSET (LUURI).
3. Paina OK.
4. Valitse INT RING (SISÄPUHELUN SOINTU).
5. Paina OK.
6. Valitse haluamasi sointu (1 - 10).
7. Paina OK vahvistamaan tai *o/c* palaamaan edelliseen valikkoon.

Huom.: *Kaksi piip-ääntä vahvistavat valintasi.
Pitkä piip tarkoittaa, että valintaasi ei ole hyväksytty.*

4.4. PIIP-ÄÄNTEN AKTIVOINTI / PASSIVOINTI

Luuri voi lähettää piip-ääniä näppäintä painettaessa, jos patterien virtataso on alhainen, jos luurin kuuluvuusalue on liian suuri ja kun asetus/valinta on suoritettu.

4.4.1. Näppäintä painaessa piip PÄÄLLÄ/POIS

1. Mene valikkoon painamalla MENU (VALIKKO).
2. Valitse HANDSET (LUURI).
3. Paina OK.
4. Valitse TONES (ÄÄNIMERKIT).
5. Paina OK.
6. Valitse KEY (NÄPPÄIN).
7. Paina OK.
8. Valitse ON (PÄÄLLÄ) aktivoimaan tai OFF (POIS PÄÄLTÄ) passivoimaan.
9. Paina OK vahvistamaan.

Huom.: *Kaksi piip-ääntä vahvistavat valintasi.
Pitkä piip tarkoittaa, että valintaasi ei ole hyväksytty.*

4.4.2. Patterin virtataso on alhainen

Seuraa kuten edellä, mutta valitse kohdassa 6 "LOW BATT" (ALHAINEN VIRTATASO) eikä "KEYTONE" (NÄPPÄIMEN ÄÄNIMERKKI).

4.4.3. Luuri on kuuluvuusalueen ulkopuolella

Seuraa kuten edellä, mutta valitse kohdassa 6 "RANGE" (KUULUVUUSALUE) eikä "KEYTONE" (NÄPPÄIMEN ÄÄNIMERKKI).

4.4.4. Vahvistusäänet

Seuraa kuten edellä, mutta valitse kohdassa 6 "CONFIRM" (VAHVISTUS) eikä "KEYTONE" (NÄPPÄIMEN ÄÄNIMERKKI).

4.5. LUURIN NIMI

Tämän toiminnon avulla voit personalistaa jokaisen luurin.

1. Mene valikkoon painamalla MENU (VALIKKO).
2. Valitse HANDSET (LUURI).
3. Paina OK.
4. Valitse LABEL (ETIKETTI).
5. Paina OK.
6. Näppäile nimi.
7. Paina OK vahvistamaan.

Huom.: *Kaksi piip-ääntä vahvistavat valintasi.*

Pitkä piip tarkoittaa, että valintaasi ei ole hyväksytty.

Näppäillessäsi nimeä, paina poistamaan kirjain ja paina ja pidä painettuna poistumaan valikosta ilman muutoksia.

4.6. VALIKON KIELEN VALINTA

Voit valita kaksi kieltä (ks. kielivalintoja pakkauksesta):

1. Mene valikkoon painamalla MENU (VALIKKO).
2. Valitse LANGUAGE (KIELI).
3. Paina OK.
4. Valitse haluamasi kieli painaen ▲ tai ▼ näppäimiä
5. Paina OK vahvistamaan.

Huom.: *Kaksi piip-ääntä vahvistavat valintasi.*

Pitkä piip tarkoittaa, että valintaasi ei ole hyväksytty.

4.7. TUKIASEMAN KOODIN VALINTA

Tietyt toiminnot on saatavilla vain käyttäjille, joilla on tunnusluku. Oletustunnus on = 0000

Tunnuksen muuttaminen suoritetaan seuraavalla tavalla:

1. Mene valikkoon painamalla MENU (VALIKKO).
2. Valitse BASE (TUKIASEMA).
3. Paina OK.
4. Valitse PIN PROT (TUNNUKSEN SUOJELU).
5. Paina OK.
6. Näppäile tunnusluku (0000).
7. Paina OK.
8. Valitse PIN CODE (TUNNUSLUKU).
9. Paina OK.
10. Näppäile uusi nelinumeroinen tunnusluku.
11. Paina OK.
12. Näppäile uudestaan uusi koodisi.
13. Paina OK vahvistamaan.

Huom.: *Kaksi piip-ääntä vahvistavat valintasi.*

Pitkä piip tarkoittaa, että valintaasi ei ole hyväksytty.

SUOMI

4.8. VALINTÄÄNEN ASETUS

Valintääniä on kahdenlaisia:

- Kaksiäänitaajuus/äänivalinta (yleisin)
- Pulssivalinta (vanhemmat laitteet)

Numerointimuodon vaihtaminen:

1. Mene valikkoon painamalla MENU (VALIKKO).
2. Valitse BASE (TUKIASEMA).
3. Paina OK.
4. Valitse PIN PROT (TUNNUSLUVUN SUOJELU).
5. PAINA OK.
6. Näppäile tunnuskoodi (0000).
7. Paina OK.
8. Valitse DIALMODE (VALINTAMUOTO).
9. Paina OK.
10. Valitse Tone (ÄÄNIVALINTA) tai PULSE (PULSSIVALINTA).
11. Paina OK vahvistamaan.

Huom.: *Kaksi piip-ääntä vahvistavat valintasi.
Pitkä piip tarkoittaa, että valintaasi ei ole hyväksytty.*

4.9. AUTOMAATTINEN VASTAAMINEN

Puhelun saapuessa ja kun luuri on tukiasemassa, puhelin yhdistää puhelun automaattisesti, kun luuri nostetaan tukiasemasta. Tämä on oletusasetus, mutta se voidaan poistaa:

1. Mene valikkoon painamalla MENU (VALIKKO).
2. Valitse HANDSET (LUURI).
3. Paina OK.
4. Valitse AUTO ANS (AUTOMAATTINEN VASTAAMINEN).
5. Valitse ON (PÄÄLLÄ) tai OFF (POIS PÄÄLTÄ).
6. PAINA OK.

4.10. PUHELUN KESTON AJASTIN PÄÄLLÄ/POIS

1. Mene valikkoon painamalla MENU (VALIKKO).
2. Valitse HANDSET.
3. Paina OK.
4. Valitse TIMER (AJASTIN).
5. Paina OK.
6. Valitse ON (PÄÄLLÄ) tai OFF (POIS PÄÄLTÄ) käyttämällä Ylös-▲ ja Alas-▼ näppäimiä.
7. Paina OK.

4.11. PALAAMINEN OLETUSSÄÄTÖJEN PARAMETREIHIN

Jos et voi enää passivoida joitain epätoivottavia toimintoja, voit palauttaa puhelimen alkuperäiset asetukset. Tämä on asetus, joka oli puhelimesta sen ostohetkellä:

Luuri

Äänimerkin voimakkuus: 5
 Ulkopuhelun sointu: 1
 Sisäpuhelun sointu: 5
 Valvonta: OFF (POIS)
 Ajastin: ON (PÄÄLLÄ)
 Äänet: Kaikki ON (PÄÄLLÄ)
 Auto Vastaaminen: ON (PÄÄLLÄ)
 Tukiaseman valitseminen: Auto
 Näppäimistön lukitus: OFF (POIS)
 Osoitekirja: Ei muutosta
 Puheluloki: Tyhjä
 Luurin äänenvoimakkuus: 3

Tukiasema

Äänimerkin voimakkuus: 5
 Sointu: 1
 Puhelun esto: OFF (POIS) kaikissa luureissa
 Tunnuksiluku: 0000
 SOS-Koodin: 111
 VIP-Koodin: 000

Palaaminen oletussäätöihin:

1. Mene valikkoon painamalla MENU (VALIKKO).
2. Valitse BASE (TUKIASEMA).
3. Paina OK.
4. Valitse PIN PROT (TUNNUSLUVUN SUOJELU).
5. Paina OK.
6. Näppäile tunnusluku (0000).
7. Paina OK.
8. Valitse DEFAULT (OLETUS).
9. Paina OK.
10. Paina OK vahvistamaan tai \mathcal{C} palaamaan takaisin.

Huom.: *Kaksi piip-ääntä vahvistavat valintasi.
 Pitkä piip tarkoittaa, että valintaasi ei ole hyväksytty.*

5. LISÄTOIMINNOT

5.1. OSOITEKIRJA

Voit tallentaa osoitekirjaan 40 puhelinnumeroa. Voit tallentaa jopa 8-kirjaimiset nimet ja 18-numeroiset puhelinnumerot.

Kun haluat soittaa osoitekirjaan tallennettuun numeroon, ks. kohta 3.13 Osoitekirjasta soittaminen.

Aakkosnumeeristen merkien näppäily, ks. kohta 3.14 Aakkosnumeerisen näppäimistön käyttö.

SUOMI

5.1.1. Lisää tallennus Osoitekirjaan

1. Mene valikkoon painamalla MENU (VALIKKO).
2. Valitse PHONEBK (OSOITEKIRJA).
3. Paina OK.
4. Valitse STORE (TALLENNUS).
5. Paina OK.
6. Näppäile uusi nimi.
7. Paina OK vahvistamaan.
8. Näppäile uusi puhelinnumero.
9. Paina OK vahvistamaan.

Huom.: *Kaksi piip-ääntä vahvistavat valintasi.
Pitkä piip tarkoittaa, että valintaasi ei ole hyväksytty.*

5.1.2. Nimen tai numeron muuttaminen

Numeron muuttaminen Osoitekirjassa:

1. Mene valikkoon painamalla MENU (VALIKKO).
2. Valitse PHONEBK (OSOITEKIRJA).
3. Paina OK.
4. Valitse EDIT (MUUTOS).
5. Paina OK.
6. Käy nimilistan läpi käyttämällä ▲ ja ▼ näppäimillä. Lista liukuu aakkosjärjestyksessä.
7. Paina OK löydettyäsi haluamasi nimen.
8. Paina @/c -näppäintä palaamaan takaisin ja näppäile uusi nimi.
9. Paina OK vahvistamaan.
10. Näppäile uusi puhelinnumero.
11. Paina OK vahvistamaan.

Huom.: *Kaksi piip-ääntä vahvistavat valintasi.
Pitkä piip tarkoittaa, että valintaasi ei ole hyväksytty.*

5.1.3. Tallennuksen poistaminen

Tallennus poistetaan:

1. Mene valikkoon painamalla MENU (VALIKKO).
2. Valitse PHONEBK (OSOITEKIRJA).
3. Paina OK.
4. Valitse DELETE (POISTO).
5. Paina OK.
6. Käy nimilistan läpi käyttämällä ▲ ja ▼ näppäimillä. Lista liukuu aakkosjärjestyksessä.
7. Paina OK löydettyäsi nimen, jonka haluat poistaa.
8. Puhelinnumeron näkyessä, paina OK.
9. CONFIRM (VAHVISTUS) ilmestyy, paina OK vahvistamaan tai @/c lopettamaan.

Huom.: *Kaksi piip-ääntä vahvistavat valintasi.
Pitkä piip tarkoittaa, että valintaasi ei ole hyväksytty.*

5.2. VIP SOITON SOINTU

Voit yhdistää tietyt soinnut tiettyihin Osoitekirjan tallennuksiin. Kun saapuva puhelu on luetteloitu Osoitekirjassa, luuri soi soittajalle varatulla soinnulla.

Jos haluat liittää tietyn soinnun osoitekirjassa olevaan numeroon, täytyy sinulla olla soittajatunnuspalvelu (callerID)!!!

Tietyn soinnun yhdistäminen Osoitekirjassa olevaan tallennukseen:

1. Mene valikkoon painamalla MENU (VALIKKO).
2. Valitse PHONEBK (OSOITEKIRJA).
3. Paina OK.
4. Paina Ylös ▲ -näppäintä muutaman kerran kunnes MELODY (SOINTU) ilmestyy.
5. Paina OK.
6. Valitse nimi, jonka haluat yhdistää tähän sointuun ja sitten paina OK.
7. Käyttä Ylös-▲ ja Alas ▼ -näppäimiä valitsemaan sointu ja paina OK.

5.3. LUURIN PAIKALLISTAMINEN TUKIASEMASTA

Kun Hakunäppäintä painetaan tukiasemassa «) , kaikki luurit soivat. Tämän avulla voit paikallistaa hävinneen luurin. Painamalla yhden luurin joitain näppäintä soiminen loppuu.

5.4. PUHELUN ESTO

Seuraavat puhelun estot voidaan valita jokaiseen luuriin erikseen:

OFF (POIS PÄÄLTÄ):	Kaikki puhelut ovat mahdollisia
INTERNAL (SISÄINEN):	Kaikki sisäpuhelut on estetty
Local (PAIKALLINEN):	Kansainväliset ja kansalliset puhelut on estetty ja vain paikallispuhelut ovat mahdollisia, käyttäjä voi määrittellä paikallisnumeroiden etunumeron
National (KANSALLINEN):	Kansainväliset puhelut on estetty (alkaen numerolla 00)
Custom (OMA VALINTA):	Ennalta valitut numerot on estetty

Puhelun eston valitseminen:

1. Mene valikkoon painamalla MENU (VALIKKO).
2. Valitse BASE (TUKIASEMA).
3. Paina OK.
4. Valitse PIN PROT (TUNNUSLUVUN SUOJELU).
5. Paina OK.
6. Näppäile tunnusluku (0000).
7. Paina OK.
8. Valitse CALL BAR (PUHELUN ESTO).
9. Paina OK.
10. Valitse luuri (1-5).
11. Paina OK.
12. Valitse OFF (POIS PÄÄLTÄ), INTERNAL (SISÄINEN), LOCAL (PAIKALLINEN), NATIONAL (KANSALLINEN), tai CUSTOM (OMA VALINTA). Kun haluat OFF (POIS PÄÄLTÄ), INTERNAL (SISÄINEN), LOCAL (PAIKALLINEN), ja NATIONAL (KANSALLINEN), paina OK.
 - Kun haluat LOCAL (PAIKALLINEN), paina OK lukemaan PREFIX (ETUNUMERO). Näppäile etunumero, jota käytetään paikallispuheluihin (numerot, jotka valitaan tällä etunumerolla eivät esty!).
 - Kun haluat CUSTOM (OMA VALINTA), paina OK lukemaan BAR (ESTO). Näppäile puhelinnumeron ensimmäiset numerot, jotka haluat estää. Esimerkiksi '0': kaikki numerot, jotka alkavat numerolla '0' estyvät!
13. Kun haluat poistua CALL BAR-muodosta (PUHELUN ESTO), paina «/c .

SUOMI

5.5. NÄPPÄIMISTÖN LUKITUS

Lukitsemalla näppäimistö estät vahingossa tapahtuvan numeron valinnan. Tämä on hyödyllinen etenkin pienten lasten ollessa läsnä.

Kun näppäimistö on lukittu, vain MENU (VALIKKO) –näppäintä voidaan käyttää, muut näppäimet on lukittu.

5.5.1. Näppäimistön lukituksen aktivointi

1. Mene valikkoon painamalla MENU (VALIKKO).
2. Valitse KEY LOCK (NÄPPÄIMISTÖN LUKITUS).
3. Paina OK.
4. Valitse ON (PÄÄLLÄ).
5. Paina OK vahvistamaan.

Huom.: *Kaksi piip-ääntä vahvistavat valintasi.*

Pitkä piip tarkoittaa, että valintaasi ei ole hyväksytty.



5.5.2. Näppäimistön lukituksen passivointi

1. Mene valikkoon painamalla MENU (VALIKKO).
2. Valitse KEY LOCK (NÄPPÄIMISTÖN LUKITUS).
3. Paina OK.
4. Valitse OFF (POIS).
5. Paina OK vahvistamaan.

Huom.: *Kaksi piip-ääntä vahvistavat valintasi.*

Pitkä piip tarkoittaa, että valintaasi ei ole hyväksytty.

5.6. KUULOKKEIDEN LIITÄNTÄ

Voit liittää kuulokkeet luurin oikealle puolelle 2.5mm kolmijakkiliittimellä. Kun kuulokkeet on liitetty luuriin, voit kuulla ja puhua vain niiden avulla. Kuulokkeiden mikrofoni voidaan silti mykistää Mykistysnäppäimellä . Kaiutintoiminto voidaan aktivoida painamalla kaiutintoimintonäppäintä .

6. USEIDEN LUURIEN HALLINTO

6.1. SETTING UP AN ADDITIONAL HANDSET

Voit tilata lisäluureja tukiasemaa, jos niissä on DECT GAP-käytäntö. Tukiasemaan voidaan liittää enintään 5 luuria. Jos sinulla on jo 5 luuria, mutta haluat vaihtaa yhden niistä, sinun täytyy ensin poistaa yksi luureista ja sitten liittää uusi luuri.

1. Aseta tukiasema rekisteröintimuotoon painamalla ja pitämällä painettuna hakunäppäintä  tukiasemassa noin 6 sekuntia.
2. Tukiasema lähettää piip-äänen. Nyt siihen voidaan liittää uusi luuri 90 sekunnin aikana painamalla vain yhtä näppäintä..

6.1.1. Jos lisäluurisi on Cocoon 450

3. Mene valikkoon painamalla MENU (VALIKKO).
4. Valitse REGISTER (REKISTERÖINTI).
5. Paina OK.
6. Näppäile tukiaseman numero tälle luurille, (1 - 4). Vilkkuvat numerot ovat numeroita, joita muut tukiasemat käyttävät.
7. Näppäile tukiaseman tunnusluku (0000 oletusasetus).
8. Jos luuri paikallistaa tukiaseman, se näyttää tukiaseman tunnusluvun. Vahvista tukiaseman liitäntä painamalla OK tai poistu painamalla *ESC*.
9. Jos luuri ei paikallista tukiasemaa, se palautuu takaisin aiempaan muotoon muutamana sekunnina kuluttua. Yritä uudelleen muuttaa tukiaseman numero ja tarkista, ettet ole ympäristössä, jossa on häiriöitä.

6.1.2. Jos luuri on toista mallia

Aloitettuasi rekisteröintimenettelyn tukiasemassa, ks. luurin käsikirjasta kuinka luuri rekisteröidään. Luurin täytyy kuitenkin olla GAP yhteensopiva. Ikoni Υ ja teksti "NOT REG" (EI REKISTERÖINTIÄ) vilkkuu näytössä, jos luuri ei ole liitetty tukiasemaan.

Kun luuri on liitetty tukiasemaan, tukiasema määrittelee sille numeron. Se on numero, joka näkyy luurissa nimen takana ja sitä täytyy käyttää sisäpuhelujen suorittamisessa.

6.2. LUURIN POISTAMINEN

Voit poistaa luurin tukiasemasta, jotta voit liittää uuden luurin siihen:

1. Mene valikkoon painamalla MENU (VALIKKO).
2. Valitse BASE (TUKIASEMA).
3. Paina OK.
4. Valitse PIN PROT (TUNNUSLUVUN SUOJELU).
5. PAINA OK.
6. Näppäile tunnusluku (0000).
7. Paina OK.
8. Valitse DEL HS (LUURIN POISTO).
9. Paina OK.
10. Valitse luuri, jonka haluat poistaa.
11. Paina OK vahvistamaan.
12. CONFIRM (VAHVISTUS) ilmestyy. Paina OK uudelleen vahvistamaan tai palaamaan takaisin *ESC*.

Huom.: *Kaksi piip-ääntä vahvistavat valintasi.*

Pitkä piip tarkoittaa, että valintaasi ei ole hyväksytty.

6.3. LUURIN ASENTAMINEN TOISEEN TUKIASEMAAN

Halutessasi käyttää Cocoon 450 luuria toisen mallin tukiasemassa. Tukiaseman täytyy olla GAP yhteensopiva.

1. Tukiaseman asettaminen rekisteröintitoimintoon, ks. tukiaseman käsikirjasta.
2. Suorita vaiheet 3-9 kohdasta 6.q. Lisäluurin asennus.

Tukiasema määrittelee jokaiselle luurille sen numeron 1-4. Oletusluku on 1.

SUOMI

6.4. TUKIASEMAN VALINTA

Luurit voidaan rekisteröidä jopa neljään tukiasemaan yhtäaikaisesti.

Kun haluat vaihtaa tukiaseman, valitse "B SELECT" (B VALINTA) valikosta. Valitse tukiasema-valinta:

AUTO: Valitse parhain tukiasema

FIXED (KIINTEÄ): Valitse tietty tukiasema. Luuri ei etsi toista tukiasemaa sen ollessa kuuluvuusalueen ulkopuolella.

PREFER (ETUSIJA): Aloittaa tietyn tukiaseman haun ensiksi ja sitten muut luurin ollessa kuuluvuusalueen ulkopuolella.

Ja paina OK.

Jos valitset FIXED (KIINTEÄ) tai PREFER (ETUSIJA), näytössä näkyy 'BS1 2 3 4'. Käytössä oleva rekisteröity tukiasema vilkkuu. Paina 1-4 valitsemaan tukiasema.

Jos valitset 'AUTO', luuri etsii automaattisesti toisen tukiaseman, sen ollessa kuuluvuusalueen ulkopuolella!

6.5. ASUINTILAN VALVONTA

Kun tukiasemaan on rekisteröity useampi luuri, voidaan yhtä niistä käyttää huoneen lapsivalvontaan.

Tämän toiminnon aktivointi:

1. Mene valikkoon painamalla MENU (VALIKKO).
2. Valitse MONITOR (VALVONTA).
3. Paina OK.
4. Valitse ON (PÄÄLLÄ).
5. Paina OK.

Luurin näytössä näkyy Monitor (VALVONTA) (vilkkuu), kun se on aktivoitu. Toisella luurilla voidaan ottaa (sisäisesti) yhteyttä tähän luuriin, jolloin tämän luurin mikrofonin aktivoituu. Täten voit kuulla kaikki äänet siinä huoneessa.

Huom.: Luurin ollessa valvontatoiminnassa, se ei soi ulkoa saapuvan puhelun tulella.

Tämän toiminnon passiivointi:

1. Mene valikkoon painamalla MENU (VALIKKO).
2. MONITOR (VALVONTA) näkyy näytössä.
3. Paina OK.
4. Valitse OFF (POIS).
5. Paina OK.

7. PUHELINVASTAAJA

Cocoon 450:ssa on sisäänrakennettu puhelinvastaaja, jonka tallennuskapasiteetti on 9 minuuttia ja 20 viestiä. Tätä puhelinvastaajaa voidaan käyttää vain mukaan varustetulla luurilla (ei muilla multiluuereilla). Puhelinvastaajaa voidaan käyttää etätoiminnolla ja siihen voidaan äänittää kaksi lähtevää viestiä (Viesti 1 ja Viesti 2).

Huom.: Kaikki viestit ja asetukset tallentuvat Flash-muistiin ja ne eivät pyyhkiydy pois sähkökatkon aikana.

7.1. NÄPPÄIMET LUURI

- | | |
|-------------------------|--------------------------------|
| 1. Toisto ▶ | 7. Poisto X |
| 2. Pysäytys ■ | 8. Lähtevä viesti ☎ |
| 3. Harppaa takaisin ◀◀ | 9. Vastaustoiminnon näppäin ○○ |
| 4. Harppaa eteenpäin ▶▶ | |
| 5. Vastaaja ON/OFF ⚡ | |
| 6. Muistio ☑ | |

7.2. ASETUKSET

Two outgoing messages can be recorded (OGM1 and OGM2).

- Lähtevä viesti 1 vastaustoimintoon ja soittajien viestinjättömahdollisuuteen. Enin äänitysaika on 30 sekuntia
 - Lähtevä viesti 2 vastaustoimintoon, ilman soittajien mahdollisuutta jättää viestiä koneeseen (vain vastaus). Enin äänitysaika on 60 sekuntia
- Voit käyttää puhelinvastaajaa vain menemällä puhelinvastaajan valikkoon:
- Paina ○○ menemään vastaajan valikkoon
 - Paina 'C' poistumaan vastaajan valikosta

7.2.1. Tukiaseman äänenvoimakkuun asetus

Äänenvoimakkuutta voidaan muuttaa saapuvan tai lähtevän viestin toiston aikana painamalla ▲ kovemmalle tai ▼ pienemmälle.

7.2.2. Lähtevien viestien äänittäminen ja toisto (OGM 1 tai OGM 2)

Lähtevän viestin äänittäminen:

- Paina ○○ menemään vastaajan valikkoon
- Paina '9' ja sitten:
 - '1' äänittämään OGM 1
 - '2' äänittämään OGM 2
- Paina pysäytysnäppäintä ■ lopettamaan äänitys. Äänitetty viesti toistuu. Paina ■ lopettamaan toisto.

Kun olet vastaajan valikossa ja haluat toistaa äänitetyt viestit:

- Paina '6' ja sitten:
 - '1' toistamaan OGM 1
 - '2' toistamaan OGM 2
- Paina pysäytysnäppäintä ■ lopettamaan toisto

7.2.3. Lähtevien viestien valinta (OGM 1 tai OGM 2)

Jos muisti on täysi, vain lähtevä viesti 2 voidaan valita (vain vastaus ilman viestinjättömahdollisuutta).





- Paina ○○ menemään vastaajan valikkoon
- Paina '7' ja sitten:
 - '1' asettamaan OGM 1 (vastaus ja tallennustoiminto)
'AR MODE 1' näkyy näytössä
 - '2' asettamaan OGM 2 (Vain vastaustoiminto)
'AR MODE 2' näkyy näytössä

SUOMI

7.2.4. Puhelinvastaajan kytkeminen päälle/pois (On/Off)

Kun puhelinvastaaja on päällä,  LED tukiasemassa syttyy päälle ja laite vastaa puheluun automaattisesti tietyn hälytysmäärän jälkeen ("7.2.5. Hälytyksien määrän asetus").

Kun puhelinvastaaja on pois päältä,  LED tukiasemassa sammuu.







- Paina  menemään vastaajan valikkoon
- Paina  kytkeään puhelinvastaaja päälle (ON). 'TAD ON' näkyy ja  LED syttyy tukiasemassa
- Paina  kytkeään puhelinvastaaja pois päältä (OFF). 'TAD OFF' näkyy ja  LED tukiasemassa sammuu

Vaikka puhelinvastaajaa ei olisikaan kytketty päälle, laite yhdistää puhelun automaattisesti 10 - 15 hälytyksen jälkeen, jolloin etätoiminto aktivoituu ("7.4. Etätoiminto").

Huom.: Puhelinvastaajaa ei voida aktivoida jos yhtäkään OGM:ää ei ole äänitetty.

7.2.5. Hälytyksien määrän asetus

Hälytyksien määrä, jonka jälkeen laite vastaa puheluihin voidaan asettaa 2 - 7 ja taloudellinen (Puhelumaksun säästäjä). Oletusasetus on taloudellisessa muodossa. Taloudellisessa muodossa laite vastaa puheluun 4 hälytyksen jälkeen jos uusia viestejä ei ole, ja 2 hälytyksen jälkeen jos on uusia viestejä. Jos ei ole uusia viestejä ja soitat laitteeseen tarkistamaan viesti etäisesti ("7.4. Etätoiminto"), voit lopettaa puhelun toisen hälytyksen jälkeen. Näin sinun ei tarvitse maksaa puhelumaksua ja tiedät, ette ole saanut uusia viestejä.

- Paina MENU
- Paina ylös  tai alas  muutaman kerran kunnes 'TAD MENU' ilmestyy
- Paina OK
- Paina ylös  tai alas  muutaman kerran kunnes 'RG DELAY' ilmestyy
- Paina OK
- Paina ylös  tai alas  muutaman kerran kunnes haluttu hälytyksien määrä on asetettu
- Paina OK vahvistamaan asetukset
- Paina 'c' poistumaan 'TAD MENU'

7.2.6. SOS-koodin asetus ja suodatus

SOS-koodia käytetään pysäyttämään puhelu suodatus lyhyeksi aikaa, jotta tukiasema alkaa soida 8 sekunnin ajan. Seuraavat suodatusvalinnat voidaan asentaa puhelimeen:

OFF (pois päältä): Suodatustoiminto ei ole aktivoitu

HEAR AR: Tällä toiminnolla kuullaan kaikki puhelun luurin 1 kaiuttimen kautta (puhelusuodatus). Kaiutin on päällä (ON) lähtevien ja sisääntulevien viestien toiston/äänityksen aikana. Muut luurit eivät voi vastaanottaa puheluita.

SILEN AR: Kaikki puhelut siirtyvät välittömästi puhelinvastaajaan ilman hälytyksen viivytystä. Soittajat voivat näppäillä SOS-koodin alkaen "*" ohittamaan tämän toiminnon. Tukiasema soi 8 sekuntia.

VIPFUNC1: Kaikki puhelut siirtyvät välittömästi puhelinvastaajaan ilman hälytyksen viivytystä, paitsi jos numero vastaa osoitekirjassa olevaa numeroa.

VIPFUNC2: Kaikki puhelut siirtyvät välittömästi puhelinvastaajaan ilman hälytyksen viivytystä, paitsi osoitekirjassa olevat puhelut. Soittajat voivat näppäillä SOS-koodin alkaen "*" ohittamaan tämän toiminnon. Tukiasema soi 8 sekuntia.

a. SOS-koodin ohjelmointi

- Paina MENU
- Paina ylös ▲ tai alas ▼ muutaman kerran kunnes 'TAD MENU' ilmestyy
- Paina OK
- Paina ylös ▲ tai alas ▼ muutaman kerran kunnes 'SOS CODE' ilmestyy
- Paina OK
- Näppäile nykyinen koodi (oletusasetus= '111')
- Paina OK
- Näppäile uusi koodi ja paina OK
- Näppäile uusi koodi uudelleen vahvistukseksi paina OK

b. Suodatusvalintojen asetus

- Paina MENU
- Paina ylös ▲ tai alas ▼ muutaman kerran kunnes 'TAD MENU' ilmestyy
- Paina OK
- Paina ylös ▲ tai alas ▼ muutaman kerran kunnes 'VIP PRIO' ilmestyy
- Paina OK
- Nykyinen suodatusvalinta näkyy
- Paina ylös ▲ tai alas ▼ muutaman kerran kunnes haluttu suodatusvalinta näkyy näytössä (ks. yllä eri suodatusvalinnoista)
- Paina OK
- Jos VIPFUNC1 tai VIPFUNC2 on valittu näkyy näytössä osoitekirjaan tallennetut numerot. Valitse puhelinnumero joka yhdistyy tähän valintaan ja paina OK

Huom.: *Huoneen valvontatoiminnon aktivointi (ks. "6.5. ASUINTILAN VALVONTA") Ohittaa kaikki suodatustoiminnot (HEAR AR). Puhelunsuodatuksen aktivoimiseksi on huoneen valvontatoiminto kytkettävä pois päältä.*

7.2.7. VIP-koodin ohjelmointi

VIP-koodi on 3-numeroinen koodi, jota käytetään laitteen etätoiminnossa ("7.4. Etätoiminto"). VIP-koodin oletusasetus on '000'.

- Paina MENU
- Paina ylös ▲ tai alas ▼ muutaman kerran kunnes 'TAD MENU' ilmestyy
- Paina OK
- Paina ylös ▲ tai alas ▼ muutaman kerran kunnes 'PIN CODE' ilmestyy
- Paina OK
- Näppäile nykyinen tunnusluku (oletusasetus = '000')
- Paina OK
- Näppäile uusi koodi ja paina OK
- Näppäile uusi koodi uudelleen vahvistukseksi ja paina OK

Huom.: *SOS- ja VIP-koodi ei voi olla sama sillä molemmat voidaan näppäillä lähtevän viestin toiston aikana!!!*

SUOMI

7.3. KÄYTTÖ

Puhelun saapuessa ja puhelinvastaajan ollessa kytkettynä päälle, puhelinvastaaja vastaa puhelun automaattisesti asetetun hälytysmäärän jälkeen.

Jos lähtevä viesti 1 on valittu, lähtevän viestin jälkeen kuuluu äänimerkki ja soittaja voi jättää viesti (enintään 2 minuuttia).

Jos lähtevä viesti 2 on valittu, äänimerkin jälkeen laite katkaisee puhelun automaattisesti.

Soittajalla ei ole mahdollisuutta jättää viestiä.

Kun viestejä on saapunut näkyy niiden määrä näytössä. Kun on uusia viestejä ☉ -ikoni vilkkuu tukiasemassa ja kirjekuori ✉-ikoni ilmestyy näyttöön.

Huom.: Jos puhelun aikana ei sanota mitään 8 sekunnin aikana, laite katkaisee puhelun automaattisesti.

7.3.1. Muistion äänittäminen

Muistio vastaa saapuvaa puhelua ja käyttäjä voi kuunnella sen myöhemmin. Muistion äänitysaika on enintään 2 minuuttia.

- Paina ☉ menemään vastaajan valikkoon
- Paina '4' ☐ ja sitten '2' aloittamaan äänitys. Aloita puhumaan äänimerkin jälkeen
- Paina '5' ■ lopettamaan äänitys'

Huom.: Voit äänittää vain yhden muistioviestin!!

7.3.2. Saapuvien viestien ja muistion toisto/poisto

- Paina ☉ menemään vastaajan valikkoon
- Paina ► toistamaan kaikki viestit ja muistio.
- Toiston aikana voit:
 - mennä edelliseen viestiin painamalla ◀◀
 - pysäyttää toisto painamalla ■
 - keskeyttää toisto painamalla ► uudelleen. Paina ► aloittaa toisto uudelleen
 - mennä seuraavaan viestiin painamalla ►►
 - Nykyisen viestin poistaminen toiston aikana '0' X

Toiston aikana näytössä näkyy:

- 'PLAYMEMO' muistioviestin toiston aikana
- 'Message #' viestin toiston aikana kun soittajatunnustietoa (callerID) ei ole vastaanotettu
- Puhelinnumero ja päivämäärä/kellonaika kun soittajatunnistus on vastaanotettu. Voit vuorotella päivämäärän/kellonajan* ja puhelinnumeron välillä painamalla OK näppäintä

*** vain kun puhelinyhtiö lähettää päivämäärän/kellonajan puhelinnumeron kanssa!!! Joissakin verkostoissa joissa on soittajatunnistus, aikaa ja päivämäärää ei näytetä.**

7.3.3. Kaikkien viestien poistaminen

Kaikki viestit mukaan lukien uudet viestit voidaan poistaa samanaikaisesti:

- Paina ☉ menemään vastaajan valikkoon
- Paina '9' jota seuraa '0' X poistamaan kaikki viestit
- 'CONFIRM' ilmestyy näyttöön. Paina OK vahvistamaan tai 'C' peruuttamaan.

7.4. ETÄTOIMINTO

Puhelinvastaajaa voidaan käyttää etäisesti käyttämällä kosketusnäppäinpuhelinta (DTMF valintajärjestelmä).

7.4.1. Etätoimintoon meno

- Soita puhelimeesi
- Puhelinvastaaja yhdistää linjan, paina '*' kuulet lähtevän viestin jota seuraa VIP-koodi (oletusasetus000)
- Jos VIP-koodi on väärä, kuulet lähtevän viestin uudelleen. Sinulla on vielä kaksi mahdollisuutta näppäillä oikea koodi. Jos kolmannella kerrallakin näppäilet väärän koodin, linja katkeaa
- Jos VIP-koodi on näppäilty oikein kuulet 2 äänimerkkiä. Nyt voit käyttää puhelinvastaajasi painamalla vastaavia näppäimiä. Kaikissa etätoiminnoissa on samat näppäinyhdistelmät kuin Cocoon 450 luurissa vastaajan valikon aikana ("7.5. Puhelinvastaajan pikatoimintojen yhteenveto"). Jos viestejä on saapunut, ne toistuvat automaattisesti

7.4.2. Etätoiminto päällä

Jos puhelinvastaaja on kytketty pois päältä, voit kytkeä sen päälle etätoiminnolla:

- Soita puhelimeesi
- Puhelinvastaaja yhdistää linjan 10-15 hälytyksen jälkeen. Näppäile VIP-koodi (oletusasetus000) kun kuulet 2 äänimerkkiä
- Jos VIP-koodi on oikein kuulet lähtevän viestin. Puhelinvastaaja on kytketty päälle
- Laitetta ei voida käyttää etätoiminnolla lähtevän viestin toiston aikana. Heti kun toisto loppuu, linja katkeaa

SUOMI

7.5. PUHELINVASTAAJAN PIKATOIMINTOJEN YHTEENVETO

Etätoiminnossa voit käyttää puhelinvastaajaa samoilla näppäinyhdistelmillä kuin normaalikäytön aikana:

Ominaisuudet	Pikatoiminto vastaajamuotoon ja etätoimintoon
Viestien toisto	Paina '2' ►
Toista viesti	Paina '2' ►
Harppaus edelliseen viestiin	Paina '1' ◀◀
Harppaus seuraavaan viestiin	Paina '3' ►►
Pysäytys	Paina '5' ■
Poista viesti sen toiston aikana	Paina '0' X
Poista kaikki viestit	Paina '9' ja sitten '0' X
Äänitä OGM1	Paina '9' ja sitten '1' ◀◀
Äänitä OGM2	Paina '9' ja sitten '2' ►
OGM1:n toisto	Paina '6' ☎ ja sitten '1' ◀◀
OGM2:n toisto	Paina '6' ☎ ja sitten '2' ►
Äänitä muistio	Paina '4' ☐ ja sitten '2' ►
Muistion toisto	Paina '4' ☐ v '1' ◀◀
Puhelinvastaaja päällä/pois (On/Off)	Paina '8' Ⓛ
Vastaus-äänitystoiminnon asetus	Paina '7' ja sitten '1' ◀◀
Vain vastaajatoiminnon asetus	Paina '7' ja sitten '2' ►

8. VIANETSINTÄ

Vika	Mahdollinen syy	Ratkaisu
Ei näyttöä	Pattereita ei ole ladattu	Tarkista patterien asento
		Lataa patterit uudelleen
Ei valintääntä	Luuri on pois päältä	Kytke luuri päälle
	Puhelinlinjan johto on huonosti liitetty	Tarkista puhelinlinjan johdon liitäntä
Ikoni vilkkuu ☹	The line is occupied by another handset	Wait until the other handset hangs up
	Luuri on kuuluvuusalueen ulkopuolella	Vie luuri lähemmäksi tukiasemaa
Tukiasema tai luuri ei soi	Tukiasemalla ei ole teholähdettä	Tarkista onko laite liitetty verkkovirtaan
	Luuria ei ole kirjattu tukiasemaan	Kirjaa luuri tukiasemaan
Valinta on hyvä, mutta siihen ei saada yhteyttä	Äänimerkin voimakkuus on nollassa tai alhainen	Säädä äänimerkin äänivoimakkuus
	Valintamuoto on väärä	Säädä valintamuoto (impulssi/äänivalinta)
Puhelua ei voida siirtää PABX-järjestelmällä	FLaSh aika on liian lyhyt	Aseta yksikköön pidempi Flash aika
Puhelin ei reagoi näppäimien painamiseen	Käsittelyvirhe	Poista patterit ja aseta ne takaisin paikalleen

9. TAKUU

- Tällä laitteella on 36 kuukauden takuu. Takuu on voimassa esitettäessä alkuperäinen ostokuitti, jossa ilmenee ostopäivä ja laitetyyppi.
- Takuun aikana Topcom korjaa kuluitta kaikki materiaali- ja valmistusvirheet. Topcom voi takuun puitteissa joko korvata tai vaihtaa virheellisen laitteen uuteen, jos se katsoo sen tarpeelliseksi.
- Takuu kumoutuu, jos ostaja tai pätemätön kolmas osapuoli yrittää korjata laitetta..
- Takuu ei koske asiantuntematonta käsittelyä tai käyttöä, sekä vikaa joka johtuu Topcomin suosittlemattomien ei-alkuperäisten osien tai lisälaitteiden käytöstä.
- Takuu ei koske ulkopuolisten tekijöiden aiheuttamia vikoja, kuten salama, vesi- tai palovahinkoja, eikä se ole enää voimassa, jos laitteen yksikkönumerot on muutettu, poistettu tai tehty lukemattomiksi.

Huom.: Muista liittää mukaan ostokuitti jos palautat laitteen.

10. TEKNISET TIEDOT

- | | |
|-------------------------|---|
| • Standardi: | DECT (Digital Enhanced Cordless Telecommunications)
GAP (Generic Access Profile)
1880 MHz - 1900 MHz |
| • Taajuusalue: | 1880 MHz - 1900 MHz |
| • Kanavien määrä: 1 | 20 kaksisuuntaista kanavaa |
| • Modulaatio: | GFSK |
| • Puhekoodaus: | 32 kbit/sk. |
| • Lähetysteho: | 10 mW (keskimääräinen teho kanavaa kohti) |
| • Kuuluvuusalue: | 300 m avoimessa tilassa/50 m sisätilassa |
| • Tukiaseman teholähde: | 220 V / 50 Hz tukiasemalle |
| • Luurin patterit: | 2 uudelleen ladattavaa patteria AAA, NiMh 600mAh |
| • Luurin käyttöaika: | 150 tuntia valmiustilassa |
| • Puheaika: | 12 tuntia |
| • Latausaika: | 6-8 tuntia |
| • Normaali käyttötilat: | +5 °- +45 °C |
| • Valintamuoto: | Pulssi / Äänivalinta |

1. DESCRIPTION OF TELEPHONE	36
1.1. HANDSET/BASE COCOON 450	36
1.2. DISPLAY	37
1.2.1. Standby display	37
2. TELEPHONE INSTALLATION	38
2.1. CONNECTIONS	38
2.2. RECHARGABLE BATTERIES	39
2.3. BELT CLIP	40
3. USING THE TELEPHONE	41
3.1. HANDSET ON/OFF	41
3.2. RECEIVING A CALL	41
3.3. MAKING AN EXTERNAL CALL	41
3.4. MAKING AN INTERNAL CALL	41
3.5. HANDSFREE MODE	41
3.6. INTERNAL CALL TRANSFER	42
3.7. CONFERENCE CALL	42
3.8. DISPLAY OF CALL DURATION	42
3.9. MICROPHONE MUTE	42
3.10. PAUSE KEY	42
3.11. CALLER IDENTIFICATION	42
3.11.1. Call waiting caller ID	43
3.11.2. Call List	43
3.11.3. Storing a number from the Call List into the Phonebook	43
3.11.4. Delete all entries in the Call List	43
3.11.5. Voice mail indication	43
3.12. REDIAL THE LAST 10 NUMBERS CALLED	44
3.13. CALLING FROM THE PHONEBOOK	44
3.14. USING THE ALPHANUMERICAL KEYPAD	44
3.15. USING THE MENU	45
4. PERSONALISATION	45
4.1. ADJUSTING SPEAKER VOLUME	45
4.1.1. Speaker volume during call	45
4.2. ADJUSTING RING VOLUME	45
4.2.1. Handset ring	45
4.2.2. Base ring	45
4.3. CHOOSING THE RING MELODY	46
4.3.1. Base melody	46
4.3.2. Handset melody, external call	46
4.3.3. Handset melody, internal call	46
4.4. ACTIVATION / DEACTIVATION OF BEEPS	46
4.4.1. Key pressed beeptone on/off	47
4.4.2. Low battery	47
4.4.3. Handset out of range	47
4.4.4. Confirmation tones	47
4.5. HANDSET NAME	47
4.6. CHOOSING MENU LANGUAGE	47
4.7. CHOOSING THE CONFIDENTIAL CODE FOR THE BASE	48
4.8. SETTING THE DIALLING MODE	48
4.9. AUTOMATIC ANSWER	48
4.10. CALL DURATION TIMER ON/OFF	49
4.11. RETURN TO DEFAULT ADJUSTMENT PARAMETERS	49

ENGLISH

5. ADVANCED FUNCTIONS	49
5.1. PHONEBOOK	49
5.1.1. Add an entry into the Phonebook	50
5.1.2. Modify a name or number	50
5.1.3. Deleting an entry	50
5.2. VIP RINGING MELODY	51
5.3. LOCATING A HANDSET FROM THE BASE	51
5.4. CALL BARRING	51
5.5. LOCKING THE KEYPAD	51
5.5.1. Activating the keypad lock	52
5.5.2. Deactivating the keypad lock	52
5.6. HEADSET CONNECTION	52
6. MANAGING MULTIPLE HANDSETS	52
6.1. SETTING UP AN ADDITIONAL HANDSET	52
6.1.1. If your additional handset is a Cocoon 400/450	52
6.1.2. If your handset is another model	53
6.2. REMOVING A HANDSET	53
6.3. SETTING UP A HANDSET ON ANOTHER BASE	53
6.4. SELECTING A BASE	53
6.5. ROOM MONITORING	54
7. ANSWERING MACHINE	54
7.1. KEYS HANDSET	54
7.2. SETTINGS	54
7.2.1. Setting the base speaker volume	55
7.2.2. Recording and playback outgoing messages (OGM 1 or OGM 2)	55
7.2.3. Selecting an outgoing message (OGM 1 or OGM 2)	55
7.2.4. Turning Answering Machine On/Off	55
7.2.5. Setting Number of Rings	56
7.2.6. Setting SOS code and filtering	56
7.2.7. Programming the VIP Code	57
7.3. OPERATION	57
7.3.1. Recording a Memo	58
7.3.2. Playback/delete of Incoming Messages and Memo	58
7.3.3. Deleting all messages	58
7.4. REMOTE OPERATION	58
7.4.1. To enter the remote operation	58
7.4.2. Remote turn On	59
7.5. ANSWERING MACHINE SHORTCUTS SUMMERY	59
8. TROUBLE SHOOTING	60
9. GUARANTEE	61
10. TECHNICAL CHARACTERISTICS	61

1. DESCRIPTION OF TELEPHONE

1.1. HANDSET/BASE COCOON 450

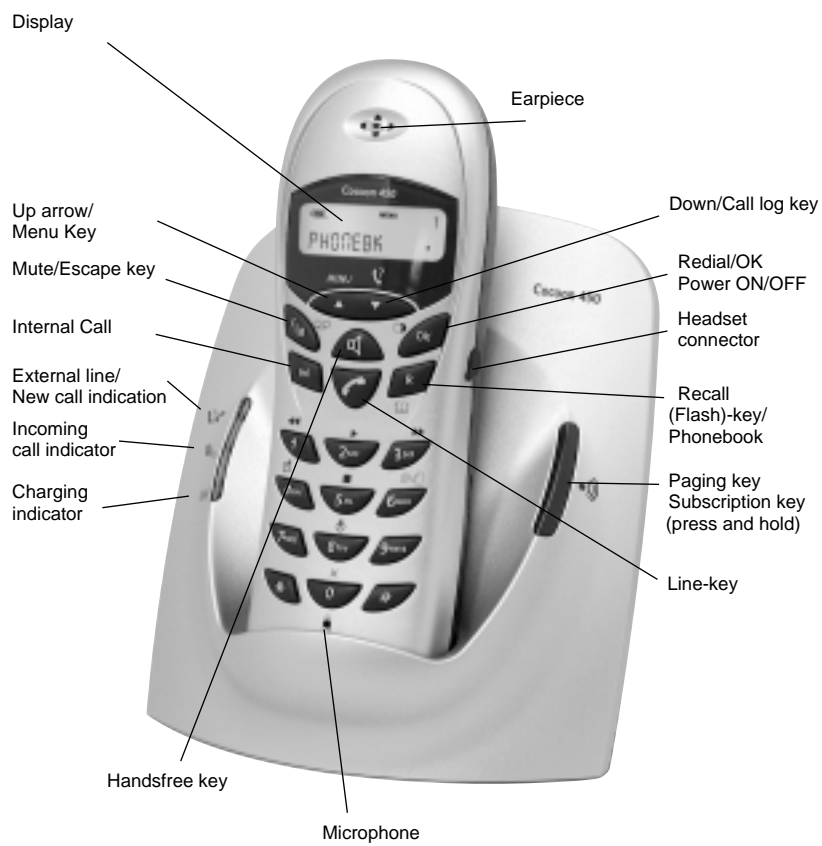

ENGLISH

1.2. DISPLAY

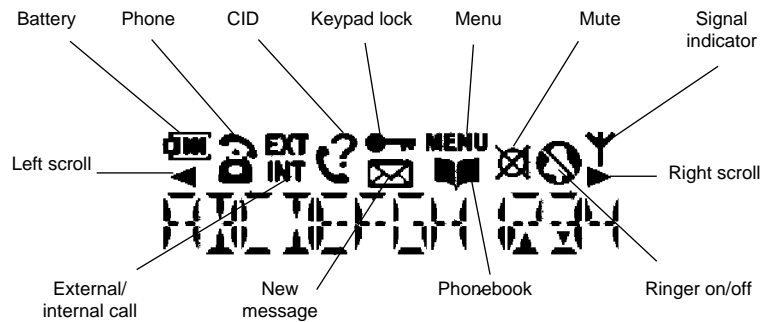

Each operation has an associated icon

Icon:	Meaning:
	You are online
EXT	You are in external communication
INT	You are in internal communication
	New message in your voice mail
	You are consulting your address book.
MENU	You are in the menu.
	Rechargeable battery level indicator 1 segment: weak, 2 segments: low, 3 segments: medium, 4 segments: full. The segments scroll during battery recharging
	Handset keypad locked.
	The antenna indicates the quality of reception.
	The antenna flashes when the handset is not registered to the base.
◀ or ▶	Indicates that the displayed number is longer than the screen (12 digits)
▲ or ▼	Possible scroll direction in the menu
	Microphone is muted
	Handset ringer volume OFF
	Caller identification available /new numbers in Call List

1.2.1. Standby display

In standby mode, the display shows the handset name and the handset number:
C450 1

2. TELEPHONE INSTALLATION

2.1. CONNECTIONS

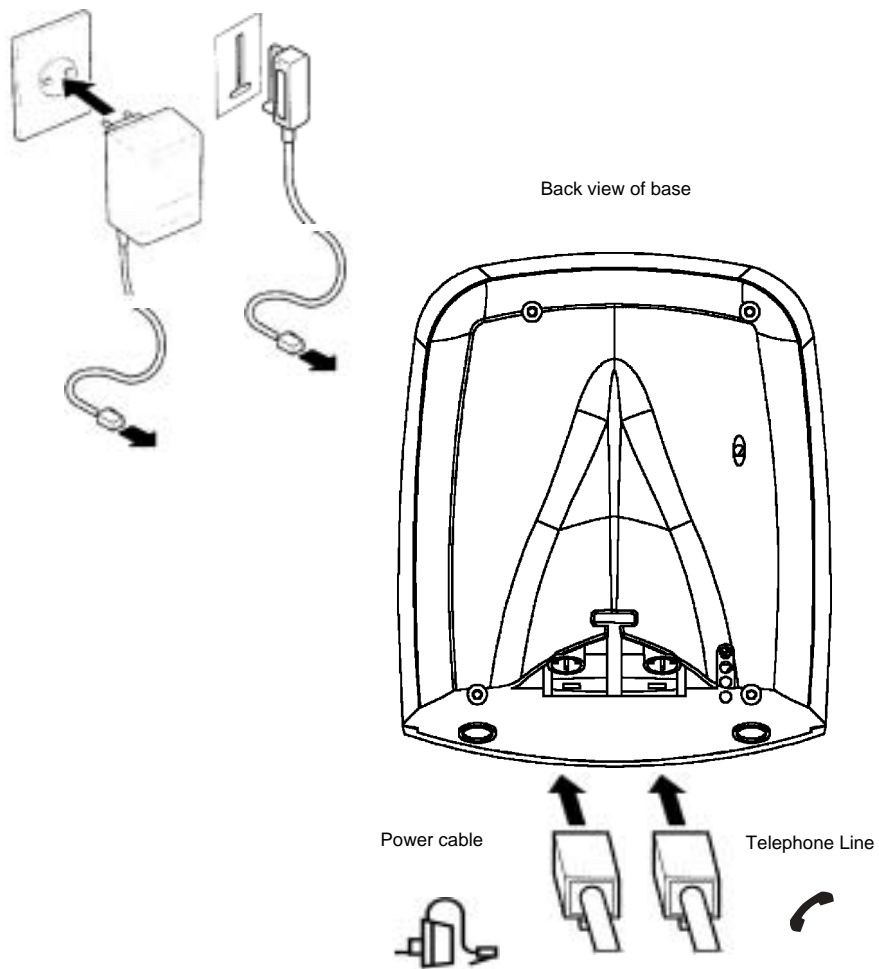

ENGLISH

2.2. RECHARGABLE BATTERIES

Before you use your Cocoon 450 for the first time, you must first make sure that the batteries are charged for 6-8 hours. The telephone will not work optimally if not properly charged.

To change or insert a rechargeable battery:

1. Slide the cover towards the bottom and then lift it up.
2. Insert the batteries **respecting the (+ and -) polarity**.
3. Replace the battery cover



Note: The maximum working time of the batteries is approx. 150 hours and the maximum talk time is 12 hours! In the course of time the batteries will start to drain faster. The batteries must be replaced. You can buy new batteries from any DIY outlet (2 rechargeable batteries, type AAA NiMH)!

2.3. BELT CLIP

The belt clip can be removed and placed as described on the following drawings:

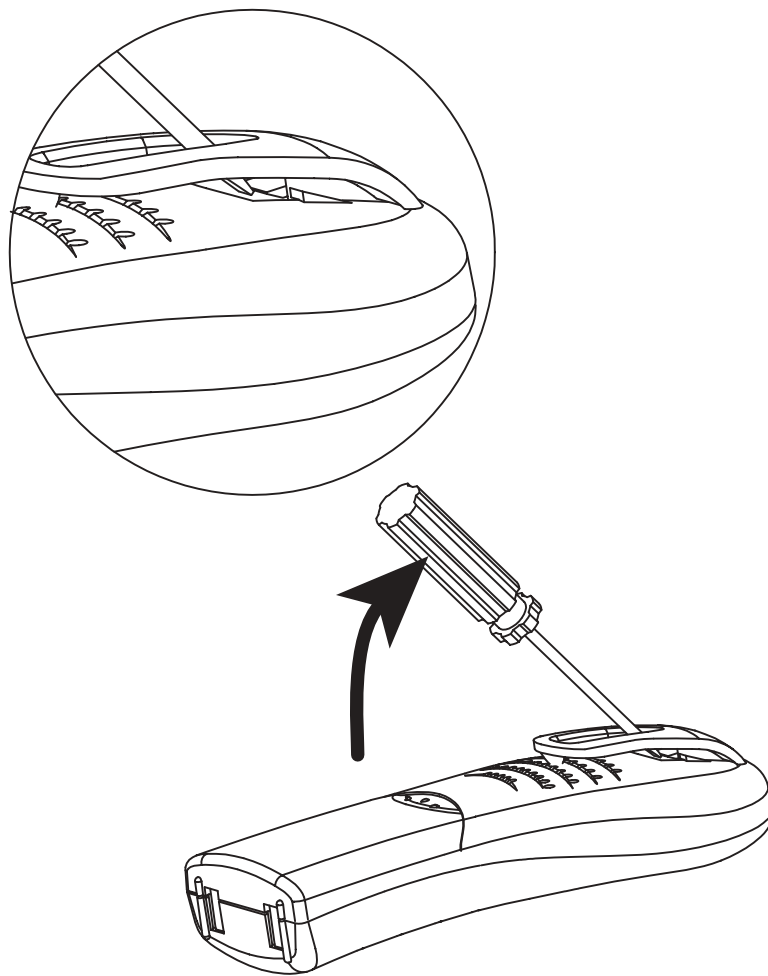



3. USING THE TELEPHONE

3.1. HANDSET ON/OFF

- Turn ON handset: Press OK key for 2s. The handset will search the base.
- Turn OFF handset: Press OK key for 2s. The display will go OFF.

3.2. RECEIVING A CALL

When receiving an external call, all handsets including the base unit will ring. The EXT icon will appear on the display and the  LED will flash on the base.

When the handset rings, press  to answer. You are then connected to your correspondent. If the handset is lying on the base when the telephone rings, you just need to pick up the handset to answer the call (if the option autoanswer is set to ON: See 4.9. Automatic answer).



If you press  when the telephone rings, you pick up the line and automatically change to handsfree mode.

3.3. MAKING AN EXTERNAL CALL

Normal numeration:

1. Press .
2. Enter telephone number.

Block dialling:

1. Dial your correspondent's number.
 2. Press .
- To correct a number use the  key to delete an entered digit.

3.4. MAKING AN INTERNAL CALL

Only possible when more than one handset is registered to the base!!

Normal numeration:

1. Press INT.
2. Enter the number of the internal handset (1 to 5).

Prenumération:

1. Enter the number of the internal handset (1 to 5).
2. Press INT.

3.5. HANDSFREE MODE

You can converse with your correspondent without picking up the handset.

To activate or deactivate the handsfree mode, press the  key during a call.

To adjust the volume, refer to the chapter " Personalisation " - adjusting speaker volume.

3.6. INTERNAL CALL TRANSFER

Only possible when more than one handset is registered to the base!!

When you want to transfer an external call to another handset:

1. During a conversation press INT.
 2. Select the number of the internal handset, the external caller is put on hold.
 3. When the other handset picks up, press  to hang up and transfer the call.
- If the internal correspondent does not pick-up, press INT again to reconnect to the external caller.

3.7. CONFERENCE CALL

Only possible when more than one handset is registered to the base!!

You can converse simultaneously with an internal and external correspondent .

When you are on line with an external correspondent:

1. Press INT.
2. Enter the number of the internal handset that you want to call.
3. When the internal correspondent picks up, press and hold #.
4. If the internal correspondent does not answer, press INT again to reconnect to the external correspondent.

3.8. DISPLAY OF CALL DURATION

The communication duration is displayed after 10 seconds, in minutes - seconds: "00-15". During the call you can still see the dialled number by pressing the MENU key for 2 seconds.

At the end of each call, the duration of communication is displayed for 5 seconds.

You can turn the timer ON or OFF (see 4.10 Call duration timer ON/OFF)

3.9. MICROPHONE MUTE

It is possible to mute the microphone during a conversation.

Press  during the conversation, the microphone is then deactivated, you can talk freely without being heard by the calling party.

The  -icon is displayed.

Press  again to return to normal mode.

3.10. PAUSE KEY

When you press and hold the digit, a pause will be added after the digit. A 'P' will be shown on the display.

3.11. CALLER IDENTIFICATION

Caller identification is only available if you are subscribed to this service with your telephone operator.

When you receive an external call, the caller's identity will appear on the display as soon as the telephone rings.

You can therefore choose whether or not to answer the call.

If the network allows it, or if the name of the caller is in the address book, the caller is identified by his or her name.

The caller's identity is replaced by the conversation duration after 15 seconds of communication.

ENGLISH



3.11.1. Call waiting caller ID





If you have a subscription to the call waiting caller ID service (please consult your telephone service provider for details about the service), your phone will display and store the caller ID information during the telephone conversation.

When you hear the call waiting tones, you can see the 2nd caller's telephone number on the display for about 5 seconds.

3.11.2. Call List

Your telephone keeps a list in memory of the last 30 calls received. This function is only available if you are subscribed to the caller ID information. The correspondents that have called are identified by their telephone number or name in the same way as in caller identification.

The presence of new calls received and unanswered is indicated by the flashing icon  on the display and the flashing LED  on the base. To consult the Call List:

1. Press . If there are no calls in the list 'EMPTY' will appear.
2. Scroll through the calls using the Up  or Down  arrows. The caller's name will be shown if the name is sent by the network or is stored in the Phonebook. If you are at the end of the list you will hear a beep tone.
3. If you press OK a few times to see the sequence: Name, number, date&time**
4. Pressing OK again will give you the option to delete this entry. Press OK to delete this entry, or  to return to the previous menu.
5. To call back a correspondent, simply press the  key when their telephone number or name is displayed.

If a caller is in the Phonebook, they are identified by their name in the Call List.

**** ONLY WHEN THE NETWORK SENDS THE TIME/DATE TOGETHER WITH THE TELEPHONE NUMBER!!! On some networks with caller ID, time and date will not be displayed.**



3.11.3. Storing a number from the Call List into the Phonebook

When you scroll through the Call List, you can store a number into the Phonebook by pressing the Phonebook key . 'CONFIRM' will appear. Press OK to confirm or  to return.

If you want to store the number with a name (in case the number in the Call List is without name) or with a different name, you have to go to the Phonebook menu and choose edit (see 5.1 Phonebook).



3.11.4. Delete all entries in the Call List

You can delete all entries in the Call List:

1. Press MENU.
2. Press the Down  key a few times until 'HANDSET' is shown. Press OK.
3. Press the Down  key a few times until 'DEL CID' is shown.
4. Press OK. 'CONFIRM' is shown.
5. Press OK to delete all entries, or  to cancel the delete operation.

3.11.5. Voice mail indication

This function only works if you have the voice mail or phone mail service and if the network sends this indication along with the FSK caller ID (CLIP) information!

When you receive a new message in your voice mail system, the  icon will appear on the display. Once you have listened to your message, the icon  will disappear.

3.12. REDIAL THE LAST 10 NUMBERS CALLED

Your telephone keeps a list of the 10 last calls (of 20 digits) you have made in memory. The correspondents that called are identified by their telephone number or by their name if they appear in the Phonebook.

To consult the redial list:

1. Press **OK**.
2. Scroll through the calls with the Up **▲** and Down **▼** arrows.
3. To call by the selected correspondent, simply press **Call** when their telephone number or name is displayed.

Note: When the name is displayed, you can see the number by pressing the OK key! Pressing OK again will give you the option to delete this entry from the redial list. Press OK to confirm or **ESC to cancel.**

3.13. CALLING FROM THE PHONEBOOK

To call a correspondent whose name you have saved in the Phonebook:

1. Press **Phonebook** to enter the Phonebook.
2. Press the first letter of the name. The first name that starts with this letter will be displayed.
3. Go through the list of names with the **▲** and **▼** keys. The list scrolls in alphabetical order. If there is an entry without name, '<>' is shown!
4. Press **Call** to dial the number of the correspondent whose name is displayed.

To see the number before dialing, carry out steps 1 to 3 from before and press **OK**. The number then appears.

3.14. USING THE ALPHANUMERICAL KEYPAD

With your telephone you can also enter alphanumeric characters. This is useful for entering a name into the Phonebook, giving a name to a handset, ...

To select a letter, press the corresponding key as many times as is necessary. For example to select an 'A', press '2' once, to select a 'B', press '2' twice and so on. To select 'A' and then B consecutively, select 'A', wait until the cursor moves to the next character, then press '2' twice. To select a space, press 1.

To select a dash, press '1' twice

The keypad characters are as follows:

Key	First press	Second press	Third press	Fourth press	Fifth press
1	space	-	1		
2	A	B	C	2	
3	D	E	F	3	
4	G	H	I	4	
5	J	K	L	5	
6	M	N	O	6	
7	P	Q	R	S	7
8	T	U	V	8	
9	W	X	Y	Z	9
0	0				

ENGLISH

3.15. USING THE MENU

A wide range of telephone functions are accessible through a user-friendly menu.

1. To enter the menu, press MENU.
2. Scroll through the selections using the ▲ and ▼ keys, the selections scroll in a loop (you return to the first after the last). The arrows on the right of the display indicate that there are other possible selections to scroll through.
3. To validate a selection, press OK.
4. To return to the previous menu, press Ⓜ/C .

4. PERSONALISATION

4.1. ADJUSTING SPEAKER VOLUME

There are two ways to set the speaker volume:

4.1.1. Speaker volume during call

During conversation, press the ▲ or ▼ key to change the volume accordingly (1-5). Press OK to confirm.

Note: The handsfree volume is also adjusted together with the receiver in the handset as described above!

4.2. ADJUSTING RING VOLUME

4.2.1. Handset ring

You can adjust the ring volume during a incoming call by pressing the Up ▲ or Down ▼ keys. The default ring volume can be set as follows:

1. Enter the menu by pressing Menu.
2. Select Handset using the ▲ and ▼ keys.
3. Press OK.
4. Select VOLUME using the ▲ and ▼ keys.
5. Press OK.
6. Select the desired volume OFF or 1 to 5).
7. Press OK to confirm or Ⓜ/C to return to the previous menu.

Note: Every setting is confirmed at the end by a double or single long beep. A double beep confirms the validation of your choice. A long beep signifies that the modification has not been taken into account.

4.2.2. Base ring

1. Enter the menu by pressing MENU.
2. Select BASE.
3. Press OK.
4. Select UNPROTEC.
5. Press OK.
6. Select VOLUME.
7. Press OK.
8. Select the desired volume (OFF or 1 to 5) by means of the Up ▲ and Down ▼ keys.
9. Press OK to confirm or Ⓜ/C to return to the previous menu.

Note: A double beep confirms the validation of your choice. A long beep that the modification has not been taken into account.

4.3. CHOOSING THE RING MELODY

The base and each handset can ring with a different melody.
The handsets can ring with a different melody according to whether the incoming call is internal or external.

4.3.1. Base melody

1. Enter the menu by pressing MENU.
2. Select BASE.
3. Press OK.
4. Select UNPROTEC.
5. Press OK.
6. Select MELODIES.
7. Press OK.
8. Select the melody of your choice (1 to 10).
9. Press OK to confirm or ESC to return to the previous menu.

Note: A double beep confirms the validation of your choice.
A long beep signifies that the modification has not been taken into account.

4.3.2. Handset melody, external call

1. Enter the menu by pressing MENU.
2. Select HANDSET.
3. Press OK.
4. Select EXT RING.
5. Press OK.
6. Select the melody of your choice (1 to 10).
7. Press OK to confirm or ESC to return to the previous menu.

Note: A double beep confirms the validation of your choice.
A long beep signifies that the modification has not been taken into account.

4.3.3. Handset melody, internal call

1. Enter the menu by pressing MENU.
2. Select HANDSET.
3. Press OK.
4. Select INT RING.
5. Press OK.
6. Select the melody of your choice (1 to 10).
7. Press OK to confirm or ESC to return to the previous menu.

Note: A double beep confirms the validation of your choice.
A long beep signifies that the modification has not been taken into account.

4.4. ACTIVATION / DEACTIVATION OF BEEPS

The handsets can emit beep tones when a key is pressed, when the batteries are low, when the handset is out of range and when a setting/choice is made.

ENGLISH

4.4.1. Key pressed beep tone on/off

1. Enter the menu by pressing MENU.
2. Select HANDSET.
3. Press OK.
4. Select TONES.
5. Press OK.
6. Select KEY.
7. Press OK.
8. Select ON to activate or OFF to deactivate.
9. Press OK to confirm.

Note: A double beep confirms the validation of your choice.
A long beep signifies that the modification has not been taken into account.

4.4.2. Low battery

Proceed as before, but select at point 6 "LOW BATT" instead of "KEYTONE".

4.4.3. Handset out of range

Proceed as before, but select at point 6 "RANGE" instead of "KEYTONE".

4.4.4. Confirmation tones



Proceed as before, but select at point 6 "CONFIRM" instead of "KEYTONE".

4.5. HANDSET NAME

This function allows you to personalise each handset.

1. Enter the menu by pressing MENU.
2. Select HANDSET.
3. Press OK.
4. Select LABEL.
5. Press OK.
6. Enter the name.
7. Press OK to validate.

Note: A double beep confirms the validation of your choice.
A long beep signifies that the modification has not been taken into account.

While entering the name, press  to delete a character and press and hold  to exit the menu without taking any modifications into account.

4.6. CHOOSING MENU LANGUAGE

You can choose two languages (see language table on the packing box):

1. Enter the menu by pressing MENU.
2. Select LANGUAGE.
3. Press OK.
4. Select the language of your choice by means of the ▲ and ▼ keys.
5. Press OK to validate.

Note: A double beep confirms the validation of your choice.
A long beep signifies that the modification has not been taken into account.

4.7. CHOOSING THE CONFIDENTIAL CODE FOR THE BASE

Certain functions are only available to users who know the PIN code. By default this PIN code = 0000.

To change the PIN code:

1. Enter the menu by pressing MENU.
2. Select BASE.
3. Press OK.
4. Select PIN PROT.
5. Press OK.
6. Enter PIN code (0000).
7. Press OK.
8. Select PIN CODE.
9. Press OK.
10. Enter the new 4 digit confidential code.
11. Press OK.
12. Enter the new confidential code a second time.
13. Press OK to validate.

Note: A double bleep confirms the validation of your choice.
A long bleep signifies that the modification has not been taken into account.

4.8. SETTING THE DIALLING MODE

There are two types of dialling mode:

- DTMF/Tone dialling (the most common)
- Pulse dialling (for older installations)

To change the mode of numeration:

1. Enter the menu by pressing MENU.
2. Select BASE.
3. Press OK.
4. Select PIN PROT.
5. Press OK.
6. Enter PIN code (0000).
7. Press OK.
8. Select DIALMODE.
9. Press OK.
10. Select TONE or PULSE.
11. Press OK to validate.

Note: A double bleep confirms the validation of your choice.
A long bleep signifies that the modification has not been taken into account.

4.9. AUTOMATIC ANSWER

When there is an incoming call and the handset is lying on the base, the phone automatically takes the line when lifted. This is the default setting, but can be set OFF:

1. Enter the menu by pressing MENU.
2. Select HANDSET.
3. Press OK.
4. Select AUTO ANS.
5. Select ON (for automatic answer) or OFF.
6. PRESS OK.

ENGLISH

4.10. CALL DURATION TIMER ON/OFF

1. Enter the menu by pressing MENU.
2. Select HANDSET.
3. Press OK.
4. Select TIMER.
5. Press OK.
6. Select ON or OFF by means of the Up ▲ and Down ▼ keys.
7. Press OK.

4.11. RETURN TO DEFAULT ADJUSTMENT PARAMETERS

If you can no longer deactivate certain undesirable functions, it is still possible to return to the original telephone configuration. This is the configuration which was installed when you first received the telephone:

Handset	Base
Ring volume: 5	Ring volume: 5
Ext. Melody: 1	Melody:1
Int. Melody: 5	Call Barring: OFF for all Handsets
Monitor: OFF	PIN Code: 0000
Timer: ON	VIP CODE: 000
Tones: All ON	SOS CODE: 111
Auto Answer: ON	
Base selection: Auto	
Keypad lock: OFF	
Phonebook: No change	
Call log: Empty	
Handset Volume: 3	

To return to default adjustments:

1. Enter the menu by pressing MENU.
2. Select BASE.
3. Press OK.
4. Select PIN PROT.
5. Press OK.
6. Enter PIN-code (0000).
7. Press OK.
8. Select DEFAULT.
9. Press OK.
10. Press OK to validate or \backslash to skip back.

**Note: A double bleep confirms the validation of your choice.
A long bleep signifies that the modification has not been taken into account.**

5. ADVANCED FUNCTIONS

5.1. PHONEBOOK

The Phonebook allows you to memorise the telephone numbers of 40 correspondents. You can enter names up to 8 characters and numbers up to 18 digits.

To call a correspondent whose number you have memorised, refer to section 3.13. Calling from the Phonebook.

To enter alphanumerical characters, refer to section 3.14 Using the alphanumerical keypad.

5.1.1. Add an entry into the Phonebook

1. Enter the menu by pressing MENU.
2. Select PHONEBK.
3. Press OK.
4. Select STORE.
5. Press OK.
6. Enter the new name.
7. Press OK to validate.
8. Enter the new telephone number.
9. Press OK to validate.

Note: A double bleep confirms the validation of your choice.
A long bleep signifies that the modification has not been taken into account.

5.1.2. Modify a name or number

In order to modify a number in the Phonebook:

1. Enter the menu by pressing MENU.
2. Select PHONEBK.
3. Press OK.
4. Select EDIT.
5. Press OK.
6. Move through the list of names with the ▲ and ▼ keys. The list scrolls in alphabetical order.
7. Press OK when you find the name to modify.
8. Use the @/C key to go back and enter the new name.
9. Press OK to validate.
10. Enter the new telephone number.
11. Press OK to validate.

Note: A double bleep confirms the validation of your choice.
A long bleep signifies that the modification has not been taken into account.

5.1.3. Deleting an entry

To delete an entry:

1. Enter the menu by pressing MENU.
2. Select PHONEBK.
3. Press OK.
4. Select DELETE.
5. Press OK.
6. Move through the list of names using the ▲ and ▼ keys the list scrolls in alphabetical order.
7. Press OK when you find the name you wish to delete.
8. The phone number is displayed, press OK.
9. CONFIRM appears, press OK to confirm or @/C to stop.

Note: A double bleep confirms the validation of your choice.
A long bleep signifies that the modification has not been taken into account.

ENGLISH

5.2. VIP RINGING MELODY

You can link special ring melodies to specified callers in the Phonebook. When an incoming call is listed in the Phonebook, the handset will ring with the melody specified to this caller.

To link a certain melody to an entry in the phonebook you must have the service callerID!!!

1. Enter the menu by pressing MENU.
2. Select PHONEBK.
3. Press OK.
4. Press the Up ▲ key a few times until MELODY appears.
5. Press OK.
6. Select the name you want to attach a melody to and press OK.
7. Use the Up ▲ and Down ▼ key to select a melody and press OK.

5.3. LOCATING A HANDSET FROM THE BASE

When the Paging button  on the base is pressed, all the handsets will ring. This ringing will help you locate a lost handset. By simply pressing one of the handset keys the ringing stops.

5.4. CALL BARRING

The following call barring options can be selected per handset:

OFF:	All calls are allowed
INTERNAL:	All external calls are barred
LOCAL:	International and national calls are barred except local calls, the user can define prefix for local numbers
NATIONAL:	International calls are barred (starting with 00)
CUSTOM:	Pre-defined number is barred

To select call barring:

1. Enter the menu by pressing MENU.
2. Select BASE.
3. Press OK.
4. Select PIN PROT.
5. PRESS OK.
6. Enter PIN-code (0000).
7. Press OK.
8. Select CALL BAR.
9. Press OK.
10. Select the handset (1-5).
11. Press OK.
12. Select OFF, INTERNAL, LOCAL, NATIONAL, or CUSTOM. For OFF, INTERNAL, LOCAL, and NATIONAL, press OK.
 - For LOCAL, press OK to read the PREFIX. Enter the prefix used for local numbers (numbers dialled with this prefix will not be barred!).
 - For CUSTOM, press OK to read BAR. Enter the desired first digits of the telephone number which must be barred. For example '0': all numbers starting with '0' will be barred!
- 13 To exit CALL BAR mode, press .

5.5. LOCKING THE KEYPAD

Locking the keypad prevents you from dialling a number accidentally. This can be useful when small children are around.

When the keypad is locked, only the MENU key is available, all the others are locked.

5.5.1. Activating the keypad lock

1. Enter the menu by pressing MENU.
2. Select KEY LOCK.
3. Press OK.
4. Select ON.
5. Press OK to validate.

Note: A double bleep confirms the validation of your choice.
A long bleep signifies that the modification has not been taken into account.

5.5.2. Deactivating the keypad lock

1. Enter the menu by pressing MENU.
2. Select KEY LOCK.
3. Press OK.
4. Select OFF.
5. Press OK to validate.

Note: A double bleep confirms the validation of your choice.
A long bleep signifies that the modification has not been taken into account.

5.6. HEADSET CONNECTION

You can connect a headset with a 3 pole jack plug of 2,5mm on the right side of the handset. When the headset is connected, you can only hear and talk through the headset. The headset microphone can still be muted by the Mute key. The handsfree speaker can still be activated by pressing the handsfree key .

6. MANAGING MULTIPLE HANDSETS**6.1. SETTING UP AN ADDITIONAL HANDSET**

You can subscribe more handsets to the base if they have the DECT GAP protocol. The base can support a maximum of 5 handsets. If you already have 5 handsets, and you wish to change one of them, you must first delete one handset, then subscribe a new one.

1. Put the base into registration mode, by pressing and holding the Paging key  on the base for 6 seconds.
2. The base will then emit a bleep. It is now ready to be associated with a new handset, during the 90 seconds after pressing the button only.

6.1.1. If your additional handset is a Cocoon 400/450

3. Enter the menu by pressing MENU.
4. Select REGISTER.
5. Press OK.
6. Enter the base number for this handset, (from 1 to 4). The flashing numbers are the numbers already used for other bases.
7. Enter the PIN code for the base (0000 by default).
8. If the handset has located the base, it will display the base identification number. Validate the base association by pressing OK or invalidate by pressing .
9. If the handset does not locate the base, it will return to the previous configuration after a few seconds. Try again by changing the base number and check that you are not in an environment where there is interference.

ENGLISH

6.1.2. If your handset is another model

After starting the registration procedure on the base, refer to the handset manual to find out how to register the handset. The handset must be GAP compatible.

The icon  and the text "NOT REG" flashes on the display when the handset is not associated with the base.

When a handset is associated with a base, it is attributed a handset number by the base. It is the number displayed on the handset behind the name and must be used for internal calls.

6.2. REMOVING A HANDSET

You can remove a handset from a base to allow another handset to be registered:

1. Enter the menu by pressing MENU.
2. Select BASE.
3. Press OK.
4. Select PIN PROT.
5. PRESS OK.
6. Enter PIN-code (0000).
7. Press OK.
8. Select DEL HS.
9. Press OK.
10. Select the handset to be cancelled.
11. Press OK to validate.
12. CONFIRM will appear. Press OK again to confirm or  to return.

Note: A double beep confirms the validation of your choice.
A long beep signifies that the modification has not been taken into account.

6.3. SETTING UP A HANDSET ON ANOTHER BASE

You wish to use a Cocoon 450 handset with a base of another model. The base must be GAP compatible.

1. To put the base in registration mode, refer to the base user manual.
2. Carry out operations 3 to 9 from paragraph "6.1. Setting up an additional handset".
Each handset attributes a number from 1 to 4 the base it is associated with. By default this number is 1.

6.4. SELECTING A BASE

The handsets can be registered to up to 4 bases simultaneously.

To change the base, select "B SELECT" in the menu. Select the base option:

AUTO: To choose the best base
FIXED: Choose a particular base. The handset will not search for another base when going out of range.

PREFER: Start with searching a particular base first and then the others when going out of range.

And press OK.

When selecting FIXED or PREFER, the display shows 'BS1 2 3 4'. The current registered base will blink. Press 1-4 to select the base.

If you select 'AUTO' the handset will automatically search for another base when you are out of range!

6.5. ROOM MONITORING

When more than one handset is registered, one of the handsets can be used as a (baby) monitor device.

To activate this function:

1. Enter the menu by pressing MENU.
2. Select MONITOR.
3. Press OK.
4. Select ON.
5. Press OK.

The display will show Monitor (blinking) on the handset when room monitoring is activated. Another handset can call this handset (internally), which will activate the microphone on this handset. That way, you can monitor every sound in that room.

Note: The handset in monitor mode will not ring when an external call comes in.

To deactivate this function:

1. Enter the menu by pressing MENU.
2. MONITOR is shown.
3. Press OK.
4. Select OFF.
5. Press OK.

7. ANSWERING MACHINE

The Cocoon 450 has a built-in digital answering machine with a recording capacity of 9 minutes and 20 messages. This answering machine can only be controlled by the supplied handset (not by other multi handsets). The answering machine can be operated remotely and features the possibility of recording two outgoing messages (Message 1 and Message 2).

Note: All messages and settings are stored on Flash-Memory and will not be erased during power failure.

7.1. KEYS HANDSET

Play ▶	Delete X
Stop ■	Outgoing message 📞
Skip Back ◀◀	Answering mode key 📞
Skip Forward ▶▶	
Answer ON/OFF ⬇	
Memo 📄	

7.2. SETTINGS

Two outgoing messages can be recorded (OGM1 and OGM2).

- Outgoing message 1 for the answering function and the possibility for callers to leave a message. The maximum recording time is 30 seconds
- Outgoing message 2 for the answering function without allowing callers to leave a messages on the machine (answer only). The maximum recording time is 60 seconds

You can only operate the answering machine by going into the answering machine menu:

- Press 📞 to enter the answering menu
- Press 'C' to leave the answering menu

ENGLISH

7.2.1. Setting the base speaker volume

To change the volume during playback of incoming or outgoing messages, press ▲ to increase or ▼ to decrease.

7.2.2. Recording and playback outgoing messages (OGM 1 or OGM 2)

To record an outgoing message:

- Press QQ to enter the answering menu
- Press '9' and then:
 - '1' to record OGM 1
 - '2' to record OGM 2
- Press the stop ■ key to end the recording. The recorded message will be played. Press ■ to stop the playback.

To play the recorded messages when you are in the answering menu:

- Press '6' and then:
 - '1' to play OGM 1
 - '2' to play OGM 2
- Press the stop ■ key to end the playback

7.2.3. Selecting an outgoing message (OGM 1 or OGM 2)

If the memory is full, only outgoing message 2 can be selected (only answering without recording).

- Press QQ to enter the answering menu
- Press '7' and then:
 - '1' to set OGM 1 (answer and recording mode)
'AR MODE 1' will be shown on the display
 - '2' to set OGM 2 (Answer only mode)
'AR MODE 2' will be shown on the display

7.2.4. Turning Answering Machine On/Off

If the answering machine is On, the QQ LED on the base will light up continuously and the machine will automatically pick up the line after a number of rings (See "7.2.5. Setting Number of Rings" on page 56.).

If the answering machine is OFF, the QQ LED on the base will go off.

- Press QQ to enter the answering menu
- Press \downarrow to switch ON the answering machine. 'TAD ON' will be shown and the QQ LED will lit on the base
- Press \downarrow to switch OFF the answering machine. 'TAD OFF' will be shown and the QQ LED on the base will go off

Even if the answering machine is turned off, it will automatically pick up the line after 10 - 15 rings to enable remote activation (See "7.4. Remote Operation" on page 58.).

Note: Answering machine cannot be activated if no OGM is recorded.

7.2.5. Setting Number of Rings

The number of rings after which the answering machine will answer calls can be set from 2 – 7 and Economy (Toll saver). The default setting is in economy mode. In economy mode the machine will answer after 4 rings if there are no new messages, and after 2 rings if there are new messages. If there are no new messages and you call your machine to check your messages remotely (See “7.4. Remote Operation” on page 58.), you can hang up after the 2nd ring. You do not need to pay connection fees and you know that you do not have any new messages.

- Press MENU
- Press up ▲ or down ▼ a few times until 'TAD MENU' appears
- Press OK
- Press up ▲ or down ▼ a few times until 'RG DELAY' appears
- Press OK
- Press up ▲ or down ▼ a few times until the desired number of rings is set
- Press OK to confirm settings
- Press 'c' to exit 'TAD MENU'

7.2.6. Setting SOS code and filtering

The SOS code is used to stop the call filter for a short period so that the base station starts to ring during 8 seconds. The following filter options can be set on the telephone:

OFF:	No filter function active
HEAR AR:	This mode enables all calls to be heard through the loudspeaker of handset 1 (Call screening). The loudspeaker is switched ON during outgoing- and incoming message playback/recording. The other handsets cannot receive calls.
SILEN AR:	All calls are immediately transferred to the answering machine without any ring delay. Callers can enter the SOS code starting with '*' to override this function. The base will start to ring for 8 seconds.
VIPFUNC1:	All calls are immediately transferred to the answering machine without any ring delay, except when a number comes in which matches with a number from the phonebook.
VIPFUNC2:	All calls will be answered by the answering machine after the ring delay, except for the one number from the phonebook. Callers can enter the SOS code starting with '*' to override this function. The base will start to ring for 8 seconds.

a. Programming the SOS code

- Press MENU
- Press up ▲ or down ▼ a few times until 'TAD MENU' appears
- Press OK
- Press up ▲ or down ▼ a few times until 'SOS CODE' appears
- Press OK
- Enter the current code (default = '111')
- Press OK
- Enter the new code and press OK
- Enter again the new code for confirmation and press OK

ENGLISH

b. Setting the filter options

- Press MENU
- Press up ▲ or down ▼ a few times until 'TAD MENU' appears
- Press OK
- Press up ▲ or down ▼ a few times until 'VIP PRIO' appears
- Press OK
- The current selected filter option will be shown
- Press up ▲ or down ▼ a few times until the desired filtering option is shown on the display (See above for the different filter options)
- Press OK
- If VIPFUNC1 or VIPFUNC2 is selected the numbers stored in the phonebook will appear on the display. Select the telephone number which has to be linked with this option and press OK

Note: Activating the room monitor function (See "6.5. ROOM MONITORING" on page 54.) will override the call screening function (HEAR AR). To activate the call screening function, the room monitor function must be turned off.

7.2.7. Programming the VIP Code

The VIP code is a 3-digit code used to operate the machine remotely (See "7.4. Remote Operation" on page 58.). The VIP code is set to '000' by default.

- Press MENU
- Press up ▲ or down ▼ a few times until 'TAD MENU' appears
- Press OK
- Press up ▲ or down ▼ a few times until 'PIN CODE' appears
- Press OK
- Enter the current PIN code (default = '000')
- Press OK
- Enter the new pin code and press OK
- Enter again the new pin for confirmation and press OK



Note: The SOS and VIP code cannot be the same because both can be entered during OGM playback!!!

7.3. OPERATION

If a call is received and the answering machine is turned on, the answering machine will automatically answer the call after the set number of rings.

If outgoing message 1 has been selected, after the outgoing message, a beep will be heard and the caller can leave a message (max. 2 minutes).

If outgoing message 2 has been selected, after the beep, the line will automatically be disconnected. The caller does not have the possibility to leave a message.

When there are messages, the amount of messages will be shown on the display. When there are new messages, the  -icon will blink on the base and the envelope  -icon will appear on the display.

Note: If, during recording, nothing is said for 8 seconds, the line will be automatically disconnected.

7.3.1. Recording a Memo

A memo is considered as an incoming message that can be picked up later by the user. The max. recording time for a memo is 2 minutes.

- Press QO to enter the answering menu
- Press '4' [1] and then '2' to start the recording. Start speaking after the beep
- Press '5' [2] to end the recording

Note: You can only record one memo message!!

7.3.2. Playback/delete of Incoming Messages and Memo

- Press QO to enter the answering menu
- Press \blacktriangleright to play all the messages and memos.
- During playback, you can:
 - go to the previous message by pressing $\blacktriangleleft\blacktriangleleft$
 - stop playback by pressing \blacksquare
 - interrupt playback by pressing \blacktriangleright again. Press \blacktriangleright again to restart playback
 - go to the next message by pressing $\blacktriangleright\blacktriangleright$
 - Deleting the current played message by pressing '0' X

During playback the display will show:

- 'PLAYMEMO' during playback memo message
- 'Message #' during message playback when no callerID information is received
- telephone number and date/time when callerID is received. You can switch between date/time* and telephone number by pressing the OK key

*** only when the network sends the time/date together with the telephone number!!!
On some networks with callerID, time and date will not be displayed.**

7.3.3. Deleting all messages

All messages including new messages can be deleted at once by:

- Press QO to enter the answering menu
- Press '9' followed by '0' X to delete all messages
- 'CONFIRM' will appear on the display. Press OK to confirm or 'C' to cancel.

7.4. REMOTE OPERATION

The answering machine can be operated remotely using a touch-tone phone (DTMF tone selection system).

7.4.1. To enter the remote operation

- Call your machine
- The answering machine picks up the line, press '*' when you hear the outgoing message playback followed by the VIP code (default 000)
- If the VIP code is incorrect you will hear the outgoing message again. You have two more attempts to enter the correct code. If the 3rd attempt is also wrong, the line will be disconnected
- If the VIP code is entered correctly you will hear 2 beeps. You can now operate the answering machine by pressing the corresponding keys. All remote operations have the same key combination as operated on the Cocoon 450 handset during answering menu (See "7.5. Answering machine shortcuts summary" on page 59.). If there are messages, the messages will be played automatically

ENGLISH

7.4.2. Remote turn On

If the answering machine is switched off, you can turn it on remotely:

- Call your machine
- The answering machine picks up the line after 10-15 rings. Enter the VIP code (default 000) when you hear 2 beeps
- If the VIP code is entered correctly you will hear the outgoing message. The answering machine is now turned on
- The machine can now be controlled remotely during OGM playback. As soon as the playback stops, the line will be disconnected

7.5. ANSWERING MACHINE SHORTCUTS SUMMERY

When entering remote operation you can control the answering machine with the same key combinations as during normal operation:

Feature	Shortcut for answering mode and remote controle
Play messages	Press '2' ▶
Repeat current message	Press '2' ▶
Jump to previous message	Press '1' ◀◀
Jump to next message	Press '3' ▶▶
Stop	Press '5' ■
Delete the current message while the message is being played	Press '0' X
Delete all messages	Press '9' and then '0' X
Record OGM1	Press '9' and then '1' ◀◀
Record OGM2	Press '9' and then '2' ▶
Play OGM1	Press '6' 📞 and then '1' ◀◀
Play OGM2	Press '6' 📞 and then '2' ▶
Record a memo	Press '4' 📄 and then '2' ▶
Play a memo	Press '4' 📄 and then '1' ◀◀
Answering machine On/Off	Press '8' ⏻
Set answer-record mode	Press '7' and then '1' ◀◀
Set answer-only mode	Press '7' and then '2' ▶

8. TROUBLE SHOOTING

Symptom	Possible cause	Solution
No display	Batteries uncharged	Check the position of the batteries
		Recharge the batteries
No tone	Handset turned OFF	Turn ON the handset
	Telephone cord badly connected	Check the telephone cord connection
	The line is occupied by another handset	Wait until the other handset hangs up
The icon Ƴ flashes	Handset out of range	Bring the handset closer to the base
	The base has no power supply	Check the mains connection to the base
	The handset is not registered to the base	Register the handset to the base
Base or handset do not ring	The ringing volume is zero or low	Adjust the ringing volume
Tone is good, but there is no communication	The dialling mode is wrong	Adjust the dialling mode (pulse/tone)
Telephone does not react to pressing the keys	Manipulation error	Remove the batteries and put them back in place
	Keypad lock ON	Turn OFF the Keypad Lock
Flash (R) Key does not work	Wrong Flash time	Call Hotline to change the flash time

9. GUARANTEE

- This equipment comes with a 36-month warranty. The warranty will be honoured on presentation of the original bill or receipt, provided the date of purchase and the unit type are indicated.
- During the time of the warranty Topcom will repair free of charge any defects caused by material or manufacturing faults. Topcom will at its own discretion fulfil its warranty obligations by either repairing or exchanging the faulty equipment.
- Any warranty claims will be invalidated as a result of intervention by the buyer or unqualified third parties.
- Damage caused by inexpert treatment or operation, and damage resulting from the use of non-original parts or accessories not recommended by Topcom is not covered by the warranty.
- The warranty does not cover damage caused by outside factors, such as lightning, water and fire, nor does it apply if the unit numbers on the equipment have been changed, removed or rendered illegible.

Note: Please do not forget to enclose your receipt if you return the equipment.

10. TECHNICAL CHARACTERISTICS

- Standard: DECT (Digital Enhanced Cordless Telecommunications)
GAP (Generic Access Profile)
- Frequency range: 1880 MHz to 1900 MHz
- Number of channels: 120 duplex channels
- Modulation: GFSK
- Speech coding: 32 kbit/s
- Emission power: 10 mW (average power per channel)
- Range: 300 m in open space /50 m maximum inhouse
- Base power supply: 220 V / 50 Hz for the base
- Handset Batteries: 2 rechargeable batteries AAA, NiMh 600mAh
- Handset autonomy: 150 hours in standby
- Talk time: 12 hours
- Charging time: 6-8 hours
- Normal conditions of use: +5 °C to +45 °C
- Dialling mode: Pulse / Tone

Cocoon 450

U8006010

Cocoon 450