

UCOM

COCOON 1000

TRÅDLØS TELEFON



**BRUGERVEJLEDNING
BRUKSANVISNING**

1.1



Vigtigt

For at kunne anvende "Caller ID" (gengivelse af opkalderens nummer) skal denne tjeneste først aktiveres på Deres telefonlinie. For at aktivere denne tjeneste har De normalt brug for et separat abonnement fra Deres telefonselskab. Hvis De ikke råder over en Caller ID-anordning på Deres telefonlinie, vises opkalderens telefonnummer IKKE på displayet på Deres apparat.

CE-mærkningen bekræfter, at produktet er i overensstemmelse med kravene i Rådets teleterminaldirektiv.

Vi forbeholder os retten til ændringer af de specifikationer, der er beskrevet i denne brugsanvisning.

Viktig

For å bruke 'Ringe-ID' (nummervisning), må denne tjenesten være aktivert på telefonlinjen din. Vanligvis må du abonnere på en tilleggstjeneste fra telefonselskapet ditt for å aktivere denne funksjonen. Hvis du ikke har nummervisning på telefonlinjen din, vil de innkommende telefonnumrene IKKE vises på displayet på telefonen din.

CE-merkingen dokumenterer at apparatet er i samsvar med de grunnleggende kravene til EU-direktivet for aktivt telekommunikasjonsutstyr.

Funksjonene som er beskrevet i denne håndboken er gitt med forbehold om endringer.

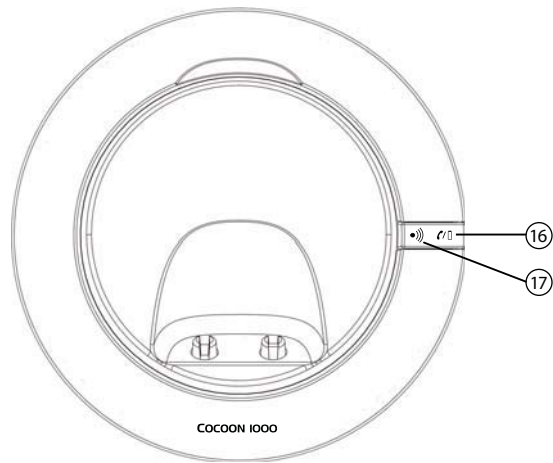
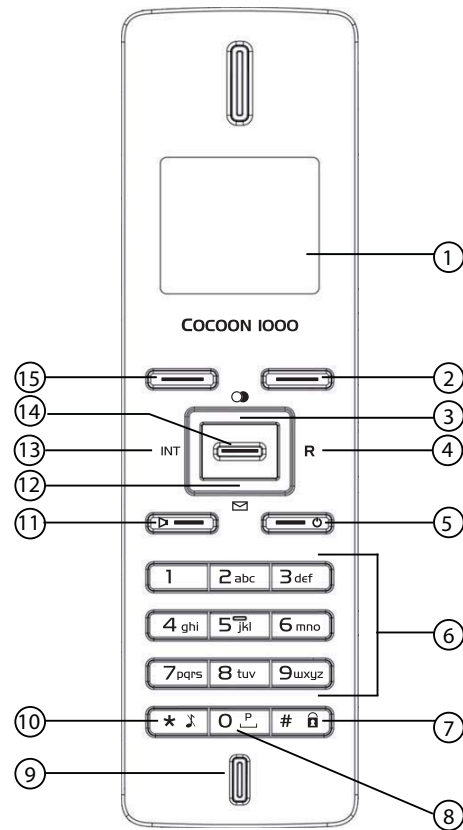

Tak for dit køb af denne nye digitale trådløse telefon

På tænkt formål:

Dette produkt er beregnet til at blive tilsluttet indendørs til en analog telefonlinje. Du har anmodet om en Cocoon 1000, der er et produkt fremstillet i overensstemmelse med Digital Enhanced Cordless telecommunications (DECT). DECT-teknologien er karakteriseret af højsikkerhedsbeskyttelse mod forstyrrelser samt højkvalitets digital transmission. Denne telefon blev designet til et bredt udvalg af anvendelser. For eksempel kan denne telefon bruges inden for et netværk af centralenheder og håndsat, som udgør et telefonsystem, der:

- Betjener op til 4 håndsat på en central.
- Tillader intern kommunikation mellem 2 håndsat.
- Tillader betjening af et håndsat med op til 4 centraler.

Nummervisning er en tjeneste fra netværksudbyderen. Når du er tilmeldt nummervisning, vil telefonen vise opkaldernes telefonnummer.

Takk for at du kjøpte denne nye digitale trådløse telefonen

Tiltent bruk:

Dette produktet er beregnet på å tilkobles innendørs til en analog telefonlinje. Du har anskaffet deg en Cocoon 1000. Dette er et produkt som er laget i henhold til Digital Enhanced Cordless Telecommunications (DECT)-standarden. DECT-teknologi kjennetegnes av høy sikkerhet mot avlytting, samt høykvalitets digital overføring. Denne telefonen ble beregnet på en lang rekke bruksområder. Denne telefonen kan for eksempel brukes i et nettverk av baseenheter og håndsett, som utgjør et telefonsystem som:

- Betjener inntil 4 håndsett fra én baseenhet.
- Tillater internkommunikasjon mellom 2 håndsett.
- Tillater drift av et håndsett mot opptil 4 baseenheter.

Nummervisning er en tjeneste fra netverkstilbyderen. Når du abonnerer på nummervisning, vil denne telefonen vise telefonnummeret til den som ringer.

Dansk

1	Sikkerhedsråd	7
2	Bortskaffelse af apparatet (miljø)	8
3	Rengøring	8
4	ECO-tilstand (lavstråling)	8
5	Installation	9
5.1	Sådan installeres basestationen	9
5.2	Montering af batterierne	10
6	Lær din telefon at kende	10
6.1	Taster / LED	10
6.2	Display (LCD)	11
6.3	Ikoner	12
6.4	Displayknapper	12
6.5	Basestationens LED	12
6.6	Navigering i menuen	13
6.7	Menuoversigt	13
7	Betjening af håndsettet	14
7.1	Sådan tændes og slukkes håndsettet	14
7.2	Indstilling af sprog	14
7.3	Sådan fortager du telefonopkald	14
7.4	Sådan modtager du et opkald	15
7.5	Valg i genopkaldslisten	16
7.6	Aktivering/deaktivering af håndfri-funktionen	16
7.7	'Uden for rækkevidde'-advarsel (Out of range)	16
7.8	Indstilling af højtalerlydstyrken	16
7.9	Opkaldstæller i displayet	17
7.10	Slukning af mikrofonen (lyd fra)	17
7.11	Pausetast	17
7.12	Sådan finder du et forlagt håndsett (søgning)	17
7.13	Sådan bruges det alfanumeriske tastatur på håndsettet	17
7.14	Indstilling af ringelydstyrken på håndsettet	17
7.15	Sådan indstiller du ringetonen på håndsettet	18
7.16	Sådan låser du tastaturet	19
7.17	Sådan slår du tastaturlyd til/fra	19
7.18	Displaykontrast	19
7.19	Sådan ændrer du navnet på håndsettet	19
7.20	Autosvar	20
7.21	Sådan ændrer du varigheden af baggrundsbelysningen	20
8	Nulstilling til standard (nulstilling af håndsett)	20
9	Sådan indstiller du uret og alarmen	21
9.1	Dato og Tid	21
9.2	Timeformat	21
9.3	Brug af alarmfunktionen	21

10	Telefonbogen	22
10.1	Sådan tilføjer du et nummer og navn til telefonbogen	22
10.2	Sådan slår du et nummer op i telefonbogen	22
10.3	Sådan ændrer du et navn eller nummer i telefonbogen	23
10.4	Sådan sletter du en eller alle poster i telefonbogen	23
10.5	Sådan ser du navn og nummer for en post i telefonbogen	23
10.6	Kopiering af en kontakt i telefonbogen til et andet håndsæt	23
10.7	Kopiering af alle telefonbogs-kontakter til et andet håndsæt	24
10.8	Tilføjelse af alle telefonbogs-kontakter til telefonbogen på et andet håndsæt	24
11	Betjening af basestationen	25
11.1	Indstilling af ringelydstyrken og ringetonen på basestationen	25
11.2	R-knappen (flash)	25
11.3	Sådan ændrer du PIN-koden (systemets PIN-kode)	26
11.4	Indstilling af opkaldstilstand	26
12	Værktøj	26
12.1	Aftale	26
12.2	Stopur	27
13	Flere håndsæt og basestationer	27
13.1	Tilføjelse af et nyt håndsæt	27
13.2	Fjernelse af et håndsæt	28
13.3	Valg af baseenhed	28
13.4	Sådan bruger du flere håndsæt	29
14	Caller-ID / CLIP	30
14.1	Opkaldslisten	30
14.2	Opkald til et nummer på opkaldslisten	31
14.3	Sådan gemmer du et nummer fra opkaldslisten i telefonbogen	31
14.4	Sådan slettes numre på opkaldslisten	31
15	Telefonbesked-indikator	31
16	Fejlfinding	32
17	Tekniske specifikationer	32
18	Garanti	33
18.1	Garantiperiode	33
18.2	Garantihåndtering	33
18.3	Undtagelser fra garantien	33
19	Serviceadresse og support	33
20	Overensstemmelses- og producenterklæring	33

Norsk

1	Sikkerhetsinstruksjoner	34
2	Kassering av apparatet (miljø)	35
3	Rengjøring	35
4	ECO-modus (lav stråling)	35
5	Installasjon	36
5.1	Installere baseenheten	36
5.2	Installere batteriene	37
6	Bli kjent med telefonen	37
6.1	Taster / LED-indikator	37
6.2	Display (LCD)	38
6.3	Ikoner	39
6.4	Displaytaster	39
6.5	LED-indikator på baseenhet	39
6.6	Navigere i menyen	40
6.7	Menyoversikt	40
7	Betjene håndsettet	41
7.1	Slå håndsettet på / av	41
7.2	Stille inn språk	41
7.3	Ring opp	41
7.4	Motta en samtale	42
7.5	Repetisjonslistealternativer	42
7.6	Aktivere/deaktivere frihåndsfunksjonen	43
7.7	'Utenfor rekkevidde'-varsel	43
7.8	Stille inn høyttalervolumet	43
7.9	Indikasjon av samtalevarighet på displayet	43
7.10	Sperre mikrofonen (dempe)	43
7.11	Pausetast	44
7.12	Finne igjen et håndsett (søke)	44
7.13	Bruke det alfanumeriske tastaturet på håndsettet	44
7.14	Stille inn ringevolumet på håndsettet	44
7.15	Stille inn ringetone på håndsettet	45
7.16	Tastelås	45
7.17	Slå tastelyder på/av	45
7.18	Displaykontrast	46
7.19	Endre navn på håndsettet	46
7.20	Auto-svar	46
7.21	Endre varighet for bakgrunnsbelysningen	47
8	Standard nullstilling (nullstilling av håndsettet)	47
9	Stille inn klokke og alarm	47
9.1	Dato og klokkeslett	47
9.2	Timeformat	48
9.3	Bruke alarmfunksjonen	48

10	Telefonbok	49
10.1	Legge til et nummer og et navn i telefonboken	49
10.2	Slå opp et nummer i telefonboken	49
10.3	Endre et navn eller et nummer i telefonboken	49
10.4	Slette en oppføring eller alle oppføringer fra telefonboken	50
10.5	Vise navn og nummer fra en oppføring i telefonboken	50
10.6	Kopiere en oppføring i telefonboken til et annet håndsett	50
10.7	Kopiere alle oppføringer i telefonboken til et annet håndsett	51
10.8	Legge til alle oppføringer fra telefonboken i et annet håndsett	51
11	Betjening av baseenheten	51
11.1	Stille inn ringevolum og ringetone i baseenheten	51
11.2	R-tasten (Flash)	52
11.3	Endre PIN-kode (systemets PIN-kode)	52
11.4	Stille inn ringemodus	53
12	Verktøy	53
12.1	Avtale	53
12.2	Stoppeklokke	54
13	Ytterligere håndsett og baseenheter	54
13.1	Legge til et nytt håndsett	54
13.2	Fjerne et håndsett	55
13.3	Velge en baseenhet	55
13.4	Bruke flere håndsett	56
14	Hvem ringer / CLIP	57
14.1	Ringelisten	57
14.2	Ringe opp et nummer fra anropslisten	58
14.3	Lagre et nummer fra ringelisten i telefonboken	58
14.4	Slette numre fra ringelisten	58
15	Talemeldingsindikator	58
16	Feilsøking	59
17	Tekniske spesifikasjoner	59
18	Garanti	60
18.1	Garantiperiode	60
18.2	Garantiregler	60
18.3	Unntak fra garantien	60
19	Serviceadresser og brukerstøtte	60
20	Samsvars- og produsenterklæring	60

Dansk

1 Sikkerhedsråd

De følgende sikkerhedsråd skal altid følges, før elektrisk udstyr benyttes. Nedenstående oplysninger vedrørende sikkerhed og korrekt brug skal læses omhyggeligt. Sørg for at sætte dig ind i udstyrets samtlige funktioner. Gem denne vejledning, så den om nødvendigt kan gives videre til tredjemand.

Elektrisk sikkerhed og beskyttelse:

- Betjen ikke udstyret, hvis elstikket, ledningen eller selve udstyret er beskadiget.
- Hvis udstyret tabes, skal det kontrolleres af en elektriker før yderligere brug.
- Der kan være farlig spænding inde i udstyret. Åbn aldrig afskærmningen og før ikke genstande gennem ventilationshullerne.
- Lad ikke væsker trænge ind i udstyret. I en nødsituation skal elstikket trækkes ud af stikkontakten.
- Hvis der opstår en fejl, mens udstyret bruges, eller før man begynder at rengøre det, skal elstikket ligeledes trækkes ud af stikkontakten.
- Berør ikke opladeren eller stikkets kontakter med skarpe genstande eller metalgenstande.
- Udfør ikke selv nogen ændringer eller reparationer på udstyret. Reparation af udstyret eller strømkablet må kun udføres af et specialiseret servicecenter. Forkert udført reparation kan medføre betydelig fare for brugeren.
- Børn undervurderer ofte farerne ved brug af elektrisk udstyr. Derfor må du aldrig efterlade børn uden overvågning i nærheden af elektrisk udstyr.
- Udstyret må ikke bruges i et fugtigt rum (f.eks. badeværelse) eller i rum, hvor der er meget støv.
- Udstyr, som er tilsluttet elektricitetsnettet under tordenvejr kan blive beskadiget af lynnedslag. Derfor skal du trække stikket ud af stikkontakten under tordenvejr.
- For helt at afbryde udstyret fra elektricitetsforsyningen, skal stikket fjernes fra stikkontakten. Når man gør dette, skal man altid trække i selve stikket, aldrig i ledningen.
- Beskyt strømkablet fra varme overflader og andre mulige årsager til skade og lad det ikke komme i klemme.
- Kontroller regelmæssigt strømkablet for skader.
- Rul strømkablet helt ud før brug.
- Sørg for, at strømkablet ikke ligger, så der er risiko for at snuble over det.
- Driften af noget medicinsk udstyr kan blive forstyrret.
- Håndsættet kan forårsage en ubehagelig summende lyd i høreapparater.

Brandsikkerhed:

- Varme, som ophobes inde i udstyret, kan føre til defekt og/eller brand i udstyret. Udsæt derfor ikke dette udstyr for ekstreme temperaturer som:
 - direkte sollys eller varme fra varmeapparat
 - ventilationshullerne må ikke tildækkes

Eksplodingsfare:

- Kast aldrig batterier i åben ild.

Forgiftningsfare:

- Batterier må ikke være tilgængelige for små børn.

Bemærk:

- Brug kun det medfølgende opladerstik. Brug ikke andre opladere, da dette kan beskadige battericellerne.
- Elektricitetsforsyningens stikkontakt skal være i nærheden, og der skal være adgang til den.
- Brug kun genopladelige batterier af samme type. Anbring batterierne med korrekt polaritet i batterikammeret (polariteten er markeret inde i håndsættet). Brug aldrig normale, uopladelige batterier!



Da denne telefon ikke kan bruges i tilfælde af strømsvigt, bør der bruges en netstrømuafhængig telefon til nødopkald, f.eks. en mobiltelefon.

2 Bortskaffelse af apparatet (miljø)

Når produktet er udtjent, bør det ikke bortskaffes sammen med normalt husholdningsaffald, men bringes til et indsamlingssted for genvinding af elektrisk og elektronisk udstyr. Symbolet på produktet, brugervejledningen og/eller emballagen indikerer dette.

Nogle af produktets materialer kan genbruges, hvis du bringer det til et indsamlingssted. Ved at genbruge dele eller råmaterialer fra brugte produkter, yder man et vigtigt bidrag til beskyttelse af miljøet.

Kontakt de lokale myndigheder, hvis De har brug for oplysninger om indsamlingssteder i Deres område.

3 Rengøring

Telefonen rengøres med en hårdt opvredet klud eller med en antistatisk klud. Der må aldrig anvendes rengøringsmidler eller slibende opløsningsmidler.

4 ECO-tilstand (lavstråling)

Denne trådløse telefon (overholder DECT-standarden) giver mulighed for drift med lavstråling. Strålingsintensiteten i radiosignalet mellem holderen og håndsættet reduceres til et minimum, når håndsættet er anbragt i holderen. Først når håndsættet fjernes fra holderen, eller der modtages et opkald, stiger strålingsintensiteten i radiosignalet til den normale styrke.

Dette betyder ikke, at normal DECT-stråling er sundhedsskadelig. Lavstrålingsfunktionen forhindrer overflødig DECT-strålingsbelastning, når der ikke er brug for kommunikation imellem holderen og håndsættet.

Af tekniske årsager kan ekstra håndsæt ikke betjenes i lavstrålingstilstand (et ekstra håndsæt, som ikke findes i umiddelbar nærhed af holderen, vil altid "søge efter holderen" på grund af det svage radiosignal).

Lavstrålingstilstanden er aktiveret i fabriksindstillingerne. Lavstrålingstilstanden deaktiveres automatisk, hvis der logges på med yderligere et håndsæt.

5 Installation



Før du bruger telefonen første gang, skal du sikre dig, at batterierne er blevet ladet op. Hvis ikke vil telefonen ikke virke optimalt.

5.1 Sådan installeres basestationen

Gør følgende for at installere basestationen:

- Indsæt den ene ende af adapteren i 230 V-stikket og den anden i adapterstikket i bunden af basestationen.
- Sæt den ene ende af telefonledningen i telefonstikket i væggen og den anden ende i bunden af basestationen. Brug den medfølgende telefonledning.

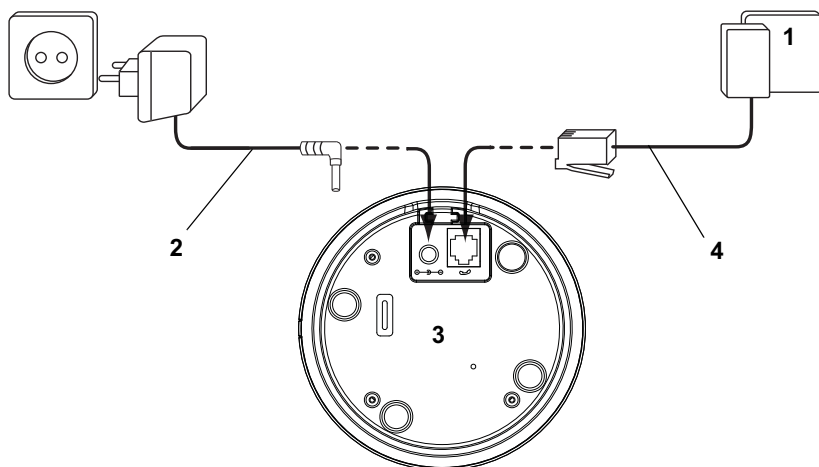

1. Telefonstik i væggen
2. Strømledning
3. Basestationen set fra bunden
4. Telefonledning

5.2 Montering af batterierne

- Åbn batterikammeret (se nedenfor).
- Isæt batterierne i **henhold til (+ og -) polaritet**
- Luk batterikammeret.
- Lad håndsættet stå i basestationen i 16 timer. Håndsæt-ladeniveauindikatoren (LED) **16** på baseenheden lyser.

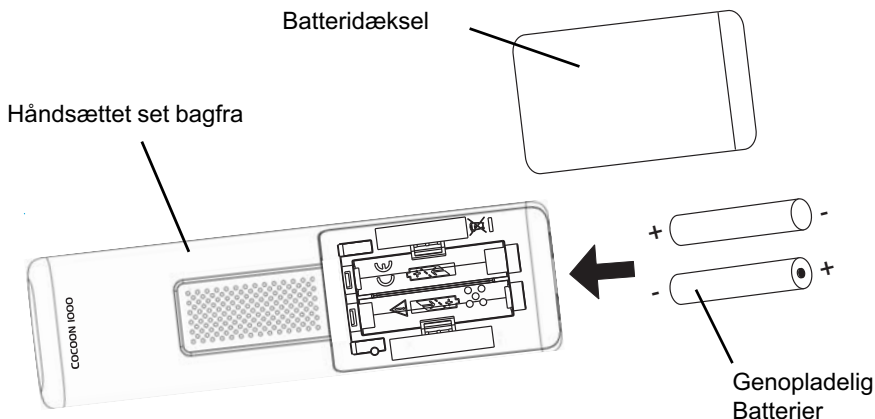

6 Lær din telefon at kende

6.1 Taster / LED

Håndsæt

1. Display
2. Højre menuknap
3. Op-/Genopkaldsknappen
4. Højre/Flash-knap
5. Rør lagt på / OFF-knap
6. Alfanumeriske knapper
7. Tastaturlås
8. Pausetast
9. Mikrofon
10. Sluk ringelyd
11. Rør loftet / ON/ Håndfri-knap
12. Ned/Opkaldsliste-knap
13. Venstre / Intern knap INT
14. OK-knap
15. Venstre menuknap

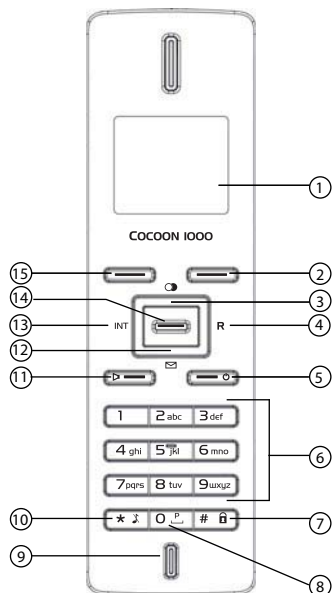

Telefonbaseenhed

16. Linje/håndsæt-ladeniveauindikator (LED)
17. Håndsætsøgeknop

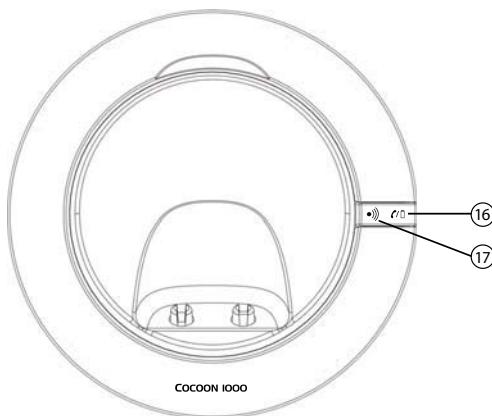







6.2 Display (LCD)

- Ikonlinje →
- Tekstlinjer →
- Softmenu-/menuvalglinje →



Batteriindikator:

-  Batteriet er fuldt opladet
-  Batteriet er 25% tømt
-  Batteriet er halvt tømt (50%)
-  Batteriet er 75% tømt
-  Batteristanden er lav. Du vil høre advarselssignaler, og batterisymbolet  i displayet vil blinke.

6.3 Ikoner

	Rør lagt på
	Rør løftet
	Ringer
	Intern kommunikation mellem 2 håndsæt
	Håndfri højttaler aktiv
	Tastaturet låst
ABC	Store bogstaver
abc	Små bogstaver
	Mulig rulleretning
	Opkaldslisteposter* (konstant) Nye ubesvarede opkald (blinker)
	Ny telefonsvarerbesked
	Håndsæt-ringelyd slukket
	Alarmindstilling
	Inden for rækkevidde (konstant) Uden for rækkevidde (blinker)

* Kun hvis nummervisning er aktiveret på din telefonforbindelse.

6.4 Displayknapper

Displayknapper (softkeys) er anbragt lige under displayet  (2) (15). Disse to knappers funktion afhænger af betjeningstilstanden. Den faktiske funktion vises som ikon eller tekst direkte over de to displayknapper.

	Telefonbog		Mute
	OK/Bekræft		Tilbage
	Menu		"Nej"-knap
	Slet		

6.5 Basestationens LED



Lysdioden  (16) angiver følgende status:

- OFF: ingen strøm tilføres basestationen, eller håndsæt ikke i basestationen til opladning.
- ON: håndsæt oplader.
- Blinker langsomt: rør løftet eller ringer.
- Blinker hurtigt: under registrering.

6.6 Navigering i menuen

Håndsættet har et menusystem, der er nemt at bruge. Hver menu fører til en liste med funktioner.

Når håndsættet er tændt og på standby, skal du trykke på venstre menuknop (15) under  for at åbne hovedmenuen.

Tryk på op-knappen  (3) eller ned- (12) knappen for at rulle til det menupunkt, du ønsker. Tryk derefter på  (2) for flere valg eller for at bekræfte den viste indstilling.



Afslutte eller springe et niveau tilbage i menuen:

Hvis du vil springe tilbage til det tidligere niveau i menuen, trykker du på  (15).



Hvis du vil annullere eller vende tilbage til standby på et hvilket som helst tidspunkt, skal du trykke knappen  (5). Hvis der ikke trykkes på en tast inden for 15 sekunder, vender håndsættet automatisk tilbage til standbytilstand.

6.7 Menuoversigt

Menu	Undermenupunkter
Telefonbog (Phonebook)	
Håndset (Handset)	Ringtone (Ringtone)
	Ringevolumen (Ringer Volume)
	Håndsætnavn (Handset name)
	Tastaturlyd (Keypad Beep)
	Kontrast (Contrast)
	Autotalk (Auto Talk)
	Belys.-tid (Backlight Time)
	Vælg base (Select Base)
Base indstil. (Base settings)	Sprog (Language)
	Registrering (Registration)
	Ringtone (Ringtone)
	Ringestyrke (Ringer volume)
Klokkeslæt (Time)	Opkaldstype (dial mode)
	Genkald (Recall)
	System-PIN (System PIN)
Værktøj (Tools)	Alarmtid (Set Alarm)
	Dato & Tid (Date and Time)
	Tidsformat (Set Time Format)
	Aftale (Appointment)
	Stopur (Stop Watch)

7 Betjening af håndsættet











7.1 Sådan tændes og slukkes håndsættet

- Hvis du vil tænde for håndsættet, skal du trykke på on-knappen  ⑪ eller løfte håndsættet fra dets baseenhed.
- Hvis du vil slukke for håndsættet, skal du trykke på off-knappen  ⑤ og holde den nede, indtil håndsættet slukkes.

7.2 Indstilling af sprog





Telefonen har 15 displaysprog.

Hvis du vil indstille sproget, skal du gøre følgende:





- Tryk på valgknappen under  ⑮.
- Tryk på op- eller ned-knappen  ③ /  ⑫ flere gange, indtil 'Håndsæt' (Handset) er valgt
- Tryk på  ② for at bekræfte.
- Tryk på op- eller ned-knappen  ③ /  ⑫ flere gange, indtil 'Sprog' (Language) er valgt
- Tryk på  ② for at bekræfte.
- Det indstillede sprog vises på displayet.
- Tryk på op- eller ned-knappen  ③ /  ⑫ flere gange for at vælge det sprog, du ønsker at bruge.
- Tryk på  ② for at bekræfte dit valg eller tryk på  ⑮ for at forlade menuen uden at gemme.

7.3 Sådan fortager du telefonopkald



7.3.1 Eksternt opkald

- Tryk på Rør løftet-knappen  ⑪.
- Linje/håndsæt-ladeniveauindikatoren  (LED) ⑯ på baseenheden vil blinke, og opkaldssymbolet  vises i displayet.
- Du hører ringetonen. Tryk det telefonnummer, du ønsker at ringe til.
- Nummeret vises på displayet, og der ringes til det.
- Når du er færdig med opkaldet, skal du trykke på rør lagt på-knappen  ⑤ for at lægge på.





7.3.2 Forberedelse af nummer

- Tryk det telefonnummer, du ønsker at ringe til. Du kan ændre nummeret ved at trykke på knappen  ⑮.
- Tryk på Rør løftet-knappen  ⑪.
- Linje/håndsæt-ladeniveauindikatoren  (LED) ⑯ på baseenheden vil blinke, og opkaldssymbolet  vises i displayet.
- Der ringes automatisk op til telefonnummeret.
- Efter at du er færdig med dit opkald, skal du trykke på rør på-knappen  ⑤ eller sætte håndsættet tilbage til baseenheden for at lægge på.

7.3.3 Genopkald til det senest opkaldte nummer





- Tryk på genopkaldstasten  ③.
- Tryk på Rør løftet-knappen  ⑪. Det seneste nummer, du har ringet til, kaldes automatisk op.

7.3.4 Genopkald til et af de seneste 10 opkaldte numre

- Tryk på genopkaldstasten  ③. Det senest opkaldte nummer vises i displayet.
- Tryk på genopkaldsknappen  ③ nogle få gange, indtil det ønskede nummer vises i displayet.
- Tryk på Rør løftet-knappen  ⑪.
- Der ringes automatisk op til det nummer, der vises på skærmen.
- Efter at du er færdig med dit opkald, skal du trykke på rør på-knappen  ⑤ eller sætte håndsættet tilbage til baseenheden for at lægge på.





7.3.5 Sådan kalder du op til et nummer fra telefonbogen

Telefonen har en telefonbog, hvor du kan gemme telefonnumre med navn (se også § "10 Telefonbogen"). Sådan kalder du op til et nummer fra telefonbogen

- Tryk på telefonbogsknappen  ②. Det første nummer i telefonbogen vises i displayet.
- Tryk på op- eller ned-knappen  ③ /  ⑫ flere gange for at vælge det telefonnummer, du vil ringe op til.
- Tryk på Rør løftet-knappen  ⑪.
- Der ringes automatisk op til det nummer, der vises på skærmen.
- Efter at du er færdig med dit opkald, skal du trykke på rør på-knappen  ⑤ eller sætte håndsættet tilbage til baseenheden for at lægge på.



7.4 Sådan modtager du et opkald



Ved et internt eller eksternt indgående opkald begynder håndsættet at ringe. Du kan midlertidigt deaktivere håndsættets ringelyd ved at trykke på valgknappen 'Stille' (Silent) ⑮.

- Alle tilknyttede håndsæt vil ringe, når du modtager et opkald.
- Opkaldssymbolet  blinker i displayet.
- Telefonnummeret på den, der ringer op, vises i displayet, hvis du har nummervisningstjeneste (CLIP). Kontakt dit telefonselskab. Navnet på den, der kalder op, vises i displayet, hvis
 - nummeret er programmeret i telefonbogen med et navn
 - netværket sender navnet sammen med telefonnummeret
- Tryk på rør løftet-knappen  ⑪ for at modtage det eksterne opkald.
ELLER Løft håndsættet fra dets baseenhed (hvis Autosvar er aktivt, se §"7.20 Autosvar").
- Under samtalen vises symbolet  i displayet, og opkaldstælleren starter.
- Efter at du er færdig med dit opkald, skal du trykke på rør på-knappen  ⑤ for at lægge på eller sætte håndsættet tilbage på baseenheden.

7.5 Valg i genopkaldslisten

Når du ruller gennem genopkaldslisten (se §“7.3.4 Genopkald til et af de seneste 10 opkaldte numre”), har du følgende valg:

Når det ønskede nummer vises i displayet, skal du trykke på knappen **‘Vælg’** (Option)  ② og vælg med op- og ned-knapperne  ③ /  ⑫ de følgende valg:

- **‘Slet opkald’** (Delete Call): for at slette en post i genopkaldslisten. Tryk på  ② for at bekræfte.
- **‘Gem nummer’** (Save number): for at gemme nummeret i telefonbogen. Tryk på  ② for at bekræfte. Angiv et navn (se §“10.1 Sådan tilføjer du et nummer og navn til telefonbogen”) og tryk på **‘Gem’** (Save) ②. Rediger nummeret og tryk på **‘Gem’** (Save) ② igen.
- **‘Slet alle opkald’** (Delete all calls): for at slette alle poster i genopkaldslisten. Tryk på  ② for at bekræfte.

7.6 Aktivering/deaktivering af håndfri-funktionen

Denne funktion giver mulighed for at kommunikere uden at skulle løfte håndsættet. Når du taler, skal du trykke på håndfri-knappen  ⑪ for at aktivere den håndfri funktion.

Tryk på knappen  ⑪ igen for at deaktivere den håndfri funktion.





Når du har et opkald med den håndfri funktion, og du ønsker at ændre lydstyrken, skal du trykke på op- eller ned-knappen  ③ /  ⑫ flere gange.



Når du bruger den håndfri funktion i lang tid, bliver batterierne hurtigt afladt!

7.7 'Uden for rækkevidde'-advarsel (Out of range)

Hvis håndsættet er uden for baseenhedens rækkevidde, lyder der et advarselssignal.

- **‘SØGER’** (SEARCHING) vises på displayet, og symbolet  blinker i displayet.
- Gå tættere på baseenheden.
- Så snart du er inden for baseenhedens rækkevidde igen, lyder et signal, og symbolet  holder op med at blinke.

7.8 Indstilling af højtalerlydstyrken

Brug op- og ned-knapperne  ③ /  ⑫ under samtalen til at indstille højtalerens lydstyrke. Du kan vælge mellem 5 niveauer. Telefonen er indstillet til niveau '3' som standard:

 **‘Styrke 1’** (Volume 1)

 **‘Styrke 2’** (Volume 2)

 **‘Styrke 3’** (Volume 3)

 **‘Styrke 4’** (Volume 4)

 **‘Styrke 5’** (Volume 5)



Lydstyrken for håndfri kan indstilles på samme måde som ovenfor!

7.9 Opkaldstæller i displayet

Under et eksternt opkald vises opkaldets længde i displayet:

F.eks. "01:10:40" for 1 time, 10 minutter og 40 sekunder.

Opkaldets længde vises i displayet 2 sekunder efter hvert opkald.

7.10 Slukning af mikrofonen (lyd fra)

Hvis du vil slukke for mikrofonen under et opkald, skal du trykke på menuknappen  (15). Nu kan du tale frit, uden at den, der har kaldt dig op, kan høre dig. Hvis du vil tænde for mikrofonen igen, skal du trykke på valgknappen 'Fra' (Off) (15).

7.11 Pausetast

Hvis du kalder et telefonnummer op, og du gerne vil lægge en pause ind i dette nummer, skal du trykke på pauseknappen **P** (8) på det ønskede sted i nummeret.

Når du kalder dette nummer op eller foretager et genopkald, medtages pausen (3 sekunder) automatisk.

7.12 Sådan finder du et forlagt håndsæt (søgning)



Hvis du ikke kan finde håndsættet, skal du trykke kort på Håndsætsøgnings-tasten  (17) på baseenheden.

Alle håndsæt, der er tilmeldt baseenheden, vil ringe, så du kan finde det forlagte håndsæt.

Hvis du vil stoppe signalet, skal du kortvarigt trykke på en hvilken som helst tast på et hvilket som helst håndsæt.

7.13 Sådan bruges det alfanumeriske tastatur på håndsættet

Det alfanumeriske tastatur bruges til at indtaste tekst. Du vælger et bogstav ved at trykke på den tilsvarende alfanumeriske tast (6). Hvis du f.eks. trykker på den alfanumeriske tast '5', vil det første tegn 'j' blive vist i displayet. Tryk på den flere gange for at vælge andre tegn fra denne tast.

Tryk på tasten '2' en gang for at vælge bogstavet 'a'. Hvis du gerne vil vælge først et 'a' og derefter et 'b', skal du først trykke på tasten '2' en gang for at vælge 'a', vente 2 sekunder, indtil markøren flytter til den næste position og så trykke på tasten '2' to gange for at vælge 'b'. Du kan slette tegn, du har tastet forkert, ved at trykke på Slet-tasten  (15). Tegnet foran markøren vil blive slettet. Du kan slette alle tegn samtidig ved at trykke på Slet-tasten  (15) i 2 sekunder.

Du kan flytte markøren ved at trykke på venstre- eller højreknappe **INT** (13) / **R** (4). Du kan skifte mellem store og små bogstaver ved at trykke på og holde knappen ***** (10). Det øverste venstre højre vil vise 'abc' for små bogstaver og 'ABC' for store bogstaver.

Du kan ændre inputtegnssættet fra engelsk (ABC) til latin (AÁÁ), græsk (ABΓ) eller russisk (АВВ) ved at trykke på #-knappen og holde den inde (7) i 2 sekunder.





7.14 Indstilling af ringelydstyrken på håndsættet

Du kan ændre ringelydstyrken for et indgående opkald (internt eller eksternt) i 6 niveauer (niveau '1' til '5' og 'Fra' (Off)).

Hvis du vælger niveauet 'Fra' (Off), vises symbolet  i displayet. Håndsættet vil ikke ringe, hvis der modtages et opkald (håndsættet vil altid ringe ved interne opkald).

Niveau '5' er det højeste niveau. Telefonen er indstillet til niveau '5' som standard:

7.14.1 Indstilling af ringelydstyrken for interne og eksterne opkald (0-5)

- Tryk på menuknappen under .
- Tryk på op- eller ned-knappen  ③ /  ⑫ flere gange, indtil 'Håndsæt' (Handset) er valgt
- Tryk på  ② for at bekræfte.
- Tryk på op- eller ned-knappen  ③ /  ⑫ flere gange, indtil 'Ringestyrke' (Ringer Volume) er valgt
- Tryk på  ② for at bekræfte.
- Den aktuelle lydstyrke vises og kan høres.
- Tryk på op- eller ned-knappen  ③ /  ⑫ flere gange for at vælge den ønskede lydstyrke.
- Tryk på 'Gem' (Save) ② for at bekræfte dit valg eller tryk på  ⑮ for at forlade menuen uden at gemme.



Når håndsættet sidder i basen, ringer basen ikke under et indgående opkald. Så når håndsættets ringestyrke er slået fra, og håndsættet er i basen, ringer din telefon ikke mere!













- Du kan slå håndsættets ringelydstyrke fra, mens den ringer, ved at trykke på valgknappen 'Stille'.
- Hvis du trykker på knappen  ⑩ i 3 sekunder, kan du deaktivere håndsættets ringning. Symbolet  vises i displayet. Hvis du vil aktivere den igen, skal du trykke på  ⑩ i 3 sekunder.

7.15 Sådan indstiller du ringetonen på håndsættet

Du kan ændre ringetonen for et indgående opkald (internt eller eksternt). Enheden har 18 ringetoner at vælge mellem ('1'-'18'). Den eksterne ringetone er som standard indstillet til '10' og den interne ringetone til '1'.



7.15.1 Sådan indstiller du en ringetone for interne eller eksterne opkald (1-18)

- Tryk på den venstre menuknop ⑮ under .
- Tryk på op- eller ned-knappen  ③ /  ⑫ flere gange, indtil 'Håndsæt' (Handset) er valgt
- Tryk på  ② for at bekræfte.
- Tryk på op- eller ned-knappen  ③ /  ⑫ flere gange, indtil 'Ringetone' (Ringtone) er valgt
- Tryk på  ② for at bekræfte.
- Vælg 'Ekstern' (External) eller 'Intern' (Internal) og tryk på  ②.
- Den aktuelle ringetone vises og kan høres.
- Tryk på op- eller ned-knappen  ③ /  ⑫ for at vælge den ønskede ringetone.
- Tryk på 'Gem' (Save) ② for at bekræfte dit valg eller tryk på  ⑮ for at forlade menuen uden at gemme.

7.16 Sådan låser du tastaturet

Du kan låse tastaturet for at forhindre uønskede tryk på knapperne. Når tastaturet er låst, kan man du ikke indtaste et telefonnummer, men du kan stadig besvare indgående opkald.

Sådan aktiverer du tastaturlåsen:









- Tryk og hold på Tastaturlås-knappen #  7 i 3 sekunder.
- 'Tastatur låst' (Keypad locked) og ikonet  bliver vist i displayet.

Sådan deaktiverer du tastaturlåsen:

- Tryk på 'Lås op' (Unlock) 15, fulgt af Tastaturlås-knappen #  7 for at låse tastaturet op igen.











7.17 Sådan slår du tastaturlyd til/fra

Du kan indstille håndsættet til at lave et bip, hver gang du trykker på en knap.

- Tryk på den venstre menuknap 15 under .
- Tryk på op- eller ned-knappen  3 /  12 flere gange, indtil 'Håndsæt' (Handset) er valgt.
- Tryk på  2 for at bekræfte.
- Tryk på op- eller ned-knappen  3 /  12 flere gange, indtil 'Tastaturlyd' (Keypad Beep) er valgt.
- Vælg
 - 'Til' (On): slå tastaturlyd til
 - 'Fra' (Off): slå tastaturlyd fra
- Tryk på  2 for at bekræfte dit valg eller tryk på  15 for at forlade menuen uden at gemme.









7.18 Displaykontrast

Sådan ændrer du displaykontrasten:

- Tryk på den venstre menuknap 15 under .
- Tryk på op- eller ned-knappen  3 /  12 flere gange, indtil 'Håndsæt' (Handset) er valgt.
- Tryk på  2 for at bekræfte.
- Tryk på op- eller ned-knappen  3 /  12 flere gange, indtil 'Kontrast' (Contrast) er valgt.
- Tryk på  2 for at bekræfte.
- Vælg kontrasten med op- eller ned-knappen  3 /  12.
- Tryk på  2 for at bekræfte dit valg eller tryk på  15 for at forlade menuen.

7.19 Sådan ændrer du navnet på håndsættet















Du kan ændre det håndsætnavn, der vises på håndsættet under standby (maks. 8-11 tegn).

- Tryk på den venstre menuknap 15 under .
- Tryk på op- eller ned-knappen  3 /  12 flere gange, indtil 'Håndsæt' (Handset) er valgt.
- Tryk på  2 for at bekræfte.
- Tryk på op- eller ned-knappen  3 /  12 flere gange, indtil 'Håndsæt navn' (Handset name) er valgt.
- Tryk på  2 for at bekræfte.
- Tryk på  15 for at slette hvert enkelt bogstav i navnet eller brug det alfanumeriske tastatur til at indtaste det korrekte navn.

- Tryk på '**Gem**' (**Save**)  for at indstille det nye håndsætnavn.























7.20 Autosvar

Når der kommer et indgående opkald, og håndsættet sidder på basen, tager telefonen automatisk linjen, når det løftes. Denne funktion kan slås til eller fra.

- Tryk på den venstre menuknap  under .
- Tryk på op- eller ned-knappen   /   flere gange, indtil '**Håndset**' (Handset) er valgt.
- Tryk på   for at bekræfte.
- Tryk på op- eller ned-knappen   /   flere gange, indtil '**Autotalk**' (Autotalk) er valgt.
- Tryk på   for at bekræfte.
- Vælg '**Til**' (On) eller '**Fra**' (Off) og tryk på   for at bekræfte.

7.21 Sådan ændrer du varigheden af baggrundsbelysningen





Du kan vælge det tidsrum (i sekunder), hvor baggrundsbelysningen forbliver tændt efter den sidste aktivitet på tastaturet.

- Tryk på den venstre menuknap  under .
- Tryk på op- eller ned-knappen   /   flere gange, indtil '**Håndset**' (Handset) er valgt.
- Tryk på   for at bekræfte.
- Tryk på op- eller ned-knappen   /   flere gange, indtil '**Belys.-tid**' (Backlight time) er valgt.
- Tryk på   for at bekræfte.
- Vælg tidsrummet for baggrundsbelysning med op- eller ned-knappen   /  .
- Tryk på   for at bekræfte dit valg eller tryk på   for at forlade menuen uden at gemme.

8 Nulstilling til standard (nulstilling af håndsæt)

Du kan bringe alle indstillinger af håndsættet tilbage til standard og slette alle poster i telefonbogen, opkaldslisten, VIP-listen og genopkald.

Sådan vender du tilbage til standardindstillingerne:

- Tryk på Flash-knappen **R**  i cirka 10 sekunder, indtil '**Nulstil HS?**' (Handset reset) vises.
- Tryk på   for at bekræfte eller   for at forlade menuen uden at gemme.









Standardindstillingerne er:

Vælg base:	Automatisk valg
Tastaturlyd:	Til
Ekstern melodi:	Melodi 10
Intern melodi:	Melodi 1
Ringestyrke:	Styrke 3
Øretelefon lydstyrke:	Styrke 3
Håndfri:	Styrke 3
LCD-kontrast:	6
Tidsformat:	24 timer
Håndsætnavn:	Håndset
Telefonbog:	Tom
Opkaldsliste:	Tom

Genopkaldsliste: Tom
Autosvar: Fra

9 Sådan indstiller du uret og alarmen

9.1 Dato og Tid

- Tryk på den venstre menuknap  (15) under .
- Tryk på op- eller ned-knappen  (3) /  (12) flere gange, indtil '**Alarm/Tid**' (Time) er valgt.
- Tryk på  (2) for at bekræfte.
- Tryk på op- eller ned-knappen  (3) /  (12) flere gange, indtil '**Dato & Tid**' (Date and time) er valgt.
- Tryk på  (2) for at bekræfte.
- Indtast de sidste 2 cifre i året og tryk på '**Gem**' (Save) (2).
- Indtast måneden og tryk på '**Gem**' (Save) (2).
- Indtast dagen og tryk på '**Gem**' (Save) (2).
- Indtast timetallet og tryk på '**Gem**' (Save) (2).
- Indtast minuttallet og tryk på '**Gem**' (Save) (2).











Hvis du slukker for håndsættet eller fjerner batterierne, skal du indstille dato og tid igen!



Hvis du har Caller ID-tjeneste på din telefonlinje, og operatøren sender dato og tid, vil dit ur automatisk blive indstillet ved et indgående opkald.







9.2 Timeformat





- Tryk på den venstre menuknap  (15) under .
- Tryk på op- eller ned-knappen  (3) /  (12) flere gange, indtil '**Alarm/Tid**' (Time) er valgt.
- Tryk på  (2) for at bekræfte.
- Tryk på op- eller ned-knappen  (3) /  (12) flere gange, indtil '**Tidsformat**' (Set Time Format) er valgt.
- Tryk på  (2) for at bekræfte.
- Vælg tidsformatet (12 t eller 24 t-notation) og tryk på  (2).

9.3 Brug af alarmfunktionen

Indstil dato og tid og brug dit håndsæt til at give dig en påmindelsesalarm. Du kan have forskellige alarmindstillinger til hvert håndsæt, der er registreret på din base. Alarmen ringer kun på det pågældende håndsæt, og ikke på basestationen eller på et andet håndsæt. Hvis en af alarmerne er indstillet, vises alarm-ikonet  på displayet i standby-tilstand.



9.3.1 Indstil alarmen

- Tryk på den venstre menuknap  (15) under .
- Tryk på op- eller ned-knappen  (3) /  (12) flere gange, indtil '**Alarm/Tid**' (Time) er valgt.
- Tryk på  (2) for at bekræfte.
- Tryk på op- eller ned-knappen  (3) /  (12) flere gange, indtil '**Alarmtid**' (Set Alarm) er valgt.

- Tryk på  ② for at bekræfte.
- Tryk på op- eller ned-knappen  ③ /  ⑫ flere gange og vælg en af de 4 indstillingstyper: **'en gang' (Once)**, **'Til dagligt' (On Daily)**, **'Man til fre' (Mon to Fri)** eller **'Fra' (Off)**. Bekræft med  ②. Hvis du vælger **'en gang' (Once)**, **'Til dagligt' (On Daily)** eller **'Man til fre' (Mon to Fri)**, vil displayet vise:

Tid(24t) (TIME 24hr):

07:00

Indtast det tidspunkt, telefonen skal ringe på, og bekræft med ved at trykke på **'Gem' (Save)** ②. Tryk på op- eller ned-knappen  ③ /  ⑫ flere gange og vælg en af de 18 alarmmelodier og bekræft ved at trykke på **'Gem' (Save)** ②.

- Hvis du vil deaktivere alarmfunktionen, skal du vælge **'Fra' (Off)** og bekræfte med  ②.

9.3.2 Sådan slås alarmen fra

- Når alarmen lyder, skal du trykke på den venstre menuknop ⑮ under **'Stop' (Stop)** for at deaktivere alarmen.
- Tryk på den højre menuknop ② under **'Zzz...'** (Snooze) for at gentage alarmfunktionen efter 5 minutter.





Bemærk: Alarmikonet  vil forsvinde fra displayet, så snart du har trykket på en af menuknapperne. Hvis du vælger 'Zzz...' (Snooze), er alarmfunktionen stadig aktiv, men den kan ikke ses på displayet.





10 Telefonbogen

Telefonbogen giver dig mulighed for at gemme 200 telefonnumre og navne. Du kan indtaste navne på op til 16 tegn og numre op til 24 cifre.









10.1 Sådan tilføjer du et nummer og navn til telefonbogen

- Tryk på valgknappen for telefonbog  ②.
- Tryk på **'Vælg' (Option)** ②, vælg **'Ny kontakt' (New entry)** og tryk på  ② for at bekræfte.
- **'Navn' (Name)** vises i displayet. Indtast navnet med de alfanumeriske taster.
- Tryk på **'Gem' (Save)** ② og indtast telefonnummeret.
- Tryk på **'Gem' (Save)** ② og vælg en melodi.
- Tryk på **'Gem' (Save)** ② for at gemme posten i telefonbogen eller tryk på  ⑮ for at annullere.







10.2 Sådan slår du et nummer op i telefonbogen

- Tryk på valgknappen for telefonbog  ②.
- Indtast det første bogstav i det ønskede navn via det alfanumeriske tastatur.
- Det første navn i listen med dette bogstav vises i displayet.
- Tryk på op- eller ned-knappen  ③ /  ⑫ for at gennemse andre numre i telefonbogen.
- Hvis det ønskede nummer vises i displayet, vil der automatisk blive kaldt op til nummeret ved tryk på Rør løftet-knappen  ⑪.



10.3 Sådan ændrer du et navn eller nummer i telefonbogen

- Tryk på valgknappen for telefonbog  ②.
- Indtast det første bogstav i det ønskede navn. Det første navn i listen med dette bogstav vises i displayet. Tryk på op- eller ned-knappen  ③ /  ⑫ for at gennemse og vælge posten i telefonbogen.
- Når det ønskede nummer vises i displayet, skal du trykke på **'Vælg'** (Option) ②.
- Tryk på op- eller ned-knappen  ③ /  ⑫ og vælg **'Redg. Kontakt'** (Edit entry). Tryk på  ② for at bekræfte.
- Tryk på  ⑮ for at slette hvert enkelt bogstav i navnet eller brug det alfanumeriske tastatur til at indtaste det korrekte navn.
- Tryk på **'Gem (Save)'** ②.
- Tryk på  ⑮ for at slette hvert enkelt ciffer og brug tastaturet til at indtaste det korrekte nummer.
- Tryk på **'Gem'** (Save) ② og vælg en ringetone.
- Tryk på **'Gem'** (Save) ② for at gemme de foretagne ændringer.

10.4 Sådan sletter du en eller alle poster i telefonbogen









- Tryk på den venstre menuknap  ②.
- Indtast det første bogstav i det ønskede navn via det alfanumeriske tastatur eller tryk på op- eller ned-knappen  ③ /  ⑫ for at gennemse og vælg posten i telefonbogen.
- Når det ønskede nummer vises i displayet, skal du trykke på **'Vælg'** (Option) ②.
- Tryk på op- eller ned-knappen  ③ /  ⑫ og vælg **'Slet navn?'** (Delete name). Tryk på  ② for at bekræfte.

ELLER

Vælg **'Slet alle'** (Delete all) for at slette alle poster og tryk på OK-knappen  ⑭ eller  ②.

- Vælg **'Ja'** (Yes) for at godkende eller **'Nej'** (No) for at annullere.







10.5 Sådan ser du navn og nummer for en post i telefonbogen



- Tryk på den venstre menuknap  ②.
- Indtast det første bogstav i det ønskede navn via det alfanumeriske tastatur eller tryk på op- eller ned-knappen  ③ /  ⑫ for at gennemse og vælg posten i telefonbogen.
- Tryk på **'Vælg'** (Option) ②.
- Tryk på op- eller ned-knappen  ③ /  ⑫ og vælg **'Redg. Kontakt'** (Edit entry) og tryk på OK-knappen  ⑭ eller  ②.
- Navn, telefonnummer og ringetone for den valgte post vises i displayet.
- Tryk på  ⑮ for at gå tilbage til listen over poster.

10.6 Kopiering af en kontakt i telefonbogen til et andet håndsæt



Disse funktioner er kun mulige, hvis mere end 1 håndsæt er tilmeldt basestationen.







- Tryk på den venstre menuknap  ②.
- Indtast det første bogstav i det ønskede navn via det alfanumeriske tastatur eller tryk på op- eller ned-knappen  ③ /  ⑫ for at gennemse og vælg posten i telefonbogen.
- Tryk på **'Vælg'** (Option) ②.
- Tryk på op- eller ned-knappen  ③ /  ⑫ og vælg **'Kopier kontk.'** (Copy entry) og tryk på OK-knappen  ⑭ eller  ②.

- De tilgængelige håndsetsæt (alle de håndsetsæt, der er registreret på basestationen) vises.
- Tryk på den venstre eller højre knap **INT** (13) / **R** (4) flere gange for at vælge det korrekte håndsetsæt. Tryk på OK-knappen (14) eller  (2) for at bekræfte.
- **'Kopierer til håndsetsæt x'** (Copying to handset x) vises i displayet.
- **'Accepter kontaktperson?'** (Receive phonebook record) vises i displayet på destinationshåndsetsættet.
- På destinationshåndsetsættet trykker du på  (2) for at bekræfte eller  (15) for at annullere.







10.7 Kopiering af alle telefonbogskontakter til et andet håndsetsæt



Ved at kopiere alle kontakter fra et håndsetsæt til et andet sletter du de eksisterende kontakter på destinationshåndsetsættet.

- Tryk på den venstre menuknap  (2).
- Tryk på **'Vælg'** (Option) (2).
- Tryk på op- eller ned-knappen  (3) /  (12) og vælg **'Kopier alle'** (Copy all) og tryk på OK-knappen (14) eller  (2).
- De tilgængelige håndsetsæt (alle de håndsetsæt, der er registreret på basestationen) vises.
- Tryk på den venstre eller højre knap **INT** (13) / **R** (4) og vælg det korrekte håndsetsæt. Tryk på OK-knappen (14) eller  (2) for at bekræfte.
- **'Kopierer til håndsetsæt x'** (Copying to handset x) vises i displayet.
- **'Accepter alle kontaktpersoner?'** (Receive all phonebook record) vises i displayet på destinationshåndsetsættet.
- På destinationshåndsetsættet trykker du på  (2) for at bekræfte eller  (15) for at annullere.









10.8 Tilføjelse af alle telefonbogskontakter til telefonbogen på et andet håndsetsæt

- Tryk på den venstre menuknap  (2).
- Tryk på **'Vælg'** (Option) (2).
- Tryk på op- eller ned-knappen  (3) /  (12) og vælg **'Kopier tilf..'** (Copy append) og tryk på OK-knappen (14) eller  (2).
- De tilgængelige håndsetsæt (alle de håndsetsæt, der er registreret på basestationen) vises.
- Tryk på den venstre eller højre knap **INT** (13) / **R** (4) og vælg det korrekte håndsetsæt. Tryk på OK-knappen (14) eller  (2) for at bekræfte.
- **'Kopierer til håndsetsæt x'** (Copying to handset x) vises i displayet.
- **'Accepter kontaktperson?'** (Receive phonebook record) vises i displayet på destinationshåndsetsættet.
- På destinationshåndsetsættet trykker du på  (2) for at bekræfte eller  (15) for at annullere.











11 Betjening af basestationen

11.1 Indstilling af ringelydstyrken og ringetonen på basestationen

11.1.1 Indstilling af ringetone











- Tryk på den venstre menuknap (15) under .
- Tryk på op- eller ned-knappen  (3) /  (12) flere gange, indtil **'Base indstil.'** (Base settings) er valgt.
- Tryk på  (2) for at bekræfte.
- Tryk på op- eller ned-knappen  (3) /  (12) flere gange, indtil **'Ringetone'** (Ringtone) er valgt.
- Tryk på  (2) for at bekræfte.
- Den aktuelle ringetone vises og kan høres.
- Tryk på op- eller ned-knappen  (3) /  (12) for at vælge den ønskede ringetone (1-9).
- Tryk på **'Gem'** (Save) (2) for at bekræfte dit valg eller tryk på  (15) for at forlade menuen.

11.1.2 Indstilling af basestationens ringelydstyrke

- Tryk på den venstre menuknap (15) under .
- Tryk på op- eller ned-knappen  (3) /  (12) flere gange, indtil **'Base indstil.'** (Base settings) er valgt.
- Tryk på  (2) for at bekræfte.
- Tryk på op- eller ned-knappen  (3) /  (12) flere gange, indtil **'Ringestyrke'** (Ringer volume) er valgt.
- Tryk på  (2) for at bekræfte.
- Den aktuelle lydstyrke vises og kan høres.
- Tryk på op- eller ned-knappen  (3) /  (12) for at vælge den ønskede lydstyrke (0-5).
- Tryk på **'Gem'** (Save) (2) for at bekræfte dit valg eller tryk på  (15) for at forlade menuen.











11.2 R-knappen (flash)

Med Flash-knappen **'R'** (4) kan du bruge bestemte tjenester på din eksterne linje, f.eks. "ventende opkald" (hvis dit telefonselskab udbyder denne tjeneste), eller for at viderestille opkald, hvis du bruger et omstillingsanlæg (PABX). Flash-knappen **'R'** er en kort afbrydelse af forbindelsen. Du kan indstille flashtiden til 100 ms eller 300 ms. Tiden er indstillet til 100 ms som standard! Hvis dit system skal bruge en længere flashtid, kan du ændre den:

- Tryk på den venstre menuknap (15) under .
- Tryk på op- eller ned-knappen  (3) /  (12) flere gange, indtil **'Base indstil.'** (Base Settings) er valgt.
- Tryk på  (2) for at bekræfte.
- Tryk på op- eller ned-knappen  (3) /  (12) flere gange, indtil **'Genkald'** (Recall) er valgt.
- Tryk på  (2) for at bekræfte.
- Tryk på op- eller ned-knappen  (3) /  (12) for at vælge den ønskede flashtid.
 - **'Lang'** (Long) = 300ms
 - **'Kort'** (Short) = 100ms
- Tryk på **'Gem'** (Save) (2) for at bekræfte dit valg eller tryk på  (15) for at forlade menuen.

11.3 Sådan ændrer du PIN-koden (systemets PIN-kode)

Visse funktioner er kun til rådighed, hvis du kender basestationens PIN-kode. PIN-koden har 4 cifre. PIN-kodens standardindstilling er '0000'. Hvis du ønsker at ændre PIN-koden og indstille den til din egen hemmelige kode, skal du gøre følgende:











- Tryk på den venstre menuknap  (15) under .
- Tryk på op- eller ned-knappen  (3) /  (12) flere gange, indtil **'Base indstil.'** (Base Settings) er valgt.
- Tryk på  (2) for at bekræfte.
- Tryk på op- eller ned-knappen  (3) /  (12) flere gange, indtil **'System PIN'** (System PIN) er valgt.
- Tryk på  (2) og indtast den gamle PIN-kode.
- Tryk på  (2). Hvis en forkert PIN-kode indtastes, vises **'Forkert PIN'** (Incorrect PIN). Hvis den korrekte PIN-kode indtastes, vil telefonen bede dig om at indtaste den nye PIN. Indtast en ny PIN-kode og tryk på  (2).
- Indtast den nye PIN-kode igen for at bekræfte og tryk på  (2).

11.4 Indstilling af opkaldstilstand

Der kan bruges to forskellige opkaldstilstande på en telefonlinje:

- DTMF/Tone-opkald (mest almindelig)
- Impulsopkald (til ældre installationer)



















Sådan skifter du opkaldstype:

- Tryk på den venstre menuknap  (15) under .
- Tryk på op- eller ned-knappen  (3) /  (12) flere gange, indtil **'Base indstil.'** (Base Settings) er valgt.
- Tryk på  (2) for at bekræfte.
- Tryk på op- eller ned-knappen  (3) /  (12) flere gange, indtil **'Opkaldstype'** (Dial mode) er valgt.
- Tryk på  (2) og vælg opkaldstilstanden med op- eller ned-knappens  (3) /  (12) og tryk på **'Gem'** (Save)  (2) for at bekræfte.





12 Værktøj

12.1 Aftale

Du kan indstille fem aftaler eller påmindelser, som du kan give et navn og en dato- eller tidsalarm.

- Tryk på den venstre menuknap  (15) under .
- Tryk på op- eller ned-knappen  (3) /  (12) flere gange, indtil **'Værktøj'** (Tools) vises, og tryk så på OK-knappen  (14) eller  (2) for at bekræfte.
- **'Aftale'** (Appointment) er valgt. Tryk på  (2) for at bekræfte.
- Tryk på op- eller ned-knappen  (3) /  (12) for at vælge en af de 5 aftaler og tryk på OK-knappen  (14) eller  (2).
- Tryk på op- eller ned-knappen  (3) /  (12) flere gange, indtil **'Rediger'** (Edit) er valgt. Tryk på OK-knappen  (14) eller  (2) for at ændre aftalen. Rediger aftalens dato og tryk på **'Gem'** (Save)  (2). Rediger aftalens dato og tryk på **'Gem'** (Save)  (2). Indtast tidspunktet og tryk på **'Gem'** (Save)  (2).

Tryk på op- eller ned-knappen  ③ /  ⑫ for at vælge den ønskede alarmmelodi og tryk på 'Gem' (Save)  ② for at bekræfte.

- Sådan slettes aftalen: Tryk på op- eller ned-knappen  ③ /  ⑫ flere gange, indtil 'Slet' (Delete) er valgt. Tryk på  ② for at bekræfte eller  ⑮ for at annullere.

12.2 Stopur

- Tryk på den venstre menuknop  ⑮ under .
- Tryk på op- eller ned-knappen  ③ /  ⑫ flere gange, indtil 'Værktøj' (Tools) vises, og tryk så på OK-knappen  ⑭ eller  ② for at bekræfte.
- Tryk på op- eller ned-knappen  ③ /  ⑫ flere gange, indtil 'Stopur' (Stopwatch) er valgt. Tryk på OK-knappen  ⑭ eller  for at bekræfte ②.
- Tryk på 'Start' (Start) ② for at starte stopuret. Tryk på 'Stop' (Stop) ⑮ for at standse stopuret. Du genstarter stopuret ved at trykke på 'Start' (Start) ② igen. Tryk på 'Nulst.' (Reset) ② for at nulstille tælleren til 00:00.



13 Flere håndsæt og basestationer













Der kan knyttes op til 4 håndsæt til hver base. Hvert håndsæt kan registrere op til 4 basestationer, og brugeren kan vælge den ønskede base. Håndsc̄t 1 er som standard registreret til baseenhed 1.

13.1 Tilføjelse af et nyt håndsæt



Dette er kun nødvendigt, hvis du har afregistreret et håndsæt, eller hvis du har købt et nyt.

Hold Håndsætsøgning-tasten  ⑰ på baseenheden nede i 10 sekunder, indtil linje/håndsætindikatoren  ⑯ på baseenheden begynder at blinke hurtigt. Baseenheden bliver i registreringsstilstand i 3 minutter. Gør følgende for at registrere håndsættet:

- Tryk på den venstre menuknop  ⑮ under .
- Tryk på op- eller ned-knappen  ③ /  ⑫ flere gange, indtil 'Håndsæt' (Handset) er valgt.
- Tryk på  ② for at bekræfte.
- Tryk på op- eller ned-knappen  ③ /  ⑫ flere gange, indtil 'Registrering' (Registration) er valgt.
- Tryk på  ② for at bekræfte.
- Vælg 'Registrer' (Register) og tryk på  ②.
- Vælg en base ('1'-4') med op- og ned-knapperne  ③ /  ⑫ og tryk på  ②.
- Indtast systemets PIN-kode (base PIN-kode: standard='0000') og tryk på  ②.
- Håndsættet vil nu søge efter en base og registrere, når den er fundet. Standby-skærmen vil blive vist, når registreringen er gennemført, og håndsættets navn og nummer vil blive vist.













Hvert håndsæt kan registreres til 4 forskellige DECT-baseenheder. Hver baseenhed tildeles et nummer fra '1' til '4' i håndsættet. Når du registrerer et nyt håndsæt, kan du tildele et baseenhedsnummer. Det er bedst at bruge '1'.

13.2 Fjernelse af et håndsæt

Det er muligt at annullere registreringen af et håndsæt til en base. Det bør du gøre, hvis et håndsæt er beskadiget og skal udskiftes med et nyt.



Du kan kun annullere registrering af et andet håndsæt, ikke det håndsæt, som du bruger til at annullere registreringen med.









- Tryk på den venstre menuknap **15** under .
- Tryk på op- eller ned-knappen  **3** /  **12** flere gange, indtil 'Håndsæt' (Handset) er valgt.
- Tryk på  **2** for at bekræfte.
- Tryk på op- eller ned-knappen  **3** /  **12** flere gange, indtil 'Registrering' (Registration) er valgt.
- Tryk på  **2** for at bekræfte.
- Vælg 'Afregistrering' (De-register) og tryk på  **2**.
- Indtast systemets PIN-kode (base PIN-kode: standard='0000') og tryk på  **2**.
- Vælg et håndsæt, som du ønsker at fjerne, ved at trykke på de numeriske taster ('1'-'4').
- Tryk på OK-knappen  **14** for at fjerne.

13.3 Valg af baseenhed

Hvis dit håndsæt er registreret til flere baseenhedsstationer (maks. 4), skal du vælge en baseenhed, fordi håndsættet kun kan kommunikere med en baseenhed ad gangen. Der er to muligheder:

13.3.1 Automatisk valg

Hvis du indstiller håndsættet til 'automatisk valg', vil håndsættet automatisk vælge den nærmeste baseenhed i standby:





- Tryk på den venstre menuknap **15** under .
- Tryk på op- eller ned-knappen  **3** /  **12** flere gange, indtil 'Håndsæt' (Handset) er valgt.
- Tryk på  **2** for at bekræfte.
- Tryk på op- eller ned-knappen  **3** /  **12** flere gange, indtil 'Vælg base' (Select Base) er valgt.
- Tryk på  **2** for at bekræfte.
- Vælg 'Auto' (Auto) og tryk på  **2** for at bekræfte.









Når du har aktiveret automatisk basevalg, og håndsættet er uden for rækkevidde på den aktuelle basestation, vil håndsættet kun søge efter den stærkeste basestation i standby (ikke under kommunikation).

13.3.2 Manuelt valg

Hvis du indstiller håndsættet til 'manuelt valg', vil håndsættet kun vælge den baseenhed, som du har indstillet.

- Tryk på den venstre menuknap **15** under .
- Tryk på op- eller ned-knappen  **3** /  **12** flere gange, indtil 'Håndsæt' (Handset) er valgt.
- Tryk på  **2** for at bekræfte.

- Tryk på op- eller ned-knappen  ③ /  ⑫ flere gange, indtil 'Vælg base' (Select Base) er valgt.
- Tryk på  ② for at bekræfte.
- Vælg 'Manuel' (Manual) og tryk på  ② for at bekræfte.
- Vælg basen med op- eller ned-knappen  ③ /  ⑫ og tryk på  ②.



Forsigtig: Før du kan vælge en bauseenhed, skal håndsættet være tilmeldt til basen først.

13.4 Sådan bruger du flere håndsæt





Disse funktioner er kun mulige, hvis mere end et håndsæt er tilmeldt basestationen.



13.4.1 Sådan foretager du opkald til et andet håndsæt

- Tryk på knappen INT ⑬.
- 'INTERN_' (INTERNAL_) vises i displayet.
- Tryk nummeret på det håndsæt, du ønsker at ringe op.
- Når du er færdig med opkaldet, skal du trykke på rør lagt på-knappen  ⑤ for at lægge på.

13.4.2 Sådan modtager du et internt opkald



- Det interne opkaldsikon  samt nummeret på det håndsæt, der kalder op, vises i displayet.
- Tryk på rør løftet-knappen  ⑪ for at modtage det interne opkald.

ELLER

- Løft håndsættet fra dets baseenhed (hvis Autosvar er aktivt, se §7.20 Autosvar).
- Under opkaldet vises det opkaldende håndsæts nummer samt symbolet  i displayet.
- Når du er færdig med opkaldet, skal du trykke på rør lagt på-knappen  ⑤ for at lægge på.

13.4.3 Besvarelse af et eksternt opkald under et internt opkald

Hvis du modtager et eksternt opkald under et internt opkald, vil du høre en tone for ventende opkald (dobbelt bip) i begge håndsæt, som benyttes til det interne opkald.

- Tryk på rør lagt på-knappen  ⑤ for at afslutte det interne opkald.
- Tryk på rør løftet-knappen  ⑪ for at modtage det eksterne opkald.
- Når du er færdig med opkaldet, skal du trykke på rør lagt på-knappen  ⑤ for at lægge på.

13.4.4 Sådan stiller du et opkald videre til et andet håndsæt

- Du har et eksternt opkald på telefonlinjen.
- Tryk på knappen INT ⑬. 'INTERN_' (INTERNAL_) vises i displayet.
- Tryk nummeret på det håndsæt, du ønsker at stille opkaldet videre til.
- Hvis det angivne håndsæt modtager opkaldet, har du en intern samtale. Tryk på rør lagt på-knappen  ⑤, og det eksterne opkald bliver stillet videre.
- Hvis det kaldte håndsæt ikke svarer, skal du trykke på knappen INT ⑬ for at genoptage det eksterne opkald.

13.4.5 Konferenceopkald (to interne håndsæt og en eksternt opkalder)

Du kan have en telefonsamtale med en intern og en eksternt opkalder på samme tid.



- Mens du har et eksternt opkald, trykker du på knappen **INT** (13). Den eksterne linje bliver sat i kø.
- Tryk nummeret på det håndsæt, du ønsker at have med i samtalen. Du kan skifte mellem den interne og den eksterne linje ved at trykke på knappen **INT** (13).
- Når det kaldte håndsæt svarer, skal du trykke på valgknappen **'Konf.'** (2).
- Nu har du forbindelse med både den eksterne og den interne opkalder, og du kan tale med dem begge samtidig (konferenceopkald).

14 Caller-ID / CLIP



Du kan kun bruge denne tjeneste, hvis du har et nummerviser/Clip-abonnement. Kontakt dit telefonselskab for at få flere oplysninger.

Når du modtager et eksternt opkald, viser displayet på håndsættet nummeret på den, der har foretaget opkaldet samt dato og tid. Hvis navnet er programmeret ind i telefonbogen, vises navnet i telefonbogen!





Telefonen kan lagre 30 opkald i en opkaldsliste, som kan gennemses senere. Når hukommelsen er fuld, erstatter nye opkald automatisk de ældste opkald i hukommelsen. Ikonet  på displayet blinker, hvis der er nye, ubesvarede opkald i opkaldslisten. I midten af skærmen, ved siden af ikonet , kan du se antallet af nye beskeder. Hvis opkaldslisten er tom, og du trykker på opkaldsliste-knappen  (12), vises **'Opkaldsliste tom'** (Call list empty).

Du kan se information om et indgående opkald:

- Tryk på opkaldsliste-knappen  (12). Navnet (hvis det sendes af netværket eller findes i telefonbogen) på den, der foretager opkaldet, vil blive vist på den første linje. Telefonnummeret på den, der kalder op, på 2. linje og dato og tid på 3. linje. For enden af den 3. linje vises følgende indikation:
 - **'Ny'** (New): Ulæst eller ubesvaret opkald
 - **'Gammel'** (Old): Læst eller besvaret opkald





14.1 Opkaldslisten

De modtagne opkald gemmes i opkaldslisten (maks. 30 numre).







- Tryk kort på opkaldsliste-knappen  (12) for at se det seneste opkald.
- Telefonnummeret og navnet op den, der sidst har kaldt op, vises i displayet. Hvis der ikke er noget navn til rådighed, vises **'Intet navn'** (No Name) på første linje.
- Dato og tid for modtagelse af opkaldet er tilknyttet hvert opkald.
- Tryk på opkaldsliste-knappen  (12) for at gennemse andre numre i listen.
 - Hvis hverken trykkes på op- eller ned-knappen  (3) /  (12) i 15 sekunder, vil telefonen vende tilbage til standbytilstand.
 - Efter modtagelse af et opkald bliver opkalderens nummer i displayet i 15 sekunder efter seneste ringen.
 - Caller-ID er ikke tilgængelig, hvis du allerede har en telefonsamtale og der kommer et andet indgående opkald.



14.2 Opkald til et nummer på opkaldslisten







- Tryk på opkaldsliste-knappen  ⑫ for at komme ind i opkaldslisten.
- Tryk på op- eller ned-knappen  ③ /  ⑫ for at vælge det ønskede nummer.
- Når nummeret vises i displayet, skal du trykke på rør løftet-knappen  ⑪, hvorefter nummeret automatisk vil blive ringet op.

14.3 Sådan gemmer du et nummer fra opkaldslisten i telefonbogen







- Tryk på opkaldsliste-knappen  ⑫ for at komme ind i opkaldslisten.
- Tryk på op- eller ned-knappen  ③ /  ⑫ for at vælge det ønskede nummer.
- Tryk på 'Vælg (Option)' ②.
- Tryk på op- eller ned-knappen  ③ /  ⑫ flere gange, indtil 'Gem nummer' (Save number) er valgt.
- Tryk på  ② for at bekræfte.
- 'Navn' (Name) vises. Brug de alfanumeriske taster til at tilføje et navn. Hvis navnet er blevet sendt af netværket, kan du redigere det, før du gemmer det. Tryk på 'Gem' (Save) ② for at bekræfte.
- Telefonnummeret vises. Rediger om nødvendigt nummeret og tryk på 'Gem' (Save) ② igen for at gemme posten i telefonbogen.
- Håndsættet vender tilbage til opkaldslisten.

14.4 Sådan slettes numre på opkaldslisten

14.4.1 Sådan sletter du et nummer



- Tryk på opkaldsliste-knappen  ⑫ for at komme ind i opkaldslisten.
- Tryk på op- eller ned-knappen  ③ /  ⑫ for at vælge det ønskede nummer.
- Tryk på 'Vælg (Option)' ②.
- Tryk på op- eller ned-knappen  ③ /  ⑫ flere gange, indtil 'Slet opkald' (Delete call) er valgt.
- Tryk på  ② for at bekræfte.
- Opkaldet slettes, og næste opkald vises i displayet.

14.4.2 Sådan sletter du alle numre

- Tryk på opkaldsliste-knappen  ⑫ for at komme ind i opkaldslisten.
- Tryk på op- eller ned-knappen  ③ /  ⑫ for at vælge det ønskede nummer.
- Tryk på 'Vælg (Option)' ②.
- Tryk på op- eller ned-knappen  ③ /  ⑫ flere gange, indtil 'Slet alle opkald' (Delete all calls) er valgt.
- Tryk på  ② for at bekræfte.
- Alle opkald bliver slettet.

15 Telefonbesked-indikator

Denne funktion virker kun, hvis du har voicemail- eller telefonbeskedtjeneste, og hvis netværket sender denne indikation sammen med Caller-ID (CLIP) informationen!

Når du modtager en ny meddelelse i dit telefonbeskedsystem, vises ikonet  i displayet. Når du har lyttet til dine beskeder, forsvinder ikonet  .

16 Fejlfinding

Symptom	Mulig årsag	Løsning
Intet display: displayet bliver ved med at være mørkt	Batterierne er afladte	Kontrollér batteriernes placering
		Genoplad batterierne
	Håndsæt slukket	Tænd håndsættet (ON)
Ingen tone	Telefonlinjen er dårligt tilsluttet eller defekt	Kontrollér tilslutningen af telefonledningen
	Linjen er optaget af et andet håndsæt	Vent, indtil det andet håndsæt er lagt på
Ikonet γ blinker	Håndsæt uden for dækningsområdet	Flyt håndsættet tættere på basestationen
	Basestationen har ingen strømforsyning	Kontrollér strømforsyningen til basestationen
	Håndsættet er ikke registreret på basestationen	Registrer håndsættet på basestationen
Base eller håndsæt ringer ikke	Ringelyden høres ikke eller er for lav	Juster ringelydstyrken
Lyden er god, men du kan ikke få forbindelse	Opkaldstilstanden er forkert	Tilpas opkaldstilstanden (puls/toner)
Ikke muligt at viderestille opkald på PABX	Flash-tiden er for kort	Skift flashtid
Telefonen reagerer ikke på tastetryk	Håndteringsfejl	Fjern batterierne i mindst 1 minut og sæt dem tilbage igen

17 Tekniske specifikationer

Standard:	DECT (Digital Enhanced Cordless Telecommunications) GAP (Generic Access Profile)
Frekvensområde:	1880 MHz til 1900 MHz
Antal kanaler:	120 duplekskanaler
Modulation:	GFSK
Talekodning:	32 kbit/s
Emissionseffekt:	10 mW (gennemsnitlig effekt pr. kanal)
Dækningsområde:	300 m udendørs / 50 m maks. indendørs
Strømforsyning til basen	Ind: 230V AC / 50Hz - Ud: 6V DC/200 mA
Håndsætbatterier:	2 genopladelige batterier AAA, NiMh 600 mAh
Håndsæt standbytid:	100 timer i standby
Håndsæt taletid:	10 timer
Opladningstid:	16 timer
Opkaldstilstand (Dialing Mode)	(tone/puls)
Normale brugsbetingelser:	+5 °C til +45 °C
Flashtid:	100 ms eller 300 ms
Dimensioner:	Basestation diameter x højde: 119 x 56 mm Håndsæt længde x bredde x dybde: 155 x 45 x 21 mm

Vægt : Display længde x bredde: 24 x 29 mm
Baseenhed inklusive strømforstyrning: 412 g
Håndsæt med batterier: 106g

18 Garanti

18.1 Garantiperiode

Der er 36 måneders garanti på Ucom-enheder. Garantiperioden starter den dag, hvor den nye enhed bliver købt. Garantien på batterierne er begrænset til 6 måneder efter købet. Forbrugsdele eller defekter, som kun har ubetydelig indvirkning på brugen eller udstyrets værdi, dækkes ikke. Garantien skal bevises ved at fremvise original købskvittering, på hvilken købsdato og enhedens model er angivet.

18.2 Garantihåndtering

En fejlbehæftet enhed skal returneres til et Ucom-servicecenter sammen med gyldigt købsbevis. Hvis der opstår fejl på enheden i løbet af garantiperioden, vil Ucom eller dets officielt udpegede servicecenter uden beregning udbedre defekter, som er forårsaget af materiale- eller produktionsfejl.

Ucom vil efter eget skøn opfylde sine garantiforpligtelser ved enten at reparere eller udskifte det defekte produkt eller dele af det defekte produkt. I tilfælde af udskiftning kan farve og model være forskellig fra den oprindeligt købte enhed.

Den oprindelige købsdato bestemmer garantiperiodens start. Garantiperioden bliver ikke udvidet, hvis enheden udskiftes eller repareres af Ucom eller dets udpegede servicecentre.

18.3 Undtagelser fra garantien

Skade eller defekter, som skyldes forkert behandling eller betjening samt skade forårsaget af brug af ikke-originale dele eller tilbehør, som ikke er anbefalet af Ucom, er ikke dækket af garantien.

Ucoms trådløse telefoner er konstrueret til udelukkende at fungere med genopladelige batterier.

Skader, der skyldes brug af ikke-genopladelige batterier, dækkes ikke af garantien.

Garantien dækker ikke skade forårsaget af ydre faktorer, såsom lynnedslag, vand eller ild, og heller ikke skade forårsaget under transport.

Garantien er ugyldig, hvis serienummeret på enhederne er blevet ændret, fjernet eller gjort ulæseligt.

Anmeldelser i henhold til garantien er ugyldige, hvis enheden er blevet repareret, ændret eller modificeret af køber eller af ikke-kvalificerede Ucom-servicecentre, der ikke er officielt udpeget.

19 Serviceadresse og support

Se ekstra bilag (Serviceadresser og supportnumre) eller www.ucom.be.

20 Overensstemmelses- og producenterklæring

Topcom Europe Nv.

Grauwmeer 17

3001 Heverlee

Belgien

Norsk

1 Sikkerhetsinstruksjoner

Følgende sikkerhetsinstruksjoner må alltid følges ved bruk av elektrisk utstyr. Les nøye gjennom den følgende informasjonen om sikkerhet og riktig bruk. Gjør deg kjent med alle funksjonene til apparatet. Sørg for å ta vare på disse instruksjonene, og gi dem videre til tredjepart om nødvendig.

Elektrisk sikkerhet og beskyttelse:

- Utstyret må ikke brukes hvis støpselet, strømledningen eller utstyret er skadet.
- Hvis du mister ned utstyret, må det kontrolleres av en elektriker før det tas i bruk igjen.
- Utstyret inneholder strømførende deler med farlig spenningsnivå. Du må aldri åpne enheten eller stikke gjenstander inn i ventilasjonsåpningene.
- Unngå å få væske inn i utstyret. Hvis det oppstår nødsituasjoner må støpselet trekkes ut av kontakten.
- Støpselet må også trekkes ut hvis det oppstår feil eller når utstyret skal rengjøres.
- Ikke berør laderen eller ladepluggen med skarpe eller metallgjenstander.
- Du må ikke utføre endringer eller reparasjoner på utstyret. Reparasjoner på utstyret eller strømkabelen må bare utføres av et kvalifisert servicesenter. Feilaktige reparasjoner kan føre til fare for brukeren.
- Barn undervurderer ofte farene som er forbundet med elektrisk utstyr. La derfor aldri barn være uten tilsyn i nærheten av elektrisk utstyr.
- Utstyret må ikke brukes i fuktige rom (f.eks. badetrom) eller rom der det er mye støv.
- Utstyr som er koblet til stikkkontakten i tordenvær kan bli skadet av lynnedslag. Du bør trekke støpselet ut av stikkkontakten i tordenvær.
- For at utstyret skal være fullstendig frakoblet strømforsyningen, må støpselet trekkes ut av stikkkontakten. Trekk alltid i pluggen, ikke i ledningen.
- Beskytt strømledningen mot varme overflater, og unngå at den kommer i klem.
- Kontroller strømledningen regelmessig med tanke på skade.
- Trekk strømledningen helt ut før den brukes.
- Legg strømledningen slik at du ikke kan snuble i den.
- Funksjonen til enkelte medisinske apparater kan bli påvirket.
- Håndsettet kan forårsake en skarp summelyd i høreapparater.

Brannikkerhet:

- Varme som utvikles i utstyret kan føre til feil og/eller brann i utstyret. Utstyret må derfor ikke utsettes for ekstreme temperaturer:
 - direkte sollys og varmeovner
 - ventilasjonsåpningene må ikke dekkes til

Eksplisjonsfare:

- Batteriene må ikke brennes.

Fare for forgiftning:

- Oppbevar batteriene utilgjengelig for små barn.

Merk:

- Bruk bare den medfølgende ladepluggen. Ikke bruk andre ladere, da dette kan skade battericellene.
- Stikkontakten til strømforsyningen må være i nærheten og lett tilgjengelig.
- Bruk kun oppladbare batterier av samme type som originalbatteriene. Sett batteriene riktig vei i batteriholderen (polene er merket på innsiden av håndsettet). Bruk aldri vanlige ikke-oppladbare batterier!



Ettersom denne telefonen ikke kan brukes ved et eventuelt strømbrudd, bør du ha en strømuavhengig telefon tilgjengelig for nødanrop - for eksempel en mobiltelefon.

2 Kassering av apparatet (miljø)



Når produktet skal kasseres må det ikke kastes som vanlig husholdningsavfall, men leveres til en avfallsstasjon for gjenvinning av elektronisk utstyr. Symbolene på produktet, brukerveiledningen og/eller emballasjen angir dette.

En del av produktmaterialet kan gjenbrukes hvis du leverer det til resirkulering. Ved å gjenbruke visse deler eller råmateriale fra brukte produkter kan du gjøre en betydelig innsats for å verne miljøet.

Kontakt det lokale renovasjonsselskapet hvis du vil vite mer om innsamlingspunkter i ditt område.

3 Rengjøring

Rengjør telefonen med en fuktig eller antistatisk klut. Bruk aldri rengjøringsmidler eller slipemidler.

4 ECO-modus (lav stråling)

Denne trådløse telefonen (DECT-kompatibel) har mulighet for bruk med lav stråling. Strålingsstyrken i radiosignalet mellom basestasjonen og håndsettet er redusert til et minimum når håndsettet står i basestasjonen. Strålingen økes til normal styrke bare når håndsettet fjernes fra basestasjonene eller når en samtale mottas.

Dette betyr ikke at normal DECT-stråling er helseskadelig. Innstillingen med lav stråling hindrer unødig DECT-stråling når det ikke kreves kommunikasjon mellom basestasjonen og håndsettet.

Av tekniske årsaker kan ytterligere håndsett ikke brukes i lavstrålingsmodus (ytterligere håndsett som ikke befinner seg like ved basestasjonen vil alltid "søke etter basestasjonen" på grunn av svake radiosignaler).

Lavstrålingsmodus er aktivert i fabrikkinnstillingene. Lavstrålingsmodus deaktiveres automatisk hvis du logger på et tilleggshåndsett.

5 Installasjon



Før du bruker telefonen første gang, må du forsikre deg om at batteriet er oppladet. Ellers vil telefonen ikke fungere optimalt.

5.1 Installere baseenheten

Installer på følgende måte:

- Plugg den ene enden av adapteren inn i en stikkontakt med 230 V, og den andre enden i adapterkontakten på undersiden av baseenheten.
- Koble den ene enden av telefonledningen til telefonkontakten i veggen, og den andre enden på undersiden av baseenheten. Bruk den medfølgende telefonledningen.

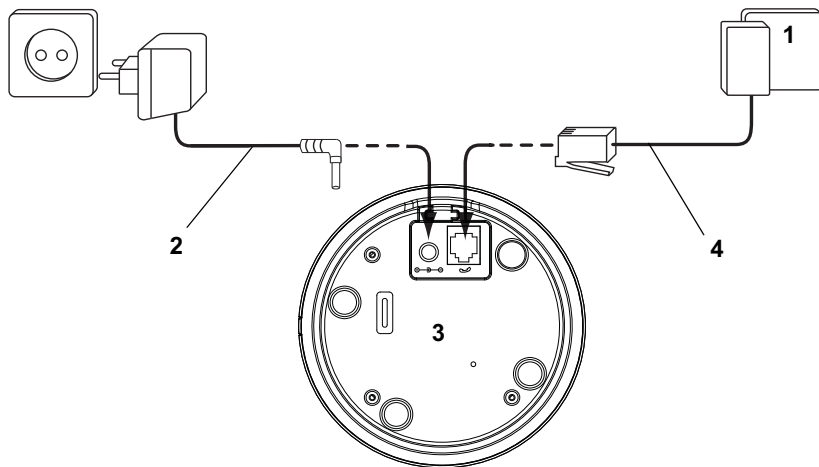

1. Vegguttak for telefon
2. Strømledning
3. Undersiden av baseenheten
4. Telefonledning

5.2 Installere batteriene

- Åpne batteridekselet (se nedenfor).
- Sett inn batteriene **med polene (+ og -) riktig vei**.
- Lukk batteriholderen.
- La håndsettet stå i baseenheten i 16 timer. Indikatoren for lading av håndsett  (LED) ⑩ på baseenheten tennes.

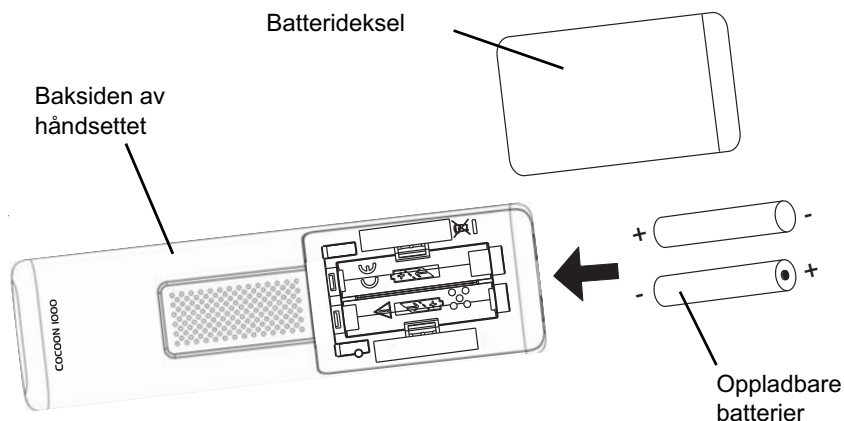

6 Bli kjent med telefonen

6.1 Taster / LED-indikator

Håndsett

1. Display
2. Høyre menyttast
3. Opp-/repetisjonstast
4. Høyre/Flash-tast
5. Legg på / AV-tast
6. Alfnumeriske taster
7. Tastelås
8. Pausetast
9. Mikrofon
10. Ringe volum av
11. Løft av / PÅ / håndfritast
12. Ned- / anropsloggtast
13. Venstre / interntast INT
14. OK-tast
15. Venstre menyttast

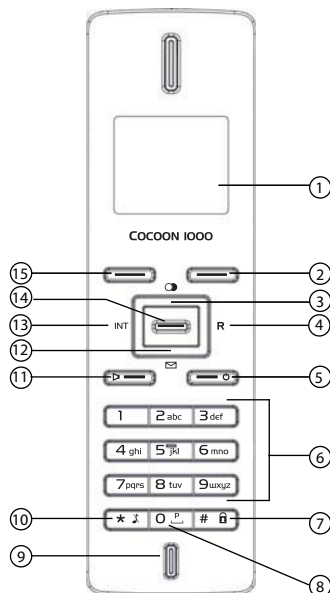

Baseenhet

16. Linje / indikator for lading av håndsett (LED)
17. Søkeknapp

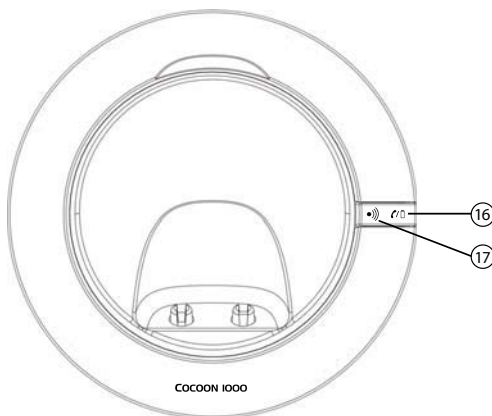

6.2 Display (LCD)







Symbollinje →

Tekstlinjer →

Skjermmeny/Alternativlinje →



Batteriindikator:

-  Batteriet er helt oppladet
-  Batteriet er 25 % utladet
-  Batteriet er halvveis utladet (50 %)
-  Batteriet er 75 % utladet
-  Batterinivået er lavt. Du hører varselsignaler, og batterisymbolet  på displayet blinker.



6.3 Ikoner

	Legg på
	Løft av
	Ringe
	Intern kommunikasjon mellom 2 håndsett
	Håndfrihøytaler PÅ
	Tastatur låst
ABC	Store bokstaver
abc	Små bokstaver
	Mulig blaretning
	Oppføringer i anropslogg* (lyser) Nye ubesvarte anrop (blinker)
	Ny talemelding
	Ringsignal i håndsett av
	Alarm på
	Innenfor dekningsområdet (lyser) Utenfor dekningsområdet (blinker)

* Bare hvis telefonlinjen har en Hvem ringer-funksjon.

6.4 Displaytaster

Displaytastene (menytastene) er plassert like under displayet  (2) (15). Funksjonen til disse 2 tastene endres, avhengig av hvordan telefonen brukes. Den aktuelle funksjonen vises som et symbol eller som tekst rett over de 2 displaytastene.

	Telefonbok		Demp
	OK/Bekreft		Tilbake
	Meny		"Nei"-tast
	Slett		

6.5 LED-indikator på baseenhet

LED-indikatoren  (16) har følgende betydninger:

- AV: baseenheten er ikke koblet til strøm, eller håndsettet står ikke til lading i baseenheten.
- PÅ: håndsettet lades.
- Blinker sakte: røret er av eller samtale pågår.
- Blinker hurtig: registrering pågår.

6.6 Navigere i menyen

Håndsettet har et menysystem som er enkelt å bruke. Hver meny fører til en liste over alternativer.

Trykk på venstre menyttast (15) under  mens håndsettet er slått på og håndsettet er i beredskapsmodus for å åpne hovedmenyen.

Trykk på opp-tasten  (3) eller ned-tasten  (12) for å bla til ønsket menyalternativ. Trykk deretter  (2) for å velge flere alternativer eller bekrefte den valgte innstillingen.



Avslutte eller gå ett trinn tilbake i menyen:

For å gå til forrige menynivå trykker du  (15).



Trykk på  (5) legg på-tasten for å avbryte og gå tilbake til beredskapsmodus. Hvis du ikke har trykket på noen knapper i løpet av 15 sekunder, går telefonen automatisk til standbymodus.

6.7 Menyoversikt

Meny	Menyelementer
Telefonbok (Phonebook)	
Håndsett (Handset)	Ringtone (Ringtone)
	Ringevolum (Ringer Volume)
	Håndsettnavn (Handset Name)
	Tastetoner (Keypad Beep)
	Kontrast (Contrast)
	Autotalk (Auto Talk)
	Bakgr.lystid (Backlight Time)
	Velg base (Select Base)
Baseinnst. (Base settings)	Språk (Language)
	Registrering (Registration)
	Ringtone (Ringtone)
	Ringevolum (Ringer volume)
	Ringemodus (Dial mode)
Klokke (Time)	Flash-tid (Recall)
	System-PIN (System PIN)
	Still alarm (Set Alarm)
Verktøy (Tools)	Dato & tid (Date and Time)
	Tidsformat (Set Time Format)
	Avtale (Appointment)
	Stoppeklokke (Stop Watch)

7 Betjene håndsettet











7.1 Slå håndsettet på / av

- Du slår på håndsettet ved å trykke på tasten  (11) eller ved å løfte det ut av baseenheten.
- Du slår håndsettet av ved å trykke og holde inne av-tasten  (5) til håndsettet slås av.

7.2 Stille inn språk





Telefonen har 15 displayspråk.

Slik stiller du inn ønsket språk:





- Trykk på alternativtasten under  (15).
- Trykk på opp- eller ned-tasten  (3) /  (12) gjentatte ganger til **'Håndsett'** (Handset) er valgt
- Trykk på  (2) for å bekrefte.
- Trykk på opp- eller ned-tasten  (3) /  (12) gjentatte ganger til **'Språk'** (Language) er valgt
- Trykk på  (2) for å bekrefte.
- Det innstilte språket vises på displayet.
- Trykk på opp- eller ned-tasten  (3) /  (12) gjentatte ganger for å velge språket du vil bruke.
- Trykk på  (2) for å bekrefte valget, eller trykk på  (15) for å lukke menyen uten å lagre.

7.3 Ringe opp

7.3.1 Ekstern oppringning

- Trykk på løft av-tasten  (11).
- Indikatoren for linje/lading av håndsett  (LED) (16) på baseenheten blinker, og anropssymbolet  vises på displayet.
- Du vil høre en summetone. Tast inn telefonnummeret du vil ringe opp.
- Nummeret vises på displayet og ringes opp.
- Når samtalen er ferdig trykker du på legg på-tasten  (5) for å legge på.





7.3.2 Inntasting av nummer

- Tast inn telefonnummeret du vil ringe opp. Du kan korrigere nummeret ved å trykke på tasten  (15).
- Trykk på løft av-tasten  (11).
- Indikatoren for linje/lading av håndsett  (LED) (16) på baseenheten blinker, og anropssymbolet  vises på displayet.
- Telefonnummeret slås automatisk.
- Når samtalen er ferdig trykker du på legg på-tasten  (5) eller setter håndsettet tilbake i baseenheten for å legge på.

7.3.3 Gjenta det siste nummeret du ringte til





- Trykk på repetisjonstasten  (3).
- Trykk på løft av-tasten  (11). Det siste oppringte nummeret slås automatisk.

7.3.4 Gjenta ett av de 10 siste oppringte numrene

- Trykk på repetisjonstasten  ③. Nummeret du sist ringte til, vises på displayet.
- Trykk på repetisjonstasten  ③ gjentatte ganger til ønsket nummer vises på displayet.
- Trykk på løft av-tasten  ⑪.
- Nummeret på displayet ringes automatisk.
- Når samtalen er ferdig trykker du på legg på-tasten  ⑤ eller setter håndsettet tilbake i baseenheten for å legge på.





7.3.5 Ringe et programmert nummer fra telefonboken

Telefonen har en telefonbok der du kan lagre telefonnumre og navn (se også §“10 Telefonbok”). Slik ringer du et nummer fra telefonboken:

- Trykk på telefonboktasten  ②. Det første nummeret i telefonboken vises på displayet.
- Trykk på opp- eller ned-tasten  ③ /  ⑫ gjentatte ganger for å velge det nummeret du vil ringe.
- Trykk på løft av-tasten  ⑪.
- Nummeret på displayet ringes automatisk.
- Når samtalen er ferdig trykker du på legg på-tasten  ⑤ eller setter håndsettet tilbake i baseenheten for å legge på.



7.4 Motta en samtale



Når en intern eller eksternt innkommende samtale mottas, begynner håndsettet å ringe. Du kan deaktivere ringelyden på håndsettet midlertidig ved å trykke på meny-tasten 'Lydløs' (Silent) ⑮.

- Alle registrerte håndsett ringer når det mottas et innkommende anrop.
- Ringesymbolet  blinker på displayet.
- Telefonnummeret til den som ringer vises på displayet hvis telefonabonnementet har en Hvem ringer-funksjon (CLIP). Rådfør deg med telefonselskapet. Navnet til den som ringer vises også på displayet i følgende tilfeller:
 - Nummeret er programmert i telefonboken med et navn.
 - Nettverket sender navnet sammen med telefonnummeret
- Trykk på løft av-tasten  ⑪ for å besvare den eksterne oppringningen. **ELLER** Løft håndsettet fra baseenheten (hvis alternativet Autosvar er aktivert, se §“7.20 Auto-svar”).
- Mens samtalen pågår vil symbolet  vises på displayet, og samtaletimeren begynner å gå.
- Når samtalen er ferdig trykker du på legg på-tasten  ⑤ eller setter håndsettet tilbake i baseenheten for å legge på.

7.5 Repetisjonslistealternativer

Når du blar gjennom repetisjonslisten (se §“7.3.4 Gjenta ett av de 10 siste oppringte numrene”) er følgende alternativer tilgjengelige:

Når ønsket nummer vises på displayet trykker du på 'Alt.' (Option) ② og velger alternativ med opp- og ned-tastene  ③ /  ⑫:

- 'Slett samtale' (Delete Call): hvis du vil slette en oppføring fra repetisjonslisten. Trykk på  ② for å bekrefte.
- 'Lagre nummer' (Save Number): hvis du vil lagre nummeret i telefonboken. Trykk på  ② for å bekrefte. Angi et navn (se §“10.1 Legge til et nummer og et navn i

telefonboken") og trykk '**Lagre**' (Save) ②. Rediger nummeret og trykk '**Lagre**' (Save) ② igjen.



- '**Slett alle samtaler**' (Delete all calls): hvis du vil slette alle oppføringer fra repetisjonslisten. Trykk på  ② for å bekrefte.

7.6 Aktivere/deaktivere frihåndsfunksjonen

Med denne funksjonen kan du kommunisere uten å løfte opp håndsettet. Trykk på håndfritasten  ⑪ mens du snakker for å aktivere håndfrifunksjonen.

Trykk på  ⑪-knappen igjen for å deaktivere håndfrifunksjonen.





Hvis du vil justere volumet mens du snakker i håndfrimodus, trykker du på opp- eller ned-tasten  ③ /  ⑫ gjentatte ganger.





Hvis du bruker håndfrifunksjonen over lang tid vil batteriene lades raskt ut.

7.7 'Utenfor rekkevidde'-varsel

Hvis håndsettet er utenfor baseenhetens rekkevidde høres et varselsignal.

- '**SØKER**' (SEARCHING) vises på displayet, og symbolet  blinker på displayet.
- Flytt deg nærmere baseenheten.
- Så snart du er innenfor baseenhetens rekkevidde, høres et lydssignal og symbolet  slutter å blinke.

7.8 Stille inn høyttalervolumet

Bruk opp- og ned-tastene  ③ /  ⑫ til å justere høyttalervolumet under en samtale. Du kan velge blant 5 nivåer. Telefonen er innstilt på nivå 3 som standard:

 'Volum 1'

 'Volum 2'

 'Volum 3'

 'Volum 4'

 'Volum 5'



Håndfrivolumet kan stilles inn på samme måte.

7.9 Indikasjon av samtalevarighet på displayet

Under en ekstern samtale vises samtaleens varighet på displayet:

F.eks. "01:10:40" for 1 time, 10 minutter og 40 sekunder.

Samtalevarigheten er synlig på displayet i 2 sekunder etter samtalen.

7.10 Sperre mikrofonen (dempe)

Hvis du vil slå av mikrofonen under en samtale trykker du på meny-tasten  ⑮. Nå kan du snakke uten at den som ringer hører deg. Du aktiverer mikrofonen igjen ved å trykke på meny-tasten '**Av**' (Off) ⑮.

7.11 Pausetast

Hvis du taster inn et telefonnummer og vil ha en pause i nummeret, trykker du på Pause-tasten **P** (8) på ønsket sted i nummeret.

Når du ringer eller repeterer dette nummeret, settes det automatisk inn en pause (3 sekunder).

7.12 Finne igjen et håndsett (søke)

Hvis du ikke finner håndsettet, trykker du kort på søketasten **☎** (17) på baseenheten.

Alle håndsett som er registrert på baseenheten ringer, slik at du kan finne igjen håndsettet. Du stopper signalet ved å trykke kort på en tast på et håndsett.

7.13 Bruke det alfanumeriske tastaturet på håndsettet

Bruke det alfanumeriske tastaturet til å skrive inn tekst. Du velger en bokstav ved å trykke på den aktuelle alfanumeriske tasten (6). Hvis du for eksempel trykker på den alfanumeriske tasten 5, vises først bokstaven 'j' på displayet. Trykk gjentatte ganger for å velge andre bokstaver på denne tasten.

Trykk én gang på tasten '2' for å velge bokstaven 'a'. Hvis du vil velge både 'a' og 'b' etter hverandre, trykker du først én gang på '2'-tasten for å velge 'a', og venter deretter 2 sekunder til markøren beveger seg til neste posisjon før du trykker to ganger på '2'-tasten for å velge 'b'. Du kan slette feilskrevne tegn ved hjelp av slettetasten **⌫** (15). Tegnet foran markøren blir slettet. Alle tegn kan slettes på én gang ved å holde slettetasten inne **⌫** (15) i 2 sekunder.

Du kan flytte markøren ved å trykke på venstre og høyre tast **INT** (13) / **R** (4). Du kan skifte mellom store og små bokstaver ved å trykke og holde inne tasten **★** (10). I øvre venstre hjørne vises 'abc' for små bokstaver, og 'ABC' for store bokstaver.

Du kan endre tegnsettet fra engelsk (ABC) til latin (AÀÁ), gresk (ΑΒΓ) eller russisk (АБВ) ved å trykke og holde inne #-tasten (7) i 2 sekunder.

7.14 Stille inn ringevolumet på håndsettet

Du kan endre ringevolumet for innkommende samtaler (interne og eksterne) i 6 nivåer (nivå 1 - 5 og 'av' (Off)).

Hvis du velger nivået 'Av' (Off) vises symbolet **✖** på displayet. Håndsettet ringer ikke når en samtale mottas (håndsettet ringer alltid ved interne samtaler).

Nivå 5 er det høyeste nivået. Telefonen er innstilt på nivå 5 som standard.

7.14.1 Stille inn ringevolumet for interne og eksterne samtaler (0-5)

- Trykk på meny-tasten under **☰**.
- Trykk på opp- eller ned-tasten **⬆** (3) / **⬇** (12) gjentatte ganger til '**Håndsett**' (Handset) er valgt
- Trykk på **✓** (2) for å bekrefte.
- Trykk på opp- eller ned-tasten **⬆** (3) / **⬇** (12) gjentatte ganger til '**Ringevolum**' (Ringer volume) er valgt
- Trykk på **✓** (2) for å bekrefte.
- Gjeldende voluminnstilling vises og høres.
- Trykk på opp- eller ned-tasten **⬆** (3) / **⬇** (12) gjentatte ganger for å velge ønsket volum.
- Trykk på '**Lagre**' (Save) (2) for å bekrefte valget, eller trykk på **⏪** (15) for å lukke menyen uten å lagre.



Når håndsettet står i basestasjonen vil det ikke ringe når en innkommende samtale mottas. Hvis volumet på håndsettet er slått av og håndsettet står i baseenheten, vil telefonen ikke ringe!



- Du kan slå av ringelyden på håndsettet når telefonen ringer ved å trykke på alternativtasten 'Lydløs' (Silent).
- Hvis du holder inne tasten * 3 10 i 3 sekunder kan du deaktivere ringelyden på håndsettet. Symbolet * 3 vises på displayet. Aktiver på nytt ved å holde tasten * 3 10 inne i 3 sekunder igjen.

7.15 Stille inn ringetone på håndsettet

Du kan endre ringetonen for innkommende samtaler (interne og eksterne). Apparatet har 18 ulike ringetoner (1-18). Den eksterne ringetonen er satt til '10' som standard, og den interne ringetonen er satt til '1' som standard.

7.15.1 Stille inn ringetone for interne eller eksterne samtaler (1-18)

- Trykk på venstre menyttast 15 under .
- Trykk på opp- eller ned-tasten 3 / 12 gjentatte ganger til '**Håndsett**' (Handset) er valgt
- Trykk på 2 for å bekrefte.
- Trykk på opp- eller ned-tasten 3 / 12 gjentatte ganger til '**Ringetone**' (Ringtone) er valgt
- Trykk på 2 for å bekrefte.
- Velg '**Ekstern**' (External) eller '**Intern**' (Internal), og trykk deretter 2.
- Gjeldende ringetoneinnstilling vises og høres.
- Trykk på opp- eller ned-tasten 3 / 12 gjentatte ganger for å velge ønsket ringetone.
- Trykk på '**Lagre**' (Save) 2 for å bekrefte valget, eller trykk på 15 for å lukke menyen uten å lagre.

7.16 Tastelås

Du kan låse tastene for å hindre at tastene trykkes inn utilsiktet. Når tastene er låst er det ikke mulig å slå et telefonnummer, men du kan besvare innkommende samtaler.

Slik aktiverer du tastelåsen:

- Trykk og hold inne låsetasten # 7 i 3 sekunder.
- '**Tastatur låst**' (Keypad locked) og symbolet vises på displayet.





Slik deaktiverer du tastelåsen:

- Trykk på '**Lås opp**' (Unlock) 15 og deretter på låsetasten # 7 for å låse opp tastaturet igjen.

7.17 Slå tastelyder på/av

Du kan stille inn håndsettet slik at det piper hver gang du trykker på en tast.

- Trykk på venstre menyttast 15 under .
- Trykk på opp- eller ned-tasten 3 / 12 gjentatte ganger til '**Håndsett**' (Handset) er valgt
- Trykk på 2 for å bekrefte.

- Trykk på opp- eller ned-tasten  ③ /  ⑫ gjentatte ganger til **'Tastelyd'** (Keypad Beep) er valgt
- Velg
 - **'På'** (On): slå på tastelyd
 - **'Av'** (Off): slå av tastelyd
- Trykk på  ② for å bekrefte valget, eller trykk på  ⑮ for å lukke menyen uten å lagre.









7.18 Displaykontrast

Slik endrer du kontrasten i displayet:

- Trykk på venstre menyttast ⑮ under .
- Trykk på opp- eller ned-tasten  ③ /  ⑫ gjentatte ganger til **'Håndsett'** (Handset) er valgt
- Trykk på  ② for å bekrefte.
- Trykk på opp- eller ned-tasten  ③ /  ⑫ gjentatte ganger til **'Kontrast'** (Contrast) er valgt
- Trykk på  ② for å bekrefte.
- Still inn kontrasten med opp- eller ned-tasten  ③ /  ⑫.
- Trykk  ② for å bekrefte valget, eller trykk  ⑮ for å lukke menyen.









7.19 Endre navn på håndsettet

Du kan endre navnet som vises på displayet når håndsettet står i beredskap (maks. 8-11 tegn).

- Trykk på venstre menyttast ⑮ under .
- Trykk på opp- eller ned-tasten  ③ /  ⑫ gjentatte ganger til **'Håndsett'** (Handset) er valgt
- Trykk på  ② for å bekrefte.
- Trykk på opp- eller ned-tasten  ③ /  ⑫ gjentatte ganger til **'Håndsettnavn'** (Handset name) er valgt
- Trykk på  ② for å bekrefte.
- Trykk  ⑮ for å slette bokstavene i navnet, og bruk de alfanumeriske tastene til å angi et nytt navn.
- Trykk **'Lagre'** (Save) ② for å lagre det nye navnet på håndsettet.











7.20 Auto-svar

Telefonen besvarer innkommende samtaler automatisk når håndsettet blir løftet fra baseenheten. Denne funksjonen kan slås på eller av.

- Trykk på venstre menyttast ⑮ under .
- Trykk på opp- eller ned-tasten  ③ /  ⑫ gjentatte ganger til **'Håndsett'** (Handset) er valgt
- Trykk på  ② for å bekrefte.
- Trykk på opp- eller ned-tasten  ③ /  ⑫ gjentatte ganger til **'Autotalk'** (Auto Talk) er valgt
- Trykk på  ② for å bekrefte.
- Velg **'På'** (On) eller **'Av'** (Off) og trykk  ② for å bekrefte.

7.21 Endre varighet for bakgrunnsbelysningen



Du kan velge hvor lenge (i sekunder) bakgrunnsbelysningen skal være tent etter siste tastetrykk.

- Trykk på venstre menyttast **15** under .
- Trykk på opp- eller ned-tasten  **3** /  **12** gjentatte ganger til '**Håndsett**' (Handset) er valgt
- Trykk på  **2** for å bekrefte.
- Trykk på opp- eller ned-tasten  **3** /  **12** gjentatte ganger til '**Bakgr.lystid**' (Backlight time) er valgt
- Trykk på  **2** for å bekrefte.
- Still inn kontrasten med opp- eller ned-tasten  **3** /  **12**.
- Trykk på  **2** for å bekrefte valget, eller trykk på  **15** for å lukke menyen uten å lagre.

8 Standard nullstilling (nullstilling av håndsettet)

Du kan nullstille alle innstillinger på håndsettet til standardinnstillingene, og slette alle oppføringer i telefonboken, anropsloggen, VIP-listen og repetisjonslisten.

Slik gjenoppretter du standardinnstillingene:







- Trykk på tasten **R** **4** i ca. 10 sekunder til '**Nullst hånds?**' (Handset reset?) vises
- Trykk på  **2** for å bekrefte valget, eller trykk på  **15** for å lukke menyen uten å lagre.

Håndsettet har følgende standardinnstillinger:

Velg base:	Automatisk valg
Tastetoner:	På
Ekstern ringetone:	Ringetone 10
Intern ringetone:	Ringetone 1
Ringevolum:	Volum 3
Øretelefon:	Volum 3
Håndfri:	Volum 3
LCD-kontrast:	6
Tidsformat:	24 timer
Navn på håndsett:	Håndsett
Telefonbok:	Tom
Anropslogg:	Tom
Repetisjonsliste:	Tom
Autosvar:	Av

9 Stille inn klokke og alarm

9.1 Dato og klokkeslett

- Trykk på venstre menyttast **15** under .
- Trykk på opp- eller ned-tasten  **3** /  **12** gjentatte ganger til '**Alarm/klokke**' (Time) er valgt
- Trykk på  **2** for å bekrefte.
- Trykk på opp- eller ned-tasten  **3** /  **12** gjentatte ganger til '**Dato & tid**' (Date and time) er valgt

- Trykk på  ② for å bekrefte.
- Angi de 2 siste sifrene i årstallet og trykk '**Lagre**' (Save) ②.
- Angi måned og trykk '**Lagre**' (Save) ②.
- Angi dato og trykk '**Lagre**' (Save) ②.
- Angi timer og trykk '**Lagre**' (Save) ②.
- Angi minutter og trykk '**Lagre**' (Save) ②.











Når du slår av håndsettet eller fjerner batteriene må dato og klokkeslett stilles inn på nytt.



Hvis du har Hvem ringer-funksjon i telefonabonnementet og teleselskapet sender dato og klokkeslett, vil klokken bli stilt automatisk når du mottar en oppringning.











9.2 Timeformat

- Trykk på venstre menyttast ⑮ under .
- Trykk på opp- eller ned-tasten  ③ /  ⑫ gjentatte ganger til '**Alarm/klokke**' (Time) er valgt
- Trykk på  ② for å bekrefte.
- Trykk på opp- eller ned-tasten  ③ /  ⑫ gjentatte ganger til '**Tidsformat**' (Set Time Format) er valgt
- Trykk på  ② for å bekrefte.
- Velg klokkeslettformat (12 timers eller 24 timers visning) og trykk  ②.

9.3 Bruke alarmfunksjonen

Du kan stille inn dato og klokkeslett og bruke håndsettet til å gi deg en påminnelse. Du kan velge ulike alarminnstillinger for hvert håndsett som er registrert i baseenheten. Alarmen ringer bare på det valgte håndsettet, ikke på baseenheten eller andre håndsett. Hvis en av alarmene er stilt inn, vises alarmsymbolet  på displayet i standby-modus.

9.3.1 Stille inn alarmen

- Trykk på venstre menyttast ⑮ under .
- Trykk på opp- eller ned-tasten  ③ /  ⑫ gjentatte ganger til '**Alarm/klokke**' (Time) er valgt
- Trykk på  ② for å bekrefte.
- Trykk på opp- eller ned-tasten  ③ /  ⑫ gjentatte ganger til '**Still alarm**' (Set Alarm) er valgt
- Trykk på  ② for å bekrefte.
- Trykk på opp- eller ned-tasten  ③ /  ⑫ gjentatte ganger og velg en av de 4 ulike innstillingene: '**En gang**' (Once), '**På daglig**' (On Daily), '**Man til fre**' (Mon to Fri) eller '**Av**' (Off). Bekreft med  ②. Hvis du velger '**En gang**' (Once), '**På daglig**' (On Daily) eller '**Man til fre**' (Mon to Fri) vises følgende på displayet:

KLOKKESLETT [TIME] (24t):

07:00

Angi klokkeslettet når du vil at telefonen skal ringe, og bekreft med '**Lagre**' (Save) ②.

Trykk på opp- eller ned-tasten  ③ /  ⑫ gjentatte ganger for å velge en av de 18 ulike alarmtonene, og bekreft ved å trykke '**Lagre**' (Save) ②.

- Hvis du vil deaktivere alarmfunksjonen velger du '**Av**' (Off) og bekrefter med  ②.

9.3.2 Slå av alarmen

- Når alarmen aktiveres trykker du venstre menyttast (15) under '**Stopp**' (Stop) for å stoppe alarmen.
- Trykk høyre menyttast (2) under '**Zzz...**' (Snooze) for å gjenta alarmen om 5 minutter.



Merk: Alarmsymbolet & forsvinner fra displayet når du trykker på en av menyttastene. Hvis du velger 'Zzz... [Snooze]' er alarmfunksjonen fremdeles aktiv, men ikke synlig på displayet.





10 Telefonbok

Med telefonboken kan du lagre opptil 200 telefonnumre og navn. Du kan angi navn på opptil 16 tegn og numre med opptil 24 sifre.









10.1 Legge til et nummer og et navn i telefonboken

- Trykk på alternativtasten for telefonboken  (2).
- Trykk på '**Alt.**' (Option) (2), velg '**Ny post**' (New entry) og trykk på  (2) for å bekrefte.
- '**Navn**' (Name) vises på displayet. Tast inn navnet med de alfanumeriske tastene.
- Trykk '**Lagre**' (Save) (2) og tast inn telefonnummeret.
- Trykk '**Lagre**' (Save) (2) og velg en ringetone.
- Trykk '**Lagre**' (Save) (2) for å lagre oppføringen i telefonboken, eller trykk  (15) for å avbryte.







10.2 Slå opp et nummer i telefonboken

- Trykk på alternativtasten for telefonboken  (2).
- Tast inn den første bokstaven i navnet med de alfanumeriske tastene.
- Det første navnet i listen som begynner med denne bokstaven vises på displayet.
- Trykk på opp- eller ned-tasten  (3) /  (12) for å bla gjennom numrene i telefonboken.
- Når ønsket nummer vises på displayet trykker du på løft av-tasten  (11) for å ringe nummeret.



10.3 Endre et navn eller et nummer i telefonboken

- Trykk på alternativtasten for telefonboken  (2).
- Tast inn den første bokstaven i navnet. Det første navnet i listen som begynner med denne bokstaven vises på displayet. Trykk på opp- eller ned-tasten  (3) /  (12) for å bla gjennom og velge oppføringen i telefonboken.
- Når ønsket nummer vises på displayet trykker du '**Alt.**' (Option) (2).
- Trykk på opp- eller ned-tasten  (3) /  (12) og velg '**Endre post**' (Edit entry). Trykk på  (2) for å bekrefte.
- Trykk  (15) for å slette bokstavene i navnet, og bruk de alfanumeriske tastene til å angi et nytt navn.
- Trykk '**Lagre**' (Save) (2).
- Trykk  (15) for å et tall av gangen, og bruk de alfanumeriske tastene til å endre nummeret.
- Trykk '**Lagre**' (Save) (2) og velg en ringetone.
- Trykk '**Lagre**' (Save) (2) for å lagre endringene.









10.4 Slette en oppføring eller alle oppføringer fra telefonboken

- Trykk på høyre menyttast  ②.
- Tast inn den første bokstaven i navnet med de alfanumeriske tastene, eller trykk opp- eller ned-tasten  ③ /  ⑫ for å bla gjennom og velge oppføringen i telefonboken.
- Når ønsket nummer vises på displayet trykker du 'Alt.' (Option) ②.
- Trykk på opp- eller ned-tasten  ③ /  ⑫ og velg 'Slett post?' (Delete name). Trykk på  ② for å bekrefte.

ELLER

- Velg 'Slett alle' (Delete all) for å slette alle oppføringer, og trykk på OK-tasten  ⑭ eller  ②.
- Velg 'Ja' (Yes) for å bekrefte eller 'Nei' (No) for å avbryte.











10.5 Vise navn og nummer fra en oppføring i telefonboken

- Trykk på høyre menyttast  ②.
- Tast inn den første bokstaven i navnet med de alfanumeriske tastene, eller trykk opp- eller ned-tasten  ③ /  ⑫ for å bla gjennom og velge oppføringen i telefonboken.
- Trykk 'Alt.' (Option) ②.
- Trykk på opp- eller ned-tasten  ③ /  ⑫ og velg 'Endre post' (Edit entry), og trykk deretter på OK-tasten  ⑭ eller  ②.
- Navnet, telefonnummeret og ringetonen for den valgte oppføringen vises på displayet.
- Trykk  ⑮ for å gå tilbake til listen.

10.6 Kopiere en oppføring i telefonboken til et annet håndsett



Disse funksjonene er bare tilgjengelige hvis mer enn 1 håndsett er registrert på baseenheten.

- Trykk på høyre menyttast  ②.
- Tast inn den første bokstaven i navnet med de alfanumeriske tastene, eller trykk opp- eller ned-tasten  ③ /  ⑫ for å bla gjennom og velge oppføringen i telefonboken.
- Trykk 'Alt.' (Option) ②.
- Trykk på opp- eller ned-tasten  ③ /  ⑫ og velg 'Kop. post' (Copy entry) , og trykk deretter på OK-tasten  ⑭ eller  ②.
- De tilgjengelige håndsettene (alle håndsett som er registrert av baseenheten) vises.
- Trykk på venstre eller høyre tast INT ⑬ / R ④ gjentatte ganger for å velge riktig håndsett. Trykk på OK-tasten  ⑭ eller  ② for å bekrefte.
- 'Kopierer til håndsett x' (Copying to handset x) vises på displayet.
- 'Motta telefonbok-post?' (Receive phonebook record) vises på displayet på det andre håndsettet.
- Trykk  ② på mål-håndsettet for å bekrefte eller  ⑮ for å avbryte.

10.7 Kopiere alle oppføringer i telefonboken til et annet håndsett



Hvis du kopierer alle oppføringer fra ett håndsett til et annet, sletter du alle eksisterende oppføringer i håndsettet som mottar oppføringene.

- Trykk på høyre menyttast ②.
- Trykk 'Alt.' (Option) ②.
- Trykk på opp- eller ned-tasten ③ / ⑫ og velg 'Kopier alt' (Copy All), og trykk deretter på OK-tasten ⑭ eller ②.
- De tilgjengelige håndsettene (alle håndsett som er registrert av baseenheten) vises.
- Trykk på venstre eller høyre tast INT ⑬ / R ④ og velg riktig håndsett. Trykk på OK-tasten ⑭ eller ② for å bekrefte.
- 'Kopierer til håndsett x' (Copying to handset x) vises på displayet.
- 'Motta alle telefonbok-poster?' (Receive all phonebook record) vises på displayet på det andre håndsettet.
- Trykk ② på mål-håndsettet for å bekrefte eller ⑮ for å avbryte.

10.8 Legge til alle oppføringer fra telefonboken i et annet håndsett

- Trykk på høyre menyttast ②.
- Trykk 'Alt.' (Option) ②.
- Trykk på opp- eller ned-tasten ③ / ⑫ og velg 'Kop. tillegg' (Copy append), og trykk deretter på OK-tasten ⑭ eller ②.
- De tilgjengelige håndsettene (alle håndsett som er registrert av baseenheten) vises.
- Trykk på venstre eller høyre tast INT ⑬ / R ④ og velg riktig håndsett. Trykk på OK-tasten ⑭ eller ② for å bekrefte.
- 'Kopierer til håndsett x' (Copying to handset x) vises på displayet.
- 'Motta telefonbok-post?' (Receive phonebook record) vises på displayet på det andre håndsettet.
- Trykk ② på mål-håndsettet for å bekrefte eller ⑮ for å avbryte.















11 Betjening av baseenheten

11.1 Stille inn ringevolum og ringetone i baseenheten

11.1.1 Stille inn ringetone i baseenheten















- Trykk på venstre menyttast ⑮ under .
- Trykk på opp- eller ned-tasten ③ / ⑫ gjentatte ganger til 'Baseinnst.' (Base settings) er valgt
- Trykk på ② for å bekrefte.
- Trykk på opp- eller ned-tasten ③ / ⑫ gjentatte ganger til 'Ringetone' (Ringtone) er valgt
- Trykk på ② for å bekrefte.
- Gjeldende ringetoneinnstilling vises og høres.
- Trykk på opp- eller ned-tasten ③ / ⑫ gjentatte ganger for å velge ønsket ringetone (1-9).
- Trykk på 'Lagre' ② for å bekrefte valget, eller trykk på ⑮ for å lukke menyen.

11.1.2 Stille inn ringevolum på baseenheten

- Trykk på venstre menyttast  under .
- Trykk på opp- eller ned-tasten   gjentatte ganger til '**Baseinnst.**' (Base settings) er valgt
- Trykk på   for å bekrefte.
- Trykk på opp- eller ned-tasten   gjentatte ganger til '**Ringevolum**' (Ringer volume) er valgt
- Trykk på   for å bekrefte.
- Gjeldende voluminnstilling vises og høres.
- Trykk på opp- eller ned-tasten   gjentatte ganger for å velge ønsket ringevolum (0-5).
- Trykk på '**Lagre**' (Save)  for å bekrefte valget, eller trykk på   for å lukke menyen.

















11.2 R-tasten (Flash)

Med Flash-tasten **R**  kan du bruke bestemte tjenester på den eksterne linjen, for eksempel "samtale venter" (hvis telefonabonnementet har denne tjenesten), eller for å overføre samtaler hvis du bruker telefonoverføring (PABX). Flash-tasten **R** er et kort avbrudd av linjen. Du kan stille inn Flash-tiden til 100 ms eller 3000 ms. Varigheten er innstilt på 100 ms som standard. Hvis systemet krever lenger flash-tid kan du endre varigheten:

- Trykk på venstre menyttast  under .
- Trykk på opp- eller ned-tasten   gjentatte ganger til '**Baseinnst.**' (Base settings) er valgt
- Trykk på   for å bekrefte.
- Trykk på opp- eller ned-tasten   gjentatte ganger til '**Repetisjon**' (Recall) er valgt
- Trykk på   for å bekrefte.
- Trykk på opp- eller ned-tasten   gjentatte ganger for å velge ønsket flash-tid.
 - '**Lang**' (Long) = 300 ms
 - '**Kort**' (Short) = 100 ms
- Trykk på '**Lagre**'  for å bekrefte valget, eller trykk på   for å lukke menyen.

11.3 Endre PIN-kode (systemets PIN-kode)

Enkelte funksjoner er bare tilgjengelige hvis du kjenner PIN-koden til baseenheten. PIN-koden består av 4 sifre. Standard PIN-kode er '0000'. Hvis du vil endre PIN-koden og angi din egen kode, gjør du følgende:









- Trykk på venstre menyttast  under .
- Trykk på opp- eller ned-tasten   gjentatte ganger til '**Baseinnst.**' (Base settings) er valgt
- Trykk på   for å bekrefte.
- Trykk på opp- eller ned-tasten   gjentatte ganger til '**System pin**' (System PIN) er valgt
- Trykk   og tast inn den gamle PIN-koden.
- Trykk  . Hvis du angir feil PIN-kode, vises '**Feil PIN**' (Incorrect PIN). Hvis du angir riktig PIN-kode blir du bedt om å angi den nye PIN-koden. Angi en ny PIN-kode og trykk  .
- Tast inn den nye PIN-koden på nytt for å bekrefte, og trykk  .

11.4 Stille inn ringemodus

Det finnes to typer ringemodus som kan brukes på en telefonlinje:

- DTMF/tonesignal (mest vanlig)
- Pulssignal (for eldre telefonsentraler)



















Slik endrer du ringemodus:

- Trykk på venstre menyttast **15** under .
- Trykk på opp- eller ned-tasten  **3** /  **12** gjentatte ganger til **'Baseinnst.'** (Base settings) er valgt
- Trykk på  **2** for å bekrefte.
- Trykk på opp- eller ned-tasten  **3** /  **12** gjentatte ganger til **'Ringemodus'** (Dial mode) er valgt
- Trykk  **2** og velg ringemodus med opp- og ned-tastenes  **3** /  **12**, og trykk **'Lagre'** (Save) **2** for å bekrefte.









12 Verktøy

12.1 Avtale

Du kan stille inn 5 avtaler eller påminnelser, med et navn og et alarmtidspunkt og en alarmdato.

- Trykk på venstre menyttast **15** under .
- Trykk på opp- eller ned-tasten  **3** /  **12** gjentatte ganger til **'Verktøy'** (Tools) er valgt, og trykk på OK-tasten  **14** eller  **2** for å bekrefte.
- **'Avtale'** (Appointment) er valgt. Trykk på  **2** for å bekrefte.
- Trykk på opp- eller ned-tasten  **3** /  **12** for å velge en av de 5 avtalene, og trykk på OK-tasten  **14** eller  **2**.
- Trykk på opp- eller ned-tasten  **3** /  **12** gjentatte ganger til **'Rediger'** (Edit) er valgt Trykk på OK-tasten  **14** eller  **2** for å endre avtalen. Rediger navnet på avtalen og trykk på **'Lagre'** (Save) **2**. Rediger avtaledatoen og trykk på **'Lagre'** (Save) **2**. Angi klokkeslett og trykk **'Lagre'** (Save) **2**. Trykk på opp- eller ned-tasten  **3** /  **12** for å velge ønsket alarmtone, og trykk **'Lagre'** (Save) **2** for å bekrefte.
- Slik sletter du avtalen: Trykk på opp- eller ned-tasten  **3** /  **12** gjentatte ganger til **'Slett'** (Delete) er valgt Trykk  **2** for å bekrefte eller  **15** for å avbryte.

12.2 Stoppeklokke

- Trykk på venstre menyttast (15) under .
- Trykk på opp- eller ned-tasten  (3) /  (12) gjentatte ganger til **'Verktøy'** (Tools) er valgt, og trykk på OK-tasten  (14) eller  (2) for å bekrefte.
- Trykk på opp- eller ned-tasten  (3) /  (12) gjentatte ganger til **'Stoppekl.'** (Stopwatch) er valgt Trykk på OK-tasten  (14) eller  (2) for å bekrefte.
- Trykk **'Start'** (2) for å starte stoppeklokken. Trykk **'Stopp'** (Stop) (15) for å stoppe stoppeklokken. Trykk **'Start'** (2) på nytt for å starte stoppeklokken igjen. Trykk **'Tilb.'** (Reset) (2) for å tilbake stille telleren til 00:00.



13 Ytterligere håndsett og baseenheter













Du kan registrere opptil 4 håndsett på en baseenhet. Hvert håndsett kan registreres i opptil 4 basestasjoner, og brukeren kan velge hvilken baseenhet som skal brukes. Som standard er håndsett 1 registrert på baseenhet 1.

13.1 Legge til et nytt håndsett



Dette er bare nødvendig hvis du har avregistrert et håndsett, eller hvis du har kjøpt et nytt.

Hold inne søketasten  (17) på baseenheten i 10 sekunder, til linje-/håndsettindikatoren  (16) på baseenheten begynner å blinke hurtig. Baseenheten står i registreringsmodus i 3 minutter. Gjør følgende for å registrere håndsettet:

- Trykk på venstre menyttast (15) under .
- Trykk på opp- eller ned-tasten  (3) /  (12) gjentatte ganger til **'Håndsett'** (Handset) er valgt
- Trykk på  (2) for å bekrefte.
- Trykk på opp- eller ned-tasten  (3) /  (12) gjentatte ganger til **'Registrering'** (Registration) er valgt
- Trykk på  (2) for å bekrefte.
- Velg **'Register'** og trykk  (2).
- Velg en baseenhet (1-4) med opp- og ned-tastene  (3) /  (12) og trykk  (2).
- Angi systemets PIN-kode (baseenhetens PIN-kode, standard=0000) og trykk  (2).
- Håndsettet søker nå etter en baseenhet, og registrer den. Standby-skjermbildet vises når registreringen er fullført, og håndsettets navn og nummer vises.













Hvert håndsett kan registreres på 4 ulike DECT-baseenheter. Hver baseenhet tilordnes et nummer fra 1 til 4 i håndsettet. Når du registrerer et nytt håndsett kan du tilordne et baseenhetnummer. Det er best å bruke 1.

13.2 Fjerne et håndsett

Det er mulig å avregistrere et håndsett fra en baseenhet. Gjør dette hvis et håndsett er skadet og må erstattes av et nytt.



Du kan bare avregistrere et annet håndsett, ikke det håndsettet du bruker til avregistreringen.









- Trykk på venstre menyttast (15) under .
- Trykk på opp- eller ned-tasten  (3) /  (12) gjentatte ganger til '**Håndsett**' (Handset) er valgt
- Trykk på  (2) for å bekrefte.
- Trykk på opp- eller ned-tasten  (3) /  (12) gjentatte ganger til '**Registrering**' (Registration) er valgt
- Trykk på  (2) for å bekrefte.
- Velg '**Avregistrer**' (De-register) og trykk  (2).
- Angi systemets PIN-kode (baseenhetens PIN-kode, standard=0000) og trykk  (2).
- Velg et håndsett du vil fjerne ved hjelp av nummertastene (1-4).
- Trykk på OK-tasten  (14) for å fjerne.

13.3 Velge en baseenhet

Hvis håndsettet er registrert på flere baseenheter (maks. 4) må du velge en baseenhet. Håndsettet kan bare kommunisere med én baseenhet av gangen. Det er to muligheter:

13.3.1 Automatisk valg

Hvis du angir 'automatisk valg' vil håndsettet automatisk velge den nærmeste baseenheten i standby-modus:



- Trykk på venstre menyttast (15) under .
- Trykk på opp- eller ned-tasten  (3) /  (12) gjentatte ganger til '**Håndsett**' (Handset) er valgt
- Trykk på  (2) for å bekrefte.
- Trykk på opp- eller ned-tasten  (3) /  (12) gjentatte ganger til '**Velg base**' (Select Base) er valgt
- Trykk på  (2) for å bekrefte.
- Velg '**Auto**' og trykk  (2) for å bekrefte.



Hvis du har aktivert automatisk basevalg og håndsettet er utenfor rekkevidden til den valgte baseenheten, vil håndsettet bare søke etter det sterkeste basesignalet i beredskapsmodus (ikke mens en samtale pågår).

13.3.2 Manuelt valg

Hvis du angir 'manuelt valg' vil håndsettet velge den baseenheten du angir.

- Trykk på venstre menyttast (15) under .
- Trykk på opp- eller ned-tasten  (3) /  (12) gjentatte ganger til 'Håndsett' (Handset) er valgt
- Trykk på  (2) for å bekrefte.
- Trykk på opp- eller ned-tasten  (3) /  (12) gjentatte ganger til 'Velg base' (Select Base) er valgt
- Trykk på  (2) for å bekrefte.
- Velg 'Manuell' (Manual) og trykk  (2) for å bekrefte.
- Velg baseenhet med opp- eller ned-tasten  (3) /  (12) og trykk  (2)..



Advarsel: Før du kan velge en baseenhet må håndsettet være registrert på baseenheten.

13.4 Bruke flere håndsett





Disse funksjonene er bare tilgjengelige hvis mer enn ett håndsett er registrert på baseenheten.



13.4.1 Ringe opp et annet håndsett

- Trykk på INT (13)-tasten.
- 'INTERN_' (INTERNAL_) vises på displayet.
- Slå nummeret på det håndsettet du vil ringe opp.
- Når samtalen er ferdig trykker du på legg på-tasten  (5) for å legge på.

13.4.2 Motta en intern samtale



- Intern samtale-symbolet  og nummeret på håndsettet som ringer vises på displayet.
- Trykk på løft av-tasten  (11) for å besvare den interne oppringningen.

ELLER

- Løft håndsettet fra baseenheten (hvis alternativet Autosvar er aktivert, se §7.20 Auto-svar).
- Mens samtalen pågår vil nummeret på håndsettet som ringer og symbolet  vises på displayet.
- Når samtalen er ferdig trykker du på legg på-tasten  (5) for å legge på.

13.4.3 Motta en ekstern oppringning mens en intern samtale pågår

Hvis du mottar en ekstern samtale under en intern samtale, høres et samtale venter-signal (dobbel pip) på begge håndsettene som brukes til den interne samtalen.

- Trykk på legg på-tasten  (5) for å avslutte den interne oppringningen.
- Trykk på løft av-tasten  (11) for å besvare den eksterne oppringningen.
- Når samtalen er ferdig trykker du på legg på-tasten  (5) for å legge på.

13.4.4 Overføre en samtale til et annet håndsett

- Du har en ekstern samtale på linjen.
- Trykk på INT-tasten (13). 'INTERN_' (INTERNAL) vises på displayet.
- Slå nummeret på det håndsettet du vil overføre samtalen til.
- Hvis håndsettet du ringer svarer, kan dere snakke internt. Trykk på legg på-tasten  (5) for å overføre den eksterne samtalen.
- Hvis håndsettet du ringer opp ikke svarer, trykker du på INT-tasten (13) for å snakke med den eksterne oppringeren igjen.

13.4.5 Telefonkonferanse (to interne håndsett og en ekstern oppringer)

Du kan snakke med en intern og en ekstern oppringer samtidig.



- Trykk på **INT** (13)-tasten mens den eksterne oppringeren er på linjen. Den eksterne linjen settes på vent.
- Slå nummeret på det håndsettet du vil ta med i samtalen. Du kan skifte mellom intern og ekstern linje ved å trykke på **INT**-tasten (13).
- Når håndsettet du ringer besvarer oppringningen, trykker du på alternativtasten '**Konf.**' (Conf.) (2).
- Nå er du koblet til både den eksterne og den interne linjen, og du kan snakke med begge samtidig (telefonkonferanse).

14 Hvem ringer / CLIP



Denne tjenesten fungerer bare hvis telefonabonnementet har en Hvem ringer/CLIP-funksjon. Kontakt din teleoperatør for nærmere informasjon.

Når du mottar en oppringing vises nummeret til den som ringer, datoen og klokkeslettet på displayet på håndsettet. Hvis nummeret er lagret i telefonboken vises navnet fra telefonboken.



Telefonen kan lagre 30 oppringninger i en ringeliste slik at du kan se gjennom dem senere. Når minnet er fullt, vil nye samtaler automatisk erstatte de eldste oppringningene i minnet. Symbolet  på displayet blinker hvis det finnes nye ubesvarte anrop i listen. Midt på skjermen, ved siden av -symbolet, kan du se antall nye meldinger. Hvis ringelisten er tom og du trykker på anropslogg-tasten  (12), vises '**Ringeliste tom**' (Call list empty).

Du kan vise informasjon om en innkommende samtale:

- Trykk på anropslogg-tasten  (12). Navnet (hvis det sendes av nettverket eller er lagret i telefonboken) på den som ringer vises på første linje. Telefonnummeret til den som ringer vises på andre linje, og dato og klokkeslett på tredje linje. På slutten av tredje linje vises følgende:
 - '**Ny**' (New): Ulest eller ubesvart anrop
 - '**Gammel**' (Old): Lest eller besvart anrop

14.1 Ringelisten

Mottatte samtaler lagres i ringelisten (maks. 30 numre).





- Trykk kort på ringelistetasten  (12) for å vise de siste oppringningene.
- Telefonnummeret og navnet for den siste oppringningen vises på displayet. Hvis navnet ikke er tilgjengelig vises '**Intet navn**' (No Name) på første linje.
- Dato og klokkeslett for oppringningen lagres for hvert anrop.
- Trykk på anropslogg-tasten  (12) for å bla gjennom de andre numrene i listen.

- Hvis du ikke trykker på opp- eller ned-tasten  (3) /  (12) i løpet av 15 sekunder, går telefonen til standby-modus.









- Etter at et anrop er mottatt, vises nummeret til den som ringte i 15 sekunder.
- Hvem ringer er ikke tilgjengelig hvis du snakker i telefonen og det kommer et annet anrop.

14.2 Ringe opp et nummer fra anropslisten







- Trykk på anropsloggtasten  ⑫ for å vise ringelisten.
- Trykk på opp- eller ned-tasten  ③ /  ⑫ for å slå opp ønsket nummer.
- Når nummeret vises på displayet, trykker du på løft av-tasten  ⑪ for å slå nummeret.

14.3 Lagre et nummer fra ringelisten i telefonboken







- Trykk på anropsloggtasten  ⑫ for å vise ringelisten.
- Trykk på opp- eller ned-tasten  ③ /  ⑫ for å slå opp ønsket nummer.
- Trykk 'Alt.' ②.
- Trykk på opp- eller ned-tasten  ③ /  ⑫ gjentatte ganger til '**Lagre nummer**' (Save number) er valgt
- Trykk på  ② for å bekrefte.
- '**Navn**' (Name) vises. Angi et navn med de alfanumeriske tastene. Hvis navnet ble sendt av nettverket, kan du redigere det før du lagrer. Trykk '**Lagre**' (Save) ② for å bekrefte.
- Telefonnummeret vises. Rediger nummeret om nødvendig, og trykk '**Lagre**' (Save) ② igjen for å lagre oppføringen i telefonboken.
- Håndsettet går tilbake til ringelisten.

14.4 Slette numre fra ringelisten



14.4.1 Slette ett nummer

- Trykk på anropsloggtasten  ⑫ for å vise ringelisten.
- Trykk på opp- eller ned-tasten  ③ /  ⑫ for å slå opp ønsket nummer.
- Trykk 'Alt.' (Option) ②.
- Trykk på opp- eller ned-tasten  ③ /  ⑫ gjentatte ganger til '**Slett**' (Delete call) er valgt
- Trykk på  ② for å bekrefte.
- Anropet slettes, og neste anrop vises på displayet.

14.4.2 Slette alle numre

- Trykk på anropsloggtasten  ⑫ for å vise ringelisten.
- Trykk på opp- eller ned-tasten  ③ /  ⑫ for å slå opp ønsket nummer.
- Trykk 'Alt.' (Option) ②.
- Trykk på opp- eller ned-tasten  ③ /  ⑫ gjentatte ganger til '**Slett alle samtaler**' (Delete all calls) er valgt
- Trykk på  ② for å bekrefte.
- Alle samtaler slettes.

15 Talemeldingsindikator

Denne funksjonen virker bare hvis du har en talepost- eller telefonsvarertjeneste, og hvis nettverket sender denne indikasjonen sammen med Hvem ringer (CLIP)-informasjonen. Når du mottar en ny melding i talepostsystemet, vises symbolet  på displayet. Når du har hørt meldingene forsvinner symbolet .

16 Feilsøking

Symptom	Mulig årsak	Løsning
Intet display, displayet er mørkt	Batteriene er utladet	Kontroller batterienes stilling
		Lad opp batteriene
	Håndsettet slått av	Slå håndsettet PÅ
Ingen tone	Dårlig kontakt eller defekt telefonledning	Kontroller telefonledningen og tilkoplingen
	Linjen er opptatt av et annet håndsett	Vent til bruker av det andre håndsettet legger på
Ikonet γ blinker	Håndsettet er utenfor rekkevidde av baseenheten	Før håndsettet nærmere baseenheten
	Strømmen til baseenheten er brutt	Kontroller strømforsyningen til baseenheten
	Håndsettet er ikke registrert i baseenheten	Registrer håndsettet i baseenheten
Baseenheten eller håndsettet ringer ikke	Ringevolumet er 0 eller for lavt	Juster ringevolumet
Du hører summetonen, men kan ikke ringe opp	Feil ringemodus	Endre ringemodus (puls/tone)
Kan ikke sette over en samtale i en hussentral	Flash-tiden er for kort	Endre Flash-tiden
Telefonen reagerer ikke på tastetrykk	Manipuleringsfeil	Ta ut batteriene i minst 1 minutt, og sett dem tilbake

17 Tekniske spesifikasjoner

Standard:	DECT (Digital Enhanced Cordless Telecommunications) GAP (Generic Access Profile)
Frekvensområde:	1880 MHz til 1900 MHz
Antall kanaler:	120 duplekskanaler
Modulering:	GFSK
Talekoding:	32 kbit/s
Stråleeffekt:	10 mW (gjennomsnittlig effekt per kanal)
Rekkevidde:	300 m i åpent terreng / maks. 50 m innendørs
Baseenhetens strømforsyning:	Inn: 230V AC / 50Hz - Ut: 6V DC / 200mA
Håndsett batterier:	2 oppladbare batterier AAA, NiMh 600mAh
Håndsettets standby-tid:	100 timer i standby
Samtaletid for håndsett:	10 timer
Ladetid:	16 timer
Ringemodus	Tone / Puls
Normale bruksbetingelser:	+5 °C til +45 °C
Flash-tid:	100 ms eller 300 ms
Mål:	Baseenhet, diameter x høyde: 119 x 56 mm Håndsett, lengde x bredde x dybde: 155 x 45 x 21 mm

Vekt: Display, lengde x bredde: 24 x 29 mm
Baseenhet med strømforsyning: 412 g
Håndsett med 2 batterier: 106g

18 Garanti

18.1 Garantiperiode

Ucom-produkter leveres med 36 måneders garanti. Garantiperioden gjelder fra den dagen det nye produktet blir kjøpt. Garantien for batteriene begrenses til 6 måneder etter kjøpsdatoen. Forbruksdeler eller defekter som ikke medfører merkbar virkning på apparatets funksjon eller verdi dekkes ikke.

Garantien må dokumenteres med den originale kjøpskvitteringen, der kjøpsdato og produktmodell er angitt.

18.2 Garantiregler

Defekte produkter må returneres til et Ucom-servicesenter sammen med en gyldig kjøpskvittering.

Hvis det oppstår feil ved produktet i løpet av garantiperioden, vil Ucom eller deres offisielle servicesenter gratis reparere eventuelle feil/mangler forårsaket av material- eller produksjonsfeil.

Ucom vil etter eget valg oppfylle sine garantiforpliktelser ved å reparere eller skifte ut defekte produkter eller deler på de defekte produktene. Ved erstatning kan farge eller modell avvike fra det opprinnelig innkjøpte apparatet.

Den opprinnelige kjøpsdatoen fastsetter garantiperiodens start. Garantiperioden utvides ikke selv om produktet er skiftet ut eller reparert av Ucom eller deres servicesentre.

18.3 Unntak fra garantien

Feil eller mangler som skyldes feil håndtering eller bruk, og feil som skyldes bruk av uoriginale deler eller tilbehør som ikke er anbefalt av Ucom, dekkes ikke av garantien.

De trådløse telefonene fra Ucom er kun ment for bruk med oppladbare batterier. Eventuell skade som skyldes bruk av ikke-oppladbare batterier, dekkes ikke av garantien.

Garantien dekker ikke skade forårsaket av ytre faktorer som lynnedslag, vann, ild eller annen skade som har oppstått under transport.

Garantien er ikke gyldig hvis serienummeret på apparatet er endret, fjernet eller gjort uleselig.

Eventuelle garantikrav anses som ugyldige hvis produktet er reparert, endret eller modifisert av kjøperen eller et serviceverksted som ikke er kvalifisert og offisielt godkjent av Ucom

19 Serviceadresser og brukerstøtte

Se tilleggsark (Serviceadresse og kundestøtte), eller www.ucom.be.

20 Samsvars- og produsenterklæring

Topcom Europe Nv.
Grauwmeer 17
3001 Heverlee
Belgia

DECLARATION OF CONFORMITY

We manufacturer, Topcom Europe Nv, Grauwmeer 17 , 3001 Heverlee , Belgium, declare that our product :

Type: Wireless Telephone Device (DECT)

Model: UCOM Cocoon 1000/Twin

Class of equipment: Class 1

is in compliance with the essential requirements and other relevant provisions of the R&TTE directive 1999/5/EC and carries the CE mark accordingly.

Supplementary information:

The product complies with the requirements of:

- EN60950
- EN 301489-01
- EN 301489-06
- EN 301406

Date: 01/06/2007

Place: Heverlee , Belgium

Name: Verheyden Geert

Function: Technical Director

Signature:



European contact: Topcom Europe Nv, R&D department, Research Park, Grauwmeer 17, 3001 Heverlee, Belgium. Tel : +32 16 398920 , Fax : +32 16 398939

RETURNERINGSKORT

Udfyld dette kort med STORE BOGSTAVER, og sæt det fast til produktet, når du sender det tilbage for service.

Kundeoplysninger

Fornavn:

Efternavn:

Gade:

Nr.: Box:

Placering: Postnummer:

Land:

Tlf.:

E-mail:

Produktoplysninger

Modelnavn:

Serienummer:

Købsdato: -- (DD/MM/ÅÅÅÅ)

Fejlbeskrivelse: _____

(Oprindeligt købsbevis skal vedhæftes denne returneringskort for at garantien kan gælde)

Produktoplysninger

Modelnavn:

Serienummer:

Købsdato: -- (DD/MM/ÅÅÅÅ)

Fejlbeskrivelse: _____

(Gem denne del til senere henvisning)

KORT FOR SERVICERETUR

Fyll inn dette kortet med **STORE BOKSTAVER**, og fest det på produktet når du returnerer det for service.

Kundedetaljer

Navn:

Etternavn:

Gateadresse:

Nr.: Postboks:

Sted: Postnr.:

Land:

Tel.:

E-post:

Produktdetaljer

Modellnavn:

Serienr.:

Kjøpsdato: -- (DD/MM/ÅÅÅÅ)

Feilbeskrivelse: _____

(Original kvittering må være festet til dette returkortet for at det skal være gyldig for garanti)

Produktdetaljer

Modellnavn:

Serienr.:

Kjøpsdato: -- (DD/MM/ÅÅÅÅ)

Feilbeskrivelse: _____

(Ta vare på denne delen for framtidig referanse)

Cocoon 1000

visit our website
www.ucom.be