

UCOM

COCOON 1050/TWIN

TRÅDLØS TELEFON
BEŽIÈNOG TELEFONA



BRUGERVEJLEDNING
UPUTE ZA UPORABU
1.0



Vigtigt

For at kunne anvende "Caller ID" (gengivelse af opkalderens nummer) skal denne tjeneste først aktiveres på Deres telefonlinje. For at aktivere denne tjeneste har De normalt brug for et separat abonnement fra Deres telefonselskab. Hvis De ikke råder over en Caller ID-anordning på Deres telefonlinje, vises opkalderens telefonnummer IKKE på displayet på Deres apparat.

CE-mærkningen bekræfter, at produktet er i overensstemmelse med kravene i Rådets teleterminaldirektiv.

Vi forbeholder os retten til ændringer af de specifikationer, der er beskrevet i denne brugsanvisning.

Važno

Da bi koristili 'Caller ID' (prikaz pozivnika), ova usluga mora biti aktivirana na vašoj telefonskoj liniji. Normalno, potrebna vam je, kod vaše telefonske tvrtke, odvojena pretplata za tu uslugu da aktivirate ovu funkciju. Ako funkcija Caller ID nije aktivirana na vašoj telefonskoj liniji, brojevi telefona koji vam upućuju pozive, NEÆE biti prikazani na zaslonu vašega telefona.

Znak CE naznaèuje da ureðaj udovoljava bitnim zahtjevima direktive R&TTE.

Funkcije koje su opisane u ovim uputama objavljene su uz zadržano pravo njihove izmjene.

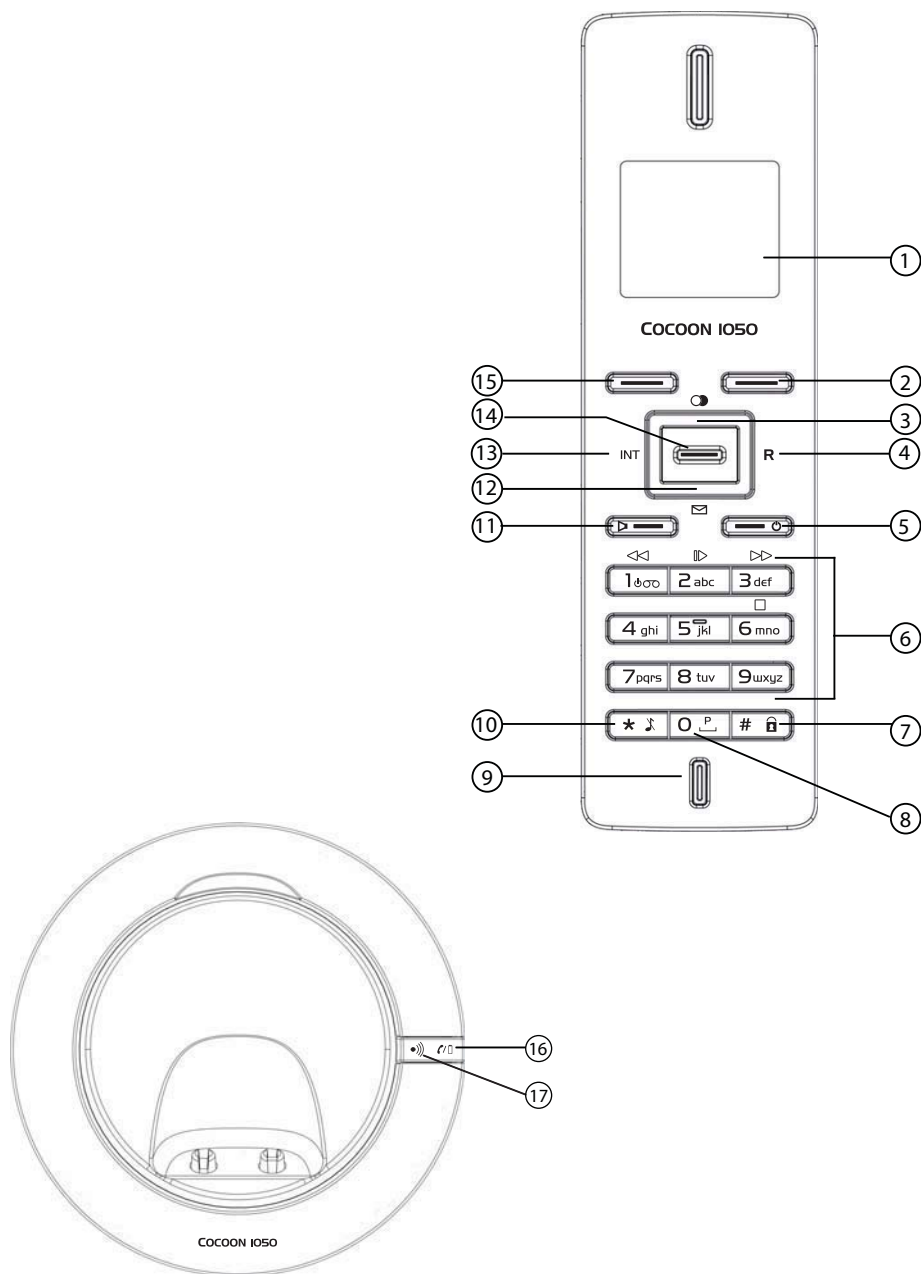

Inden første ibrugtagning

Tak for dit køb af denne nye digitale trådløse telefon

Påtænkt formål:

Dette produkt er beregnet til at blive tilsluttet indendørs til en analog telefonlinje. Du har anmodet om en Cocoon 951, der er et produkt fremstillet i overensstemmelse med Digital Enhanced Cordless telecommunications (DECT). DECT-teknologien er karakteriseret af højsikkerhedsbeskyttelse mod forstyrrelser samt højkvalitets digital transmission. Denne telefon blev designet til et bredt udvalg af anvendelser. For eksempel kan denne telefon bruges inden for et netværk af centralenheder og håndsæt, som udgør et telefonsystem, der:

- Betjener op til 5 håndsæt på en central.
- Tillader intern kommunikation mellem 2 håndsæt.
- Tillader betjening af et håndsæt med op til 4 centraler.

Nummerviser er en tjeneste fra netværksudbyderen. Når du er tilmeldt nummerviser, vil telefonen vise opkaldernes telefonnummer.

Prije prve uporabe

Zahvaljujemo na kupnji ovog novog digitalnog bežičnog telefona.

Namijenjena uporaba:

Ovaj proizvod je namijenjen spajanju na analognu telefonsku liniju u unutrašnjem prostoru. Kupili ste Cocoon 910, proizvod izrađen u skladu Digital Enhanced Cordless Telecommunications (DECT). DECT tehnologiju karakterizira visoka razine zaštite od presretanja te visokokvalitetni digitalni prijenos. Ovaj telefon je izrađen za široku uporabu: Na primjer, ovaj telefon se može koristiti unutar mreže jedinica baze i slušalica, što čini telefonski sustav:

- Podržava do 5 slušalica na jednoj jedinici baze.
- Omogućuje komunikaciju između 2 slušalica.
- Omogućuje rad slušalice na do 4 jedinice baze.

Caller ID je usluga koju pruža operator. Nakon pretplate na Caller ID, ovaj telefon će prikazivati telefonski broj pozivatelja.

Dansk

1	Sikkerhedsråd	7
2	Bortskaffelse af apparatet (miljø)	8
3	Rengøring	8
4	ECO-tilstand (lavstråling)	8
5	Sådan kommer du i gang	9
5.1	Sådan anvendes brugervejledningen	9
5.2	Sådan installeres basestationen	9
5.3	Sådan installeres håndsettet	10
5.4	Håndset-oplader	10
5.5	Knapper/LED	11
5.6	Symboler	12
5.7	Menuknapper	12
5.8	Basestationens LED	12
5.9	Navigering i menuen	13
5.10	Menuoversigt	13
6	Sådan bruges telefonen	14
6.1	Sådan sættes håndsettet på on/off	14
6.2	Ændring af menusproget	14
6.3	Sådan foretages et normalt telefonopkald	14
6.4	Sådan modtager du et eksternt opkald	15
6.5	Sådan modtager du et Internt opkald	15
6.6	Tilstanden Håndfri	15
6.7	Justering af øretelefon/håndfri lydstyrke	16
6.8	Diskretionsfunktion (mute-funktion)	16
6.9	Lokalisering af håndsettet (funktion til håndsetsøgning)	16
6.10	Tastaturlås	16
6.11	Sådan bruges det alfanumeriske tastatur	16
7	Standardindstillinger for håndsettet (nulstilling af håndsettet)	17
8	Telefonbog	17
8.1	Sådan tilføjes en kontakt	17
8.2	Sådan ringes der op til en kontakt	18
8.3	Vis detaljer	18
8.4	Slet en eller alle kontakter	18
8.5	Rediger navn og nummer	18
8.6	Kopiering af en kontakt i telefonbogen til et andet håndset	19
8.7	Kopiering af alle telefonbogskontakter til et andet håndset	19
8.8	Tilføjelse af alle telefonbogskontakter til et andet håndset	19
9	Nummerviser	20
9.1	Normale, indgående PSTN-opkald	20
10	Foretag personlige indstillinger af håndsettet	21
10.1	Ringetone og lydstyrke	21
10.2	Håndsetnavn	21
10.3	Tastaturlyd	22
10.4	Indstilling af kontrasten	22
10.5	Autotalk	22
10.6	Indstilling af displayets belysningstid	22
10.7	Brug af alarmfunktionen	23
10.8	Indstilling af dato og tid	23
10.9	Indstilling af tidsformat	23

11 Baseindstillinger	24
11.1 Ringetone	24
11.2 Ringe volumen	24
11.3 Opkaldstype	24
11.4 Genkald (Flash)	24
11.5 System-PIN	25
12 Værktøj	25
12.1 Aftale	25
12.2 Stopur	26
13 Ekstra håndsæt og basestationer	26
13.1 Tilføjelse af et nyt håndsæt	26
13.2 Fjernelse af et håndsæt	26
13.3 Vælg en base	27
13.4 Brug af samtaleanlægsfunktionen	27
14 Telefonsvarer	28
14.1 Display	28
14.2 Sådan ændrer du sproget for telefonsvareren	28
14.3 Udgående beskeder	29
14.4 Sådan sætter du telefonsvarer On/Off	30
14.5 Indstilling af antal ring (svarforsinkelse)	30
14.6 Programmering af VIP-koden	30
14.7 Handling	31
14.8 Opkaldssortering	31
14.9 Optagelse af et memo	31
14.10 Afspilning af indgående beskeder og memoer	31
14.11 Sletning af beskeder	32
14.12 Hukomm. fuld	32
14.13 Betjening ved fjernopkald	32
14.14 Aktivering af telefonsvareren via fjernopkald	33
15 Fejlsøgning	33
16 Tekniske specifikationer	34
17 Garanti	35
17.1 Garantiperiode	35
17.2 Garantihåndtering	35
17.3 Undtagelser fra garantien	35
18 Serviceadresser og supportnumre	35
19 Overensstemmelseserklæring og reparationservice	35

Hrvatski

1	Sigurnosni savjeti	36
2	Zbrinjavanje uređaja (okoliš)	37
3	Èišæenje	37
4	ECO naèin rada (niska razina zraæenja)	37
5	Pokretanje	38
5.1	Kako koristiti ovaj korisnièki priručnik	38
5.2	Instaliranje podnožja	38
5.3	Instaliranje slušalice	39
5.4	Punjaè za slušalicu	39
5.5	Tipke / LED-diode	40
5.6	Simboli	41
5.7	Tipke izbornika	41
5.8	LED-diode na podnožju	41
5.9	Kretanje kroz izbornik	41
5.10	Pregled izbornika	42
6	Uporaba telefona	42
6.1	Ukljuèivanje/Iskljuèivanje slušalice	42
6.2	Promjena jezika izbornika	43
6.3	Obièno telefoniranje	43
6.4	Primanje vanjskog telefonskog poziva	44
6.5	Primanje unutarnjeg telefonskog poziva	44
6.6	Handsfree naèin rada	44
6.7	Podešavanje glasnoæe na slušalici / u handsfree naèinu rada	44
6.8	Funkcija tajnosti (Utišavanje mikrofona)	45
6.9	Pronalaženje slušalice (Funkcija traženja slušalice)	45
6.10	Zakljuèavanje tipkovnice	45
6.11	Uporaba alfanumernièke tipkovnice	45
7	Zadane postavke slušalice (Ponovno postavljanje slušalice)	46
8	Telefonski imenik	46
8.1	Dodavanje unosa	46
8.2	Biranje unosa	47
8.3	Prikazivanje pojedinosti	47
8.4	Brisanje jednog ili svih unosa	47
8.5	Uređivanje imena i broja	47
8.6	Kopiranje unosa telefonskog imenika u drugu slušalicu	47
8.7	Kopiranje svih unosa telefonskog imenika u drugu slušalicu	48
8.8	Dodavanje svih unosa telefonskog imenika u drugu slušalicu	48
9	Identifikacija pozivatelja	49
9.1	Uobièajeni dolazni PSTN pozivi	49
10	Prilagođavanje slušalice vlastitim željama	49
10.1	Zvuk zvona i glasnoæa	49
10.2	Naziv slušalice	50
10.3	Ton pri pritisku tipki	50
10.4	Postavljanje kontrasta	50
10.5	Automatski odgovor	51
10.6	Postavljanje trajanja pozadinskog osvjetljenja zaslona	51
10.7	Uporaba budilice	51
10.8	Postavljanje datuma i vremena	52
10.9	Postavljanje formata vremena	52

11 Postavke podnožja	52
11.1 Zvuk zvona	52
11.2 Glasnoća zvona	52
11.3 Način biranja	53
11.4 Usluge (Prekid)	53
11.5 PIN sustava	53
12 Alati	53
12.1 Sastanak	53
12.2 Štoperica	54
13 Dodatne slušalice i stanice podnožja	54
13.1 Dodavanje nove slušalice	54
13.2 Uklanjanje slušalice	55
13.3 Odabir podnožja	55
13.4 Uporaba interkoma	55
14 Telefonska sekretarica	56
14.1 Zaslon	57
14.2 Izmjena jezika telefonske sekretarice	57
14.3 Izlazne poruke	57
14.4 Uključivanje/isključivanje telefonske sekretarice	58
14.5 Podešavanje broja zvonjenja (Odgoda odgovora)	59
14.6 Programiranje VIP koda	59
14.7 Uporaba	59
14.8 Odabir poziva na koje se želite javiti	60
14.9 Snimanje glasovne bilješke	60
14.10 Reprodukcijska ulaznih poruka i glasovnih bilješki	60
14.11 Brisanje poruka	61
14.12 Memorija puna	61
14.13 Udaljeno upravljanje uređajem	61
14.14 Uključivanje telefonske sekretarice s udaljene lokacije	62
15 Dijagnosticiranje i uklanjanje kvarova	62
16 Tehničke karakteristike	63
17 Jamstvo	64
17.1 Trajanje jamstva	64
17.2 Realizacija jamstva	64
17.3 Nevaženje jamstva	64
18 Adresa servisa i broj tehničke podrške	64
19 Pojašnjenja sukladnosti odredbama i servis	64

Dansk

1 Sikkerhedsråd

De følgende sikkerhedsråd skal altid følges, før elektrisk udstyr benyttes.

Nedenstående oplysninger vedrørende sikkerhed og korrekt brug skal læses omhyggeligt. Sørg for at sætte dig ind i udstyrets samtlige funktioner. Gem denne vejledning, så den om nødvendigt kan gives videre til tredjemand.

Elektrisk sikkerhed og beskyttelse

- Betjen ikke udstyret, hvis elstikket, ledningen eller selve udstyret er beskadiget.
- Hvis udstyret tabes, skal det kontrolleres af en elektriker før yderligere brug.
- Der kan være farlig spænding inde i udstyret. Åbn aldrig afskærmningen og før ikke genstande gennem ventilationshullerne.
- Lad ikke væsker trænge ind i udstyret. I en nødsituation skal elstikket trækkes ud af stikkontakten.
- Hvis der opstår en fejl, mens udstyret bruges, eller før man begynder at rengøre det, skal elstikket ligeledes trækkes ud af stikkontakten.
- Berør ikke opladeren eller stikkets kontakter med skarpe genstande eller metalgenstande.
- Udfør ikke selv nogen ændringer eller reparationer på udstyret. Reparation af udstyret eller strømkablet må kun udføres af et specialiseret servicecenter. Forkert udført reparation kan medføre betydelig fare for brugeren.
- Børn undervurderer ofte farerne ved brug af elektrisk udstyr. Derfor må du aldrig efterlade børn uden overvågning i nærheden af elektrisk udstyr.
- Udstyret må ikke bruges i et fugtigt rum (f.eks. badeværelse) eller i rum, hvor der er meget støv.
- Udstyr, som er tilsluttet elektricitetsnettet under tordenvejr kan blive beskadiget af lynnedslag. Derfor skal du trække stikket ud af stikkontakten under tordenvejr.
- For helt at afbryde udstyret fra elektricitetsforsyningen, skal stikket fjernes fra stikkontakten. Når man gør dette, skal man altid trække i selve stikket, aldrig i ledningen.
- Beskyt strømkablet fra varme overflader og andre mulige årsager til skade og lad det ikke komme i klemme.
- Kontroller regelmæssigt strømkablet for skader.
- Rul strømkablet helt ud før brug.
- Sørg for, at strømkablet ikke ligger, så der er risiko for at snuble over det.
- Driften af noget medicinsk udstyr kan blive forstyrret.
- Håndsættet kan forårsage en ubehagelig summende lyd i høreapparater.

Brandsikkerhed:

- Varme, som ophobes inde i udstyret, kan føre til defekt og/eller brand i udstyret. Udsæt derfor ikke dette udstyr for ekstreme temperaturer som:
 1. direkte sollys eller varme fra varmeapparat
 2. ventilationshullerne må ikke tildækkes

Eksplodingsfare:

- Kast aldrig batterier i åben ild.

Forgiftningsfare:

- Batterier må ikke være tilgængelige for små børn.

Bemærk:

- Brug kun det medfølgende opladerstik. Brug ikke andre opladere, da dette kan beskadige battericellerne.
- Elektricitetsforsyningens stikkontakt skal være i nærheden, og der skal være adgang til den.
- Brug kun genopladelige batterier af samme type. Anbring batterierne med korrekt polaritet i batterikammeret (polariteten er markeret inde i håndsættet). Brug aldrig normale, uopladelige batterier!



Da denne telefon ikke kan bruges i tilfælde af strømsvigt, bør der bruges en netstrømuafhængig telefon til nødopkald, f.eks. en mobiltelefon.

2 Bortskaffelse af apparatet (miljø)

Når produktet er udtjent, bør det ikke bortskaffes sammen med normalt husholdningsaffald, men bringes til et indsamlingssted for genvinding af elektrisk og elektronisk udstyr. Symbolet på produktet, brugervejledningen og/eller emballagen indikerer dette.

Nogle af produktets materialer kan genbruges, hvis du bringer det til et indsamlingssted. Ved at genbruge dele eller råmaterialer fra brugte produkter, yder man et vigtigt bidrag til beskyttelse af miljøet. Kontakt de lokale myndigheder, hvis De har brug for oplysninger om indsamlingssteder i Deres område.

3 Rengøring

Telefonen rengøres med en hårdt opvredet klud eller med en antistatisk klud. Der må aldrig anvendes rengøringsmidler eller slibende opløsningsmidler.

4 ECO-tilstand (lavstråling)

Denne trådløse telefon (overholder DECT-standarden) giver mulighed for drift med lavstråling. Strålingsintensiteten i radiosignalet mellem holderen og håndsættet reduceres til et minimum, når håndsættet er anbragt i holderen.

Først når håndsættet fjernes fra holderen, eller der modtages et opkald, stiger strålingsintensiteten i radiosignalet til den normale styrke.

Dette betyder ikke, at normal DECT-stråling er sundhedsskadelig.

Lavstrålingsfunktionen forhindrer overflødig DECT-strålingsbelastning, når der ikke er brug for kommunikation imellem holderen og håndsættet.

Af tekniske årsager kan ekstra håndsæt ikke betjenes i lavstrålingstilstand (et ekstra håndsæt, som ikke findes i umiddelbar nærhed af holderen, vil altid "søge efter holderen" på grund af det svage radiosignal).

Lavstrålingstilstanden er aktiveret i fabriksindstillingerne.

Lavstrålingstilstanden deaktiveres automatisk, hvis der logges på med yderligere et håndsæt.

Lavstrålingstilstanden aktiveres automatisk igen, når samtlige ekstra håndsæt logges af (der må kun være logget ét enkelt håndsæt på holderen).

Proceduren for til- og frakobling af håndsæt er beskrevet i brugervejledningen.

5 Sådan kommer du i gang

5.1 Sådan anvendes brugervejledningen

I denne brugervejledning er følgende metode anvendt for at gøre anvisningerne klarere:

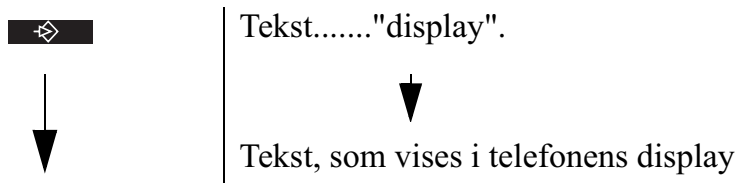

Knap, der skal trykkes på. Denne knap kan være en softkey (Se "5.5 Knapper/LED"). Når softkey'en er et symbol, vises den i venstre kolonne. Når softkey'en er tekst, vises venstre eller højre softkey i venstre kolonne, og teksten vises i højre kolonne mellem anførselstegnene.

5.2 Sådan installeres basestationen

Gør følgende for at installere basestationen:

- 1** Sæt den ene ende af adapteren i stikket og den anden i adapterstikket i bunden af basestationen.
- 2** Sæt den ene ende af telefonledningen i telefonstikket i væggen og den anden ende i bunden af basestationen.
- 3** Sæt telefon- og vekselstrømsledningen i basestationen som vist på billede 5A.

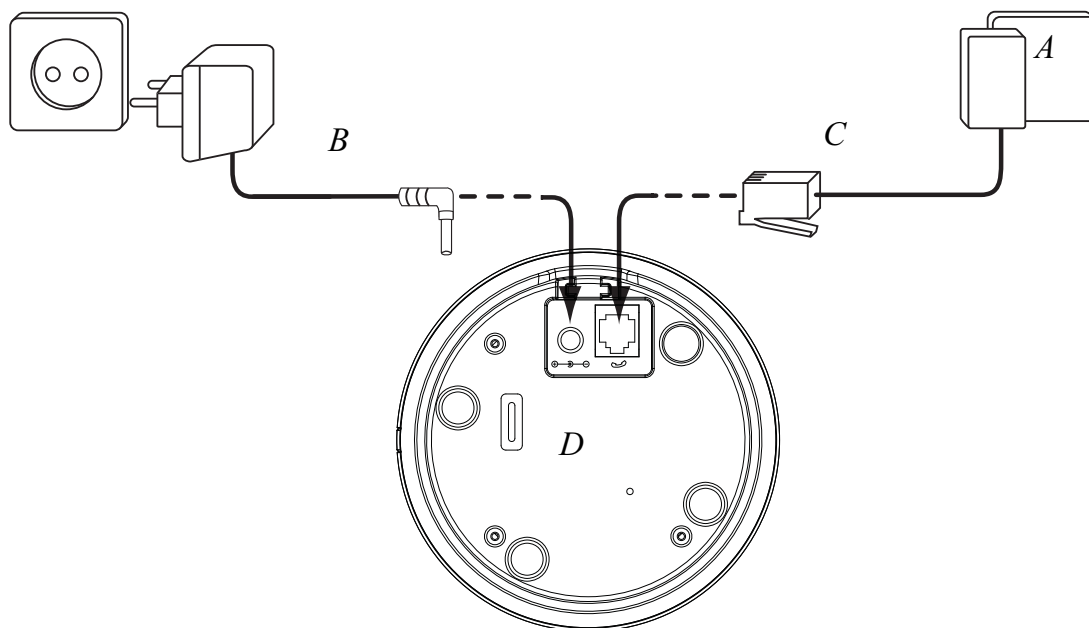

- 5A Basestationen set nedefra -

- A. Telefonstik i væggen
- B. Strømledning
- C. Telefonledning
- D. Basestationens bund

5.3 Sådan installeres håndsettet

- 1** Åbn batterikammeret som vist på billede 5B.
- 2** Isæt batterierne i henhold til den viste polaritet (+ og -).
- 3** Luk batterikammeret.
- 4** Lad håndsettet stå i basestationen i 20 timer. Linje-/ladeniveauindikatoren  på basestationen lyser.

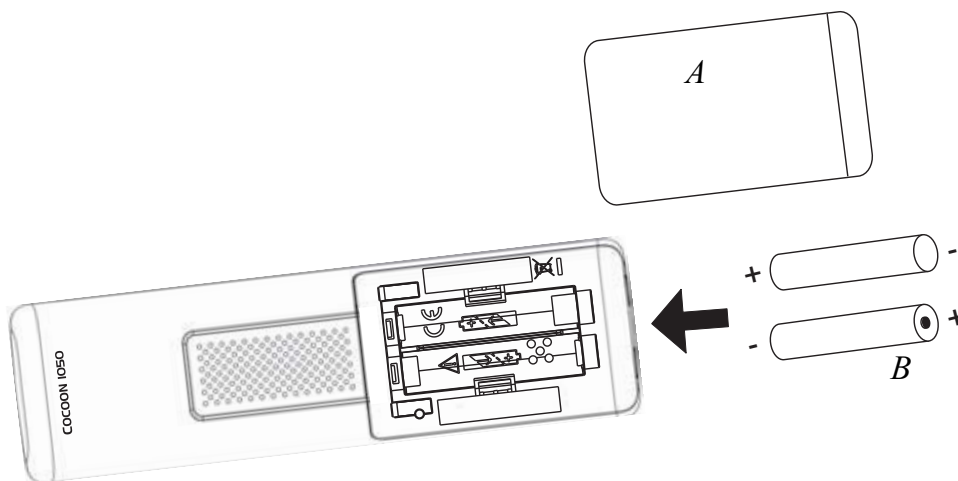

- 5B Håndsettet set bagfra -
A.Dæksel
B.Genopladelige batterier



Før du bruger telefonen første gang, skal du sikre dig, at batteriet er blevet opladt i 20 timer. Hvis du ikke sørger for dette, vil telefonen ikke fungere optimalt.

5.4 Håndset-oplader

- 1** Sæt adapteren til lysnetkontakten.

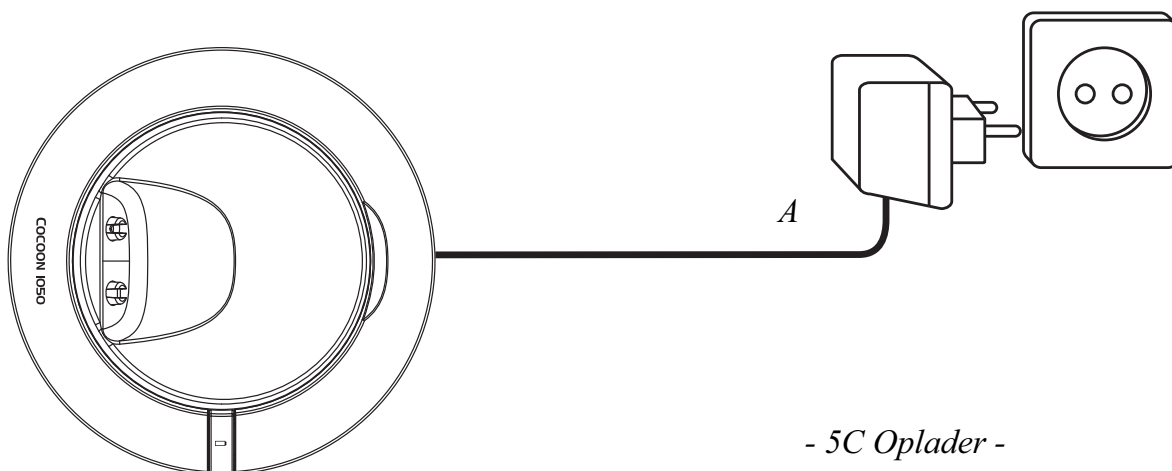

- 5C Oplader -
A.Adapter med netkabel

5.5 Knapper/LED

Håndsæt

1. Display
2. Højre menuknap
3. Op-/Genopkaldsknappen
4. Højre/Flash-knap
5. Læg på/OFF-knap
6. Alfnumeriske knapper
7. Tastaturlås
8. Pausetast
9. Mikrofon
10. Sluk ringelyd-knap
11. Rør løftet/ON/Håndfri-knap
12. Ned/Opkaldsliste-knap
13. Venstre/INT-knap
14. OK-knap
15. Venstre menuknap

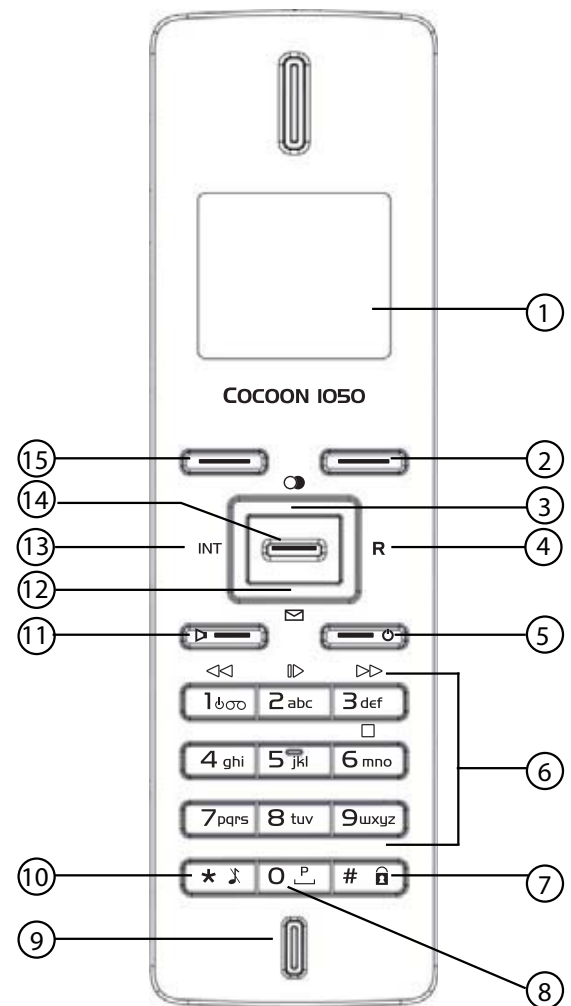

- 5D Håndsæt -





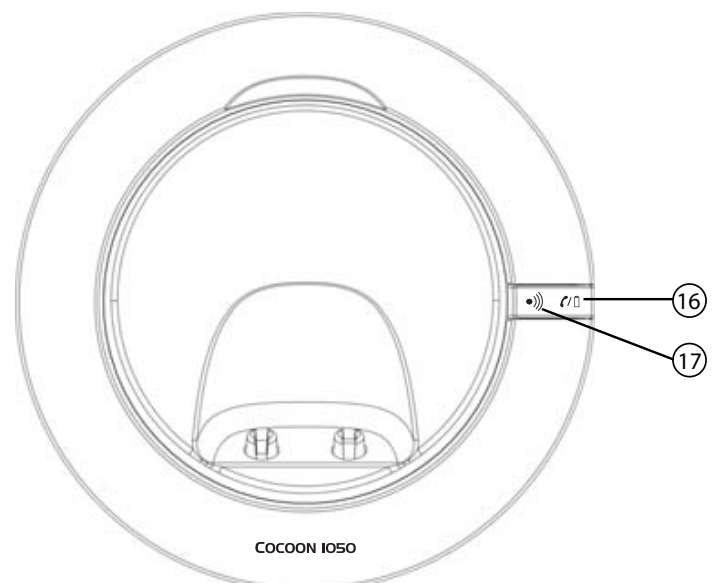















Telefonbaseenhed

16. Linje/håndsæt-ladeniveauindikator (LED)
17. Håndsætsøgeknap



- 5E Basestation -

5.6 Symboler

	Rør løftet		Tastaturlås
	Rør lagt på		Alarmindstilling
	Håndsæt inden for rækkevidde		Håndsæt ikke registreret eller uden for rækkevidde
	Sluk håndsæt-ringelyd		Batterier afladte
	Ubesvarede opkald i opkaldsliste*		Batteriniveau lavt
	Internt opkald		Batteriniveau medium
	Håndfri		Batteriet er godt
	Ny voicemail		Batteri fuldt opladt
	Telefonsvarer On/Off	ABC	Store bogstaver
	Ringer	abc	Små bogstaver
	Mulig rulleretning		Intern kommunikation mellem 2 håndsæt

* Hvis Vis nummer er til rådighed på telefonlinjen.

5.7 Menuknapper

Menuknapper (softkeys) er anbragt lige under displayet  (2) (15). Disse to knappers funktion afhænger af betjeningstilstanden. Den faktiske funktion vises som ikon eller tekst direkte over de to menuknapper.

	Telefonbog		Mute
	OK/Bekræft		Tilbage
	Menu		Ingen knap
	Slet		Afspil beskeder

5.8 Basestationens LED

Lysdioden  (16) angiver følgende status:

- OFF: ingen strøm tilføres basestationen, eller håndsæt ikke i basestationen til opladning
- ON: håndsæt oplader
- Blinker langsomt: rør løftet eller ringer
- Blinker hurtigt: under registrering

5.9 Navigering i menuen

Cocoon 1050-telefonen har et menusystem, der er nemt at bruge. Hver menu fører til en liste med funktioner. Menuoversigten vises i det følgende afsnit.



1 Når håndsettet er tændt og på standby, skal du trykke på venstre menuknop  for at åbne hovedmenuen.



2 Rul til det ønskede menupunkt.



3 Tryk på softmenuknappen  for at få vist flere funktioner eller for at bekræfte den viste indstilling.

Sådan afsluttes eller springes et niveau tilbage i menuen



Hvis du vil gå til det foregående niveau i menuen, skal du trykke på softmenuknappen.



Hvis du vil annullere eller vende tilbage til standby på et hvilket som helst tidspunkt, skal du trykke på Læg på-knappen.

5.10 Menuoversigt

Menu	Undermenupunkter
Tel.-svarer (Ans Machine)	Afsp. besk. (Play Msgs) Slet besk. (Delete Msgs) Svarer on/off (Ans On/Off) Optag memo (Record Memo) Udg. besked (Outgoing Msg) Svarerindst. (Ans Settings)
Telefonbog	
Håndsat (Handset)	Ringetone (Ringtone) Ringevolumen (Ringer Volume) Håndsatnavn (Handset Name) Tastaturlyd (Keypad Beep) Kontrast (Contrast) Autotalk (Auto Talk) Belys.-tid (Backlight Time) Vælg base (Select Base) Sprog (Language) Registrering (Registration)
Baseindstillinger (Base Settings)	Ringetone (Ringtone) Ringestyrke (Ringer volume) Opkaldstype (Dial mode) Genkald (Recall) System-PIN (System PIN)
Klokkeslæt (Time)	Alarmtid (Set Alarm) Dato & Tid (Date and Time) Tidsformat (Set Time Format)
Værktøj (Tools)	Aftale (Appointment) Stopur (Stop Watch)

6 Sådan bruges telefonen

6.1 Sådan sættes håndsættet på on/off



- 1 Tryk på og hold off-knappen inde for at slukke for håndsættet.
- 2 Tryk på Rør løftet-knappen, eller sæt håndsættet i basestationen for at tænde håndsættet igen.

6.2 Ændring af menusproget

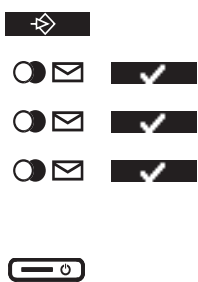

- 1 Gå til menuen.
- 2 Vælg "Håndsæt" (Handset), og bekræft.
- 3 Vælg "Sprog" (Language), og bekræft.
- 4 Vælg et sprog, og bekræft.
Skærmen viser "Gemt" (Saved).
- 5 Tryk på Læg på-knappen for at vende tilbage til standby.



Pilene ◊ viser, at der er flere funktioner til rådighed i menuen.

6.3 Sådan foretages et normalt telefonopkald

Direkte opkald

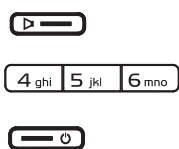

- 1 Tryk på Rør løftet-knappen for at ringe op.
- 2 Indtast telefonnummeret.
- 3 Tryk på Læg på-knappen for at afslutte samtalen, eller sæt håndsættet tilbage i basestationen.

Forudindtastning

Med funktionen til forudindtastning kan du indtaste og ændre et nummer, før du foretager opkaldet.

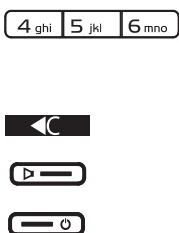

- 1 Indtast et nummer på op til 24 cifre.
Tryk på og hold '0'-knappen nede for at holde en pause. Skærmen viser et "P".
- 2 Tryk på softmenuknappen for at rette.
- 3 Tryk på Rør løftet-knappen for at ringe op.
- 4 Tryk på Læg på-knappen for at afslutte samtalen, eller sæt håndsættet tilbage i basestationen.

Genopkald til et nummer fra listen

Du kan genkalde op til 10 af de sidst kaldte numre. Hvis du har gemt et navn i telefonbogen sammen med nummeret, vises navnet i stedet.

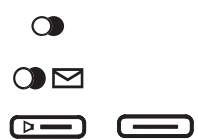

- 1 Tryk på Genopkaldsknappen.
- 2 Vælg et nummer. Hvis nummeret findes i telefonbogen, vises navnet.
- 3 Tryk på Rør løftet-knappen for at ringe op, eller vælg "Vælg" (Option).



- 4** Hvis du vælger "Vælg" (Option), skal du rulle ned og vælge:
"Slet opkald" (Delete Call): for at fjerne nummeret fra opkaldslisten;
"Gem nummer" (Save Number): for at gemme nummeret i telefonbogen
eller
"Slet alle" (Delete All): for at slette opkaldslisten.



- 5** Bekræft dit valg.



- 6** Tryk på Læg på-knappen for at vende tilbage til standby.

6.4 Sådan modtager du et eksternt opkald

Når der modtages et eksternt opkald, viser skærmen "Ekst. opkald" (External Call). Sådan besvares opkaldet:



- 1** Tryk på Rør løftet-knappen.
ELLER
Løft håndsættet fra basen, hvis "Autotalk" er aktiveret
(Se "10.5 Autotalk")
Ikonet for aktive opkald  vises på skærmen. Opkaldets varighed vises.



- 2** Tryk på Læg på-knappen for at afslutte samtalen, eller sæt håndsættet tilbage i basestationen.
Efter opkaldet, vises dets varighed i 2 sekunder.



Ringelyden under indgående opkald kan slukkes ved at vælge "Stille" (Quiet).

6.5 Sådan modtager du et Internt opkald

Når du modtager et internt opkald, viser skærmen "Internt opkald fra x" (Internal Call from x) (x står for nummeret på det opkaldende håndsæt). Sådan besvares opkaldet:



- 1** Tryk på Rør løftet-knappen.
ELLER
Løft håndsættet fra basen, hvis "Autotalk" er aktiveret
(Se "10.5 Autotalk")

Ikonet for intern kommunikation  vises på skærmen.



- 2** Tryk på Læg på-knappen for at afslutte samtalen, eller sæt håndsættet tilbage i basestationen.

6.6 Tilstanden Håndfri

Håndfri giver dig mulighed for at tale med opkalderen uden at holde håndsættet. Det giver også andre i lokalet mulighed for at lytte til begge sider af din samtale.





- 1** Hvis du vil skifte til håndfri under et opkald, skal du trykke på Håndfri-knappen under opkaldet.





Når tilstanden håndfri bruges i længere tid, vil batteriet blive brugt meget hurtigere!

6.7 Justering af øretelefon/håndfri lydstyrke



-   **1** Tryk op eller ned for at vælge lydstyrke 1-5 under et normalt eller håndfrit opkald.

6.8 Diskretionsfunktion (mute-funktion)

Under en samtale kan du slukke for mikrofonen, så personen i den anden ende af linjen ikke kan høre dig.





-  **1** Tryk på softmenuknappen for at deaktivere mikrofonen.
"Mute til" (Mute On) vises i displayet.
-  **2** Vælg "Sluk" (Off) for at aktivere mikrofonen igen.

6.9 Lokalisering af håndsættet (funktion til håndsætsøgning)

-  **1** Tryk på knappen til håndsætsøgning på basestationen.
Alle håndsæt, der er registreret på basestationen, vil ringe i 30 sekunder.
-  **2** Tryk på en vilkårlig knap på håndsættet for at afbryde søgningen.

6.10 Tastaturlås

Du kan låse tastaturet for at forhindre utilsigtede opkald, når du bærer rundt på håndsættet. I standby:

-  **1** Tryk på og hold Tastaturlås-knappen nede (knap 7 – billede 5D), indtil "Låst" (Locked) og ikonet Tastaturlås  vises i displayet.
-   **2** Hvis du vil låse op igen, skal du vælge "Lås op" (Unlock) efterfulgt af Tastaturlås-knappen.

6.11 Sådan bruges det alfanumeriske tastatur

Du kan også indtaste alfanumeriske tegn med din telefon. Dette er nyttigt, hvis du vil indtaste et navn i telefonbogen, give håndsættet et navn, ...





Hvis du vil vælge et bogstav, skal du trykke på den tilsvarende knap så mange gange som nødvendigt.

Hvis du f.eks. vil skrive et 'A', skal du trykke én gang på '2'. For at skrive et 'B', skal du trykke to gange på '2' osv.

For at skrive 'A' og 'B' efter hinanden skal du trykke én gang på '2', vente, indtil markøren flytter sig til det næste tegn, og derefter trykke to gange på '2'.

Under indtastning af tekst vises det aktuelle tegn under hver knap nederst i displayet.

Du kan ændre inputtegnsættet fra engelsk (ABC) til latin (AÀÁ), græsk (ABΓ) eller russisk (АБВ) ved at trykke på #-knapen og holde den nede i 2 sekunder.

-  Tryk på '0' for at indsætte et mellemrum.
-  Tryk på '*'-knapen for at skifte imellem små og store bogstaver.
-  Tryk på og hold '#'-knapen nede i 2 sekunder for at ændre inputtegnsættet.
-  Tryk på softmenuknappen for at rette.

7 Standardindstillinger for håndsættet (nulstilling af håndsættet)

Du kan bringe alle indstillinger af håndsættet tilbage til standard og slette alle poster i telefonbogen, opkaldslisten og genopkald.

Standardindstillingerne er:

Vælg base:	Automatisk valg
Tastaturlyd:	On
Ekstern melodi:	Melodi 10
Intern melodi:	Melodi 1
Ringestyrke:	Styrke 3
Øretelefon lydstyrke:	Styrke 3
Håndfri:	Styrke 3
LCD-kontrast:	6
Tidsformat:	24 timer
Håndsætnavn:	Håndsæt
Telefonbog:	Tom
Opkaldsliste:	Tom
Genopkaldsliste:	Tom
Autosvar:	Off

Sådan vender du tilbage til standardindstillingerne:

R



- 1 Tryk på Flash-knappen i ca. 10 sekunder, indtil 'Nulstil HS?' (Handset reset) vises.
- 2 Tryk på venstre menuknop for at annullere eller højre menuknop for at bekræfte.

8 Telefonbog





Hvert håndsæt har plads til op til 200 navne og numre. Navne kan være på op til 16 tegn og numre op til 24 cifre.

8.1 Sådan tilføjes en kontakt









- 1 Tryk på softmenuknappen.
Hvis telefonbogen er tom, vises "Telefonbog tom" (Phonebook Empty) i displayet. Hvis navnene er lagret, vises de på listen.
- 2 Vælg "Vælg" (Option).
- 3 Vælg "Ny kontakt" (New Entry), og bekræft.
- 4 Brug tastaturet til at indtaste navnet, og vælg derefter "Gem" (Save).
- 5 Brug tastaturet til at indtaste nummeret, og vælg derefter "Gem" (Save).
- 6 Vælg den ønskede ringemelodi, og vælg "Gem" (Save).
- 7 Vend tilbage til standby.











8.2 Sådan ringes der op til en kontakt

- | | |
|---|--|
|  | 1 Tryk på softmenuknappen. |
|  | 2 Vælg det ønskede navn, eller brug tastaturet til at indtaste det første bogstav i navnet. |
|  | 3 Tryk på Rør løftet-knappen for at ringe op. |
|  | 4 Vend tilbage til standby. |











8.3 Vis detaljer

- | | |
|---|--|
|  | 1 Tryk på softmenuknappen. |
|  | 2 Vælg det ønskede navn, eller brug tastaturet til at indtaste det første bogstav i navnet. |
|  | 3 Vælg "Vælg" (Option). |
|   | 4 Vælg "Vis detaljer" (Show Details), og bekræft.
Navnet, nummeret og ringemelodien, som du har tilknyttet kontakten, vises i displayet. |
|  | 5 Vend tilbage til standby. |











8.4 Slet en eller alle kontakter

- | | |
|---|--|
|  | 1 Tryk på softmenuknappen. |
|  | 2 Vælg det ønskede navn, eller brug tastaturet til at indtaste det første bogstav i navnet. |
|  | 3 Vælg "Vælg" (Option).
Sådan slettes et opkald: |
|   | 4 Vælg "Slet kontakt" (Delete Entry), og bekræft.
Sådan slettes alle opkald: |
|   | 4 Vælg "Slet alle" (Delete All), og bekræft. |
|   | 5 Tryk på venstre menuknap for at annullere eller højre menuknap for at bekræfte. |
|  | 6 Vend tilbage til standby. |

8.5 Rediger navn og nummer

- | | |
|---|--|
|  | 1 Tryk på softmenuknappen. |
|  | 2 Vælg det ønskede navn, eller brug tastaturet til at indtaste det første bogstav i navnet. |
|  | 3 Vælg "Vælg" (Option). |
|   | 4 Vælg "Redg. kontakt" (Edit Entry), og bekræft. |
|  | 5 Tryk på softmenuknappen for at slette, og brug tastaturet til at ændre navnet. |
|  | 6 Vælg "Gem" (Save). |
|  | 7 Rediger nummeret, og vælg "Gem" (Save). |
|   | 8 Vælg den ønskede ringemelodi, og vælg "Gem" (Save). |
|  | 9 Vend tilbage til standby. |











8.6 Kopiering af en kontakt i telefonbogen til et andet håndsæt

- | | |
|---|--|
|  | 1 Tryk på softmenuknappen. |
|  | 2 Vælg det ønskede navn, eller brug tastaturet til at indtaste det første bogstav i navnet. |
|  | 3 Vælg "Vælg" (Option). |
|   | 4 Vælg "Kopier kontk." (Copy Entry), og bekræft.
De tilgængelige håndsæt (alle de håndsæt, der er registreret på basestationen) vises. |
|   | 5 Vælg det ønskede håndsæt, og bekræft.
"Kopierer til håndsæt x" (Copying to handset x) vises i displayet.
"Accepter kontaktperson?" (Receive phonebook record?) vises i displayet på destinationshåndsettet. |
|   | 6 På destinationshåndsettet trykkes på højre menuknop for at bekræfte eller venstre menuknop for at annullere. |
|  | 7 Vend tilbage til standby. |





8.7 Kopiering af alle telefonbogskontakter til et andet håndsæt



Ved at kopiere alle kontakter fra et håndsæt til et andet sletter du de eksisterende kontakter på destinationshåndsettet.

- | | |
|---|---|
|  | 1 Tryk på softmenuknappen. |
|  | 2 Vælg det ønskede navn, eller brug tastaturet til at indtaste det første bogstav i navnet. |
|  | 3 Vælg "Vælg" (Option). |
|   | 4 Vælg "Kopier alle" (Copy All), og bekræft.
De tilgængelige håndsæt (alle de håndsæt, der er registreret på basestationen) vises. |
|   | 5 Vælg det ønskede håndsæt, og bekræft.
"Kopierer til håndsæt x" (Copying to handset x) vises i displayet.
"Erstat alle kontaktpersoner"? (Replace all phonebook records?) vises på skærmen på destinationshåndsettet. |
|   | 6 På destinationshåndsettet trykkes på højre menuknop for at bekræfte eller venstre menuknop for at annullere. |
|  | 7 Vend tilbage til standby. |

8.8 Tilføjelse af alle telefonbogskontakter til et andet håndsæt

- | | |
|---|--|
|  | 1 Tryk på softmenuknappen. |
|  | 2 Vælg det ønskede navn, eller brug tastaturet til at indtaste det første bogstav i navnet. |
|  | 3 Vælg "Vælg" (Option). |
|   | 4 Vælg "Kopier tilf." (Copy append), og bekræft.
De tilgængelige håndsæt (alle de håndsæt, der er registreret på basestationen) vises. |



5 Vælg det ønskede håndsæt, og bekræft.

"Kopierer til håndsæt x" (Copying to handset x) vises i displayet.

"Accepter kontaktperson?" (Receive phonebook record?) vises i displayet på destinationshåndsættet.



6 På destinationshåndsættet trykkes på højre menuknap for at bekræfte eller venstre menuknap for at annullere.



7 Vend tilbage til standby.

9 Nummerviser

9.1 Normale, indgående PSTN-opkald



Denne tjeneste fungerer kun, hvis du har et nummerviser/Clip-abonnement. Kontakt venligst dit teleselskab.

Når du modtager et opkald fra din faste telefonlinje, vises opkalderens telefonnummer i håndsættets display. Telefonen kan modtage opkald i både FSK og DTMF. Du kan også se opkalderens navn, hvis dette transmitteres af netværket. Hvis navnet er programmeret ind i telefonbogen, vises navnet i telefonbogen!

Telefonen kan lagre 30 opkald i opkaldslisten (modtaget og ubesvaret), som kan gennemses senere. Når hukommelsen er fuld, erstatter nye opkald automatisk de ældste opkald i hukommelsen.



Ubesvarede opkald signaleres ved et blinkende ikon i displayet. Håndsættets navn erstattes af dette ikon og antal ubesvarede opkald.

Sådan vises de modtagne opkald



1 Tryk på Ned-knappen.

Listen over modtagne opkald vises i displayet. Dette er en kombination af modtagne og ubesvarede opkald.



2 Vælg det ønskede navn eller nummer.



3 Tryk på Rør løftet-knappen for at ringe op.
ELLER



Vælg "Vælg" (Option).

Sådan slettes et opkald:



4 Vælg "Slet opkald" (Delete Call), og bekræft.



5 Vend tilbage til standby.

Sådan slettes alle opkald:



5 Vælg "Slet alle" (Delete All), og bekræft.



6 Vend tilbage til standby.

Sådan føjes nummeret til telefonbogen:



5 Vælg "Gem nummer" (Save Number), og bekræft.



6 Brug tastaturet til at indtaste navnet, og vælg derefter "Gem" (Save).



7 Brug tastaturet til at redigere nummeret, og vælg derefter "Gem" (Save).



8 Vælg den ønskede ringemelodi, og vælg derefter "Gem" (Save).









9 Vend tilbage til standby.

10 Foretag personlige indstillinger af håndsettet

10.1 Ringetone og lydstyrke







Ringetone

Du kan vælge mellem 18 forskellige ringemelodier til interne og eksterne opkald.

- | | |
|---|--|
|  | 1 Gå til menuen. |
|  | 2 Vælg "Håndsat" (Handset), og bekræft. |
|  | 3 Vælg "Ringetone" (Ringtone), og bekræft. |
|  | 4 Vælg "Ekstern" (External) for eksterne opkald, eller vælg "Intern" (Internal) for interne opkald, og bekræft. |
|  | 5 Vælg den ønskede melodi, og bekræft. |
- Når du ruller gennem melodierne, afspilles et eksempel.
- | | |
|---|------------------------------------|
|  | 6 Vend tilbage til standby. |
|---|------------------------------------|

Ringestyrke

Du kan vælge imellem fem niveauer for ringelydstyrke på håndsettet, eller du kan slå ringelyden fra.







- | | |
|---|---|
|  | 1 Gå til menuen. |
|  | 2 Vælg "Håndsat" (Handset), og bekræft. |
|  | 3 Vælg "Ringevolumen" (Ringer volume), og bekræft. |
- Den aktuelle indstilling vises.
- | | |
|---|--|
|  | 4 Tryk på Op-knappen for at øge lydstyrken. |
|  | 5 Tryk på Ned-knappen for at reducere lydstyrken. |
|  | 6 Vælg "Gem" (Save) for at bekræfte. |
|  | 7 Vend tilbage til standby. |











Når håndsettet sidder i basen, ringer basen ikke under et indgående opkald. Så når håndsettets ringestyrke er slået fra, og håndsettet er i basen, ringer din telefon ikke mere!

10.2 Håndsetnavn









Du kan ændre det navn, der vises på håndsettet under standby (maks. 9 tegn).

- | | |
|---|---|
|  | 1 Gå til menuen. |
|  | 2 Vælg "Håndsat" (Handset), og bekræft. |
|  | 3 Vælg "Håndsetnavn" (Handset name), og bekræft. |
|  | 4 Indtast det ønskede navn. (maks. 8-11 tegn) |
|  | 5 Tryk på softmenuknappen for at rette. |
|  | 6 Vælg "Gem" (Save) for at bekræfte. |
|  | 7 Vend tilbage til standby. |

10.3 Tastaturlyd









- | | | |
|---|----------|--|
|  | 1 | Gå til menuen. |
|   | 2 | Vælg "Håndsæt" (Handset), og bekræft. |
|   | 3 | Vælg "Tastaturlyd" (Keypad beep), og bekræft. |
|   | 4 | Vælg "Til" (On) eller "Fra" (Off), og bekræft. |
|  | 5 | Vend tilbage til standby. |

10.4 Indstilling af kontrasten

- | | | |
|---|----------|--|
|  | 1 | Gå til menuen. |
|   | 2 | Vælg "Håndsæt" (Handset), og bekræft. |
|   | 3 | Vælg "Kontrast" (Contrast), og bekræft. |
|   | 4 | Vælg den ønskede kontrast (1-8), og bekræft. |
|  | 5 | Vend tilbage til standby. |









10.5 Autotalk

Når der kommer et indgående opkald, og håndsættet er i basestationen, tager telefonen automatisk linjen, når den løftes fra basestationen. Denne funktion kan slås til eller fra.

- | | | |
|---|----------|--|
|  | 1 | Gå til menuen. |
|   | 2 | Vælg "Håndsæt" (Handset), og bekræft. |
|   | 3 | Vælg "Autotalk" (Autotalk), og bekræft. |
|   | 4 | Vælg "Til" (On) eller "Fra" (Off), og bekræft. |
|  | 5 | Vend tilbage til standby. |

10.6 Indstilling af displayets belysningstid















Det er muligt at tilpasse det antal sekunder, hvori displayets baggrundsbelysning forbliver tændt efter den sidst udførte handling.

- | | | |
|---|----------|--|
|  | 1 | Gå til menuen. |
|   | 2 | Vælg "Håndsæt" (Handset), og bekræft. |
|   | 3 | Vælg "Belys.-tid" (Backlight Time), og bekræft. |
|   | 4 | Vælg "10", "20", "30" eller "40" sekunder, og bekræft. |
|  | 5 | Vend tilbage til standby. |



10.7 Brug af alarmfunktionen

Du kan have forskellige alarmindstillinger til hvert håndsæt, der er registreret på din base. Alarmen ringer kun på det pågældende håndsæt, og ikke på basestationen eller på et andet håndsæt.

Indstil alarmen

- | | |
|--|---|
| 
 
 
  | <p>1 Gå til menuen.</p> <p>2 Vælg "Alarm/Tid" (Time), og bekræft.</p> <p>3 Vælg "Alarmtid" (Set alarm), og bekræft.</p> <p>4 Vælg "En gang" (Once), "Til dagligt" (Daily), "Man til fre" (Mon to Fri) eller "Fra" (Off), og bekræft.
 Hvis du har valgt "En gang" (Once), "Til dagligt" (On Daily) eller "Man til fre" (Mon to Fri), viser displayet:
 Tid (24t):
 00:00</p> <p>5 Indtast det tidspunkt, telefonen skal ringe på, og bekræft med "Gem" (Save).</p> |
| 
 | <p>6 Vælg den ønskede ringetone, og bekræft med "Gem" (Save).
 Hvis du vil deaktivere alarmen, skal du vælge "Fra" (Off) og bekræfte.</p> |
|  
 
 | <p>7 Vend tilbage til den foregående menu.</p> |









Deaktiver alarmen eller vælg slumrefunktion.

- | | |
|---|---|
|  | <p>Når alarmen starter:</p> <p>1 Tryk på "Stop" (Stop). Alarmen deaktiveres.</p> |
|  | <p>ELLER</p> <p>1 Tryk på "Zzz..." (Snooze). Alarmfunktion vil blive gentaget om 5 minutter.</p> |













Bemærk: Alarmikonet vil forsvinde fra displayet, så snart du har valgt slumrefunktionen.

10.8 Indstilling af dato og tid

- | | |
|---|--|
| 
 
  | <p>1 Gå til menuen.</p> <p>2 Vælg "Alarm/Tid" (Time), og bekræft.</p> <p>3 Vælg "Dato & Tid" (Date & Time), og bekræft.</p> |
| 
 | <p>4 Indtast år, måned, dag, tid og minutter, og vælg "Gem" (Save) for at bekræfte.</p> |
|  | <p>5 Vend tilbage til den foregående menu.</p> |





10.9 Indstilling af tidsformat

- | | |
|--|--|
| 
 
 
  | <p>1 Gå til menuen.</p> <p>2 Vælg "Alarm/Tid" (Time), og bekræft.</p> <p>3 Vælg "Tidsformat" (Set Time format), og bekræft.</p> |
|   | <p>4 Vælg "12 t" (12Hrs) eller "24 t" (24Hrs), og bekræft.</p> |
|  | <p>5 Vend tilbage til den foregående menu.</p> |

11 Baseindstillinger







11.1 Ringetone

Du kan vælge imellem ni forskellige ringemelodier.

- | | |
|---|---|
|  | 1 Gå til menuen. |
|  | 2 Vælg "Baseindstil." (Base Settings), og bekræft. |
|  | 3 Vælg "Ringetone" (Ringtone), og bekræft. |
|  | 4 Vælg den ønskede melodi, og bekræft. |
| | Når du ruller gennem melodierne, afspilles et eksempel. |
|  | 5 Vend tilbage til standby. |

11.2 Ringevolumen

Du kan vælge imellem fem niveauer for ringelydstyrke på basestationen.





- | | |
|---|---|
|  | 1 Gå til menuen. |
|  | 2 Vælg "Baseindstil." (Base Settings), og bekræft. |
|  | 3 Vælg "Ringevolumen" (Ringer Volume), og bekræft. |
| | Den aktuelle indstilling vises. |
|  | 4 Tryk på Op-knappen for at øge lydstyrken. |
|  | 5 Tryk på Ned-knappen for at reducere lydstyrken. |
|  | 6 Vælg "Gem" (Save) for at bekræfte. |
|  | 7 Vend tilbage til standby. |

11.3 Opkaldstype

Der er to opkaldstyper:





- DTMF/tone-opkald (mest almindelig)
- Impulsopkald (til ældre installationer)

Sådan skifter du opkaldstype:

- | | |
|---|---|
|  | 1 Gå til menuen. |
|  | 2 Vælg "Baseindstil." (Base Settings), og bekræft. |
|  | 3 Vælg "Opkaldstype" (Dial mode), og bekræft. |
|  | 4 Vælg "Tone" (Tone) eller "Puls" (Pulse), og vælg "Gem" (Save). |
|  | 5 Vend tilbage til standby. |

11.4 Genkald (Flash)

Tryk på Flash-knappen 'R' (tast 4 – billede 5D) for at bruge bestemte tjenester på din eksterne linje, f.eks. "ventende opkald" (hvis dit telefonselskab udbyder denne tjeneste), eller for at viderestille opkald, hvis du bruger et omstillingsanlæg (PABX). Flash-tasten 'R' er en kort afbrydelse af forbindelsen. Du kan indstille flashtiden til 100 ms eller 300 ms.

- | | |
|---|--|
|  | 1 Gå til menuen. |
|  | 2 Vælg "Baseindstil." (Base Settings), og bekræft. |
|  | 3 Vælg "Genkald" (Recall), og bekræft. |
|  | 4 Vælg kort flashtid (100 ms) eller lang flashtid (300 ms), og vælg "Gem" (Save). |
|  | 5 Vend tilbage til standby. |

11.5 System-PIN

System-PIN bruges til registrering og afregistrering af håndsæt og andre valgfrie indstillinger. Standardindstillingen for system-PIN-koden er 0000.

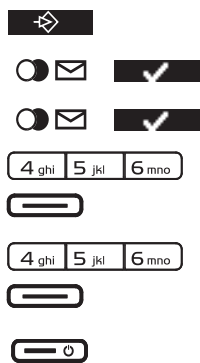

- 1** Gå til menuen.
- 2** Vælg "Baseindstil." (Base Settings), og bekræft.
- 3** Vælg "System-PIN" (System PIN), og bekræft.
- 4** Indtast den gamle PIN (0000 som standard), og vælg "Gem" (Save).
- 5** Indtast den nye PIN, vælg "Gem" (Save), og gentag dette.
- 6** Vend tilbage til standby.

12 Værktøj





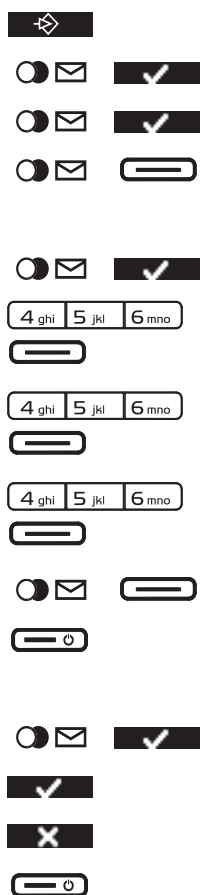



12.1 Aftale

Du kan indstille fem aftaler eller påmindelser, som du kan give et navn og en dato- eller tidsalarm.



- 1** Gå til menuen.
- 2** Vælg "Værktøj" (Tools), og bekræft.
- 3** Vælg "Aftale" (Appointments), og bekræft.
- 4** Vælg en af de fem aftaler, og vælg "Vælg" (Option).
Sådan redigeres aftalen:
 - 5** Vælg "Rediger" (Edit), og bekræft.
 - 6** Rediger aftalens navn, og vælg "Gem" (Save).
 - 7** Rediger aftalens dato, og vælg "Gem" (Save).
 - 8** Rediger tiden, og vælg "Gem" (Save).
 - 9** Vælg den ønskede alarmmelodi, og vælg "Gem" (Save).
- 10** Vend tilbage til standby.
Sådan slettes aftalen:
 - 5** Vælg "Slet" (Delete), og bekræft.
 - 6** Tryk på højre softmenuknap for at bekræfte.
 - 7** Tryk på venstre softmenuknap for at gå tilbage.
 - 8** Vend tilbage til standby.

12.2 Stopur

- | | |
|---|---|
|  | 1 Gå til menuen. |
|  | 2 Vælg "Værktøj" (Tools), og bekræft. |
|  | 3 Vælg "Stopur" (Stopwatch), og bekræft. |
|  | 4 Vælg "Start" (Start) for at starte stopuret. |
|  | 5 Vælg "Stop" (Stop) for at stoppe stopuret. |
|  | Vælg "Start" (Start) igen for at genstarte. |
|  | Vælg "Nulstil" (Reset) for at nulstille tælleren. |
|  | 6 Vend tilbage til standby. |

13 Ekstra håndsæt og basestationer

Der kan knyttes op til 4 håndsæt til hver base. Hvert håndsæt kan registrere op til 4 basestationer, og brugeren kan vælge den ønskede base.

13.1 Tilføjelse af et nyt håndsæt









Kun nødvendigt, når du har afregistreret et håndsæt, eller når du køber et nyt.

Sådan sættes basestationen i registreringstilstand:









- Tryk på baseenhedens håndsætsøgningstast i 10 sekunder.
LED'en på basestationen begynder at blinke på basestationen i 3 minutter.
I disse 90 sekunder er basestationen klar til registrering.

På håndsættet:

- | | |
|---|--|
|  | 1 Gå til menuen. |
|  | 2 Vælg "Håndsæt" (Handset), og bekræft. |
|  | 3 Vælg "Registrering" (Registration), og bekræft. |
|  | 4 Vælg "Registrer" (Register), og bekræft. |
|  | 5 Vælg det nummer på basestationen, der skal tilknyttes håndsættet (1-4), og bekræft. |
|  | 6 Indtast system-PIN-koden (0000 som standard), og bekræft. |
|  | 7 Vend tilbage til standby. |









13.2 Fjernelse af et håndsæt

Denne fremgangsmåde skal udføres på et andet håndsæt end det, du vil afinstallere.

- | | |
|---|--|
|  | 1 Gå til menuen. |
|  | 2 Vælg "Håndsæt" (Handset), og bekræft. |
|  | 3 Vælg "Registrering" (Registration), og bekræft. |
|  | 4 Vælg "Afregistrering" (De-Register), og bekræft. |
|  | 5 Indtast system-PIN-koden (0000 som standard), og bekræft. |
|  | 6 Indtast det håndsætnummer, der skal fjernes, og bekræft. |
|  | 7 Vend tilbage til standby. |

13.3 Vælg en base

Du kan skifte base for dine håndsæt. Du kan også indstille håndsættet til automatisk at vælge basestationen med det stærkeste signal. Håndsættet skal først registreres individuelt med hver base.

- | | |
|---|---|
|  | 1 Gå til menuen. |
|   | 2 Vælg "Håndsæt" (Handset), og bekræft. |
|   | 3 Vælg "Vælg base" (Select Base), og bekræft. |
|   | 4 Vælg "Manuel" (Manual) eller "Auto" (Auto), og bekræft. |
| | Hvis du har valgt "Manuel" (Manual): |
|   | 5 Vælg den base, der skal tilknyttes håndsættet, og bekræft. |



Når du har aktiveret automatisk basevalg, og håndsættet er uden for rækkevidde på den aktuelle basestation, vil håndsættet kun søge efter den stærkeste basestation i standby (ikke under kommunikation).

13.4 Brug af samtaleanlægsfunktionen

Sådan ringer du til et internt håndsæt

INT

4 ghi 5 jkl 6 mno



- Tryk på INT / venstre knap.
Skærmen viser "Intern _" (Intern _).
- Indtast det interne nummer på det håndsæt, du vil ringe til.
- Tryk på Læg på-knappen for at afslutte samtalen, eller sæt håndsættet tilbage i basestationen.

Viderestilling af et eksternt opkald til et andet håndsæt

Under et eksternt opkald:

INT

4 ghi 5 jkl 6 mno



INT



- Tryk på venstre knap INT.
Skærmen viser "Intern _" (Intern _).
- Indtast det interne nummer på det håndsæt, du vil ringe til.
Din eksterne samtale placeres i kø.
- Når det interne opkald besvares, skal du trykke på Læg på-knappen for at viderestille opkaldet.
ELLER
- Hvis det interne opkald ikke besvares, skal du trykke på venstre knap INT for at hente den eksterne samtale eller skifte fra den ene til den anden.
- Tryk på Læg på-knappen for at afslutte samtalen, eller sæt håndsættet tilbage i basestationen.

Konferenceopkald to håndsæt og en ekstern linje på samme tid.

Under et eksternt opkald:

INT

4 ghi 5 jkl 6 mno



- Tryk på venstre knap INT.
Skærmen viser "Intern _" (Intern _).
- Indtast det interne nummer på det håndsæt, du vil ringe til.
Din eksterne samtale placeres i kø.
- Når det interne opkald besvares, skal du vælge "Konf." (Conf.).

INT



ELLER

- 3** Hvis det interne opkald ikke besvares, skal du trykke på venstre knap INT for at hente den eksterne samtale.
- 4** Tryk på Læg på-knappen for at afslutte samtalen, eller sæt håndsættet tilbage i basestationen.

Besvarelse af et eksternt opkald under intern kommunikation

Når du er på samtaleanlægget med et andet håndsæt, kan du stadig besvare eksterne opkald. Sådan besvares et indkommende opkald:



- 1** Tryk på Læg på-knappen for at afslutte intern kommunikation.
- 2** Tryk på Rør løftet-knappen. Du kommunikerer nu med den eksterne opkalder.

14 Telefonsvarer

Cocoon 1050 har en indbygget digital telefonsvarer med en optagekapacitet på 11 minutter. Telefonsvareren kan betjenes via håndsættet og via fjernopkald. Det er muligt at optage to udgående beskeder (udgående besked 1 og udgående besked 2) (maks. 2 min).

Der er 2 muligheder:

- Med udgående besked 1 har opkalderen mulighed for at lægge besked
- Med udgående besked 2 afgives kun den udgående besked, og opkalderen har ikke mulighed for at lægge besked

Den maks. optagetid for hver indgående besked er 3 minutter.

En intern stemme angiver diverse oplysninger som f.eks. dag og tidspunkt for opkaldet. Den interne stemmes sprog fremgår af emballagen!



Afspilning af beskeder er aktiv i højtalertilstand. Skift imellem øretelefon og højtaler ved at trykke på Rør løftet-knappen .

14.1 Display

Displayet i håndsættet angiver antallet af modtagne beskeder. Hvis telefonsvareren er deaktiveret, vises -ikonet. Hvis den er aktiveret, vises .

"Huk. fuld" (Memory Full) vises i displayet, når den interne hukommelse er fuld, og der ikke kan optages nye beskeder.

Når der er nye beskeder på telefonsvareren, blinker displayets baggrundsbelysning for at indikere dette.

14.2 Sådan ændrer du sproget for telefonsvareren













- 1** Gå til menuen.
- 2** Vælg "Tel.-svare" (Ans Machine), og bekræft.
- 3** Vælg "Svarerindst." (Ans Settings), og bekræft.
- 4** Vælg "Sprog" (Language), og bekræft.
- 5** Begynd at tale efter bippet, og tryk på "Gem" (Save) for at bekræfte. "Gemt" (Saved) vises i displayet.
- 6** Vend tilbage til standby.

14.3 Udgående beskeder

Der kan optages to udgående beskeder på 2 minutter (udgående besked 1 og udgående besked 2).

- Udgående besked 1 til telefonsvarerfunktionen giver opkaldere mulighed for at lægge en besked.
- Udgående besked 2 til telefonsvarerfunktionen giver ikke opkaldere mulighed for at lægge en besked på svareren.

Sådan optager du udgående besked (udgående besked 1 eller udgående besked 2)











- | | |
|---|--|
|  | 1 Gå til menuen. |
|   | 2 Vælg "Tel.-svarer" (Ans Machine), og bekræft. |
|   | 3 Vælg "Udg. besked" (Outgoing Msg), og bekræft. |
|   | 4 Vælg "Optag besked" (Record Message), og bekræft. |
|   | 5 Vælg "Besvar og opt." (Answer & Record) for udgående besked 1 eller "Besvar kun" (Answer Only) for udgående besked 2. |
|  | 6 Begynd at tale efter bippet, og tryk på "Gem" (Save) for at bekræfte. Den optagede besked afspilles. |
|  | 7 Tryk under afspilningen på "Slet" (Delete) for at slette eller "Stop" (Stop) for at afbryde afspilningen. |











Optagelsen kan maks. vare 2 minutter. Hvis der ikke optages en udgående besked, anvendes den forudindspillede udgående besked.

Afspilning af den udgående besked

Sådan kontrolleres den udgående besked:

- | | |
|---|--|
|  | 1 Gå til menuen. |
|   | 2 Vælg "Tel.-svarer" (Ans Machine), og bekræft. |
|   | 3 Vælg "Udg. besked"(Outgoing Msg), og bekræft. |
|   | 4 Vælg "Afsp. besked" (Play Message), og bekræft. |
|   | 5 Vælg "Besvar og opt." (Answer & Record) for udgående besked 1 eller "Besvar kun" (Answer Only) for udgående besked 2. |
|  | 6 Beskeden afspilles. Tryk på "Slet" (Delete) for at slette eller "Stop" (Stop) for at afbryde afspilningen. |

Valg af udgående besked (telefonsvarertilstand)



- | | |
|---|--|
|  | 1 Gå til menuen. |
|   | 2 Vælg "Tel.-svarer" (Ans Machine), og bekræft. |
|   | 3 Vælg "Svarerindst." (Ans Settings), og bekræft. |
|   | 4 Vælg "Svartilstand" (Answer Mode), og bekræft. |
|   | 5 Vælg "Besvar og opt." (Answer & Record) for udgående besked 1 eller "Besvar kun" (Answer Only) for udgående besked 2. |





Sletning af den udgående besked

Hvis den udgående besked slettes, afspilles standardbeskeden.

Under afspilning af den udgående besked (se ovenfor) kan beskeden slettes ved tryk på "Slet" (Delete).

14.4 Sådan sætter du telefonsvarer On/Off

Hvis telefonsvareren er deaktiveret, vises  -ikonet. Hvis den tændes, vises  -ikonet, og svareren besvarer automatisk opkaldet efter et antal ring (se "14.5 Indstilling af antal ring (svarforsinkelse)").

- | | | |
|---|----------|--|
|  | 1 | Gå til menuen. |
|  | 2 | Vælg "Tel.-svarer" (Ans Machine), og bekræft. |
|  | 3 | Vælg "Svarer on/off" (Ans On/Off), og bekræft. |
|  | 4 | Vælg "ON" eller "OFF". |







Selv om telefonsvareren er deaktiveret, svarer apparatet alligevel efter 10 ring, hvorved der bliver mulighed for fjernaktivering (se "14.14 Aktivering af telefonsvareren via fjernopkald").



Du kan også aktivere eller deaktivere telefonsvareren direkte ved at trykke på  -knappen og holde den inde

14.5 Indstilling af antal ring (svarforsinkelse)











Antallet af ring, hvorefter telefonsvareren skal besvare opkald, kan indstilles fra 2 – 9 og TS (gebyrsparer). Standardindstillingen er 5 ring. I gebyrsparertilstand svarer telefonsvareren efter 5 ring, hvis der ikke er nye beskeder, og efter 2 ring, hvis der er nye beskeder. Hvis der ikke er nye beskeder, og der ringes til svareren for at kontrollere beskeder via fjernopkald (se "14.13 Betjening ved fjernopkald"), kan der afbrydes efter det 2. ring. Der skal ikke betales forbindelsesgebyr, og det er muligt at kontrollere, at der ikke er nye beskeder.

- | | | |
|---|----------|--|
|  | 1 | Gå til menuen. |
|  | 2 | Vælg "Tel.-svarer" (Ans Machine), og bekræft. |
|  | 3 | Vælg "Svarerindst." (Ans Settings), og bekræft. |
|  | 4 | Vælg "Svarforsink." (Answer Delay), og bekræft. |
|  | 5 | Vælg 2-9 eller "Gebyrspar" (Toll Saver), og bekræft. |

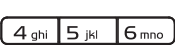
14.6 Programmering af VIP-koden

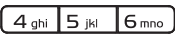
VIP-koden er en 3-cifret kode, der bruges til at betjene apparatet via fjernopkald (se "14.13 Betjening ved fjernopkald"). VIP-koden er som standard indstillet til '321'.

Ændring af VIP-koden

- | | | |
|---|----------|---|
|  | 1 | Gå til menuen. |
|  | 2 | Vælg "Tel.-svarer" (Ans Machine), og bekræft. |
|  | 3 | Vælg "Svarerindst." (Ans Settings), og bekræft. |
|  | 4 | Vælg "Sikkerh.-kode" (Security Code), og bekræft. |
|  | 5 | Indtast den gamle PIN (321), og bekræft. |
|  | | |
|  | 6 | Indtast den nye PIN, og bekræft. |
|  | | |
|  | 7 | Indtast den nye PIN igen, og bekræft. |
|  | | |

14.7 Handling



Hvis der modtages et opkald, og telefonsvareren er aktiveret, vil telefonsvareren automatisk besvare opkaldet efter det indstillede antal ring.

- Hvis udgående besked 1 er valgt, afspilles den. Efter den udgående besked afgives et bip, og opkalderen kan lægge en besked (af maks. 3 minutters varighed).
- Hvis udgående besked 2 er valgt, afspilles den. Efter bippet afbrydes linjen automatisk. Opkalderen har ikke mulighed for at lægge besked.



Hvis der under optagelsen ikke siges noget i en periode på 8 sekunder, afbrydes linjen automatisk.

14.8 Opkaldssortering

Under afspilning af den udgående besked eller optagelse af en indgående besked kan den anden ende af linjen aflyttes vha. Rør løftet -knappen. Displayet viser "Opkaldssortering" (Call Screening), og der kan trykkes på den højre softkey  for at standse telefonsvareren og tale med opkalderen.



Hvis der er registreret et yderligere håndsæt på den samme Cocoon 1050-basestation, kan telefonsvareren stoppes vha. '#'-knappen under opkaldssortering.

14.9 Optagelse af et memo

Med Cocoon 1050 er det muligt at optage memoer. Disse memoer betragtes som indkommende beskeder og kan senere aflyttes af brugeren. Den maks. optagetid for memoer er 3 minutter.



1 Gå til menuen.



2 Vælg "Tel.-svarer" (Ans Machine), og bekræft.



3 Vælg "Optag memo" (Record Memo), og bekræft.



4 Begynd at tale efter bippet, og tryk på "Gem" (Save) for at afslutte optagelsen.

14.10 Afspilning af indgående beskeder og memoer

Når der er nye beskeder, kan alle nye beskeder afspilles med softkey'en:



1 Tryk på den højre softmenuknap.

Eller via menuen:



1 Gå til menuen.



2 Vælg "Tel.-svarer" (Ans Machine), og bekræft.



3 Vælg "Afsp. besk." (Play Msgs), og bekræft.



4 Vælg "Afsp. nye" (Play New Msgs) for kun at afspille nye beskeder eller "Afsp. alle" (Play All Msgs) for at afspille gamle og nye beskeder.

Under afspilning er det muligt at:



Slette beskeden ved at vælge "Slet" (Delete)



Gå til den næste besked ved at vælge "Næste" (Next) eller trykke på spring fremad-knappen









Vend tilbage til begyndelsen af den aktuelle besked ved at trykke en enkelt gang på spring baglæns-knappen, og gå til den foregående besked ved at trykke to gange på baglæns-knappen.

- ▶ Hold pause i afspilningen af beskeder ved at trykke på pause-knappen. Tryk på pause-knappen igen for at fortsætte.
- Stop afspilningen ved at trykke på Stop-knappen

14.11 Sletning af beskeder

Under afspilning af beskederne kan de slettes én ad gangen som beskrevet ovenfor. Det er endvidere muligt at slette alle de afspillede beskeder:

- | | |
|---|---|
|  | 1 Gå til menuen. |
|   | 2 Vælg "Tel.-svarer" (Ans Machine), og bekræft. |
|   | 3 Vælg "Slet besk." (Delete Msgs), og bekræft. |
|   | 4 Bekræft igen, eller vælg tilbage for at afbryde. |

14.12 Hukomm. fuld



Hvis hukommelsen er fuld, vises "HUKOMM. FULD" (MEMORY FULL) i displayet. Hvis telefonsvareren er aktiveret, og der modtages et indkommende opkald, afspiller telefonsvareren automatisk udgående besked 2 (telefonsvarerfunktion uden optagelse af besked fra opkalderen). Under aflytning af beskederne fortæller den interne stemme, at hukommelsen er fuld, hvorefter beskederne afspilles.

Slet beskederne én ad gangen under aflytning af dem eller på én gang som beskrevet ovenfor.









14.13 Betjening ved fjernopkald



Telefonsvareren kan kun betjenes ved fjernopkald vha. en toneopkaldstelefon (DTMF-toneopkald).

- | | |
|---|---|
|  | 1 Ring til apparatet.
Telefonsvareren besvarer opkaldet, og den udgående besked høres efterfulgt af et bip. |
|  | 2 Indtast VIP-koden langsomt (standard 321).
Der afgives to korte bekræftelsesbip. |
|  | 3 Indtast følgende koder for at benytte den ønskede funktion: |

Aflytning af beskeder

- | | |
|---|---|
|  | 4 Tryk på '2' for at aflytte beskeder
Telefonsvareren afspiller beskederne.
Under afspilningen er der følgende muligheder: |
|  | 5 Tryk '2' for at holde pause i afspilningen |
|  | 6 Tryk '2' for at fortsætte afspilningen |
|  | 5 Tryk '3' for at gå til næste besked. |
|   | 5 Tryk '1' for at gå til foregående besked. |
|  | 5 Tryk '1' for at gentage den aktuelle besked. |
|  | 5 Tryk '6' for at stoppe afspilningen. |
|  | 5 Tryk '7' for at slette den aktuelle besked. |

Sletning af alle gamle beskeder

- ① | **6** Tryk efter at have aflyttet alle beskederne på '0' for at slette alle beskederne.

Afspilning af udgående besked

- ④ | **4** Tryk '4' for at afspille den aktuelle udgående besked.

Optagelse af udgående besked

- ⑨ | **4** Tryk '9' for at vælge udgående besked 1 eller udgående besked 2.
 ⑤ | **5** Tryk '5' for at påbegynde optagelsen.
 Et bip angiver, at indtalingen kan påbegyndes.
6 Indtal beskeden.
 ⑥ | **7** Tryk '6' for at stoppe optagelsen.



Optagelsen afsluttes automatisk efter 2 minutter.

Sådan sætter du telefonsvarer On/Off

- ⑨ | **4** Tryk '9' for at aktivere telefonsvareren.
 ⑨ | **5** Tryk '9' for at skifte mellem udgående besked 1 og udgående besked 2.
 ⑧ | **6** Tryk på '8'-knappen for at deaktivere telefonsvareren.

Afslutning af betjeningen via fjernopkald

- ⑥ | Tryk '6' for at afslutte betjeningen via fjernopkald.

14.14 Aktivering af telefonsvareren via fjernopkald

Hvis telefonsvareren er deaktiveret, kan den aktiveres via fjernopkald:

4 ghi 5 jkl 6 mno

4 ghi 5 jkl 6 mno

- ⑨ | **1** Ring til apparatet.
 Svareren svarer automatisk efter 10 ring og afspiller udgående besked 2.
2 Indtast VIP-koden (standard = 321) langsomt, mens beskeden afspilles.
3 Tryk '9' for at aktivere telefonsvareren.
 Den interne stemme fortæller, at telefonsvareren er aktiveret.
 ⑥ | **4** Tryk '6' for at afslutte betjeningen via fjernopkald.

15 Fejlsøgning

Symptom	Mulig årsag	Løsning
Tomt display	Batterierne er afladte	Kontrollér batteriernes placering
		Genoplad batterierne
	Håndsæt slukket	Tænd håndsættet (ON)
Ingen tone	Telefonledning tilsluttet forkert	Kontrollér tilslutningen af telefonledningen

Symptom	Mulig årsag	Løsning
	Linjen er optaget af et andet håndsæt	Vent, indtil det andet håndsæt er lagt på
Ikonet Υ blinker	Håndsæt uden for dækningsområdet	Flyt håndsættet tættere på basestationen
	Basestationen har ingen strømforsyning	Kontrollér strømforsyningen til basestationen
	Håndsættet er ikke registreret på basestationen	Registrér håndsættet på basestationen
Base eller håndsæt ringer ikke	Ringelyden er slukket eller indstillet for lavt	Juster ringelydstyrken
Ikke muligt at viderestille opkald på PABX	Flashtiden er for kort eller for lang	Skift flashtid
Telefonen reagerer ikke på tastetryk	Håndteringsfejl	Tag batterierne ud, og sæt dem på plads igen

16 Tekniske specifikationer

Standard	DECT (Digital Enhanced Cordless Telecommunications) GAP (Generic Access Profile)
Frekvens	1880 MHz til 1900 MHz
Antal kanaler	120 duplekskanaler
Modulation	GFSK
Talekodning	32 kbit/s
Emissionsstrøm	10 mW (gennemsnitlig strøm pr. kanal)
Rækkevidde	300 m udendørs / 50 m maks. indendørs
Strømforsyning til basen	IND: 230 V/50 Hz - UD: 6V DC 200mA
Håndsætbatterier:	2 genopladelige batterier AAA, NiMh 600mA
Håndsæt, driftstid	100 timer i standby
Håndsæt, taletid	10 timer
Opladningstid for håndsæt	6-8 timer
Normale brugsforhold	+5 °C til +45 °C
Opkaldstilstand	Tone / Impuls
Flashtid	100 eller 300 ms
Dimensioner	Telefonbaseenhed: 119 x 56 mm Håndsæt: 155 x 45 x 21 mm Ekstra oplader: 92 x 44 mm
Vægt	Baseenhed inklusive strømforsyning: 412g Håndsæt med batterier: 106g Ekstra oplader inklusive strømforsyning: 255g

17 Garanti

17.1 Garantiperiode

Der er 36 måneders garanti på Ucom-enheder. Garantiperioden starter den dag, hvor den nye enhed bliver købt. Garantien på batterierne er begrænset til 6 måneder efter købet. Forbrugsdele eller defekter, som kun har ubetydelig indvirkning på brugen eller udstyrets værdi, dækkes ikke. Garantien skal bevises ved at fremvise original købskvittering, på hvilken købsdato og enhedens model er angivet.

17.2 Garantihåndtering

En fejlbehæftet enhed skal returneres til et Ucom-servicecenter sammen med gyldigt købsbevis. Hvis der opstår fejl på enheden i løbet af garantiperioden, vil Ucom eller dets officielt udpegede servicecenter uden beregning udbedre defekter, som er forårsaget af materiale- eller produktionsfejl.

Ucom vil efter eget skøn opfylde sine garantiforpligtelser ved enten at reparere eller udskifte det defekte produkt eller dele af det defekte produkt. I tilfælde af udskiftning kan farve og model være forskellig fra den oprindeligt købte enhed.

Den oprindelige købsdato bestemmer garantiperiodens start. Garantiperioden bliver ikke udvidet, hvis enheden udskiftes eller repareres af Ucom eller dets udpegede servicecentre.

17.3 Undtagelser fra garantien

Skade eller defekter, som skyldes forkert behandling eller betjening samt skade forårsaget af brug af ikke-originale dele eller tilbehør, som ikke er anbefalet af Ucom, er ikke dækket af garantien. Ucoms trådløse telefoner er konstrueret til udelukkende at fungere med genopladelige batterier. Skader, der skyldes brug af ikke-genopladelige batterier, dækkes ikke af garantien.

Garantien dækker ikke skade forårsaget af ydre faktorer, såsom lynnedslag, vand eller ild, og heller ikke skade forårsaget under transport.

Garantien er ugyldig, hvis serienummeret på enhederne er blevet ændret, fjernet eller gjort ulæseligt.

Anmeldelser i henhold til garantien er ugyldige, hvis enheden er blevet repareret, ændret eller modificeret af køber eller af ikke-kvalificerede Ucom-servicecentre, der ikke er officielt udpeget.

18 Serviceadresser og supportnumre

Læs det vedlagte tillæg eller besøg www.ucom.be.

19 Overensstemmelseserklæring og reparationservice

Topcom Europe Nv.
Grauwmeer 17
3001 Heverlee
Belgien

Hrvatski

1 Sigurnosni savjeti

Prije uporabe električnih aparata slijedite ove sigurnosne savjete.

Molimo da pažljivo i u potpunosti pročitate sljedeće informacije o sigurnosti i pravilnoj uporabi. Upoznajte se sa svim funkcijama uređaja. Nikako nemojte baciti ove bilješke te ih, ako se ukaže potreba, prosljedite trećim osobama.

Sigurnost i zaštita pri uporabi uređaja

- Ne koristite opremu ako je oštećen utikač, kabel ili sam uređaj.
- Ako uređaj padne na pod, prije ponovne ga uporebe dajte na pregled stručnoj osobi elektrotehničke struke.
- Unutar uređaja napon je opasno visok. Nikada nemojte otvarati kućište niti gurati predmete kroz otvore za ventilaciju.
- Pripazite da u uređaj ne dospiju tekućine. U slučaju nužde izvucite utikač iz utičnice.
- U slučaju da do kvara dođe tijekom uporabe ili prije čišćenja uređaja također izvucite utikač iz utičnice.
- Ne dodirujte punjač niti kontakte utikača oštrim ili metalnim predmetima.
- Ne vršite sami popravke niti izmjene uređaja. Popravke samog uređaja ili kabela smije izvoditi samo specijalistički servisni centar. Loše izvedeni popravci mogu biti uzrok opasnosti u daljnjem radu.
- Djeca često podcjenjuju opasnosti povezane s uređajima koji se priključuju na struju. Zato djeca nikada ne smiju bez nadzora boraviti u blizini električnih uređaja.
- Uređaj se ne smije koristiti u vlažnim prostorijama (npr. kupaonicama) niti u prostorijama punim prašine.
- Uređaj koji tijekom grmljavinske oluje ostane priključen na napajanje može oštetiti munja. Zato tijekom oluje izvucite utikač iz utičnice.
- Za potpuno odvajanje uređaja od napajanja potrebno je izvući utikač iz utičnice. Kada to činite, uvijek povucite sam utikač, a ne kabel.
- Zaštitite glavni kabel napajanja od izvora topline ili oštećenja, te pazite da nije priklješten.
- U redovnim razmacima provjeravajte je li kabel oštećen.
- U potpunosti razmotajte kabel prije uporabe.
- Pazite da kabel napajanja ne predstavlja prepreku kretanju.
- Funkcioniranje nekih medicinskih uređaja može biti ugroženo.
- Slušalica može prouzročiti neugodno zujanje slušnih pomagala.

Opasnost od požara:

- Toplina koja se nakupi unutar uređaja može dovesti do kvara i/ili zapaljenja uređaja. Uređaj zato nemojte izlagati visokim temperaturama kao što su:
 1. izlaganje izravnom sunčevom svjetlu
 2. blokade ventilacijskih otvora

Opasnost od eksplozije:

- Nikada ne bacajte baterije u vatru.

Opasnost od trovanja:

- Baterije čuvajte izvan dohvata djece.

Napomena:

- Koristite samo priloženi utikač za napajanje. Nemojte koristiti druge punjače, budući da to može oštetiti baterije.
- Zidna utičnica napajanja mora biti u blizini i lako dostupna.
- Koristite samo punjive baterije istog tipa. Postavite baterije u ležište pazeći na pravilnu orijentaciju polova (polovi su označeni na slušalici). Nikada ne koristite obične baterije koje nemaju mogućnost punjenja!



Budući da se ovaj telefon ne može koristiti u slučaju nestanka struje, u slučaju nužde upotrijebite telefon koji ne ovisi o napajanju, npr. mobitel.

2 Zbrinjavanje uređaja (okoliš)

Na kraju životnog vijeka proizvoda, uređaj ne biste smjeli baciti zajedno s ostalim kućnim otpadom, već ga odnesite na sabirno mjesto za recikliranje električnih i elektroničkih uređaja. To je naznačeno i znakom na proizvodu, uputama za uporabu i/ili kutiji.

Neki od materijala proizvoda mogu se ponovno koristiti ako ih dostavite na mjesto za recikliranje. Ponovnom uporabom dijelova ili sirovina iskorištenih proizvoda znatno doprinosite zaštiti okoliša. Molimo da se obratite lokalnim tijelima ako trebate više informacija o sabirnim mjestima u vašem kraju.

3 Čišćenje

Telefon brišite lagano navlaženom ili antistatičkom krpicom. Nikada ne upotrebljavajte sredstva za čišćenje niti abrazive, odnosno otapala.

4 ECO način rada (niska razina zračenja)

Ovaj bežični telefon (sukladan standardu DECT) olakšava rad s niskom razinom zračenja. Razina zračenja radio signala koji povezuje slušalicu i podnožje najniža je kada se slušalica nalazi na podnožju.

Tek pri skidanju slušalice s podnožja ili primanju poziva razina se zračenja povećava na normalnu. To ne znači da je uobičajeno zračenje DECT telefona škodljivo za zdravlje.

Način rada s niskom razinom zračenja jednostavno snižava razinu zračenja DECT telefona kada komunikacija između slušalice i podnožja nije potrebna.

Zbog tehničkih se razloga u načinu rada s niskom razinom zračenja ne mogu koristiti dodatne slušalice (dodatna slušalica koja nije u blizini uređaja stalno će pokazivati "traženje podnožja" zbog slabog radio signala).

Način rada s niskom razinom zračenja omogućen je tvorničkim postavkama.

Način rada s niskom razinom zračenja automatski se onemogućuje ako prijavite dodatnu slušalicu.

Način rada s niskom razinom zračenja automatski se ponovo omogućuje kada odjavite dodatne slušalice (samo jedna slušalica može biti prijavljena na podnožje).

Postupak prijavljivanja i odjavljivanja slušalice prikazuje se u priručniku za uporabu.

5 Pokretanje

5.1 Kako koristiti ovaj korisnički priručnik

U ovom se priručniku upute pojašnjavaju na sljedeći način:

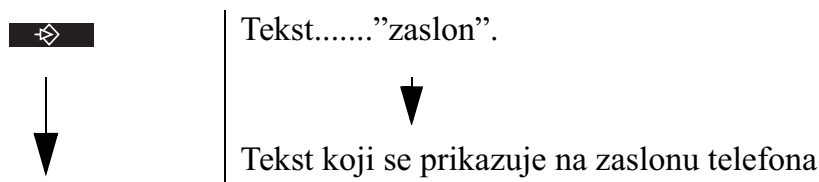

Tipka koju treba pritisnuti. To može biti softverska tipka (Pogledajte ”5.5 Tipke / LED-diode”). Kada je softverska tipka simbol, prikazuje se u lijevom stupcu. Kada je softverska tipka tekst, u lijevom se stupcu prikazuje lijeva ili desna softverska tipka, dok se tekst prikazuje u desnom stupcu u navodnim znakovima.

5.2 Instaliranje podnožja

Za instalaciju slijedite ove korake:

- 1** Priključite jednu stranu adaptera na utičnicu mrežnog napajanja, a drugu na donju stranu podnožja.
- 2** Priključite jednu stranu telefonskog kabela na zidni priključak, a drugu na donju stranu podnožja.
- 3** Priključite telefonski i kabel napajanja na podnožje kako prikazuje slika 5A.

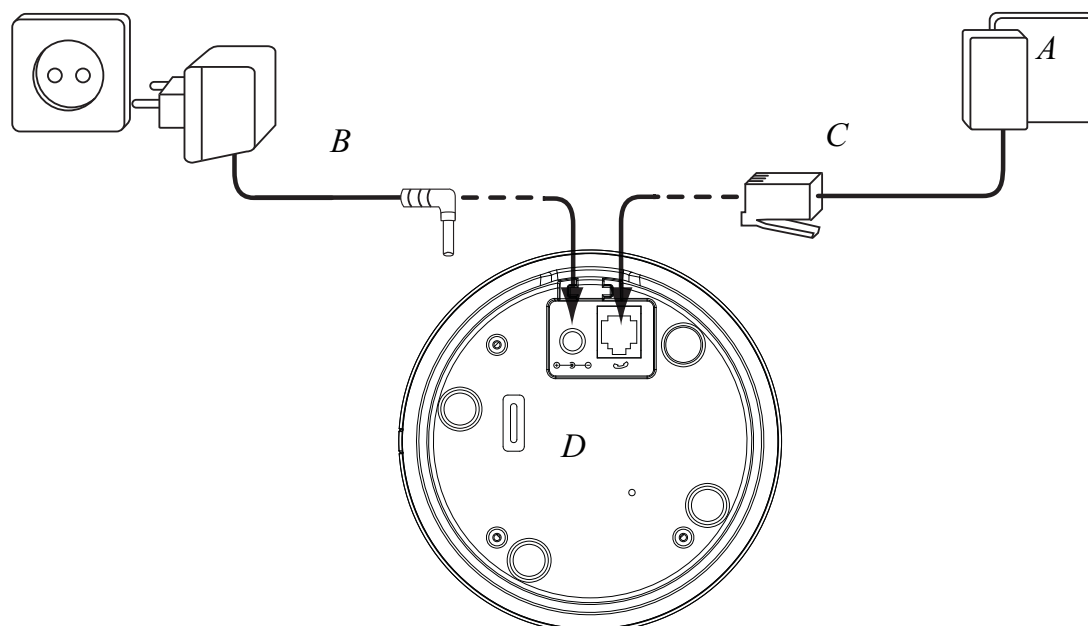

- 5A Prikaz donje strane podnožja -

- A. Zidna telefonska utičnica
- B. Kabel napajanja
- C. Telefonski kabel
- D. Donja strana podnožja

5.3 Instaliranje slušalice

- 1** Otvorite ležište baterija kako prikazuje slika 5B.
- 2** Uložite baterije pazeći na orijentiranje polova (+ i -).
- 3** Zatvorite ležište baterija.
- 4** Ostavite slušalicu da se puni tijekom 20 sati. Indikator napajanja / punjenja  na podnožju će se uključiti.

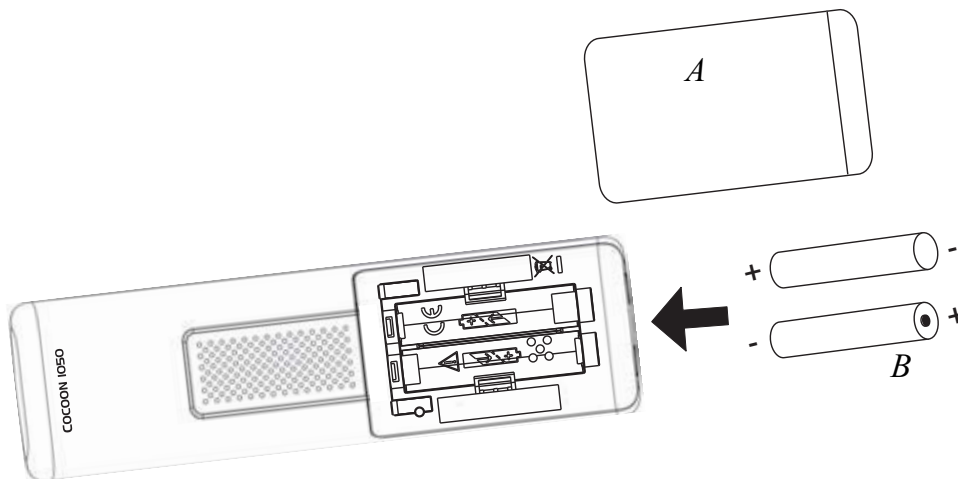

- 5B Prikaz stražnje strane slušalice -
 A. Poklopac
 B. Baterije s mogućnošću punjenja



Prije prve uporabe telefona dozvolite da se baterije pune tijekom 20 sati. Ako to ne učinite, telefon neće optimalno funkcionirati.

5.4 Punjač za slušalicu

- 1** Priključite adapter na mrežnu utičnicu.

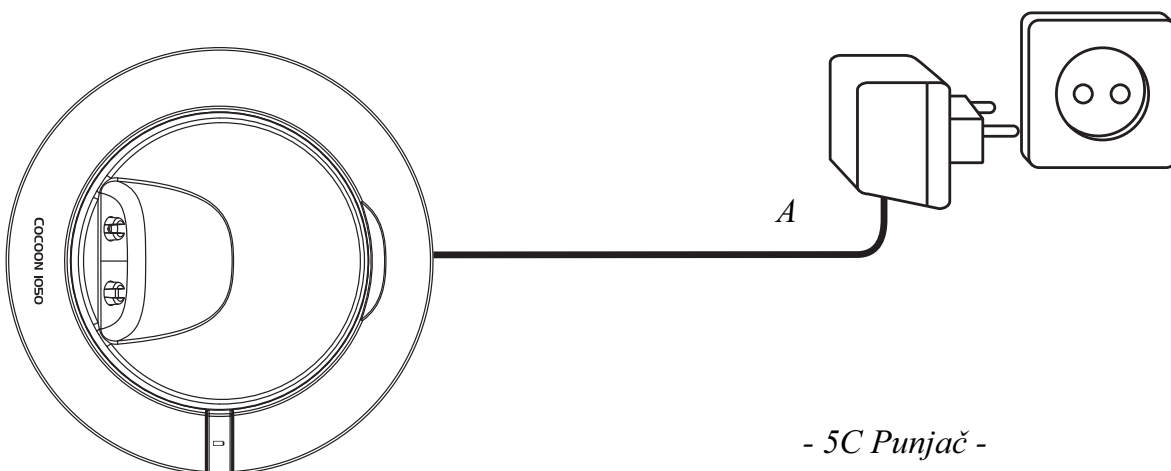

- 5C Punjač -
 A. Adapter s kabelom napajanja

5.5 Tipke / LED-diode

Slušalica

1. Zaslona
2. Desna tipka izbornika
3. Kursor gore / Tipka za ponovno pozivanje
4. Desno / Tipka Prekid
5. Poklapanje slušalice / Isključivanje
6. Alfaniumeričke tipke
7. Zaključavanje tipkovnice
8. Tipka pauze
9. Mikrofon
10. Tipka za isključivanje zvona
11. Podizanje slušalice / Uključivanje / Hands free
12. Dolje / tipka zapisnika poziva
13. Lijevo / Tipka INT
14. Tipka U redu
15. Lijeva tipka izbornika

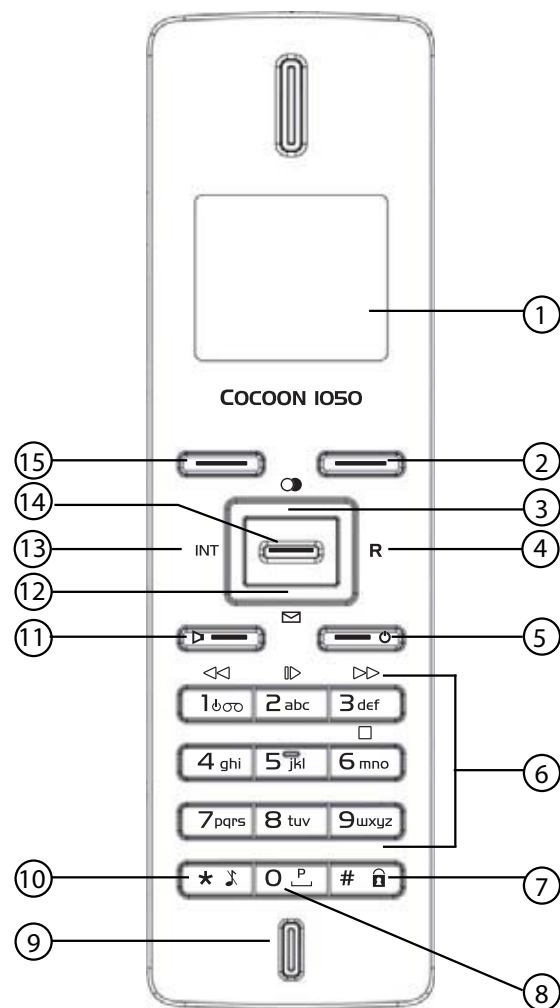

- 5D Slušalica -





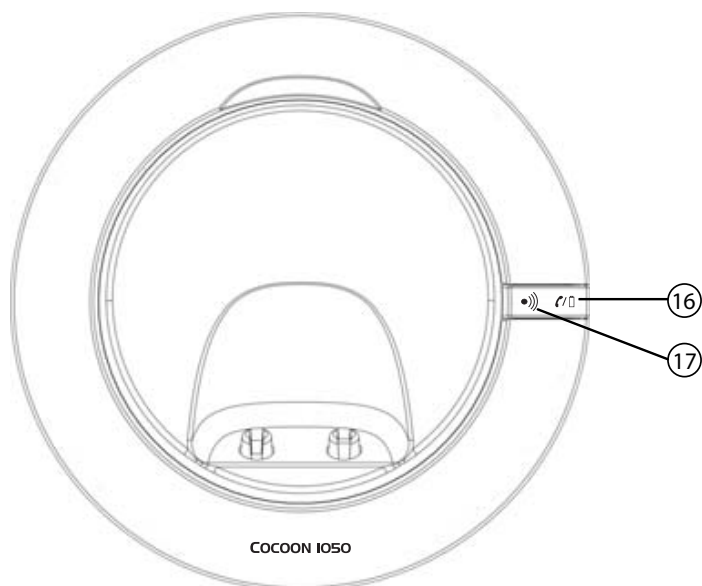

















Podnožje

16. Indikator napajanja / punjenja slušalice (LED-dioda)
17. Tipka za traženje slušalice



- 5E Podnožje -

5.6 Simboli

	Podignuta slušalica		Zaključavanje tipkovnice
	Spuštena slušalica		Postavljanje budilice
	Slušalica u doseg podnožja		Slušalica nije prijavljena ili nije dostupna
	Isključen zvuk zvona na slušalici		Baterija je prazna
	Na popisu poziva ima neodgovorenih poziva*		Baterija pri kraju
	Unutarnji poziv		Baterija poluprazna
	Handsfree		Baterija zadovoljavajuće puna
	Nova glasovna poruka		Baterija je puna
	Telefonska sekretarica uključena/ isključena		Velika slova
	Zvonjenje		Mala slova
	Moguć smjer kretanja po zaslonu		Unutarnja komunikacija 2 slušalice

* Ako je za telefonsku liniju dostupna usluga identificiranja poziva.

5.7 Tipke izbornika

Tipke izbornika (softverske tipke) nalaze se neposredno ispod zaslona  (2) (15). Funkcija ovih dviju tipki mijenja se ovisno o načinu rada. Trenutna se funkcija prikazuje u obliku ikone ili teksta iznad tipki izbornika.

	Telefonski imenik		Utišan mikrofon
	U redu / Potvrda		Natrag
	Izbornik		Niti jednu tipku
	Brisanje		Reproduciranje poruka





5.8 LED-diode na podnožju

LED-dioda  (16) ukazuje na sljedeće statuse:

- Isključena: podnožje nije priključeno na napajanje ili se na njemu ne puni slušalica
- Uključeno: slušalica se puni
- Polagano treptanje: slušalica je podignuta ili zvonjenje u tijeku
- Brzo treptanje: Tijekom prijavljivanja

5.9 Kretanje kroz izbornik

Cocoon 1050 opremljen je sustavom izbornika koji se lako koriste. Svaki izbornik otvara popis opcija. Karta za snalaženje u izbornicima nalazi se u sljedećem odlomku.

- | | |
|---|--|
|  | 1 Kada je slušalica uključena i spremna za rad, pritisnite lijevi gumb izbornika  kako biste otvorili glavni izbornik. |
|  | 2 Krećite se do željene opcije izbornika. |
|  | 3 Pritisnite softversku tipku izbornika  kako biste vidjeli daljnje opcije ili potvrdili odabranu postavku. |

Izlazak ili povratak na višu razinu izbornika



Za povratak na prethodnu razinu izbornika pritisnite softversku tipku izbornika.



Za odustajanje i povratak u spremnost za rad u bilo kojem trenutku možete pritisnuti tipku za spuštanje slušalice.

5.10 Pregled izbornika

Izbornik	Stavke unutar izbornika
Tel. sekretarica (Ans Machine)	Reprodukcija poruka (Play Msgs) Brisanje poruka (Delete Msgs) Odgovor Uklj./Isklj. (Ans On/Off) Snimanje poruke (Record Memo) Izlazna poruka (Outgoing Msg) Postavke odg. (Ans Settings)
Telefonski imenik (Phonebook)	
Slušalica (Handset)	Zvuk zvona (Ringtone) Glasnoća zvona (Ringer Volume) Naziv slušalice (Handset Name) Ton pri pritisku tipke (Keypad Beep) Kontrast (Contrast) Automatsko odgovaranje (Auto Talk) Vrijeme rada pozadinskog osvjjetljenja (Backlight Time) Odabir podnožja (Select Base) Jezik (Language) Prijavljivanje (Registration)
Postavke podnožja (Base settings)	Zvuk zvona (Ringtone) Glasnoća zvona (Ringer volume) Način biranja (Dial mode) Usluge (Recall) PIN sustava (System PIN)
Vrijeme (Time)	Postavljanje budilice (Set Alarm) Datum i vrijeme (Date and Time) Postavljanje formata vremena (Set Time Format)
Alati (Tools)	Sastanak (Appointment) Štoperica (Stop Watch)

6 Uporaba telefona

6.1 Uključivanje/Isključivanje slušalice











1 Za isključivanje slušalice pritisnite tipku za isključivanje i zadržite pritisak neko vrijeme.



2 Za ponovno uključivanje slušalice pritisnite tipku za podizanje slušalice ili je postavite na podnožje.

6.2 Promjena jezika izbornika



- | | |
|---|--|
|  | 1 Uđite u izbornik. |
|   | 2 Odaberite opciju “Handset” (Slušalica) i potvrdite. |
|   | 3 Odaberite opciju “Language” (Jezik) i potvrdite. |
|   | 4 Odaberite jezik i potvrdite. |
|  | 5 Pritisnite tipku za spuštavanje slušalice kako biste se vratili u način spremnosti. |
- Na zaslonu se prikazuje poruka “Saved” (Spremljeno).



Strelice  označavaju dostupnost dodatnih opcija izbornika.



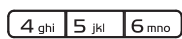

6.3 Obično telefoniranje

Izravno biranje

- | | |
|---|--|
|  | 1 Za pozivanje prvo pritisnite tipku podizanja slušalice. |
|  | 2 Birajte telefonski broj. |
|  | 3 Za prekidanje veze pritisnite tipku spuštavanja slušalice ili postavite slušalicu natrag na podnožje. |







Biranje unaprijed

Koristeći ovu značajku možete unositi i mijenjati brojeve prije pozivanja.

- | | |
|---|--|
|  | 1 Birajte broj do 24 znamenke. |
|  | Za umetanje pauze pritisnite i držite tipku ‘0’. Na zaslonu se prikazuje “P”. |
|  | 2 Za ispravak pritisnite softversku tipku izbornika. |
|  | 3 Za pozivanje prvo pritisnite tipku podizanja slušalice. |
|  | 4 Za prekidanje veze pritisnite tipku spuštavanja slušalice ili postavite slušalicu natrag na podnožje. |

Ponovno pozivanje broja s popisa

Moguće je ponovo pozvati neki od 10 brojeva koje ste zadnje pozvali. Ako ste u telefonskom imeniku broju pridružili neko ime, ono će se prikazati umjesto broja.

- | | |
|---|---|
|  | 1 Pritisnite tipku za ponovno pozivanje. |
|  | 2 Odaberite broj. Ako se broj nalazi u telefonskom imeniku, prikazat će se ime. |
|   | 3 Za pozivanje prvo pritisnite tipku podizanja slušalice ili odaberite “Option” (Opcija). |
|  | 4 Ako ste odabrali vrijednost “Option” (Opcija), otiđite do jedne od sljedećih opcija i odaberite je:
“Delete Call” (Brisanje poziva): za brisanje poziva s popisa;
“Save Number” (Spremanje broja): za pohranu broja u telefonski imenik;
“Delete All” (Brisanje svih poziva): za brisanje cjelokupnog popisa. |
|  | 5 Potvrdite odabir. |
|  | 6 Pritisnite tipku za spuštavanje slušalice kako biste se vratili u način spremnosti. |

6.4 Primanje vanjskog telefonskog poziva

U trenutku primanja vanjskog poziva zaslon prikazuje poruku “External Call” (Vanjski poziv). Za prihvaćanje poziva:



1 Pritisnite tipku za podizanje slušalice.

ILI

Podignite slušalicu s podnožja ako ste uključili “Auto Talk” (Automatsko odgovaranje)

(Pogledajte ”10.5 Automatski odgovor”)

Na zaslonu se prikazuje ikona . Prikazat će se duljina trajanja poziva.



2 Za prekidanje veze pritisnite tipku spuštanja slušalice ili postavite slušalicu natrag na podnožje.

Duljina trajanja poziva prikazuje se još 2 sekunde nakon prekidanja poziva.



Zvonjavu za dolazne pozive tijekom primanja poziva možete isključiti odabравši “Quiet” (Tiho).

6.5 Primanje unutarnjeg telefonskog poziva

Kada primite unutarnji poziv, na zaslonu se prikazuje poruka “Internal Call from x” (Unutarnji poziv x - x označava broj slušalice koja zove). Za prihvaćanje poziva:



1 Pritisnite tipku za podizanje slušalice.

ILI

Podignite slušalicu s podnožja ako ste uključili Auto Talk” (Automatsko odgovaranje)

(Pogledajte ”10.5 Automatski odgovor”)

Na zaslonu se pojavljuje ikona komunikacije .



2 Za prekidanje veze pritisnite tipku spuštanja slušalice ili postavite slušalicu natrag na podnožje.

6.6 Handsfree način rada

Handsfree vam omogućuje razgovor s pozivateljem bez uporabe ruku. Također omogućava ostalim osobama u prostoriji slušanje obje strane razgovora.



1 Za prebacivanje bilo kojeg poziva u handsfree način rada, pritisnite tipku handsfree tijekom razgovora.



Ako dulje vrijeme koristite handsfree, baterija će se isprazniti puno prije nego što bi to inače bio slučaj!

6.7 Podešavanje glasnoće na slušalici / u handsfree načinu rada



1 Tijekom normalnog poziva ili poziva uz uporabu handsfree funkcije pritisnite gumb prema gore ili dolje i izaberite glasnoću u rasponu 1-5.

6.8 Funkcija tajnosti (Utišavanje mikrofona)

Utišavanje mikrofona onemogućiti će drugoj osobi da vas čuje.



1 Tijekom razgovora pritisnite softversku tipku izbornika kako biste deaktivirali mikrofona.

Na zaslonu se prikazuje poruka “Mute On” (Mikrofon utišan).



2 Za ponovnu aktivaciju mikrofona odaberite opciju “Off” (Utišavanje isključeno).

6.9 Pronalaženje slušalice (Funkcija traženja slušalice)



1 Pritisnite tipku za traženje slušalice na podnožju.

Sve slušalice prijavljene na podnožje zvonit će tijekom 30sekundi.



2 Funkciju traženja slušalice možete prekinuti pritisnuvši bilo koju tipku na slušalici.

6.10 Zaključavanje tipkovnice

Zaključavanje tipkovnice kako prilikom nošenja ne bi došlo do slučajnog biranja broja.

Kada je uređaj spreman za rad:



1 Pritisnite i zadržite pritisak tipke za zaključavanje tipkovnice (tipka 7 - slika 5D)  dok se na zaslonu ne prikaže poruka “Locked” (Zaključano).



2 Za otključavanje odaberite “Unlock” (Otključavanje), nakon čega pritisnite tipku zaključavanja.

6.11 Uporaba alfanumerničke tipkovnice

U telefon možete unositi alfanumeričke znakove. To je korisno za unos imena u telefonski imenik, dodjelu imena slušalici ...

Za odabir slova pritisnite željenu tipku potrebni broj puta.

Primjerice, za odabir slova ‘A’ jednom pritisnite tipku ‘2’. Za odabir slova ‘B’ pritisnite tipku ‘2’ dvaput itd.

Za uzastopni odabir slova ‘A’ zatim slova ‘B’ pritisnite ‘2’ jednom, pričekajte pomicanje kursora na novi položaj, zatim pritisnite ‘2’ dvaput.

Tijekom unosa teksta znak dostupan pritiskom na određenu tipku prikazuje se na donjem dijelu zaslona .

Raspored znakova za unos pojedinom tipkom možete promijeniti iz engleskog (ABC) u latinski (AĀĂ), grčki (ABΓ) ili ruski (АБВ) pritiskom i zadržavanjem tipke ‘#’ tijekom 2 sekunde.



Za razmak pritisnite ‘0’.



Pritisnite tipku ‘*’ za odabir velikih odnosno malih slova.



Za promjenu rasporeda znakova pritisnite i zadržite pritisak tipke ‘#’ tijekom 2 sekunde.



Za ispravak pritisnite softversku tipku izbornika.

7 Zadane postavke slušalice (Ponovno postavljanje slušalice)

Sve postavke slušalice mogu se vratiti na zadane vrijednosti, a svi unosi telefonskog imenika, popisa poziva i ponovnih poziva izbrisati.

Zadane postavke su:

Odabir podnožja:	Automatski odabir
Ton tipki:	Uključen
Zvono za vanjski poziv:	Melodija 10
Zvono za unutarnji poziv:	Melodija 1
Glasnoća zvona:	Glasnoća 3
Glasnoća slušalice:	Glasnoća 3
Handsfree:	Glasnoća 3
LCD kontrast:	6
Format vremena:	24 sata
Naziv slušalice:	Handset (Slušalica)
Telefonski imenik:	Prazan
Popis poziva:	Prazan
Popis ponovnog pozivanja:	Prazan
Automatsko odgovaranje:	Isključeno

Za povrat zadanih postavki:

R



- 1 Držite tipku prekida pritisnutom oko 10 sekundi, dok se ne pojavi poruka ‘Handset reset?’ (Ponovno postavljanje telefona?).
- 2 Lijevom tipkom izbornika prekinite postupak ili desnom tipkom izbornika potvrdite odabir.

8 Telefonski imenik



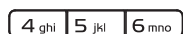
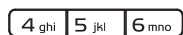

U svaku se slušalicu može pohraniti do 200 imena i brojeva. Imena mogu biti dugačka najviše 16 znakova, a brojevi imati najviše 24 znamenke.

8.1 Dodavanje unosa









- 1 Pritisnite softversku tipku izbornika.
Ako i imeniku nema unosa, na zaslonu se prikazuje poruka ‘Phonebook Empty’ (Tel. imenik prazan). Ako su neka imena već unesena, prikazuju se u obliku popisa.
- 2 Odaberite značajku ‘Option’ (Opcija).
- 3 Odaberite opciju ‘New Entry’ (Novi unos) i potvrdite.
- 4 Tipkovnicom unesite ime te pritisnite ‘Save’ (Spremi).
- 5 Tipkovnicom unesite broj te pritisnite ‘Save’ (Spremi).
- 6 Odaberite željenu melodiju zvona te odaberite ‘Save’ (Spremi).
- 7 Vratite se u način spremnosti za rad.











8.2 Biranje unosa

- | | |
|---|--|
|  | 1 Pritisnite softversku tipku izbornika. |
|  | 2 Odaberite željeno ime ili tipkovnicom unesite prvo slovo imena. |
|  | 3 Za pozivanje prvo pritisnite tipku podizanja slušalice. |
|  | 4 Vratite se u način spremnosti za rad. |











8.3 Prikazivanje pojedinosti

- | | |
|---|---|
|  | 1 Pritisnite softversku tipku izbornika. |
|  | 2 Odaberite željeno ime ili tipkovnicom unesite prvo slovo imena. |
|  | 3 Odaberite značajku “Option” (Opcija). |
|   | 4 Odaberite opciju “Show Details” (Prikaz pojedinosti) i potvrdite.
Ime, broj i melodija zvona koju ste dodijelili unosu prikazuju se na zaslonu. |
|  | 5 Vratite se u način spremnosti za rad. |



8.4 Brisanje jednog ili svih unosa









- | | |
|---|--|
|  | 1 Pritisnite softversku tipku izbornika. |
|  | 2 Odaberite željeno ime ili tipkovnicom unesite prvo slovo imena. |
|  | 3 Odaberite značajku “Option” (Opcija). |
|   | 4 Odaberite opciju “Delete Entry” (Brisanje unosa) i potvrdite.
Brisanje jednog unosa: |
|   | 4 Odaberite opciju “Delete All” (Brisanje svih unosa) i potvrdite.
Brisanje svih unosa: |
|   | 5 Lijevom tipkom izbornika prekinite postupak ili desnom tipkom izbornika potvrdite odabir. |
|  | 6 Vratite se u način spremnosti za rad. |

8.5 Uređivanje imena i broja

- | | |
|---|--|
|  | 1 Pritisnite softversku tipku izbornika. |
|  | 2 Odaberite željeno ime ili tipkovnicom unesite prvo slovo imena. |
|  | 3 Odaberite značajku “Option” (Opcija). |
|   | 4 Odaberite opciju “Edit Entry” (Uređivanje unosa) i potvrdite. |
|  | 5 Ime izbrišite softverskom tipkom izbornika te unesite novo pomoću tipkovnice. |
|  | 6 Odaberite značajku “Save” (Spremi). |
|  | 7 Uredite broj i odaberite značajku “Save” (Spremi). |
|   | 8 Odaberite željenu melodiju zvona te odaberite “Save” (Spremi). |
|  | 9 Vratite se u način spremnosti za rad. |

8.6 Kopiranje unosa telefonskog imenika u drugu slušalicu













- | | |
|---|--|
|  | 1 Pritisnite softversku tipku izbornika. |
|  | 2 Odaberite željeno ime ili tipkovnicom unesite prvo slovo imena. |
|  | 3 Odaberite značajku “Option” (Opcija). |

- | | |
|---|--|
|    | <p>4 Odaberite opciju “Copy Entry” (Kopiranje unosa) i potvrdite. Prikazuju se dostupne slušalice (sve slušalice koje su registrirane u podnožju).</p> |
|    | <p>5 Odaberite željenu slušalicu i potvrdite. Na zaslonu se prikazuje poruka “Copying to handset x” (Kopiranje na slušalicu x). Na zaslonu ciljne slušalice pojavljuje se poruka “Receive phonebook record?” (Primiti zapis iz telefonskog imenika?).</p> |
|   | <p>6 Na ciljnoj slušalici pritisnite desnu tipku izbornika za potvrdu ili lijevu tipku izbornika za odbijanje prijenosa.</p> |
|  | <p>7 Vratite se u način spremnosti za rad.</p> |













8.7 Kopiranje svih unosa telefonskog imenika u drugu slušalicu



Kopiranjem svih unosa iz jedne slušalice u drugu izbrisat ćete sve postojeće zapise u ciljnoj slušalici.

- | | |
|---|---|
|  | <p>1 Pritisnite softversku tipku izbornika.</p> |
|   | <p>2 Odaberite željeno ime ili tipkovnicom unesite prvo slovo imena.</p> |
|  | <p>3 Odaberite značajku “Option” (Opcija).</p> |
|    | <p>4 Odaberite opciju “Copy All” (Kopiranje svih unosa) i potvrdite. Prikazuju se dostupne slušalice (sve slušalice koje su registrirane u podnožju).</p> |
|    | <p>5 Odaberite željenu slušalicu i potvrdite. Na zaslonu se prikazuje poruka “Copying to handset x” (Kopiranje na slušalicu x). Na zaslonu ciljne slušalice pojavljuje se poruka “Replace all phonebook records?” (Zamjena svih postojećih zapisa telefonskog imenika?).</p> |
|   | <p>6 Na ciljnoj slušalici pritisnite desnu tipku izbornika za potvrdu ili lijevu tipku izbornika za odbijanje prijenosa.</p> |
|  | <p>7 Vratite se u način spremnosti za rad.</p> |

8.8 Dodavanje svih unosa telefonskog imenika u drugu slušalicu

- | | |
|---|--|
|  | <p>1 Pritisnite softversku tipku izbornika.</p> |
|   | <p>2 Odaberite željeno ime ili tipkovnicom unesite prvo slovo imena.</p> |
|  | <p>3 Odaberite značajku “Option” (Opcija).</p> |
|    | <p>4 Odaberite opciju “Copy append” (Kopiranje dodavanjem) i potvrdite. Prikazuju se dostupne slušalice (sve slušalice koje su registrirane u podnožju).</p> |
|    | <p>5 Odaberite željenu slušalicu i potvrdite. Na zaslonu se prikazuje poruka “Copying to handset x” (Kopiranje na slušalicu x). Na zaslonu ciljne slušalice pojavljuje se poruka “Receive phonebook record?” (Primiti zapis iz telefonskog imenika?).</p> |
|   | <p>6 Na ciljnoj slušalici pritisnite desnu tipku izbornika za potvrdu ili lijevu tipku izbornika za odbijanje prijenosa.</p> |
|  | <p>7 Vratite se u način spremnosti za rad.</p> |

9 Identifikacija pozivatelja

9.1 Uobičajeni dolazni PSTN pozivi



Ova usluga funkcionira samo ako ste pretplaćeni na Caller ID / Clip (uslugu identifikacije pozivatelja). Obratite se davatelju telefonskih usluga.

Prilikom primanja poziva na zaslonu slušalice prikazuje se telefonski broj pozivatelja. Telefon može primiti kako FSK, tako i DTMF pozive. Ako mreža nudi tu uslugu, možete vidjeti i ime pozivatelja. Ako je ime uneseno u vaš telefonski imenik, ono će se prikazati na zaslonu!

Telefon pohranjuje 30 poziva na popis poziva (primljenih ili propuštenih) kako biste ih kasnije mogli pregledati. Kad se memorija popuni, novi pozivi automatski zamjenjuju najstarije popise na popisu.



Propušteni se pozivi na zaslonu označavaju trepćućom ikonom. Umjesto naziva slušalice prikazuje se ikona propuštenog poziva i broj tih poziva.

Pregled primljenih poziva



1 Pritisnite tipku za kretanje prema dolje.

Popis ulaznih poziva prikazuje se na zaslonu. Riječ je o kombinaciji primljenih i propuštenih poziva.



2 Oda berite željeno ime ili broj.



3 Za pozivanje prvo pritisnite tipku podizanja slušalice.



ILI Odaberite značajku “Option” (Opcija).

Brisanje jednog unosa:



4 Odaberite opciju “Delete Call” (Brisanje poziva) i potvrdite.



5 Vratite se u način spremnosti za rad.

Brisanje svih unosa:



5 Odaberite opciju “Delete All” (Brisanje svih unosa) i potvrdite.



6 Vratite se u način spremnosti za rad.

Dodavanje broja u telefonski imenik:



5 Odaberite opciju “Save Number” (Spremanje broja) i potvrdite.



6 Tipkovnicom unesite ime te pritisnite “Save” (Spremi).



7 Tipkovnicom uredite broj te pritisnite “Save” (Spremi).



8 Odaberite željenu melodiju zvona te odaberite “Save” (Spremi).



9 Vratite se u način spremnosti za rad.

10 Prilagodavanje slušalice vlastitim željama

10.1 Zvuk zvona i glasnoća

Zvuk zvona

Za unutarnje i vanjske pozive možete birati između 18 melodija zvona.



1 Uđite u izbornik.



2 Odaberite opciju “Handset” (Slušalica) i potvrdite.



3 Odaberite opciju “Ringtone” (Zvuk zvona) i potvrdite.



4 Odaberite opciju “External” (Vanjski) za vanjske pozive ili “Internal” (Unutarnji) za unutarnje pozive te potvrdite odabir.



5 Odaberite željenu melodiju i potvrdite.

Tijekom odabira reproducira se označena melodija.



6 Vratite se u način spremnosti za rad.

Glasnoća zvona

Glasnoća zvonjave slušalice može se podesiti u 5 stupnjeva ili u potpunosti isključiti.



1 Uđite u izbornik.



2 Odaberite opciju “Handset” (Slušalica) i potvrdite.



3 Odaberite opciju “Ringer volume” (Glasnoća zvona) i potvrdite.

Prikazuje se trenutna postavka.



4 Tipkom za kretanje prema gore možete pojačati glasnoću.



5 Tipkom za kretanje prema dolje možete smanjiti glasnoću.



6 Odaberite značajku “Save” (Spremi) za potvrdu odabira.



7 Vratite se u način spremnosti za rad.



Kada je slušalica postavljena u podnožje, podnožje tijekom primanja poziva ne zvoni. Zato u slučaju da isključite zvuk zvona i postavite slušalicu u podnožje telefon uopće neće zvoniti!

10.2 Naziv slušalice

Naziv slušalice koji se prikazuje na zaslonu tijekom spremnosti za primanje poziva možete mijenjati (maks. 9 znakova).



1 Uđite u izbornik.



2 Odaberite opciju “Handset” (Slušalica) i potvrdite.



3 Odaberite opciju “Handset name” (Naziv slušalice) i potvrdite.



4 Unesite željeni naziv. (maks. 8-11 znakova)



5 Za ispravak pritisnite softversku tipku izbornika.



6 Odaberite značajku “Save” (Spremi) za potvrdu odabira.



7 Vratite se u način spremnosti za rad.

10.3 Ton pri pritisku tipki



1 Uđite u izbornik.



2 Odaberite opciju “Handset” (Slušalica) i potvrdite.



3 Odaberite opciju “Keypad beep” (Zvuk tipki) i potvrdite.



4 Odaberite “On” (Uključen) ili “Off” (Isključen) i potvrdite.



5 Vratite se u način spremnosti za rad.

10.4 Postavljanje kontrasta



1 Uđite u izbornik.



2 Odaberite opciju “Handset” (Slušalica) i potvrdite.



3 Odaberite opciju “Contrast” (Kontrast) i potvrdite.











4 Odaberite željeni kontrast (1-8) i potvrdite.



5 Vratite se u način spremnosti za rad.









10.5 Automatski odgovor

Kada je slušalica tijekom dolaznog poziva u podnožju, telefon automatski preuzima poziv dizanjem s podnožja. Ova se funkcija može uključiti ili isključiti.

- | | |
|---|--|
|  | 1 Uđite u izbornik. |
|   | 2 Odaberite opciju “Handset” (Slušalica) i potvrdite. |
|   | 3 Odaberite opciju “Autotalk” (Automatski odgovor) i potvrdite. |
|   | 4 Odaberite “On” (Uključen) ili “Off” (Isključen) i potvrdite. |
|  | 5 Vratite se u način spremnosti za rad. |

10.6 Postavljanje trajanja pozadinskog osvjetljenja zaslona















Broj sekundi od zadnje akcije do isključivanja pozadinskog osvjetljenja zaslona može se mijenjati.

- | | |
|---|---|
|  | 1 Uđite u izbornik. |
|   | 2 Odaberite opciju “Handset” (Slušalica) i potvrdite. |
|   | 3 Odaberite opciju “Backlight Time” (Trajanje pozadinskog osvjetljenja) i potvrdite. |
|   | 4 Odaberite “10”, “20”, “30” ili “40” sekundi i potvrdite. |
|  | 5 Vratite se u način spremnosti za rad. |





10.7 Uporaba budilice

Budilica se za svaku pojedinu slušalicu prijavljenu na podnožje može postaviti različito. Budilica se aktivira samo unutar slušalice, ne i u podnožju.

Postavljanje budilice

- | | |
|---|---|
|  | 1 Uđite u izbornik. |
|   | 2 Odaberite opciju “Time” (Vrijeme) i potvrdite. |
|   | 3 Odaberite opciju “Set alarm” (Postavljanje budilice) i potvrdite. |
|   | 4 Odaberite “Once” (Jednom), “On daily” (Dnevno), “Mon to Fri” (Pon-Pet) ili “Off” (Isključeno) i potvrdite.
Ako ste odabrali “Once” (Jednom), “On daily” (Dnevno), “Mon to Fri” (Pon-Pet), zaslon će prikazati:
Vrijeme (24H):
00:00 |
|   | 5 Unesite vrijeme aktiviranje budilice i potvrdite pritisnuvši “Save” (Spremi). |
|   | 6 Odaberite željeni zvuk zvona i potvrdite pritisnuvši “Save” (Spremi). |
|   | Za isključivanje alarma odaberite “Off” (Isključeno) i potvrdite. |
|  | 7 Vratite se u prethodni izbornik |

Isključivanje ili privremeno isključivanje budilice

- | | |
|---|--|
|  | Kada se budilica uključi: |
|  | 1 Pritisnite “Stop” (Prestani). Alarm će se isključiti. |
|  | ILI |
|  | 1 Pritisnite “Snooze” (Prestani privremeno). Buđenje će se ponoviti nakon 5 minuta. |



Pozor: Ikona budilice  nestat će sa zaslona nakon privremenog prekidanja rada budilice.

10.8 Postavljanje datuma i vremena

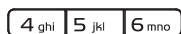

- 1 Uđite u izbornik.
- 2 Odaberite opciju “Time” (Vrijeme) i potvrdite.
- 3 Odaberite opciju “Date & Time” (Datum i vrijeme) i potvrdite.
- 4 Unesite godinu, mjesec, dan, sate i minute te potvrdite pritisnuvši “Save” (Spremi).
- 5 Vratite se u prethodni izbornik

10.9 Postavljanje formata vremena



- 1 Uđite u izbornik.
- 2 Odaberite opciju “Time” (Vrijeme) i potvrdite.
- 3 Odaberite opciju “Set Time format” (Postavljanje formata vremena) i potvrdite.
- 4 Odaberite “12Hrs” (12 sati) ili “24Hrs” (24 sata) i potvrdite.
- 5 Vratite se u prethodni izbornik

11 Postavke podnožja

11.1 Zvuk zvona

Možete birat neku od 9 melodija zvona.



- 1 Uđite u izbornik.
- 2 Odaberite opciju “Base Settings” (Postavke podnožja) i potvrdite.
- 3 Odaberite opciju “Ringtone” (Zvuk zvona) i potvrdite.
- 4 Odaberite željenu melodiju i potvrdite.
Tijekom odabira reproducira se dio svake pojedine melodije.
- 5 Vratite se u način spremnosti za rad.

11.2 Glasnoća zvona

Glasnoća zvona podnožja može se postaviti na jednu od 5 razina.











- 1 Uđite u izbornik.
- 2 Odaberite opciju “Base Settings” (Postavke podnožja) i potvrdite.
- 3 Odaberite opciju “Ringer Volume” (Glasnoća zvona) i potvrdite.
Prikazuje se trenutna postavka.
- 4 Tipkom za kretanje prema gore možete pojačati glasnoću.
- 5 Tipkom za kretanje prema dolje možete smanjiti glasnoću.
- 6 Odaberite značajku “Save” (Spremi) za potvrdu odabira.
- 7 Vratite se u način spremnosti za rad.

11.3 Način biranja

Postoje 2 načina biranja:









- DTMF / Tonsko biranje (najčešći način)
- Pulsno biranje (u slučaju starijih instalacija)

Promjena načina biranja:

- | | |
|---|---|
|  | 1 Uđite u izbornik. |
|   | 2 Odaberite opciju “Base Settings” (Postavke podnožja) i potvrdite. |
|   | 3 Odaberite opciju “Dial mode” (Način biranja) i potvrdite. |
|   | 4 Odaberite “Tone” (Tonski) ili “Pulse” (Pulsni) te zatim “Save” (Spremi). |
|  | 5 Vratite se u način spremnosti za rad. |









11.4 Usluge (Prekid)

Pritisnite tipku Prekid ‘R’ (tipka 4 - slika 5D) za uporabu vanjskih usluga poput “poziva na čekanju” (ako vaš davatelj usluga nudi tu mogućnost) ili za prijenos poziva korištenjem telefonske razmjene (PABX). Tipka Prekid ‘R’ nakratko prekida liniju. To vrijeme prekida može se postaviti na 100ms ili 300ms.

- | | |
|---|---|
|  | 1 Uđite u izbornik. |
|   | 2 Odaberite opciju “Base Settings” (Postavke podnožja) i potvrdite. |
|   | 3 Odaberite opciju “Recall” (Usluge) i potvrdite. |
|   | 4 Odaberite kratko vrijeme prekida (100ms) ili dulje vrijeme prekida (300ms) te odaberite “Save” (Spremi). |
|  | 5 Vratite se u način spremnosti za rad. |

11.5 PIN sustava

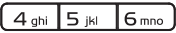



PIN sustava koristi se prijavljivanje i odjavljivanje slušalica te neke druge dodatne postavke. Zadana vrijednost za PIN sustava je 0000.

- | | |
|---|--|
|  | 1 Uđite u izbornik. |
|   | 2 Odaberite opciju “Base Settings” (Postavke podnožja) i potvrdite. |
|   | 3 Odaberite opciju “System PIN” (PIN sustava) i potvrdite. |
|   | 4 Unesite stari PIN (po zadanim postavkama 0000) i odaberite “Save” (Spremi). |
|   | 5 Unesite novi PIN, odaberite “Save” (Spremi) i ponovite postupak. |
|  | 6 Vratite se u način spremnosti za rad. |

12 Alati

12.1 Sastanak

Možete postaviti do 5 sastanaka ili podsjetnika kojima možete dodijeliti naziv te alarm po datumu i vremenu.

- | | |
|---|--|
|  | 1 Uđite u izbornik. |
|   | 2 Odaberite opciju “Tools” (Alati) i potvrdite. |
|   | 3 Odaberite opciju “Appointments” (Sastanci) i potvrdite. |



4 Odaberite jedan od 5 sastanaka te odaberite “Option” (Opcija).

Uređivanje sastanka:



5 Odaberite opciju “Edit” (Uređivanje) i potvrdite.



6 Uredite naziv sastanka te odaberite “Save” (Spremi).



7 Uredite datum sastanka te odaberite “Save” (Spremi).



8 Uredite vrijeme i odaberite značajku “Save” (Spremi).



9 Odaberite željenu melodiju zvona za alarm te odaberite “Save” (Spremi).



10 Vratite se u način spremnosti za rad.

Brisanje sastanka:



5 Odaberite opciju “Delete” (Brisanje) i potvrdite.



6 Za ispravak pritisnite desnu softversku tipku izbornika.



7 Za povratak pritisnite lijevu softversku tipku izbornika.



8 Vratite se u način spremnosti za rad.

12.2 Štoperica



1 Uđite u izbornik.



2 Odaberite opciju “Tools” (Alati) i potvrdite.



3 Odaberite opciju “Stopwatch” (Štoperica) i potvrdite.



4 Pokrenite štopericu pritisnuvši “Start” (Start).



5 Zaustavite štopericu pritisnuvši “Stop” (Stop).



Za ponavljanje starta ponovo pritisnite “Start” (Start).



vratite brojač natrag na nulu odabirom opcije “Reset” (Ponovno postavljanje).



6 Vratite se u način spremnosti za rad.

13 Dodatne slušalice i stanice podnožja

Na pojedino podnožje može se prijaviti do 4 slušalice. Svaka se slušalica može registrirati na najviše 4 stanice podnožja, a korisnik može birati koje će podnožje koristiti.

13.1 Dodavanje nove slušalice



Potrebno je samo ako ste odjavili slušalicu ili se kupili novu.

Postavljanje podnožja u način rada za prijavljivanje slušalice:



1 Pritisnite tipku za traženje slušalice i zadržite pritisak tijekom 10 sekundi.



LED-dioda na podnožju treptat će tijekom 3 minute. Tijekom tog razdoblja podnožje je spremno za prijavljivanje slušalice.













Na slušalici:



1 Uđite u izbornik.

















2 Odaberite opciju “Handset” (Slušalica) i potvrdite.

- | | | | |
|---|---|---|---|
|  |  |  | 3 Odaberite opciju “Registration” (Prijavljivanje) i potvrdite. |
|  |  |  | 4 Odaberite opciju “Register” (Prijavljivanje) i potvrdite. |
|  |  |  | 5 Odaberite broj podnožja s kojim će se slušalica povezivati (1-4) i potvrdite odabir. |
|  | | | 6 Unesite PIN sustava (zadana vrijednost 0000) i potvrdite. |
|  | | | |
|  | | | 7 Vratite se u način spremnosti za rad. |

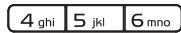











13.2 Uklanjanje slušalice

Ovaj se postupak vrši putem druge slušalice, a ne one koju želite ukloniti.

- | | | | |
|---|---|---|--|
|  | | | 1 Uđite u izbornik. |
|  |  |  | 2 Odaberite opciju “Handset” (Slušalica) i potvrdite. |
|  |  |  | 3 Odaberite opciju “Registration” (Prijavljivanje) i potvrdite. |
|  |  |  | 4 Odaberite opciju “De-Register” (Odjavljivanje) i potvrdite. |
|  | | | 5 Unesite PIN sustava (zadana vrijednost 0000) i potvrdite. |
|  | | | |
|  | | | 6 Unesite broj slušalice koju želite odjaviti i potvrdite. |
|  | | | |
|  | | | 7 Vratite se u način spremnosti za rad. |

13.3 Odabir podnožja

Slušalicu možete koristiti s više podnožja. Također je možete podesiti tako da radi s podnožjem od kojeg prima najjači signal. Slušalicu prije toga treba prijaviti na svako pojedino podnožje.



- | | | | |
|---|---|---|--|
|  | | | 1 Uđite u izbornik. |
|  |  |  | 2 Odaberite opciju “Handset” (Slušalica) i potvrdite. |
|  |  |  | 3 Odaberite opciju “Select Base” (Odabir podnožja) i potvrdite. |
|  |  |  | 4 Odaberite opciju “Manual” (Ručno) ili “Auto” (Automatski) i potvrdite.
Ako ste odabrali opciju “Manual” (Ručno): |
|  |  |  | 5 Odaberite podnožje koje će se povezati sa slušalicom i potvrdite. |



Ako ste odabrali automatski izbor podnožja a slušalica izađe iz dosega podnožja, slušalica će najjači signal podnožja tražiti dok čeka poziv (a ne tijekom razgovora).

13.4 Uporaba interkoma

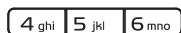
Interni poziv prema slušalici

- | | | | |
|---|--|--|--|
| INT | | | 1 Pritisnite tipku INT / Lijevo.
Na zaslonu se prikazuje poruka “Intern _” (Unutar _). |
|  | | | 2 Unesite unutarnji broj slušalice koju želite zvati. |
|  | | | 3 Za prekidanje veze pritisnite tipku spuštanja slušalice ili postavite slušalicu natrag na podnožje. |

Prijenos vanjskog poziva na drugu slušalicu

Tijekom vanjskog poziva:

INT

1 Pritisnite tipku INT / Lijevo.

Na zaslonu se prikazuje poruka “Intern _” (Unutar _).

4 ghi 5 jkl 6 mno

2 Unesite unutarnji broj slušalice koju želite zvati.

Vaš je vanjski sugovornik sada na čekanju.



3 Kada unutarnji sugovornik odgovori na poziv, pritisnite spuštanje slušalice kako biste prenijeli poziv.

ILI

INT

3 Ako unutarnji sugovornik ne odgovori, pritisnite tipku Lijevo / INT kako biste se vratili izvanjskom sugovorniku ili se kretali od jednog sugovornika do drugog.



4 Za prekidanje veze pritisnite tipku spuštanja slušalice ili postavite slušalicu natrag na podnožje.

Konferencijski poziv

2 slušalice i vanjski sugovornik mogu istovremeno razgovarati.

Tijekom vanjskog poziva:

INT

1 Pritisnite tipku INT / Lijevo.

Na zaslonu se prikazuje poruka “Intern _” (Unutar _).

4 ghi 5 jkl 6 mno

2 Unesite unutarnji broj slušalice koju želite zvati.

Vaš je vanjski sugovornik sada na čekanju.



3 Kad unutarnji sugovornik odgovori na poziv pritisnite “Conf.” (Konf.).

ILI

INT

3 Ako unutarnji sugovornik ne odgovori, pritisnite tipku Lijevo / INT kako biste se vratili izvanjskom sugovorniku.



4 Za prekidanje veze pritisnite tipku spuštanja slušalice ili postavite slušalicu natrag na podnožje.

Preuzimanje vanjskog poziva tijekom uporabu unutarnje veze

Kada ste u unutarnjem razgovoru s drugom slušalicom još uvijek možete primati vanjske pozive.

Za preuzimanje ulaznog poziva:



1 Pritisnite tipku za spuštanje slušalice kako biste prekinuli unutarnju komunikaciju.



2 Pritisnite tipku za podizanje slušalice. Sada komunicirate s vanjskim pozivateljem.

14 Telefonska sekretarica

Cocoon 1050 opremljen je ugrađenom telefonskom sekretaricom s mogućnošću snimanja u duljini od 11 minuta. Telefonskom se sekretaricom može upravljati pomoću slušalice ili udaljeno. Uređaj može snimiti dvije izlazne poruke (izlazna poruka 1 izlazna poruka 2) (maksimalno 2 min).

Postoje 2 mogućnosti:

- U slučaju izlazne poruke 1, pozivatelj može ostaviti poruku
- U slučaju izlazne poruke 2, pozivatelj nema priliku ostaviti odgovor na vašu izlaznu poruku



Maksimalno vrijeme snimanja pojedine ulazne poruke je 3 minute.

Interni glas reći će podatke o pozivu, poput dana i vremena poziva. Jezik kojim govori interno snimljeni glas naznačen je na ambalaži!



Sve se poruke po zadanim postavkama reproduciraju pomoću zvučnika, a za biranje reprodukcije putem slušalice i povratak na reprodukciju zvučnikom treba pritisnuti tipku za podizanje slušalice .

14.1 Zaslون

Zaslون slušalice prikazat će koliko ste poruka primili. Ako je telefonska sekretarica isključena, prikazuje se ikona . Ako je uključena, ikona  prikazuje se na zaslonu.

Poruka “Memory Full” (Memorija puna) prikazat će se na zaslonu nakon što se iskoristi unutarnja memorija i više se ne mogu snimati poruke.

Ako je na uređaj pohranjena nova poruka, pozadinsko osvjetljenje LCD-a će bljeskati kako bi vas o tome obavijestilo.

14.2 Izmjena jezika telefonske sekretarice



1 Uđite u izbornik.



2 Odaberite opciju “Ans Machine” (Tel. sekretarica) i potvrdite.



3 Odaberite “Ans Settings” (Postavke tel. sekretarice) i potvrdite.



4 Odaberite opciju “Language” (Jezik) i potvrdite.



5 Nakon tona počnite govoriti, zatim pritisnite “Save” (Spremi) kako biste potvrdili poruku.

Na zaslonu se prikazuje poruka “Saved (Spremljeno).”



6 Vratite se u način spremnosti za rad.

14.3 Izlazne poruke

Mogu se snimiti 2 izlazne poruke od po 2 minute trajanja (izlazna poruka 1 i izlazna poruka 2).

- Izlazna poruka 1 omogućuje pozivateljima da odgovore ostavivši poruku.
- Izlazna poruka 2 ne daje pozivateljima mogućnost pohranjivanja odgovora na telefonu.

Snimanje izlazne poruke (izlazna poruka 1 ili izlazna poruka 2)



1 Uđite u izbornik.



2 Odaberite opciju “Ans Machine” (Tel. sekretarica) i potvrdite.



3 Odaberite opciju “Outgoing Msg” (Izlazna poruka) i potvrdite.



4 Odaberite opciju “Record Message” (Snimanje poruke) i potvrdite.



5 Odaberite “Answer & Record” (Izlazna poruka i odgovor) za izlaznu poruku 1 ili “Answer Only” (Samo izlazna poruka) za izlaznu poruku 2.



6 Nakon tona počnite govoriti, zatim pritisnite “Save” (Spremi) kako biste potvrdili poruku.

Zabilježena će se poruka reproducirati.













7 Tijekom reprodukcije pritisnite “Delete” (Brisanje) za brisanje ili “Stop” (Stop) za prekid reprodukcije.











Snimljena poruka ne može trajati dulje od 2 minute. Ako ne snimate svoju poruku, koristit će se unaprijed snimljena poruka.

Reprodukcija izlazne poruke

Provjera izlazne poruke:

- | | | |
|---|----------|--|
|  | 1 | Uđite u izbornik. |
|   | 2 | Odaberite opciju “Ans Machine” (Tel. sekretarica) i potvrdite. |
|   | 3 | Odaberite opciju “Outgoing Msg” (Izlazna poruka) i potvrdite. |
|   | 4 | Odaberite opciju “Play Message” (Reprodukcija poruke) i potvrdite. |
|   | 5 | Odaberite “Answer & Record” (Izlazna poruka i odgovor) za izlaznu poruku 1 ili “Answer Only” (Samo izlazna poruka) za izlaznu poruku 2 i potvrdite odabir. |
|  | 6 | Zabilježena će se poruka reproducirati. Pritisnite “Delete” (Brisanje) za brisanje ili “Stop” (Stop) za prekid reprodukcije. |

Odabir izlazne poruke (Telefonska sekretarica)



- | | | |
|---|----------|--|
|  | 1 | Uđite u izbornik. |
|   | 2 | Odaberite opciju “Ans Machine” (Tel. sekretarica) i potvrdite. |
|   | 3 | Odaberite “Ans Settings” (Postavke tel. sekretarice) i potvrdite. |
|   | 4 | Odaberite opciju “Answer mode” (Način odgovaranja) i potvrdite. |
|   | 5 | Odaberite “Answer & Record” (Izlazna poruka i odgovor) za izlaznu poruku 1 ili “Answer Only” (Samo izlazna poruka) za izlaznu poruku 2 i potvrdite odabir. |







Brisanje izlazne poruke

Ako izbrišete izlaznu poruku, reproducirat će se zadana unaprijed snimljena poruka.

Tijekom reprodukcije izlazne poruke (vidi gore) poruku možete izbrisati pritisnuvši “Delete” (Brisanje).

14.4 Uključivanje/isključivanje telefonske sekretarice

Ako je telefonska sekretarica isključena, prikazuje se ikona . Ako je uključena, prikazuje se ikona , a uređaj automatski otvara liniju nakon određenog broja zvonjenja (vidi “14.5 Podešavanje broja zvonjenja (Odgoda odgovora)”).

- | | | |
|---|----------|--|
|  | 1 | Uđite u izbornik. |
|   | 2 | Odaberite opciju “Ans Machine” (Tel. sekretarica) i potvrdite. |
|   | 3 | Odaberite “Ans On/Off” (Sekretarica uključena/isključena) i potvrdite. |
|   | 4 | Odaberite “On” (Uključena) ili “Off” (Isključena). |











Čak i u slučaju da je telefonska sekretarica isključena, uređaj će automatski otvoriti liniju nakon 10 zvonjava kako bi se omogućila udaljena aktivacija (vidi “14.14 Uključivanje telefonske sekretarice s udaljene lokacije”).



Telefonsku sekretaricu možete uključiti i izravno pritiskom tipke  i njenim zadržavanjem

14.5 Podešavanje broja zvonjenja (Odgoda odgovora)











Broj zvonjava nakon kojih telefonska sekretarica odgovara na poziv može se postaviti na broj od 2 – 9 i TS (Toll saver - Štednja impulsa). Standardna postavka je 5 zvonjenja. U načinu štednje impulsa, uređaj će odgovoriti nakon 5 zvonjenja ako nema novih poruka, a nakon 2 zvonjenja ako novih poruka ima. Ako nema novih poruka, pri udaljenoj provjeri svoje telefonske sekretarice (vidi “14.13 Udaljeno upravljanje uređajem”), vezu možete prekinuti nakon drugog zvonjenja. Nećete morati plaćati impulse ako znate da nema novih poruka.

- | | |
|---|--|
|  | 1 Uđite u izbornik. |
|   | 2 Odaberite opciju “Ans Machine” (Tel. sekretarica) i potvrdite. |
|   | 3 Odaberite “Ans Settings” (Postavke tel. sekretarice) i potvrdite. |
|   | 4 Odaberite opciju “Answer Delay” (Odgoda odgovora) i potvrdite. |
|   | 5 odaberite 2-9 ili “Toll Saver” (Štednja impulsa) i potvrdite. |

14.6 Programiranje VIP koda

VIP kod je šifra od 3 znamenke pomoću koje možete upravljati uređajem s udaljenog mjesta (vidi “14.13 Udaljeno upravljanje uređajem”). VIP je po zadanim postavkama '321'.

Promjena VIP koda

- | | |
|---|--|
|  | 1 Uđite u izbornik. |
|   | 2 Odaberite opciju “Ans Machine” (Tel. sekretarica) i potvrdite. |
|   | 3 Odaberite “Ans Settings” (Postavke tel. sekretarice) i potvrdite. |
|   | 4 Odaberite opciju “Security Code” (Sigurnosni kod) i potvrdite. |
| <input type="text" value="4 ghi"/> <input type="text" value="5 jkl"/> <input type="text" value="6 mno"/> | 5 Unesite stari PIN (321) i potvrdite. |
|  | |
| <input type="text" value="4 ghi"/> <input type="text" value="5 jkl"/> <input type="text" value="6 mno"/> | 6 Unesite novi PIN i potvrdite. |
|  | |
| <input type="text" value="4 ghi"/> <input type="text" value="5 jkl"/> <input type="text" value="6 mno"/> | 7 Ponovo unesite novi PIN i potvrdite. |
|  | |

14.7 Uporaba



Ako uključena telefonska sekretarica primi poziv, automatski će otvoriti liniju nakon unaprijed određenog broja zvonjave.

- Ako je odabrana izlazna poruka 1, reproducirat će se. Nakon izlazne poruke začut će se ton koji znači da pozivatelj može ostaviti poruku (trajanja najviše 3 minute).
- Ako je odabrana izlazna poruka 2, reproducirat će se. Nakon tona, linija će se automatski prekinuti. Pozivatelj nema mogućnost ostaviti poruku.



Ako tijekom snimanja poruke ništa na bude rečeno dulje od 8 sekundi, veza će se automatski prekinuti.

14.8 Odabir poziva na koje se želite javiti

Tijekom reprodukcije izlazne poruke i snimanja odgovora pozivatelja, možete čuti što druga strana govori pritiskom tipke za dizanje slušalice . Zaslona će prikazati poruku "Call Screening" (Odabir poziva na koji želite odgovoriti) te možete pritisnuti desnu softversku tipku  kako biste prekinuli odgovor telefonske sekretarice na poziv.









Ako imate drugu slušalicu prijavljenu na isto podnožje Cocoon 1050, telefonsku sekretaricu možete zaustaviti pritisnuvši '#' tijekom preslušavanja.

14.9 Snimanje glasovne bilješke

Uređajem Cocoon 1050 možete praviti glasovne bilješke. Ove se glasovne bilješke tretiraju kao ulazne

poruke koje korisnik kasnije može preslušati. Maksimalno vrijeme snimanja pojedine glasovne bilješke je 3 minute.







- | | |
|--|---|
| 
 
 
 | <p>1 Uđite u izbornik.</p> <p>2 Odaberite opciju "Ans Machine" (Tel. sekretarica) i potvrdite.</p> <p>3 Odaberite opciju "Record Memo" (Snimanje glasovne bilješke) i potvrdite.</p> <p>4 Nakon tona počnite govoriti, zatim odaberite "Save" (Spremi) kako biste prekinuli snimanje.</p> |
|--|---|

14.10 Reprodukcijska ulaznih poruka i glasovnih bilješki





Ako postoje nove poruke, sve nove poruke možete reproducirati pritisnuvši softversku tipku:

- | | |
|---|--|
|  | <p>1 Pritisnite desnu softversku tipku izbornika.</p> |
|---|--|

Ili putem izbornika:





- | | |
|--|--|
| 
 
 
  | <p>1 Uđite u izbornik.</p> <p>2 Odaberite opciju "Ans Machine" (Tel. sekretarica) i potvrdite.</p> <p>3 Odaberite opciju "Play Msgs" (Reprodukcija poruka) i potvrdite.</p> <p>4 Odaberite "Play New Msgs" (Reprodukcija novih poruka) za reprodukciju novih ili "Play All Msgs" (Reprodukcija svih poruka) za reprodukciju svih poruka.</p> |
|--|--|

Tijekom reprodukcije možete:

- | | |
|---|--|
|  | <p>Izbrisati poruku ako pritisnete "Delete" (Brisanje)</p> |
|  | <p>▶ Otići do sljedeće poruke odabirom opcije "Next" (Sljedeće) ili pritiskom tipke za kretanje naprijed.</p> |
|  | <p>◀ Vratiti se na početak poruke koju trenutno preslušavate jednim pritiskom tipke za kretanje natrag ili otići na prethodnu poruku dvostrukim pritiskom tipke za kretanje unatrag.</p> |
|  | <p>▶ Privremeno zaustaviti reprodukciju pritiskom tipke za pauzu. Za nastavak ponovo pritisnite tipku pauze.</p> |
|  | <p>□ Reprodukciju možete zaustaviti tipkom Stop.</p> |

14.11 Brisanje poruka

Tijekom reprodukcija poruke možete brisati jednu po jednu kako je gore opisano. Također možete izbrisati sve reproducirane poruke:

- | | |
|---|---|
|  | 1 Uđite u izbornik. |
|  | 2 Odaberite opciju “Ans Machine” (Tel. sekretarica) i potvrdite. |
|  | 3 Odaberite opciju “Delete Msgs” (Brisanje poruka) i potvrdite. |
|  | 4 Potvrdite ponovo ili prekinite pritiskom tipke za kretanje natrag. |

14.12 Memorija puna

Ako je memorija puna, na zaslonu se prikazuje poruka “MEMORY FULL” (MEMORIJA PUNA). Ako je telefonska sekretarica uključena i primi poziv, uređaj će automatski reproducirati izlaznu poruku 2 (izlazna poruka bez mogućnosti snimanja odgovora).



Pri preslušavanju poruka unutarnji glas uređaja reći će da je memorija puna te zatim reproducirati poruke.

Izbrišite poruke jednu po jednu tijekom preslušavanja ili sve odjednom kako je gore opisano.









14.13 Udaljeno upravljanje uređajem



Telefonska sekretarica može se s udaljene lokacije kontrolirati samo putem tonskog telefona (DTMF tonsko biranje).

- | | |
|---|--|
|  | 1 Nazovite svoj uređaj. |
| | Telefonska sekretarica otvara liniju, čut ćete izlaznu poruku i ton. |
|  | 2 Polagano upišite VIP kod (zadana postavka 321). |
| | Čut ćete dva kratka tona potvrde. |
|  | 3 Unesite sljedeće kodove prema željenoj funkciji: |

Preslušavanje poruka

- | | |
|---|--|
|  | 4 Pritisnite ‘2’ za preslušavanje poruka |
| | Telefonska sekretarica reproducirat će poruke. |
| | Tijekom reprodukcije možete učiniti sljedeće: |
|  | 5 Pritisnite ‘2’ kako biste zaustavili reprodukciju |
|  | 6 Pritisnite ‘2’ kako biste ponovo pokrenuli reprodukciju |
|  | 5 Pritisnite ‘3’ za odlazak do sljedeće poruke. |
|   | 5 Pritisnite ‘1’ za odlazak do prethodne poruke. |
|  | 5 Pritisnite ‘1’ za ponavljanje trenutne poruke. |
|  | 5 Pritisnite ‘6’ kako biste zaustavili reprodukciju |
|  | 5 Pritisnite ‘7’ za brisanje trenutne poruke. |

Brisanje svih starih poruka

- | | |
|---|--|
|  | 6 Nakon preslušavanja svih poruka pritisnite ‘0’ za brisanje svih poruka. |
|---|--|

Reprodukcija izlazne poruke

- ④ | **4** Pritisnite '4' za reprodukciju trenutne izlazne poruke.

Snimanje izlazne poruke

- ⑨ | **4** Pritisnite '9' za odabir izlazne poruke 1 ili izlazne poruke 2.
 ⑤ | **5** Pritisnite '5' za početak snimanja.
 ton će označiti vrijeme kada možete započeti sa snimanjem.
6 Recite svoju poruku.
 ⑥ | **7** Pritisnite '6' kako biste zaustavili snimanje



Snimanje će se automatski završiti nakon 2 minute.

Uključivanje/isključivanje telefonske sekretarice

- ⑨ | **4** Pritisnite '9' kako biste uključili telefonsku sekretaricu.
 ⑨ | **5** Pritisnite '9' za odabir izlazne poruke 1 ili izlazne poruke 2.
 ⑧ | **6** Pritisnite tipku '8' za isključivanje telefonske sekretarice.

Prekidanje udaljenog upravljanja

- ⑥ | Pritisnite '6' kako biste završili s udaljenim upravljanjem.

14.14 Uključivanje telefonske sekretarice s udaljene lokacije

Ako je telefonska sekretarica isključena, možete je uključiti i s udaljene lokacije:

4 ghi 5 jkl 6 mno

- 1** Nazovite svoj uređaj.

Uređaj će automatski otvoriti liniju nakon 10 zvonjenja i reproducirati izlaznu poruku 2.

4 ghi 5 jkl 6 mno

- 2** Tijekom reprodukcije poruke polagano unesite VIP kod (zadana vrijednost = 321).

⑨

- 3** Pritisnite '9' kako biste uključili telefonsku sekretaricu.

Unaprijed snimljeni unutarnji glas reći će da je telefonska sekretarica uključena.

⑥

- 4** Pritisnite '6' kako biste završili s udaljenim upravljanjem.

15 Dijagnosticiranje i uklanjanje kvarova

Simptom	Moguć uzrok	Rješenje
Zaslon ne radi	Prazne baterije	Provjerite položaj baterija
		Napunite baterije
	Slušalica isključena	Uključite slušalicu
Nema tona	Telefonski kabel nije dobro spojen	Provjerite spojeve telefonskog kabela
	Druga slušalica koristi liniju	Pričekajte poklapanje druge slušalice

Simptom	Moguć uzrok	Rješenje
Ikona Υ trepće	Slušalica izvan dometa	Donesite slušalicu bliže podnožju
	Podnožje nema napajanja	Provjerite napajanje podnožja
	Slušalica nije prijavljena na podnožje	Prijavite slušalicu na podnožje
Podnožje ili slušalica ne zvone	Glasnoća zvonjenja je niska ili isključena	Podesite glasnoću zvonjenja
Nije moguće prenijeti poziv koristeći PABX	Vrijeme prekida radi pristupa usluzi je prekratko ili predugačko	Promijenite vrijeme prekida radi pristupa usluzi
Telefon ne reagira na pritiskanje tipki	Pogrešno rukovanje	Izvadite baterije te ih ponovo umetnite

16 Tehničke karakteristike

Standard	DECT (Digital Enhanced Cordless Telecommunications) GAP (Generic Access Profile)
Frekventni raspon	1880 MHz do 1900 MHz
Broj kanala	120 dvostrukih kanala
Modulacija	GFSK
Kodiranje govora	32 kbit/s
Jačina zračenja	10 mW (prosječne snage po kanalu)
Domet	300m na otvorenom / najviše 50 m u zatvorenom prostoru
Napajanje podnožja	ULAZ: 230 V / 50 Hz - IZLAZ: 6 V DC / 200 mA
Baterije slušalice:	2 baterije s mogućnošću punjenja veličine AAA, NiMh 600 mA
Autonomija slušalice	100 sati čekanja poziva
Vrijeme razgovora pomoću slušalice	10 sati
Vrijeme punjenja baterija u slušalici	6-8 sati
Uobičajeni uvjeti rada	+5 °C do +45 °C
Način biranja	Tonski / Pulsni
Vrijeme prekida veze radi pristupa usluzi	100 ili 300 ms
Mjere	Podnožje: 119 x 56 mm Slušalica: 155 x 45 x 21 mm Dodatni punjač: 92 x 44 mm
Težina	Podnožje s napajanjem: 412 g Slušalica s baterijama: 106 g Dodatni punjač s napajanjem: 255 g

17 Jamstvo

17.1 Trajanje jamstva

Uređaji Ucom imaju jamstvo u trajanju od 36 mjeseci. Trajanje jamstva počinje teći na dan kupnje novog uređaja. Jamstvo za baterije ograničeno je na 6 mjeseci nakon kupnje. Potrošni materijal ili kvarovi sa zanemarivim učinkom na rad ili vrijednost opreme nisu pokriveni jamstvom.

Za priznavanje jamstva potrebno je predložiti originalni račun s naznačenim datumom kupnje i modelom uređaja.

17.2 Realizacija jamstva

Neispravan uređaj treba vratiti servisnom centru tvrtke Ucom zajedno s valjanim računom.

Ako uređaj postane neispravan za vrijeme trajanja jamstva, Ucom ili ovlaštenu servisnu centar besplatno će popraviti sve kvarove uzrokovane greškama u materijalu ili proizvodnji.

Ucom će po vlastitoj odluci ispuniti svoje obveze u pogledu jamstva tako da popravi ili zamijeni neispravan uređaj ili njegove dijelove. U slučaju zamjene, boja i model mogu se razlikovati od prvotno kupljenog uređaja.

Prvi datum kupnje određuje početak trajanja jamstva. Trajanje jamstva ne produžuje se ako je uređaj zamijenjen ili popravljen u tvrtki Ucom odnosno njenim ovlaštenim servisnim centrima.

17.3 Nevažnje jamstva

Oštećenja ili kvarovi uzrokovani nepravilnim rukovanjem ili radom, kao i oštećenja nastala zbog uporabe dijelova ili pribora koje ne preporučuje tvrtka Ucom nisu pokriveni jamstvom.

Ucom bežični telefoni namijenjeni su samo radu s baterijama koje se mogu puniti. Oštećenja koja mogu proizaći iz uporabe baterija koje se ne mogu puniti nisu pokrivena jamstvom.

Jamstvo ne pokriva oštećenja uzrokovana vanjskim faktorima kao što su munje, voda i vatra, kao ni oštećenja uzrokovana tijekom transporta.

Jamstvo ne vrijedi ako je serijski broj na uređaju promijenjen, uklonjen ili je postao nečitak.

Nikakva jamstvena potraživanja neće biti valjana ako je uređaj popravljala, mijenjala ili prerađivala nekvalificirana osoba poput kupca ili servisnih centara bez ovlaštenja tvrtke Ucom.

18 Adresa servisa i broj tehničke podrške

Pročitajte priloženi dodatak ili posjetite www.ucom.be.

19 Pojašnjenja sukladnosti odredbama i servis

Topcom Europe Nv.

Grauwmeer 17

3001 Heverlee

Belgium

DECLARATION OF CONFORMITY

We manufacturer, Topcom Europe Nv, Grauwmeer 17 , 3001 Heverlee , Belgium, declare that our product :

Type: Wireless Telephone Device (DECT)

Model: UCOM Cocoon 1050/Twin

Class of equipment: Class 1

is in compliance with the essential requirements and other relevant provisions of the R&TTE directive 1999/5/EC and carries the CE mark accordingly.

Supplementary information:

The product complies with the requirements of:

- EN60950
- EN 301489-01
- EN 301489-06
- EN 301406

Date: 01/06/2007

Place: Heverlee , Belgium

Name: Verheyden Geert

Function: Technical Director

Signature:

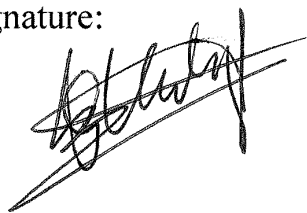

European contact: Topcom Europe Nv, R&D department, Research Park, Grauwmeer 17, 3001 Heverlee, Belgium. Tel : +32 16 398920 , Fax : +32 16 398939

RETURNERINGSKORT

Udfyld dette kort med STORE BOGSTAVER, og sæt det fast til produktet, når du sender det tilbage for service.

Kundeoplysninger

Fornavn:

Efternavn:

Gade:

Nr.: Box:

Placering: Postnummer:

Land:

Tlf.:

E-mail:

Produktoplysninger

Modelnavn:

Serienummer:

Købsdato: -- (DD/MM/ÅÅÅÅ)

Fejlbeskrivelse: _____

(Oprindeligt købsbevis skal vedhæftes denne returneringskort for at garantien kan gælde)

Produktoplysninger

Modelnavn:

Serienummer:

Købsdato: -- (DD/MM/ÅÅÅÅ)

Fejlbeskrivelse: _____

(Gem denne del til senere henvisning)

OBRAZAC ZAHTJEVA ZA SERVISIRANJE PROIZVODA

Molimo ispunite ovaj obrazac **VELIKIM TISKANIM SLOVIMA** i priložite ga uz proizvod prigodom slanja u servis.

Podaci o stranci

Ime:

Prezime:

Ulica:

Kućni broj: Broj sandučića:

Grad: Broj pošte:

Država:

Tel.:

E-pošta:

Podaci o proizvodu

Naziv modela:

Serijski broj:

Datum kupnje: -- (DD/MM/GGGG)

Opis kvara: _____

(Uz obrazac priložite originalni račun radi dobivanja prava na jamstvo.)

Podaci o proizvodu

Naziv modela:

Serijski broj:

Datum kupnje: -- (DD/MM/GGGG)

Opis kvara: _____

(Sačuvajte ovaj dio za buduće potrebe)

Cocoon 1050

visit our website
www.ucom.be