

# **SILVERCREST®**

## **COCOON 1105 TWIN**

**TELEFONO CORDLESS**



**MANUALE UTENTE**

**V1.10 - 04/10**



## Portatile

1. Display
2. Tasto destro display (funzioni display)
3. Tasto freccia in alto / ripetizione di selezione
4. Tasto freccia a destra / tasto R)
5. Tasto riaggancia / spegni
6. Tasti alfanumerici
7. Blocco tastiera # 
8. Tasto pausa P
9. Microfono
10. Tasto disattivazione suoneria \* 
11. Tasto OK
12. Tasto freccia in basso / elenco chiamate
13. Accetta chiamata / tasto ON / tasto vivavoce
14. Tasto freccia a sinistra / chiamata interna
15. Tasto sinistro display (funzioni display)

## Stazione di base e stazione di ricarica

16. Tasto paging
17. Spia LED di collegamento e di ricarica del portatile

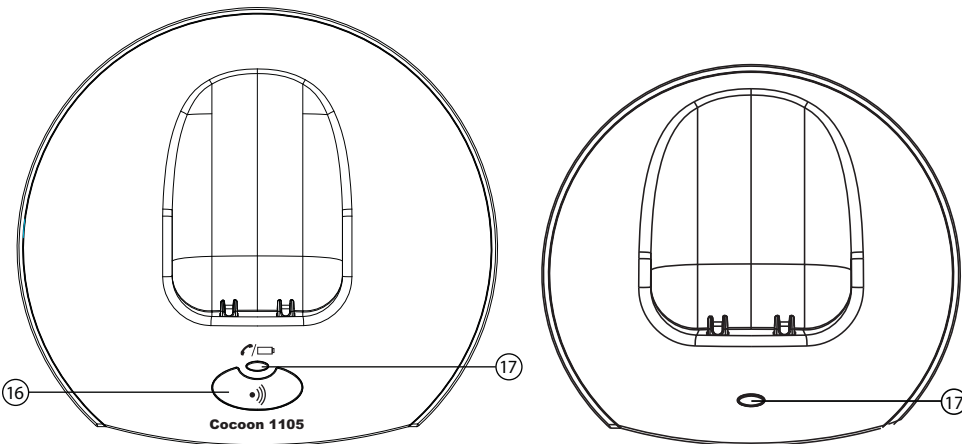
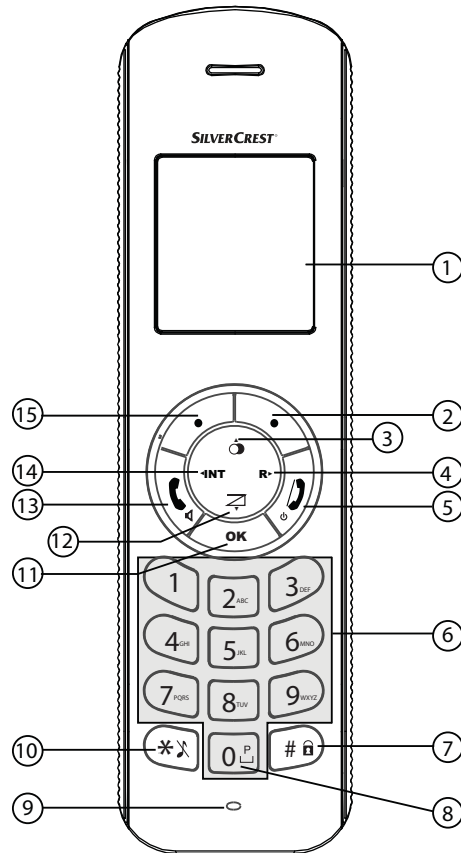

Il simbolo CE indica che l'unità è conforme ai requisiti fondamentali della direttiva R&TTE.

Le funzioni descritte nel presente manuale sono pubblicate con riserva di modifiche.



**Attenzione** Questo prodotto funziona solo con batterie ricaricabili. Se si inseriscono batterie non ricaricabili nel ricevitore portatile e lo si ripone sulla sua base, il portatile subirà dei danni e questi NON saranno coperti dalla garanzia.

<b>1</b>	<b>Informazioni generali</b> . . . . .	<b>5</b>
1.1	Il prodotto: Cocoon 1105 / Cocoon 1105 Twin . . . . .	5
1.2	Diritti d'autore . . . . .	5
1.3	Parole di segnalazione e simboli. . . . .	5
1.4	Uso convenzionale . . . . .	6
1.5	Equipaggiamento di fornitura . . . . .	6
1.6	Disposizioni di sicurezza. . . . .	6
1.7	Informazioni sulla modalità a bassa emissione di onde elettromagnetiche . . . . .	8
<b>2</b>	<b>Installazione</b> . . . . .	<b>9</b>
2.1	Messa in funzione della stazione di base . . . . .	9
2.2	Messa in funzione della stazione di ricarica . . . . .	10
2.3	Inserimento delle batterie in un telefono portatile . . . . .	10
<b>3</b>	<b>Elementi di comando e struttura menu</b> . . . . .	<b>11</b>
3.1	Tasti / Display / LED . . . . .	11
3.2	Display (LCD) . . . . .	12
3.3	Simboli . . . . .	12
3.4	Tasti display . . . . .	13
3.5	Diodi luminosi nella stazione di base (LED) . . . . .	13
3.6	Struttura menu . . . . .	13
3.7	Panoramica menu. . . . .	14
<b>4</b>	<b>Impostazioni e utilizzo del portatile</b> . . . . .	<b>14</b>
4.1	Accensione e spegnimento del telefono portatile . . . . .	14
4.2	Selezione della lingua del menu . . . . .	14
4.3	Conversazioni . . . . .	15
4.4	Accettare una telefonata . . . . .	16
4.5	Registro chiamate . . . . .	16
4.6	Opzioni di ripetizione di chiamata . . . . .	18
4.7	Attivare / disattivare la modalità vivavoce . . . . .	18
4.8	Impostazione del volume dell'altoparlante . . . . .	18
4.9	Visualizzazione della durata della conversazione. . . . .	19
4.10	Disattivazione del microfono (Mute) . . . . .	19
4.11	Tasto pausa (pausa di selezione) . . . . .	19
4.12	Ricerca del portatile attraverso la base (Paging) . . . . .	19
4.13	Utilizzo della tastiera alfanumerica . . . . .	19
4.14	Impostazione del volume della suoneria sul portatile . . . . .	20
4.15	Impostazione della melodia della suoneria sul portatile . . . . .	20
4.16	Impostazione del blocco tastiera . . . . .	21
4.17	Attivazione /disattivazione dei toni di tastiera . . . . .	21
4.18	Modifica del contrasto del display . . . . .	21
4.19	Modifica del nome del portatile . . . . .	21
4.20	Accettazione automatica . . . . .	22
4.21	Ritornare alle impostazioni "di default" del telefono (Handset reset)22	
<b>5</b>	<b>Funzioni ora e sveglia</b> . . . . .	<b>22</b>
5.1	Impostazione data e ora . . . . .	22
5.2	Selezione del formato dell'ora. . . . .	23
5.3	Funzione allarme e sveglia . . . . .	23
5.4	Appuntamenti . . . . .	24
5.5	Cronometro . . . . .	24

<b>6</b>	<b>Rubrica telefonica</b> . . . . .	<b>24</b>
6.1	Memorizzare una nuovo numero nella rubrica telefonica . . . . .	24
6.2	Cercare e chiamare un numero nella rubrica telefonica . . . . .	25
6.3	Modificare la voce della rubrica telefonica . . . . .	25
6.4	Cancellare una o tutte le voci . . . . .	25
6.5	Visualizzare le proprietà delle voci della rubrica telefonica. . . . .	26
6.6	Copiare una voce della rubrica telefonica in un altro portatile . . . . .	26
6.7	Copiare tutte le voci della rubrica telefonica in un altro portatile. . . . .	26
6.8	Aggiungere tutte le voci della rubrica telefonica in un altro portatile. . . . .	27
<b>7</b>	<b>Funzionamento della stazione di base</b> . . . . .	<b>27</b>
7.1	Impostazione della melodia e del volume della suoneria della stazione di base . . . . .	27
7.2	Tasto R . . . . .	28
7.3	Modifica del codice PIN (System-PIN-Code) . . . . .	28
7.4	Impostazione della modalità di selezione . . . . .	28
<b>8</b>	<b>Ulteriori portatili e stazioni di base</b> . . . . .	<b>29</b>
8.1	Registrazione di un ulteriore portatile . . . . .	29
8.2	Disattivazione di un portatile . . . . .	30
8.3	Selezione di una stazione di base. . . . .	30
8.4	Utilizzo di più portatili . . . . .	31
8.5	Visualizzazione memoria vocale . . . . .	32
<b>9</b>	<b>Abbreviazioni e definizioni tecniche</b> . . . . .	<b>32</b>
<b>10</b>	<b>Risoluzione dei problemi</b> . . . . .	<b>33</b>
<b>11</b>	<b>Misure di assistenza tecnica</b> . . . . .	<b>34</b>
11.1	Manutenzione . . . . .	34
11.2	Pulizia . . . . .	35
11.3	Messa fuori servizio e conservazione . . . . .	35
11.4	Smaltimento (tutela ambientale) . . . . .	35
<b>12</b>	<b>Dati tecnici</b> . . . . .	<b>35</b>
<b>13</b>	<b>Garanzia</b> . . . . .	<b>36</b>
13.1	Periodo di garanzia . . . . .	36
13.2	Prodotto in garanzia . . . . .	36
13.3	Esclusioni dalla garanzia. . . . .	37
13.4	Indirizzo e numero di telefono del centro servizi . . . . .	37
<b>14</b>	<b>Indice</b> . . . . .	<b>38</b>
<b>15</b>	<b>Spiegazione delle conformità e servizio riparazioni</b> . . . . .	<b>39</b>

# 1 Informazioni generali

Il presente manuale illustra tutte le informazioni necessarie per l'installazione, l'impostazione e l'utilizzo dell'apparecchio acquistato e contiene informazioni e riferimenti relativi alla sicurezza, nonché supporto per la risoluzione di problemi.

## 1.1 Il prodotto: Cocoon 1105 / Cocoon 1105 Twin



### Info

La definizione "Twin" indica una variante del prodotto composta da una stazione di base con telefono portatile e da un'ulteriore stazione di ricarica con un secondo telefono portatile (=Twin).

Questo articolo è prodotto conformemente allo standard digitale per la telefonia wireless (DECT). La tecnologia DECT è caratterizzata da un'elevata sicurezza contro le intercettazioni e da una trasmissione digitale della comunicazione di elevata qualità. Questo telefono può essere utilizzato in diversi ambiti di applicazione, quali ad esempio una rete di stazioni di base e telefoni portatili che formano un sistema telefonico completo. Ad una stazione di base possono essere collegati al massimo 5 portatili ed ogni portatile può funzionare con un massimo di 4 stazioni di base. Le conversazioni interne sono possibili solo tra 2 portatili per volta.

Il telefono dispone della funzione di visualizzazione del numero e dei servizi di SMS dell'operatore di rete, se questi sono abilitati per la propria linea telefonica. In caso di utilizzo di tali servizi il numero chiamante verrà visualizzato sul display del telefono.



### Importante





Per utilizzare la funzione "mostra ID chiamante", questo servizio deve essere attivato sulla propria linea telefonica. Per ulteriori dettagli circa l'attivazione del servizio, contattare il proprio operatore di rete. Se questo servizio non è già attivato, i numeri dei chiamanti NON vengono mostrati sul display del telefono.

## 1.2 Diritti d'autore

Questo documento è tutelato dai diritti d'autore.

Tutti i diritti riservati, incluso il diritto di riproduzione fotomeccanica totale o parziale, riproduzione e divulgazione attraverso determinati procedimenti (come elaborazione dati, supporti dati e reti telematiche) nonché il diritto di apportare modifiche tecniche o ai contenuti.

## 1.3 Parole di segnalazione e simboli

Simbolo	Parola di	Significato
	<b>Avviso</b>	Avviso di possibile ferita grave ovvero pericolo di morte in caso di inosservanza.
	<b>Attenzione</b>	Avviso di pericolo di possibile ferita lieve in caso di inosservanza.
senza	<b>Attenzione</b>	Pericolo di danni alle cose o all'ambiente.
	<b>Importante</b>	Qui viene fornita un'indicazione importante per la funzione.
	<b>Info, raccomandazione</b>	Informazioni generali o raccomandazioni particolari.

## 1.4 Uso convenzionale

Questo prodotto serve a effettuare telefonate mediante una linea telefonica fissa all'interno di una rete telefonica. Il presupposto per l'uso convenzionale dell'apparecchio è costituito dalla sua corretta installazione previa osservanza di tutte le indicazioni contenute in queste istruzioni d'uso.

Qualsiasi altro utilizzo non è conforme alle disposizioni e pertanto non è consentito.

Non è consentito apportare modifiche o cambiamenti non descritti nel presente manuale.

## 1.5 Equipaggiamento di fornitura

Verificare la completezza e l'incolumità dell'equipaggiamento di fornitura. Contattare subito il proprio fornitore qualora alcune parti dovessero mancare o essere danneggiate.

Conservare il pacco per eventuali spedizioni di ritorno/riparazioni.

1 stazione di base

1 alimentatore di rete a spina per la stazione di base

1 cavo telefonico per la stazione di base

1 stazione di ricarica

2 telefoni portatili, incl. 2 batterie per ogni telefono (tipo AAA, 1,2 V / 500 mAh, NiMH),  
un coperchio per il vano batterie per ogni telefono

1 istruzioni d'uso



### Avviso

Pericolo di soffocamento per bambini! Tenere le pellicole del pacco fuori dalla portata dei bambini.



### Importante

Provvedere al corretto smaltimento del materiale del pacco!

## 1.6 Disposizioni di sicurezza

Quando si mettono in funzione degli apparecchi elettrici, le seguenti disposizioni di sicurezza fondamentali devono essere assolutamente rispettate in ogni caso.

Leggere attentamente le seguenti disposizioni di sicurezza e informazioni per il corretto uso dell'apparecchio. Avere cura di familiarizzare con tutte le funzioni dell'apparecchio.

Conservare con cura queste istruzioni d'uso in prossimità dell'apparecchio e prendersi cura di fornirle, se necessario, ad altri utenti dell'apparecchio. Fornire il telefono a terzi solo se corredato dalle istruzioni d'uso.

### Pericoli causati dall'elettricità:



### Avviso

**Pericolo di ferita ovvero di morte a causa della corrente elettrica!**

In caso di pericolo, staccare subito l'apparecchio dalla corrente a 230 V.

- Non mettere in funzione l'apparecchio nel caso in cui l'alimentatore di rete a spina, il cavo o l'apparecchio risultino danneggiati. Fare molta attenzione a non far cadere l'apparecchio, poiché potrebbe esserne danneggiato.
- All'interno dell'apparecchio vi sono delle tensioni elettriche pericolose. Non aprire mai la cassa dell'apparecchio e non inserire corpi al suo interno attraverso le fessure di ventilazione.
- Tenere sempre lontano l'apparecchio dai liquidi. In caso contrario, togliere subito l'alimentatore di rete a spina dalla presa di corrente e la spina del cavo telefonico dalla

- presa a muro.
- Togliere l'alimentatore di rete a spina dalla presa di corrente e la spina del cavo telefonico dalla presa a muro anche quando insorgono dei disturbi mentre l'apparecchio è in funzione e prima di pulire l'apparecchio.
- Evitare che i contatti dell'alimentatore di rete a spina entrino in contatto con parti acuminatae o oggetti metallici.
- Non apportare modifiche o riparazioni all'apparecchio. Lasciar effettuare le riparazioni dell'apparecchio o del cavo solo a personale esperto del centro servizi. Le riparazioni inappropriate possono causare dei seri pericoli per l'utente.
- I bambini spesso sottovalutano i pericoli che incorrono nell'uso di apparecchiature elettriche e pertanto non devono mai essere lasciati da soli e inosservati in prossimità di apparecchi elettrici.
- Non utilizzare l'apparecchio in locali umidi (ad es. bagno) oppure in locali molto polverosi.
- In caso di temporale, gli apparecchi connessi alla rete elettrica possono essere danneggiati a causa dei fulmini. Pertanto, in caso di temporali staccare sempre l'alimentatore di rete a spina dalla presa.
- Per staccare completamente l'apparecchio dall'alimentazione elettrica, l'alimentatore di rete a spina deve essere estratto completamente dalla presa di corrente. Afferrare sempre direttamente l'alimentatore di rete e non tirare mai il cavo.
- Esaminare regolarmente il cavo per verificare l'eventuale presenza di danni, proteggerlo dalle superfici calde e da altre fonti di pericolo, srotolarlo completamente e posizionarlo in modo che lo stesso non venga schiacciato e non vi si possa inciampare.

### Pericoli di incendio:



#### Avviso

#### Pericolo di ferita ovvero di morte a causa di incendio!

Non esporre l'apparecchio a temperature eccessivamente calde e in caso di pericolo staccarlo subito dalla corrente a 230 V.

Il calore accumulatosi all'interno dell'apparecchio può causare il non funzionamento oppure l'incendio dell'apparecchio stesso. Pertanto, non esporre mai questo apparecchio a temperature estreme:

- Impedire che venga esposto direttamente ai raggi solari o ai riscaldamenti.
- Non coprire le fessure di ventilazione dell'apparecchio.

### Pericolo di esplosione:



#### Avviso

#### Pericolo di ferita a causa di esplosioni!

Trattare con particolare attenzione batterie e accumulatori.

- Non gettare mai nel fuoco le batterie e gli accumulatori.
- Non applicare mai l'apparecchio in ambienti a rischio di esplosione!

### Pericolo di avvelenamento:



#### Avviso

#### Pericolo di avvelenamento!

Porre particolare attenzione ai bambini.

- Tenere le batterie e gli accumulatori fuori dalla portata dei bambini.

**Pericolo di soffocamento:****Avviso****Pericolo di soffocamento!**

Porre particolare attenzione ai bambini.

- Tenere le pellicole del pacco fuori dalla portata dei bambini.
- In sede di installazione dei cavi, tener debito conto dei possibili pericoli per i bambini (strangolamento).

**Guasti:****Avviso****Possibile pericolo di ferita a causa di guasti dell'apparecchio!**

Prestare particolare attenzione agli apparecchi elettrici di natura medica.

- Il funzionamento degli apparecchi elettrici di natura medica può essere influenzato negativamente dalle onde elettromagnetiche di questo apparecchio. Pertanto, l'apparecchio deve essere installato e messo in funzione a debita distanza da apparecchi elettrici di natura medica.  
Ciò vale anche per gli apparecchi medici impiantati, ad es. i pacemaker.
- Il telefono portatile può causare un fastidioso ronzio se utilizzato in vicinanza di apparecchi acustici e deve essere pertanto tenuto a debita distanza da tali apparecchi.

**Possibili danneggiamenti:****Attenzione Possibile danneggiamento dell'apparecchio!**

Seguire le indicazioni contenute in queste istruzioni d'uso.

- Utilizzare esclusivamente gli alimentatori di rete a spina forniti in dotazione con l'apparecchio. Non utilizzare mai alimentatori di rete a spina diversi da quelli in dotazione, in quanto questi potrebbero danneggiare le batterie.
- La presa a cui collegare l'alimentatore di rete a spina deve trovarsi nei pressi dell'apparecchio ed essere facilmente accessibile.
- Utilizzare esclusivamente le batterie fornite in dotazione con l'apparecchio. In caso di sostituzione, utilizzare esclusivamente lo stesso tipo di batterie. Inserire le batterie con i poli orientati nelle direzioni giuste (le indicazioni sono riportate all'interno del vano batterie dell'apparecchio). Non utilizzare mai batterie normali!

**Importante**

Poiché in mancanza di corrente il telefono non è utilizzabile, per un'eventuale chiamata d'emergenza utilizzare un telefono indipendente dall'alimentazione elettrica, ad es. un cellulare.

**1.7 Informazioni sulla modalità a bassa emissione di onde elettromagnetiche**

Questo telefono portatile (conformemente allo standard DECT) permette di impostare una modalità a bassa emissione di onde elettromagnetiche (ECO mode).

Durante una conversazione il telefono portatile riduce l'intensità del segnale radio a seconda della distanza dalla base. In assenza di conversazione il telefono riduce il segnale radio al minimo.

L'apparecchio supporta la modalità a bassa emissione di onde elettromagnetiche. La stazione di base, infatti, riduce il segnale radio quasi a zero quando soltanto un telefono è

registrato presso la stazione e si trova in ricarica nella stazione stessa. Tuttavia la stazione di base non riduce il segnale radio quando due o più telefoni sono registrati presso la stessa. Ciò non significa che il normale segnale radio DECT sia dannoso per la salute, bensì che la modalità ECO impedisce un'inutile emissione di onde elettromagnetiche. La base è impostata di default come twin set e quindi senza riduzione del segnale radio! Collocare la stazione di base in un luogo in cui non ci si trattiene a lungo, ad esempio nel corridoio. Evitare di collocare la stazione di base nella camera da letto, nella stanza dei bambini o in soggiorno.

## 2 Installazione



**Importante** Prima di utilizzare il telefono per la prima volta è necessario caricare le batterie. In caso contrario l'apparecchio non funzionerà perfettamente.



**Attenzione** Rispettare le indicazioni di sicurezza relative all'ambiente e alle condizioni del luogo di installazione nonché all'installazione! Non applicare mai l'apparecchio in ambienti a rischio di esplosione!

### 2.1 Messa in funzione della stazione di base

Procedere come indicato di seguito:

- Inserire l'alimentatore di rete a spina in una presa a 230 V. Il connettore a spina deve essere collegato con la presa di riduzione sul lato inferiore della stazione di base.
- Collegare la presa di collegamento del telefono sul lato inferiore della stazione di base con la presa di raccordo del telefono. Utilizzare il cavotelefonico fornito insieme all'apparecchio.

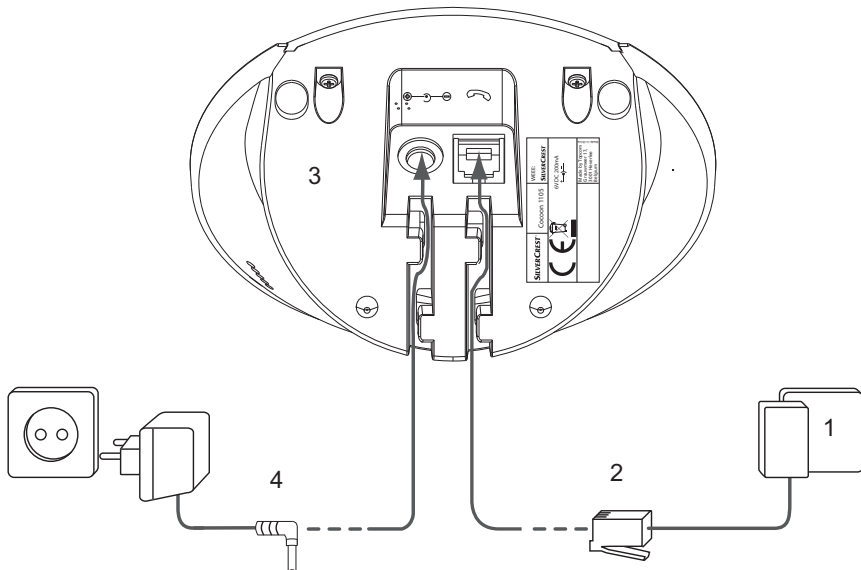

1. Presa del telefono a parete
2. Cavo telefonico
3. Lato inferiore della stazione di base
4. Cavo dell'alimentatore di rete a spina

## 2.2 Messa in funzione della stazione di ricarica

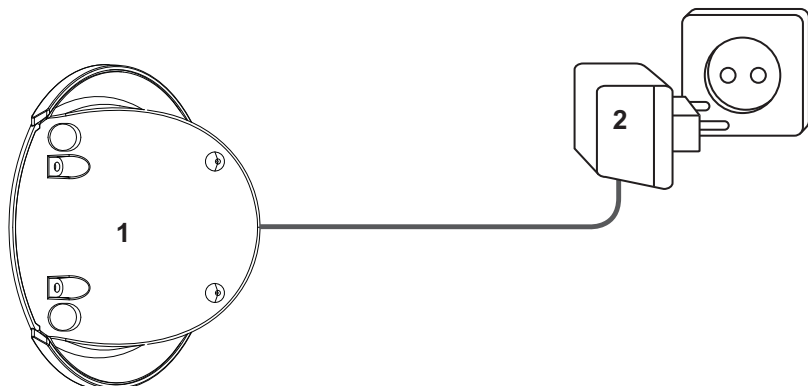

1. Lato inferiore della stazione di ricarica
2. Accumulatore di rete a spina

## 2.3 Inserimento delle batterie in un telefono portatile



### Avviso

### Pericolo di ferita a causa di esplosioni!

Utilizzare esclusivamente le batterie in dotazione con il prodotto oppure batterie dello stesso tipo. Non utilizzare batterie normali! L'utilizzo di batterie diverse da quelle in dotazione può danneggiare il portatile.

1. Aprire il vano batterie (vedi sotto).
2. Inserire le batterie **prestando attenzione alla corretta polarità (+ e -)**.
3. Chiudere il vano batterie.
4. Per caricare le batterie per la prima volta, lasciare il portatile nella stazione di base o in quella di ricarica per 16 ore. L'indicatore di ricarica  (LED) (17) sulla stazione di base o di ricarica si illumina.

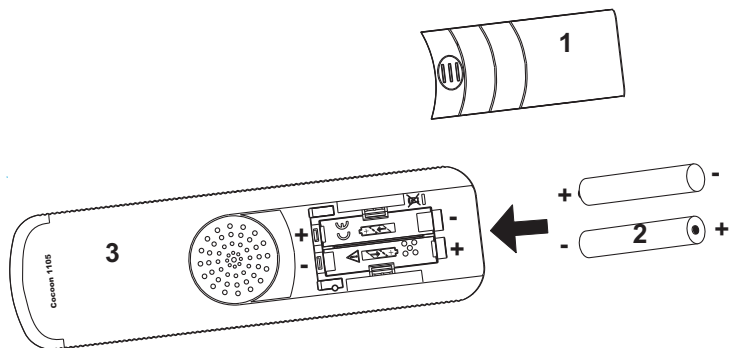

1. Coperchio vano batterie
2. Batterie
3. Lato posteriore del telefono portatile



**Importante** Dopo l'utilizzo inserire i portatili nella stazione di base o di ricarica per evitare che le batterie si scarichino completamente. Le batterie sono create per essere sottoposte a una costante ricarica.

### 3 Elementi di comando e struttura menu

#### 3.1 Tasti / Display / LED

##### Portatile

1. Display
2. Tasto destro display (funzioni display)
3. Tasto freccia in alto / ripetizione di selezione
4. Tasto freccia a destra / tasto R)
5. Tasto riaggancia / spegni
6. Tasti alfanumerici
7. Blocco tastiera #
8. Tasto pausa P
9. Microfono
10. Tasto disattivazione suoneria \*
11. Tasto OK
12. Tasto freccia in basso / elenco chiamate
13. Accetta chiamata / tasto ON / tasto vivavoce
14. Tasto freccia a sinistra / chiamata interna
15. Tasto sinistro display (funzioni display)

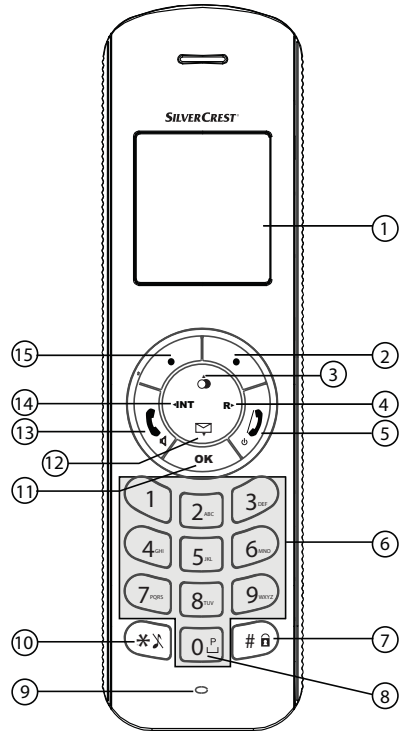

##### Stazione di base e stazione di ricarica

16. Tasto paging
17. Spia LED di collegamento e di ricarica del portatile

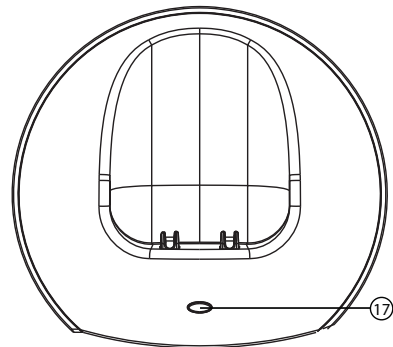
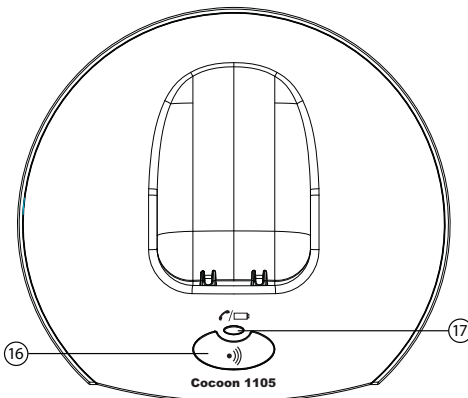

### 3.2 Display (LCD)

Riga simboli →  
 Riga messaggio →  
 Menu display / menu opzioni →



#### Info

Il display del telefono portatile è protetto da una pellicola. Rimuovere questa pellicola durante la messa in funzione.

Simboli batteria:

- La batteria è completamente carica.
- La batteria è carica al 75%.
- La batteria è a metà (carica al 50%).
- La batteria è carica soltanto al 25%.
- La batteria è quasi scarica. Quando la batteria è quasi scarica, il simbolo della batteria inizia a lampeggiare sul display e compare il messaggio "Batteria scarica!".

### 3.3 Simboli

	Riagganciato
	Conversazione accettata
	Il telefono suona
	Conversazione interna
	Funzione vivavoce attiva
	Tastiera bloccata
ABC	Lettere maiuscole
abc	Lettere minuscole
	Direzione per passare alle altre voci del menu
	Voci elenco chiamate*
	Nuovo messaggio nella mailbox
	Suoneria del portatile disattivata
	Sveglia attivata
Y	Simbolo antenna: all'interno della portata (simbolo fisso) - fuori dalla portata (simbolo lampeggiante)

\* Se per la linea telefonica è attiva la funzione "Visualizzazione numero chiamante".

### 3.4 Tasti display

I tasti display sono i tasti collocati direttamente sotto al display: ② e ⑮. La loro funzione varia a seconda della singola situazione di comando. La funzione attuale viene visualizzata direttamente sul display. I tasti principali sono:

 Rubrica del telefono	 Disattivazione microfono
 OK / Conferma	 Indietro
 Menu	 Interrompi
 Elimina	

### 3.5 Diodi luminosi nella stazione di base (LED)



I LED  ⑰ indicano le seguenti modalità:

- Spento: La stazione di base non è collegata alla rete oppure il telefono portatile non si trova sulla stazione di base.
- Acceso: Il portatile è in ricarica.
- Lampeggio lento: E' in corso una conversazione oppure il telefono suona.
- Lampeggio veloce: durante la registrazione.

### 3.6 Struttura menu

Il portatile dispone di una struttura menu di semplice utilizzo. Ogni menu apre una lista contenente delle opzioni.

Per richiamare il menu principale premere il tasto sinistro del display quando il portatile è acceso e si trova in modalità standby  ⑮.

Premere il  tasto ③ oppure il  tasto ⑫, per passare all'opzione menu desiderata. Nella parte funzionale delle presenti istruzioni d'uso vengono illustrati i simboli dei tasti e i numeri di posizione dell'apparecchio. Successivamente premere  ②, per richiamare altre opzioni oppure per confermare le impostazioni visualizzate.



#### Uscire dal menu oppure tornare al livello precedente del menu

Per ritornare al punto precedente del menu, premere  ⑮.

E' possibile interrompere una funzione e tornare alla modalità standby in qualsiasi momento premendo il tasto  ⑤. Se per 20 secondi non viene premuto alcun tasto, il portatile torna automaticamente alla modalità standby.

### 3.7 Panoramica menu

Menu	Punti del sottomenu
Rubrica del telefono (Phonebook)	
Portatile (Handset)	Suoneria (Ring Tone) Volume suoneria (Ringer Volume) Nome portatile (Handset Name) Toni tastiera (Keypad Beep) Contrasto (Contrast) Accettazione auto. (Auto Talk) Selez. base (Select Base) Lingua (Language) Registrazione (Registration)
Impost. base (Base Settings)	Suoneria (Ring Tone) Volume suoneria (Ringer Volume) Mod. selezione (Dial Mode) Richiamo (Recall) Codice PIN (System PIN)
Sveglia (Time)	Impost. sveglia (Set Alarm) Data/Ora (Date and Time) Formato data e ora (Set Time Format)
Accessori (Tools)	Appuntamento (Appointment) Cronometro (Stop Watch)

## 4 Impostazioni e utilizzo del portatile



### Info



I seguenti punti illustrano i simboli dei tasti e del display e i numeri di posizione dell'apparecchio.



### Attenzione Possibili pericoli a causa di guasti dell'apparecchio!

Rispettare le indicazioni di sicurezza.







### 4.1 Accensione e spegnimento del telefono portatile





1. Premere il tasto di accensione  ◀ (13) per accendere il portatile.
2. Per spegnere il telefono tenere premuto il tasto di spegnimento  (5) fino allo spegnimento dell'apparecchio.

### 4.2 Selezione della lingua del menu

Il telefono dispone di diverse lingue del menu, vedi confezione.





Per impostare la lingua del menu, procedere nel modo seguente:

1. Premere  (15).
  2. Premere  (3) oppure  (12) ripetutamente, selezionare 'portatile' (Handset).
  3. Premere  (2) per confermare.
  4. Premere  (3) oppure  (12) ripetutamente, selezionare 'lingua' (Language).
  5. Premere  (2) per confermare.
- La lingua impostata viene visualizzata sul display.





6. Premere  (3) oppure  (12) ripetutamente, selezionare la lingua desiderata.
- Premere  (2) per confermare. Sul display appare: 'Salvato' (Saved). Uscire dal menu senza salvare:  premere (15).

### 4.3 Conversazioni



#### 4.3.1 Chiamate esterne

1. Premere  ◀ (13).
- La spia di collegamento e di ricarica del portatile  (LED) (17) sulla stazione di base lampeggia e sul display appare il simbolo della chiamata .
2. Dopo il segnale di libero selezionare il numero desiderato.
- Il numero appare sul display e viene selezionato.
3. Per terminare la conversazione premere  (5) oppure posizionare il portatile nella stazione di base o nella stazione di ricarica.





#### 4.3.2 Preparazione selezione

1. Inserire il numero telefonico che si desidera chiamare.
2. Per correggere il numero premere  (15). Con il tasto freccia a sinistra / a destra **INT** (14) oppure **R** (4) si raggiunge la posizione desiderata.
3. Premere  ◀ (13).
- La spia di collegamento e di ricarica del portatile  (LED) (17) sulla stazione di base lampeggia e sul display appare il simbolo della chiamata .
- Il numero viene cancellato automaticamente.
4. Per terminare la conversazione premere  (5) oppure posizionare il portatile nella stazione di base o nella stazione di ricarica.

#### 4.3.3 Riselezionare l'ultimo numero chiamato





1. Premere  (3).
2. Premere  ◀ (13).
- L'ultimo numero chiamato viene selezionato automaticamente.



#### 4.3.4 Selezionare uno degli ultimi 10 numeri chiamati

1. Premere  (3).
- L'ultimo numero chiamato appare sulla prima riga del display.
2. Cercare con  (3) oppure  (12) il numero desiderato.
3. Premere il tasto accetta conversazione  ◀ (13).
- Il numero visualizzato sul display viene selezionato automaticamente.
4. Per terminare la conversazione premere  (5) oppure posizionare il portatile nella stazione di base o nella stazione di ricarica.

#### 4.3.5 Chiamare un numero dalla rubrica del telefono







Il telefono dispone di una rubrica in cui è possibile memorizzare i numeri telefonici con il nome (vedi anche capitolo "6 Rubrica telefonica"). Per chiamare un numero dalla rubrica del telefono:

1. Premere  (2).
- Sul display appare il primo numero della rubrica.
2. Premere  (3) oppure  (12) ripetutamente, per selezionare il numero desiderato.
3. Premere il tasto accetta conversazione  ◀ (13).

- Il numero visualizzato sul display viene selezionato automaticamente.
4. Per terminare la conversazione premere   ⑤ oppure posizionare il portatile nella stazione di base o nella stazione di ricarica.

#### 4.4 Accettare una telefonata

Alla ricezione di una chiamata esterna o interna il portatile inizia a suonare. E' possibile disattivare temporaneamente la suoneria premendo 'Silenz' (Silent) ⑮.



- Tutti i portatili registrati suonano durante la ricezione di una chiamata.
  - Il simbolo  lampeggia sul display.
  - In caso di abilitazione della funzione di riconoscimento chiamate (CLIP), il numero chiamante appare sul display. Per informazioni a riguardo rivolgersi al proprio operatore telefonico. Inoltre sul display viene visualizzato il nome del chiamante se:
    - il numero è memorizzato nella rubrica telefonica insieme al nome.
    - la rete trasmette il nome insieme al numero di telefono.
1. Per accettare una chiamata sono disponibili le seguenti opzioni:
    - Premere   ⑬, per accettare la chiamata.
    - Sollevare il portatile dalla stazione di base o dalla stazione di ricarica (funzione possibile soltanto in caso di attivazione dell'accettazione automatica, vedi "4.20 Accettazione automatica").
  - Durante la conversazione sul display sono visualizzati il simbolo , il numero o il nome del chiamante e la durata della chiamata.
  2. Per terminare la conversazione premere   ⑤ oppure riposizionare il portatile nella stazione di base o nella stazione di ricarica.

#### 4.5 Registro chiamate

Quando si riceve una chiamata, sul display del portatile vengono visualizzati il numero chiamante, la data e l'ora. Se memorizzato nella rubrica telefonica, viene visualizzato anche il nome. Per l'inserimento di una chiamata nel registro chiamate è necessario disporre del servizio di "visualizzazione numeri chiamanti (CLIP)" del proprio operatore di rete.



**Importante** Il servizio di "visualizzazione numeri chiamanti (CLIP)" è disponibile soltanto se abilitato sulla propria linea telefonica. Per maggiori informazioni a riguardo rivolgersi al proprio operatore di rete.

Le chiamate ricevute vengono memorizzate nel registro chiamate (max. 30 numeri telefonici). Quando la memoria è piena, le ultime telefonate vengono automaticamente sovrascritte a quelle più vecchie del registro. In presenza di chiamate perse nel registro chiamate, nella parte superiore del display lampeggia il simbolo , mentre al centro del display vicino al simbolo  viene visualizzato il numero delle nuove chiamate. Se il registro chiamate è vuoto e si preme  ⑫, appare 'Lista chiamate vuota' (Calls List Empty).

##### 4.5.1 Richiamare le voci del registro chiamate

1. Premere brevemente  ⑫, per richiamare la voce più recente.
- Il numero di telefono dell'ultima chiamata è visualizzato nella prima riga. Se registrato nella rubrica telefonica, nella prima riga viene visualizzato il nome del chiamante. Se non è presente nessuna voce e anche il numero di telefono non è stato trasmesso, nella prima riga compare 'nessun nome' (No Name).

La data e l'ora riportate nella seconda o terza riga, indicano il momento in cui è stata ricevuta la chiamata.





Inoltre nella terza o quarta riga vengono visualizzate le seguenti informazioni:

- **'Nuovo'** (New): chiamata non letta o persa
- **'Vecchio'** (Old): Chiamata letta o ricevuta

2. Premere  , per richiamare altre voci del registro.











### Info

Se per 20 secondi non viene premuto alcun tasto   oppure viene premuto  , il telefono torna alla modalità standby.





















Al termine di una chiamata il numero chiamante rimane visualizzato sul display per 8 secondi dopo l'ultimo squillo.

La visualizzazione del numero chiamante non funziona se durante una conversazione telefonica si riceve una seconda chiamata.

#### 4.5.2 Chiamare un numero dal registro chiamate













1. Premere  , per entrare nel registro chiamate.
2. Cercare con   oppure   il numero desiderato.
3. Quando il numero appare sul display premere  .
- Il numero viene cancellato automaticamente.

#### 4.5.3 Memorizzare un numero dal registro chiamate nella rubrica telefonica





1. Premere  , per entrare nel registro chiamate.
2. Cercare con   oppure   il numero desiderato.
3. Premere **'opzione'** .
4. Premere   oppure   ripetutamente, selezionare **'salva numero'** (Save Number).
5. Premere   per confermare.
  - Sul display appare **'Nome'**.
6. Inserire il nome con l'ausilio dei tasti alfanumerici. Se trasmesso dall'operatore di rete, è possibile modificare o memorizzare il nome.
7. Premere **'Salva'** (Save) .
  - Il numero viene visualizzato.
8. Se necessario modificare il numero e premere un'altra volta **'Salva'** (Save) , per salvare la voce nella rubrica telefonica.
9. Premere   oppure   ripetutamente per selezionare la melodia desiderata.
10. Premere **'Salva'** (Save) .
  - Il telefono torna al registro chiamate.

#### 4.5.4 Eliminare un numero dal registro chiamate

##### Eliminare una chiamata

1. Premere  , per entrare nel registro chiamate.
2. Cercare con   oppure   il numero desiderato.
3. Premere **'opzione'** .
4. Premere   oppure   ripetutamente, selezionare **'cancella?'** (Delete).
5. Premere   per confermare.
  - La chiamata viene eliminata e sul display appare la chiamata successiva.

### Eliminare tutte le chiamate



1. Premere  (12), per entrare nel registro chiamate.
2. Premere 'opzione' (2).
3. Premere  (3) oppure  (12) ripetutamente, selezionare 'tutti cancella?' (Delete All).
4. Premere due volte  (2) per confermare.
  - Tutte le chiamate vengono eliminate.





**Importante** Vengono eliminate soltanto le chiamate vecchie. Le chiamate nuove, ad es. non lette o perse, rimangono memorizzate.

### 4.6 Opzioni di ripetizione di chiamata

Scorrendo attraverso la memoria di ripetizione di chiamata (vedi capitolo "4.3.4 Selezionare uno degli ultimi 10 numeri chiamati") sono disponibili le seguenti opzioni:

Quando sul display viene visualizzato il numero desiderato, premere il tasto 'Opzione' (2) e spostandosi con  (3) oppure  (12) selezionare una delle seguenti opzioni:



- 'salva numero' (Save Number): Memorizza il numero nella rubrica.  
Premere  (2) per confermare. Inserire un nome (vedi anche capitolo "6.1 Memorizzare un nuovo numero nella rubrica telefonica" e premere 'Salva' (Save) (2).  
Modificare il numero e premere nuovamente 'Salva' (Save) (2).  
Selezionare la melodia desiderata e premere 'Salva' (Save) (2).
- 'cancella?' (Delete): Elimina una voce dall'elenco di ripetizione di chiamata.  
Premere  (2) per confermare.
- 'tutti cancella?' (Delete All): Elimina tutte le voci dalla memoria di ripetizione di chiamata. Premere due volte  (2) per confermare.

### 4.7 Attivare / disattivare la modalità vivavoce

Questa funzione permette di telefonare senza tenere in mano il telefono portatile.

1. Durante la conversazione premere   (13), per attivare la modalità vivavoce.
2. Premere nuovamente   (13) per disattivare la modalità vivavoce.





**Info** Per regolare il volume durante una telefonata in vivavoce premere più volte  (3) oppure  (12).





**Importante** Se si utilizza la funzione vivavoce per un periodo prolungato, le batterie si scaricano più rapidamente!

Se il telefono portatile si trova al di fuori della portata della stazione di base:

- 'sul display appare 'Ricerca' (Searching) e il simbolo  lampeggia.
- 1. Avvicinarsi alla stazione di base.
- 2. Il simbolo  non lampeggia più e rimane fisso sul display.
- Il portatile si trova all'interno della portata della stazione di base.

### 4.8 Impostazione del volume dell'altoparlante

Durante la conversazione premere  (3) oppure  (12), per regolare il volume dell'altoparlante. E' possibile selezionare una di 5 impostazioni. Il telefono è impostato di default sul livello '3':

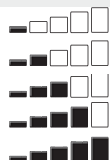

Volume (Volume) 1  
 Volume (Volume) 2  
 Volume (Volume) 3  
 Volume (Volume) 4  
 Volume (Volume) 5

**Info**

Il volume della modalità vivavoce viene impostato allo stesso modo.

#### 4.9 Visualizzazione della durata della conversazione

Durante una chiamata esterna sul display viene visualizzata la durata della conversazione: La voce "01:10:40" significa: 1 ora, 10 minuti e 40 secondi.

Al termine della telefonata la durata della conversazione rimane visualizzata sul display per altri 2 secondi.

#### 4.10 Disattivazione del microfono (Mute)

Per disattivare il microfono durante una conversazione premere il tasto display  (15). Ora è possibile parlare ad alta voce senza che l'interlocutore al telefono possa sentire. Per riattivare il microfono premere nuovamente il tasto display 'Spento' (Off) (15) !

#### 4.11 Tasto pausa (pausa di selezione)



Se durante la selezione di un numero si desidera inserire una pausa di selezione, premere nel punto del numero desiderato il tasto di pausa P (8), fino a che sul display non appare P. Componendo successivamente il numero (oppure selezionandolo dalla ripetizione di selezione), la pausa di selezione (ca. 3 secondi) viene automaticamente selezionata insieme al numero.

#### 4.12 Ricerca del portatile attraverso la base (Paging)

Se non si trova il telefono portatile, premere brevemente il tasto paging  (16) sulla stazione di base. Tutti i portatili registrati presso la stazione di base suonano e possono così essere localizzati. Per disattivare lo squillo del portatile premere un tasto qualsiasi dello stesso.

#### 4.13 Utilizzo della tastiera alfanumerica

Utilizzare la tastiera alfanumerica per inserire un testo. Per selezionare una lettera premere il tasto alfanumerico corrispondente. Ad es. premendo il tasto '5' appare sul display la lettera 'J'. Premere il tasto ripetutamente per inserire altri caratteri.

Premere una volta il tasto '2' per selezionare la lettera 'A'. Per inserire consecutivamente 'A' e 'B', premere prima una sola volta il tasto '2' per selezionare 'A'. Successivamente attendere lo spegnimento della visualizzazione di tutte le lettere del tasto premuto (in basso a sinistra) e premere due volte il tasto '2' per inserire 'B'. E' possibile eliminare le lettere inserite erroneamente con il tasto di cancellazione  (15). Il carattere che precede il cursore viene cancellato. Per cancellare contemporaneamente tutti i caratteri di una sequenza inserita, tenere premuto il tasto di cancellazione  (15) per 2 secondi.

Muovere il cursore con il tasto freccia a sinistra / freccia a destra INT (14) oppure R (4). Con il tasto \* (10) è possibile passare da caratteri maiuscoli a minuscoli e viceversa. La modalità di scrittura viene visualizzata nella parte superiore a destra del display attraverso le lettere "abc" o "ABC".











Per cambiare l'impostazione dei caratteri da inglese (ABC) a latino (AÀÁ), greco (ABΓ) oppure russo (АБВ), tenere premuto il tasto # (7) rispettivamente per 2 secondi. Le diresesi "Ä", "Ö" oppure "Ü" si trovano tra i caratteri latini.

#### 4.14 Impostazione del volume della suoneria sul portatile

E' possibile impostare il volume della suoneria di una chiamata in arrivo (interna o esterna) attraverso 6 livelli (livello 1 - 5 e 'Spento' (Off)).

Selezionando il livello 'Spento' (Off), sul display appare il simbolo . Il telefono portatile non suona durante la ricezione di una chiamata. Il livello "5" è il livello più alto. (Il telefono è preimpostato sul livello "3".)

##### 4.14.1 Impostazione del volume della suoneria per chiamate interne ed esterne (0-5)

1. Premere  (15).
2. Premere  (3) oppure  (12) ripetutamente, selezionare 'portatile' (Handset).
3. Premere  (2) per confermare.
4. Premere  (3) oppure  (12) ripetutamente, selezionare 'Volume' (Ringer Volume).
5. Premere  (2) per confermare.
- Il volume attuale viene riprodotto visivamente e acusticamente.
6. Premere  (3) oppure  (12) ripetutamente, per impostare il volume desiderato.
7. Premere 'Salva' (Save) (2), per confermare la propria selezione oppure premere  (15), per uscire dal menu senza salvare le impostazioni.



#### Info

Per disattivare la suoneria durante una chiamata, premere il tasto del display 'Silenz' (Silent).

Per disattivare la suoneria del portatile a lungo termine, tenere premuto \* (10) per ca. 3 secondi. Sul display appare il simbolo  e il messaggio 'Suo. spenta' (Ringer Off). Per riattivare la suoneria premere di nuovo \* (10) per 3 secondi.

#### 4.15 Impostazione della melodia della suoneria sul portatile











E' possibile modificare la melodia per una chiamata in arrivo (interna oppure esterna).

L'apparecchio dispone di 18 diverse melodie (1-18).

L'impostazione di default della suoneria per le chiamate esterne è la melodia 10.

L'impostazione di default della suoneria per le chiamate interne è la melodia 1.



##### 4.15.1 Impostazione della melodia della suoneria per chiamate interne ed esterne (1-18)

1. Premere il tasto display  (15).
- Premere  (3) oppure  (12) ripetutamente, selezionare 'Portatile' (Handset).
2. Premere  (2) per confermare.
3. Premere  (3) oppure  (12) ripetutamente, selezionare 'Suoneria' (Ring Tone).
4. Premere  (2) per confermare.
5. Selezionare 'Esterna' (External) oppure 'Interna' (Intern) e premere  (2).
- La melodia attuale viene riprodotta visivamente e acusticamente.
6. Premere  (3) oppure  (12) ripetutamente per selezionare la melodia desiderata.
7. Premere 'Salva' (Save) (2), per confermare la propria selezione oppure premere  (15) per uscire dal menu senza salvare le impostazioni.

## 4.16 Impostazione del blocco tastiera









E' possibile bloccare la tastiera per evitare digitazioni involontarie. Tuttavia è possibile accettare una chiamata in arrivo anche quando il blocco tastiera è attivato.

Attivare e disattivare il blocco tastiera:











1. Attivazione: tenere premuto **#**  **7** per ca. 3 secondi.
  - Sul display appare brevemente il messaggio **'Tastiera bloccata'** (Keypad locked) e il simbolo del blocco tastiera .
2. Disattivazione: premere **'Sblocc.'** (Unlock) **15**, e successivamente **#**  **7** per sbloccare la tastiera.
  - Sul display appare brevemente il messaggio **'Tastiera bloccata'** (Keypad Unlocked).

## 4.17 Attivazione /disattivazione dei toni di tastiera

E' possibile impostare il telefono portatile in modo da produrre un tono ogni volta che viene premuto un tasto.









1. Premere  **15**.
2. Premere  **3** oppure  **12** ripetutamente, selezionare **'Portatile'** (Handset).
3. Premere  **2** per confermare.
4. Premere  **3** oppure  **12** ripetutamente, selezionare **'Toni tasti'** (Keypad Beep).
5. Premere  **2** per confermare.
6. Selezionare
  - **'Accesso'** (On): attiva il tono dei tasti
  - **'Spento'** (Off): disattiva il tono dei tasti.
7. Premere  **2**, per confermare la propria selezione oppure premere  **15**, per uscire dal menu senza salvare le impostazioni.

## 4.18 Modifica del contrasto del display

1. Premere  **15**.
2. Premere  **3** oppure  **12** ripetutamente, selezionare **'Portatile'** (Handset).
3. Premere  **2** per confermare.
4. Premere  **3** oppure  **12** ripetutamente, selezionare **'Contrasto'** (Contrast).
5. Premere  **2** per confermare.
6. Selezionare il contrasto (8 livelli di contrasto) con  **3** oppure  **12**.
7. Premere  **2**, per confermare la propria selezione oppure premere  **15**, per uscire dal menu senza salvare le impostazioni.









## 4.19 Modifica del nome del portatile

Per modificare il nome del portatile che viene visualizzato sul display in modalità standby, procedere come segue:

1. Premere  **15**.
2. Premere  **3** oppure  **12** ripetutamente, selezionare **'Portatile'** (Handset).
3. Premere  **2** per confermare.
4. Premere  **3** oppure  **12** ripetutamente, selezionare **'nome'** (Handset Name).
5. Premere  **2** per confermare.
6. Premere  **15** ripetutamente per eliminare le lettere consecutivamente e utilizzare la tastiera alfanumerica per inserire il nuovo nome.
7. Premere **'Salva'** (Save) **2** per impostare il nuovo nome del portatile.

## 4.20 Accettazione automatica

Se il portatile si trova nella stazione di base e riceve una chiamata, sollevando il telefono dalla stazione di base la chiamata viene automaticamente accettata. E' possibile decidere di attivare o disattivare questa funzione.

1. Premere  ⑮.
2. Premere  ③ oppure  ⑫ ripetutamente, selezionare 'Portatile' (Handset).
3. Premere  ② per confermare.
4. Premere  ③ oppure  ⑫ ripetutamente, selezionare 'impegno auto' (Autotalk).
5. Premere  ② per confermare.
6. Selezionare 'acceso' (On) oppure 'spento' (Off) e premere  ② per confermare.



## 4.21 Ritornare alle impostazioni "di default" del telefono (Handset reset)

E' possibile ritornare alle impostazioni di default del telefono portatile ed eliminare tutte le voci della rubrica telefonica, del registro chiamate e della memoria di ripetizione di selezione.

Le impostazioni di default sono le seguenti:

Selezione base (Select Base):	Selezione autom. (Auto select):
Toni tastiera (Keypad Beep):	Attivo (On)
Melodia esterna (External Melody):	Melodia (Melody) 10
Melodia interna (Internal Melody):	Melodia (Melody) 1
Volume suoneria (Ringer Volume):	Volume (Volume) 3
Volume altoparlante (Earpiece Volume):	Volume (Volume) 3
Vivavoce (Handsfree):	Volume (Volume) 3
Contrasto LCD (Contrast):	6
Formato ora (Set Time Format):	24 ore
Nome portatile (Handset Name):	Handset
Rubrica telefonica (Phone Book):	Vuota (Empty)
Registro chiamate (Call log):	Vuoto (Empty)
Ripetizione di selezione (Redial list):	Vuota (Empty)
Accettaz. automatica (Auto Answer):	Disattivata (Off)

Per ritornare alle impostazioni di default:

1. Tenere premuto il tasto **R** ④ per ca. 10 secondi fino a che non appare 'Reset port.?' (Handset Reset?).
2. Premere  ② per confermare oppure  ⑮ per interrompere e uscire dal menu senza effettuare il reset.







## 5 Funzioni ora e sveglia

### 5.1 Impostazione data e ora



#### Info









Se è attivo il riconoscimento di chiamata (CLIP) per la propria linea telefonica e l'operatore trasmette data e ora, l'ora viene automaticamente impostata al momento della ricezione di una chiamata. L'anno non viene impostato automaticamente.

1. Premere  ⑮.
2. Premere  ③ oppure  ⑫ ripetutamente, selezionare **'Sveglia'** (Time).
3. Premere  ② per confermare.
4. Premere  ③ oppure  ⑫ ripetutamente, selezionare **'data e ora'** (Date and Time).
5. Premere  ② per confermare.
6. Inserire le ultime due cifre dell'anno e premere **'Salva'** (Save) ②.
7. Inserire le due cifre del mese e premere **'Salva'** (Save) ②.
8. Inserire il giorno e premere **'Salva'** (Save) ②.
9. Inserire le ore e premere **'Salva'** (Save) ②.
10. Inserire i minuti e premere **'Salva'** (Save) ②.



**Importante** In caso di mancanza di corrente nella stazione di base la data e l'ora vanno perse.

## 5.2 Selezione del formato dell'ora

1. Premere  ⑮.
2. Premere  ③ oppure  ⑫ ripetutamente, selezionare **'Sveglia'** (Time).
3. Premere  ② per confermare.
4. Premere  ③ oppure  ⑫ ripetutamente, selezionare **'Formato ora'** (Set Time Format).
5. Premere  ② per confermare.
6. Selezionare il formato dell'ora (12 ore o 24 ore) e premere  ②.

## 5.3 Funzione allarme e sveglia













**Importante** Prima di utilizzare questa funzione impostare la data e l'ora, affinché la funzione allarme o sveglia si attivi al momento giusto.

E' possibile impostare diversi allarmi per i diversi portatili registrati presso una stazione di base. L'allarme si attiva esclusivamente sul rispettivo portatile e non sulla stazione di base o su un altro portatile.

Se l'allarme è attivo, sul display appare il simbolo  quando il telefono è in modalità standby.



### 5.3.1 Impostazione sveglia

1. Premere  ⑮.
2. Premere  ③ oppure  ⑫ ripetutamente, selezionare **'Sveglia'** (Alarm / Clock).
3. Premere  ② per confermare.
4. Premere  ③ oppure  ⑫ ripetutamente, selezionare **'imp allarme'** (Set / Alarm).
5. Premere  ② per confermare.
6. Premere  ③ oppure  ⑫ ripetutamente e selezionare una delle 4 possibili impostazioni: **'Una volta'** (Once), **'Giornaliero'** (On Daily), **'Lun a Ven'** (Mon to Fri) oppure **'Disattivato'** (Off). Confermare con  ②. Dopo aver selezionato **'Una volta'** (Once), **'Giornaliero'** (On Daily) oppure **'Lun a Ven'** (Mon to Fri), sul display appare:

**Ora 24h:**

**07:00**

7. Inserire l'orario desiderato e confermare premendo **'Salva'** (Save) ②.















8. Premere  ③ oppure  ⑫ ripetutamente e selezionare una delle 18 melodie disponibili, successivamente confermare premendo **'Salva'** (Save) ②.
9. Per disattivare la funzione sveglia selezionare **'spento'** (Off) e confermare con  ②.

### 5.3.2 Spegnimento sveglia







1. Quando la sveglia suona, premere **'Stop'** (Stop) ⑮ per spegnerla.
2. Premere **'Zzz...'** (Snooze) ② per ripetere la funzione sveglia dopo 5 minuti.

## 5.4 Appuntamenti

E' possibile impostare cinque appuntamenti / memo e associare agli stessi un nome e un allarme in base a data e ora.

1. Premere  ⑮.
2. Scorrere con  ③ oppure  ⑫ fino a **'strumenti'** (Tools) e premere **OK** ⑪ oppure  ②.
3. Il punto del menu **'Appuntamenti'** (Appointment) è già selezionato. Premere **OK** ⑪ oppure  ②.
4. Scorrere con  ③ oppure  ⑫ fino a uno dei 5 appuntamenti e premere  ②.
5. Selezionare con  ③ oppure  ⑫ e successivamente con  ② una delle seguenti opzioni:
  - **'Modifica'** (Edit), per modificare le impostazioni dell'appuntamento. Modificare il nome dell'appuntamento e premere **'Salva'** (Save) ②. Inserire la data dell'appuntamento e premere **'Salva'** (Save) ②. Inserire l'ora e premere **'Salva'** (Save) ②. Selezionare con  ③ oppure  ⑫ la melodia della suoneria desiderata (18 melodie) e premere **'Salva'** (Save) ②.
  - **'Elimina'** (Delete), per eliminare l'appuntamento selezionato. Premere  ② per confermare oppure  ⑮ per interrompere.



## 5.5 Cronometro

1. Premere  ⑮.
  2. Scorrere con  ③ fino a **'strumenti'** (Tools) e premere **OK** ⑪ oppure  ②.
  3. Scorrere con  ③ oppure  ⑫ fino a **'Cronometro'** (Stop Watch) e premere **OK** ⑪ oppure  ②.
  4. Premere **'Start'** ②, per avviare il cronometro e **'Stop'** ⑮ per fermarlo.
  5. Per proseguire con il conteggio del cronometro premere nuovamente **'Start'** ⑮.
- Per reimpostare il cronometro a 00:00 premere **'Reset'** ②.

## 6 Rubrica telefonica





Nella rubrica telefonica è possibile memorizzare 200 numeri di telefono (fino a 24 cifre di lunghezza) con i rispettivi nomi (fino a 16 caratteri di lunghezza).

### 6.1 Memorizzare una nuovo numero nella rubrica telefonica









1. Premere  ②.
2. Premere **'Opzione'** ② e confermare la selezione **'Nuovo'** (New Entry) con  ②, per inserire una nuova voce.
  - Sul display appare **'Nome'**. Inserire il nome con l'ausilio dei tasti alfanumerici.

3. Premere **'Salva'** (Save) (2) e inserire il numero di telefono.
4. Premere **'Salva'** (Save) (2) e selezionare la suoneria desiderata.
5. Premere **'Salva'** (Save) (2), per memorizzare la voce nella rubrica telefonica oppure premere  (15) per interrompere senza salvare la voce.







## 6.2 Cercare e chiamare un numero nella rubrica telefonica

1. Premere  (2).
2. Inserire la prima lettera del nome desiderato con l'ausilio dei tasti alfanumerici.
  - Sul display appare il primo nome dell'elenco che inizia con questa lettera.
3. Premere  (3) oppure  (12) ripetutamente per scorrere gli altri numeri di telefono della rubrica.
4. Chiamare l'utente trovato: il numero di telefono desiderato è selezionato.  
Premere   (13).







## 6.3 Modificare la voce della rubrica telefonica

1. Premere  (2).
2. Inserire la prima lettera del nome desiderato.
  - Sul display appare il primo nome dell'elenco che inizia con questa lettera.
3. Premere  (3) oppure  (12) ripetutamente, per scorrere gli altri numeri di telefono della rubrica.
4. Quando il numero appare sul display ed è selezionato, premere **'Opzione'** (2).
5. Premere  (3) oppure  (12) ripetutamente e selezionare **'Modifica'** (Edit Entry).
6. Premere  (2) per confermare.
7. Premere  (15) per eliminare ogni singola lettera e utilizzare la tastiera alfanumerica per inserire il nome corretto.
8. Premere **'Salva'** (Save) (2).
9. Premere  (15) per eliminare ogni singola cifra oppure tenere premuto  il tasto (15) per eliminare tutte le cifre e utilizzare la tastiera alfanumerica per inserire il numero corretto.
10. Premere **'Salva'** (Save) (2) e selezionare la melodia desiderata.
11. Premere **'Salva'** (Save) (2), per memorizzare le modifiche apportate.

## 6.4 Cancellare una o tutte le voci

1. Premere  (2).
2. Utilizzare la tastiera alfanumerica per inserire la prima lettera del nome e / o scorrere con  (3) oppure  (12) fino alla voce ricercata.
3. Premere **'Opzione'** (2).
4. Selezionare
  - **'cancella'** (Delete Entry?), per eliminare la voce attuale.
  - **'canc tutti'** (Delete All) , per eliminare tutte le voci
5. Premere il tasto OK **OK** (11) oppure  (2).
6. Premere nuovamente  (2) per confermare oppure  (15) per interrompere senza eliminare.

## 6.5 Visualizzare le proprietà delle voci della rubrica telefonica









1. Premere  (2).
2. Utilizzare la tastiera alfanumerica per inserire la prima lettera del nome e / o scorrere con  (3) oppure  (12) fino alla voce ricercata.
3. Premere 'Opzione' (2).
4. Scorrere con  (3) oppure  (12) fino a 'mostra dett.' (Show Details) e premere **OK** (11) oppure  (2).
  - Sul display vengono visualizzati il nome, il numero e la suoneria associati alla voce.
5. Premere  (15), per tornare all'elenco delle voci.

## 6.6 Copiare una voce della rubrica telefonica in un altro portatile



### Info

Queste funzioni sono possibili soltanto se più di un portatile è registrato presso una stazione di base.

1. Premere  (2).
2. Utilizzare la tastiera alfanumerica per inserire la prima lettera del nome e / o scorrere con  (3) oppure  (12) fino alla voce ricercata.
3. Premere 'Opzione' (2).
4. Scorrere con  (3) oppure  (12) fino a 'Copia' (Copy Entry).
5. Premere **OK** (11) oppure  (2).
  - Tutti i portatili disponibili (ovvero tutti i portatili attivati sulla stazione di base e raggiungibili) vengono visualizzati.
6. Selezionare con **INT** (14) oppure **R** (4) il portatile desiderato e premere **OK** (11) oppure  (2).
  - Sul display appare 'copia a portatile' (Copying to Handset x).
  - Sul display del portatile di destinazione appare il messaggio 'Ricevere Rubrica?' (Receive Phonebook Record?).
7. Premere sul portatile di destinazione  (2) per confermare oppure  (15), per interrompere la trasmissione della voce della rubrica telefonica.

## 6.7 Copiare tutte le voci della rubrica telefonica in un altro portatile



### Importante







Per copiare tutte le voci di un portatile in un altro, eliminare tutte le voci registrate nel portatile di destinazione!

1. Premere  (2).
2. Premere 'Opzione' (2).
3. Scorrere con  (3) oppure  (12) fino a 'Copia tutti' (Copy All).
4. Premere **OK** (11) oppure  (2).
  - Tutti i portatili disponibili (ovvero tutti i portatili registrati presso la stazione di base e raggiungibili) vengono visualizzati.
5. Selezionare con **INT** (14) oppure **R** (4) il portatile desiderato e premere il tasto **OK** (11) oppure  (2).
  - Sul display appare 'copia a portatile' (Copying to Handset x).
  - Sul display del portatile di destinazione appare il messaggio 'Rimpiazza Rubrica?' (Replace All Phonebook Record?).

6. Premere sul portatile di destinazione  ② per confermare oppure  ⑮, , per terminare la trasmissione delle voci della rubrica telefonica.

## 6.8 Aggiungere tutte le voci della rubrica telefonica in un altro portatile











Questa funzione permette di aggiungere le voci della rubrica telefonica di un portatile alla rubrica di un altro portatile senza eliminare le voci già registrate in quest'ultimo.

1. Premere  ②.
2. Premere 'Opzione' ②.
3. Scorrere con  ③ oppure  ⑫ fino a 'Copia append' (Copy Append).
4. Premere **OK** ⑪ oppure  ②.
  - Tutti i portatili disponibili (ovvero tutti i portatili registrati presso la stazione di base e raggiungibili) vengono visualizzati.
5. Selezionare con **INT** ⑭ oppure **R** ④ il portatile desiderato e premere il tasto **OK** **OK** ⑪ oppure  ②.
  - Sul display appare 'copia a portatile' (Copying to Handset x).
  - Sul display del portatile di destinazione appare il messaggio 'Ricevere rubrica?' (Replace All Phonebook Record?).
6. Premere sul portatile di destinazione  ② per confermare oppure  ⑮, , per terminare la trasmissione delle voci della rubrica telefonica.











## 7 Funzionamento della stazione di base

### 7.1 Impostazione della melodia e del volume della suoneria della stazione di base

#### 7.1.1 Impostazione della melodia della stazione di base











1. Premere  ⑮.
2. Premere  ③ oppure  ⑫ ripetutamente, selezionare 'impostaz base' (Base Settings).
3. Premere  ② per confermare.
  - Premere  ③ oppure  ⑫ ripetutamente, selezionare 'Suoneria' (Ring Tone).
4. Premere  ② per confermare.
  - La melodia attuale viene riprodotta visivamente e acusticamente.
5. Premere  ③ oppure  ⑫ ripetutamente, selezionare la melodia desiderata (1-9).
6. Premere 'Salva' (Save) ② per confermare la propria selezione oppure premere  ⑮, per uscire dal menu.

#### 7.1.2 Impostazione del volume della suoneria della stazione di base

1. Premere  ⑮.
2. Premere  ③ oppure  ⑫ ripetutamente, selezionare 'impostaz base' (Base Settings).
  - Premere  ② per confermare.
3. Premere  ③ oppure  ⑫ ripetutamente, selezionare 'Volume' (Ringer Volume).
4. Premere  ② per confermare.
  - Il volume attuale viene riprodotto visivamente e acusticamente.
5. Premere  ③ oppure  ⑫ ripetutamente, impostare il volume (0-5).
6. Premere 'Salva' (Save) ②, per confermare la propria selezione oppure premere  ⑮ per uscire dal menu.

## 7.2 Tasto R











Con il tasto **R** (4) è possibile utilizzare e attivare determinati servizi dei collegamenti esterni, come ad es. 'Avviso di chiamata' (a condizione che il proprio operatore telefonico offra questo servizio). Il tasto R serve inoltre per richieste interne oppure per l'inoltro di una chiamata in caso di funzionamento dell'apparecchio all'interno di un sistema di telefoni (PABX). Il tasto **R** genera una breve interruzione nella linea telefonica. E' possibile impostare il tempo di interruzione a 100 ms oppure a 300 ms.

1. Premere  (15).
2. Premere  (3) oppure  (12) ripetutamente, selezionare '**impostaz base**' (Base Settings).
3. Premere  (2) per confermare.
- Premere  (3) oppure  (12) ripetutamente, selezionare '**R**' (Recall).
4. Premere  (2) per confermare.
5. Premere  (3) oppure  (12) ripetutamente per selezionare il tempo di recall desiderato:
  - '**lungo**' (Long) = 300 ms
  - '**corto**' (Short) = 100 ms
6. Premere '**Salva**' (Save) (2) per confermare la propria selezione oppure premere  (15) per uscire dal menu.

## 7.3 Modifica del codice PIN (System-PIN-Code)

Alcune funzioni sono disponibili soltanto previo inserimento del codice PIN della stazione di base.

Il codice PIN è composto da 4 cifre. L'impostazione di default per il codice PIN è '0000'. Per modificare il codice PIN preimpostato e inserire un nuovo codice segreto procedere come segue:

1. Premere  (15).
2. Premere  (3) oppure  (12) ripetutamente, selezionare '**impostaz base**' (Base Settings).
3. Premere  (2) per confermare.
- Premere  (3) oppure  (12) ripetutamente, selezionare '**PIN**' (System PIN).
4. Premere  (2) e inserire il vecchio codice PIN.
5. Premere  (2). All'inserimento del codice PIN errato appare sul display '**PIN errato**' (Incorrect PIN). All'inserimento del codice PIN corretto viene richiesto l'inserimento di un nuovo codice PIN. Inserire il nuovo codice PIN e premere  (2).
6. Inserire ancora una volta il nuovo codice PIN per conferma e premere  (2).

## 7.4 Impostazione della modalità di selezione









Esistono due diversi tipi di selezione per effettuare una telefonata:

- MF = selezione multifrequenza o a toni (selezione odierna, moderna)
- DC = selezione decadica o a impulsi (apparecchi più vecchi).

Gli apparecchi moderni sono dotati di entrambe le funzioni, le quali possono essere modificate a seconda dell'applicazione. La selezione MF viene utilizzata ad es. per funzioni di programmazione o di comando, se l'apparecchio viene collegato a un sistema di telefoni. L'utilizzo della selezione DC può comportare degli errori anche nel normale funzionamento

di sistemi telefonici, poiché il sistema può interpretare erroneamente i segnali della selezione a impulsi.

Modifica della modalità di selezione:

1. Premere  ⑮.
2. Premere  ③ oppure  ⑫ ripetutamente, selezionare 'impostaz base' (Base Settings).
3. Premere  ② per confermare.
4. Premere  ③ oppure  ⑫ ripetutamente, selezionare 'modo selez' (Dial Mode).
5. Premere  ② per confermare.
6. Selezionare la modalità di selezione desiderata con  ③ /  ⑫ e premere 'Salva' (Save) ② per confermare

## 8 Ulteriori portatili e stazioni di base



Su ogni stazione di base è possibile registrare fino a 5 portatili. Ogni portatile a sua volta può essere registrato su un massimo di 4 stazioni e l'utente può scegliere quale stazione utilizzare. Nelle impostazioni di default al momento dell'acquisto ogni portatile (Handset) 1 è registrato presso la stazione di base (Base unit) 1.

### 8.1 Registrazione di un ulteriore portatile















#### Info

Questa operazione è necessaria soltanto nel caso in cui sia stato disattivato un portatile oppure ne sia stato acquistato uno nuovo.

Tenere premuto il tasto paging  ⑮ sulla stazione di base per 10 secondi fino a che il simbolo di collegamento / portatile  ⑰ sulla stazione di base non inizia a lampeggiare velocemente.

La modalità di registrazione della stazione di base è attiva per circa 3 minuti. Per registrare un telefono portatile procedere come spiegato di seguito:

1. Premere  ⑮.
  2. Premere  ③ oppure  ⑫ ripetutamente, selezionare 'Portatile' (Handset).
  3. Premere  ② per confermare.
  4. Premere  ③ oppure  ⑫ ripetutamente, selezionare 'Registrazione' (Registration).
  5. Premere  ② per confermare.
  6. Selezionare 'Registra' (Register) e premere  ②.
  7. Selezionare la stazione di base desiderata (1-4) con  ③ /  ⑫ e premere  ②.
  8. Inserire il codice PIN della stazione di base (System-PIN-Code; Standard: 0000) e premere  ②.
- Ora il portatile cerca la stazione di base e si registra nel momento in cui la trova. Dopo l'avvenuta registrazione sul display compare la modalità standby insieme al nome e al numero del portatile.



#### Info









E' possibile registrare ogni portatile su un massimo di 4 diverse stazioni base DECT. Nel portatile le stazioni di base sono numerate da 1 a 4. Al momento della registrazione di un nuovo portatile è possibile associare allo stesso una stazione di base.

## 8.2 Disattivazione di un portatile

E' possibile disattivare un portatile da una stazione di base. Questa operazione è necessaria ad esempio quando un portatile è danneggiato e deve essere sostituito con un altro.



**Importante** E' possibile disattivare soltanto un altro portatile, ovvero non quello con cui si effettua la disattivazione.









1. Premere  ⑮.
2. Premere  ③ oppure  ⑫ ripetutamente, selezionare '**Portatile**' (Handset).
3. Premere  ② per confermare.
4. Premere  ③ oppure  ⑫ ripetutamente, selezionare '**Registrazione**' (Registration).
5. Premere  ② per confermare.
6. Selezionare '**de-registra**' (De-register) e premere  ②.
7. Inserire il nuovo System-PIN-Code (codice PIN della stazione di base) e premere  ②.
8. Selezionare il portatile che si desidera disattivare premendo i tasti numerici (1-5).
9. Premere **OK** ⑪ oppure il tasto display destro per eseguire la disattivazione.

## 8.3 Selezione di una stazione di base

Se il telefono portatile è registrato presso più stazioni di base (max. 4), è necessario selezionare una stazione di base poiché il telefono comunica sempre e solo con una stazione di base alla volta. Esistono due possibilità:

### 8.3.1 Selezione automatica

Impostando il portatile su 'Selezione automatica', il telefono cerca automaticamente la prima stazione di base in modalità standby.

1. Premere  ⑮.
2. Premere  ③ oppure  ⑫ ripetutamente, selezionare '**Portatile**' (Handset).
3. Premere  ② per confermare.
- Premere  ③ oppure  ⑫ ripetutamente, selezionare '**selez base**' (Select Base).
4. Premere  ② per confermare.
5. Selezionare '**Auto**' (Auto) e premere  ② per confermare.









### **Info**

Se si seleziona la ricerca automatica della stazione di base e il portatile si trova al di fuori della portata, il telefono cerca la stazione di base in modalità standby con il segnale più forte (non durante una conversazione).

### 8.3.2 Selezione manuale

Impostando il portatile su 'Selezione manuale', il telefono cerca soltanto la stazione di base impostata manualmente.

1. Premere  ⑮.
2. Premere  ③ oppure  ⑫ ripetutamente, selezionare '**Portatile**' (Handset).
3. Premere  ② per confermare.
4. Premere  ③ oppure  ⑫ ripetutamente, selezionare '**selez base**' (Select Base).
5. Premere  ② per confermare.

6. Selezionare 'Manuale' (Manual) e premere  ② per confermare.
7. Selezionare la stazione di base con  ③ oppure  ⑫ e premere  ② per confermare.



**Importante** Per poter selezionare una stazione di base il portatile deve essere registrato sulla relativa stazione di base.

## 8.4 Utilizzo di più portatili





**Info** Queste funzioni sono possibili soltanto se più di un portatile è registrato presso una stazione di base.



### 8.4.1 Chiamare un altro portatile

1. Premere **INT** ⑭.
- 'Sul display appare il messaggio **interna\_**' (Internal\_).
2. Inserire il numero telefonico del portatile che si desidera chiamare.
3. Al termine della conversazione premere  ⑤ per riagganciare.

### 8.4.2 Accettazione di una chiamata interna



- Sul display appare il simbolo di chiamata interna  e il numero del portatile chiamante.
1. Premere  ⑬ per accettare la chiamata interna.

#### **OPPURE**

1. sollevare il portatile dalla base (se è attiva l'accettazione automatica della chiamata, vedi capitolo "4.20 Accettazione automatica").
- Durante la chiamata sul display appare il numero del portatile chiamante e il simbolo .
2. Al termine della chiamata premere  ⑤ per riagganciare.

### 8.4.3 Accettazione di una chiamata esterna durante una chiamata interna

Se si riceve una chiamata esterna durante una chiamata interna, entrambi i portatili della conversazione interna emetteranno un tono di avviso di chiamata (doppio bip).

1. Premere  ⑤.
- La conversazione interna viene terminata.
2. Premere  ⑬.
- In questo momento è stata accettata la conversazione esterna.

### 8.4.4 Inoltro di una chiamata ad un altro portatile

- E' in linea una chiamata esterna.
1. Premere **INT** ⑭.
  - 'Sul display appare il messaggio **interna\_**' (Internal\_).
  2. Selezionare il numero telefonico al quale si desidera inoltrare la chiamata.

#### **SE**

- il portatile chiamato risponde, la conversazione interna può aver luogo.
3. Premere  ⑤, per mettere in comunicazione la chiamata esterna con il portatile chiamato.

#### **OPPURE**

- L'interlocutore interno non risponde.
4. Premere '**Fine**' ②, per ristabilire la comunicazione con l'interlocutore esterno.

### **8.4.5 Conferenza telefonica (due portatili interni e una chiamata esterna)**

E' possibile svolgere una conversazione telefonica con un interlocutore interno e uno esterno allo stesso tempo.

1. Premere **INT** (14), mentre si conversa con l'interlocutore esterno.
  - La linea esterna viene messa in attesa.
2. Selezionare il numero telefonico del portatile che si desidera invitare alla conversazione. Premendo **INT** (14) è possibile passare dalla linea interna a quella esterna e viceversa (switch).
3. Quando il portatile selezionato risponde, premere '**Conf.**' (Conf.) (2).
  - Ora è stabilito un collegamento con l'interlocutore esterno e quello interno ed è possibile parlare con entrambi contemporaneamente (conferenza telefonica).

### **8.5 Visualizzazione memoria vocale**

Questa funzione è possibile esclusivamente se il servizio di memoria vocale o di messaggi telefonici è abilitato e se l'operatore di rete trasmette questa informazione con la visualizzazione del numero di telefono!

Dopo aver ricevuto un messaggio nella propria casella vocale, sul display appare il simbolo ☒. Dopo aver ascoltato il messaggio il simbolo ☒ scompare.

## **9 Abbreviazioni e definizioni tecniche**

### **CLIP**

Calling Line Identification Presentation, trasmissione del numero telefonico del chiamante e indicazione sul display del destinatario della chiamata.

### **DECT**

Digital Enhanced Cordless Telecommunication; Standard europeo di telecomunicazioni per telefoni digitali "senza fili".

### **ECO mode**

Economic Mode; Modalità a ridotta emissione di onde elettromagnetiche nell'ambito della telefonia DECT.

### **Tasto R**

Crea una breve interruzione della linea, durante la quale vengono attivati dei servizi come la chiamata in attesa o il trasferimento di chiamata. In caso di impianti telefonici, il tasto R viene utilizzato per le richiamate interne.

### **GAP**

Generic Access Profile; Interfaccia tra la stazione di base e il portatile che permette il collegamento senza fili.

### **GFSK**

Gaussian Frequency Shift Keying; Processo di modulazione digitale per la riduzione dei problemi di interferenza nella telefonia.

### **INT**

Utente interno. Ulteriore portatile o postazione all'interno di un impianto telefonico.

### **CD**

Selezione a impulsi; vecchia selezione analogica (selezione rumorosa "scrosciante").

**LCD**

Liquid Crystal Display, display a cristalli liquidi.

**LED**

Light-Emitting Diode, diodo luminescente.

**MF**

Selezione multifrequenza, selezione digitale moderna.

**Paging**

Funzione di ricerca della stazione di base. Dopo aver premuto il tasto paging (16) i portatili registrati suonano.

**PIN**

Personal Identification Number.

**Tasto R**

Tasto richiamata ( vedi tasto R).

**Standby**

"Stato di riposo" di un apparecchio senza essere completamente spento.

**Twin**

"Gemelli"; Definizione di un'unità composta da due apparecchi identici, ad es. due telefoni portatili.

**Pausa di selezione**

Una pausa di selezione è necessaria ad es. per il funzionamento del telefono in un impianto di più telefoni, se questa non interpreta correttamente il numero identificativo del telefono (ad es. "0"). In questo caso dopo l'inserimento del numero identificativo è necessario inserire una pausa di selezione.

## 10 Risoluzione dei problemi

**Avviso****Pericolo di ferita ovvero di morte a causa della corrente elettrica!**

In caso di pericolo, staccare subito l'apparecchio dalla corrente a 230 V.

Segnali	Possibili cause	Soluzione
Il display rimane scuro.	Batterie non inserite correttamente.	Controllare la posizione delle batterie (vedi "2 Installazione").
	Batterie scariche.	Caricare le batterie.
	Il portatile è spento.	Accendere il portatile.
	Assenza di corrente.	Controllare se gli apparecchi sono alimentati correttamente con la corrente.
Il telefono non suona.	Cavo collegato in modo errato oppure difettoso.	Verificare il collegamento del cavo telefonico (vedi "2 Installazione").
	La linea è occupata da un altro portatile.	Aspettare che l'altro portatile riagganci.

Il simbolo $\Upsilon$ lampeggia.	Il portatile è al di fuori del raggio di ricezione.	Avvicinare il portatile alla stazione di base.
	La stazione di base non ha corrente.	Controllare la corrente della stazione di base.
	Il portatile non è registrato sulla stazione di base.	Registrare il portatile sulla stazione di base (vedi "8.1 Registrazione di un ulteriore portatile").
La stazione di base o il portatile non suona.	Il volume della suoneria è a zero o è troppo basso.	Regolare il volume della suoneria (vedi "4.14 Impostazione del volume della suoneria sul portatile" e "7.1 Impostazione della melodia e del volume della suoneria della stazione di base").
Nessun collegamento nonostante la buona qualità del tono.	La modalità di selezione non è corretta.	Controllare la modalità di selezione (vedi "7.4 Impostazione della modalità di selezione").
Non è possibile trasferire chiamate ad altri apparecchi telefonici.	Il tasto R è troppo breve.	Impostare l'apparecchio su un tasto R più lungo (vedi "7.2 Tasto R").
Il telefono non reagisce alla pressione dei tasti.	Errore di programma.	Rimuovere le batterie e inserirle nuovamente dopo 1 minuto.
Messaggio "PIN errato" sul display.	Inserimento di un PIN scorretto oppure impossibile registrare il portatile in quanto è già stato raggiunto il numero massimo di telefoni registrati sulla stazione.	Controllare PIN e portatili.

Non apportare modifiche o riparazioni all'apparecchio. Lasciar effettuare le riparazioni dell'apparecchio o del cavo solo a personale esperto del centro servizi. Le riparazioni inappropriate possono causare dei seri pericoli per l'utente.

## 11 Misure di assistenza tecnica

### 11.1 Manutenzione

L'apparecchio non richiede manutenzione. Verificare regolarmente lo stato delle batterie e sostituirle in caso di funzionamento ridotto oppure in caso di principio di permeabilità con delle batterie nuove dello stesso tipo.



**Avviso**

**Pericolo di corrosione!**

Utilizzare dei guanti protettivi per rimuovere le batterie esaurite.

Se l'apparecchio è venuto a contatto con dei liquidi, estrarne subito le batterie ovvero togliere l'apparecchio dall'alimentazione elettrica (base) ed asciugarlo con cura. Dopo un periodo di asciugamento di 2-3 giorni, verificare il funzionamento dell'apparecchio. In caso di guasti inviarlo al centro servizi.

## 11.2 Pulizia



### Avviso

Pericolo di scossa elettrica o corto circuito in seguito al contatto con componenti elettriche conduttrici.

Tenere sempre lontano l'apparecchio dai liquidi. In caso contrario, togliere subito l'alimentatore di rete a spina dalla presa di corrente e la spina del cavo telefonico dalla presa a muro ovvero togliere le batterie.

Fare altrettanto in caso di danneggiamento dell'apparecchio, del cavo o dell'alimentatore di rete a spina: evitare il contatto diretto con liquidi e togliere subito l'apparecchio dalla corrente 230 V.

Pulire il telefono con uno straccio leggermente inumidito con acqua tiepida o con un panno antistatico. Non utilizzare mai detergenti o abrasivi.

## 11.3 Messa fuori servizio e conservazione

Se si mette provvisoriamente fuori servizio l'apparecchio, togliere il cavo telefonico dalla presa a muro e dalla presa dal telefono della stazione di base. Togliere gli alimentatori di rete a spina della stazione di base e dei portatili dalle prese a 230 V.

Estrarre le batterie dei portatili. In caso di periodi di inoperatività maggiori, sostituire le batterie in sede di rimessa in servizio con delle nuove batterie dello stesso tipo.

Conservare gli apparecchi e le batterie in un luogo asciutto e non troppo caldo.

## 11.4 Smaltimento (tutela ambientale)



Al termine della durata di vita del prodotto, non gettare lo stesso e le batterie insieme ai normali rifiuti domestici. Tale divieto è rappresentato dal simbolo a lato sul prodotto e/o sulla confezione. Portare l'apparecchio in un centro di raccolta per lo smaltimento di apparecchi elettrici ed elettronici. Qui alcuni materiali di cui è composto il prodotto possono essere riciclati. Con il riciclaggio

di alcuni componenti o materie prime dei prodotti usati è possibile dare un grande contributo alla tutela ambientale.

Smaltire anche i materiali di imballaggio nel rispetto dell'ambiente.

Rivolgersi alle autorità competenti della propria zona per ulteriori informazioni circa gli impianti di raccolta nelle vicinanze della propria zona di residenza.

## 12 Dati tecnici

Standard telefonia:	DECT / GAP
Frequenza:	1880 MHz fino a 1900 MHz
Numero canali:	120 canali duplex
Modulazione:	GFSK
Velocità di codifica:	32 kBit/s
Potenza di trasmissione:	10 mW (potenza media per canale)
Portata:	300 m all'aperto

	Max. 50 m all'interno di edifici
Alimentazione base:	Ingresso: 230 V~/50 Hz Uscita: 6 V=/200 mA
Alimentazione stazione di ricarica:	Ingresso: 230 V~/50 Hz Uscita: 7,5 V=/100 mA
Portatile, batterie:	2 batterie AAA (NiMH), 1,2 V/500 mAh
Portatile, autonomia:	100 ore in modalità standby
Conversazione:	10 ore
Tempo di ricarica:	16 ore
Modalità di selezione:	MF (Selezione multifrequenza) DC (selezione a impulsi)
Tempo R:	100 ms oppure 300 ms
Temperatura (funzionamento):	+5 °C fino a +45 °C
Temperatura (stoccaggio):	0 °C fino a 60 °C
Umidità relativa aria (funzionamento):	Max. 70 % (non condensante)
Dimensioni:	portatile: 160 mm x 44 mm x 22 mm
(Altezza x Larghezza x Profondità)	stazione di base: 89 mm x 127 mm x 85 mm Stazione di ricarica: 65 mm x 94 mm x 73 mm
Peso:	portatile incl. 2 batterie: 104,8 g Stazione di base incl. alimentatore di rete a spina: 250,3 g Stazione di ricarica incl. alimentatore di rete a spina: 159 g
Consumo massimo di corrente:	base con portatile: 1,7 W Stazione di ricarica con portatile: 1,7 W

## 13 Garanzia

### 13.1 Periodo di garanzia

Gli apparecchi dispongono di una garanzia di 36 mesi. La garanzia ha inizio il giorno dell'acquisto del nuovo apparecchio. La garanzia non si estende alle batterie normali o ricaricabili (tipo AA/AAA).

I componenti usurabili oppure i difetti che non influiscono notevolmente sul valore o sull'idoneità all'uso dell'apparecchio sono esclusi dalla garanzia.

La garanzia deve essere dimostrata previa presentazione dello scontrino di acquisto originale o di una copia dello stesso, sul quale sia leggibile la data di acquisto e il modello dell'apparecchio.

### 13.2 Prodotto in garanzia

Spedire l'apparecchio difettoso possibilmente nella confezione originale con lo scontrino d'acquisto a un centro servizi autorizzato.

Se durante il periodo di garanzia si verifica un guasto dell'apparecchio, il centro servizi autorizzato provvederà alla riparazione gratuita di qualsiasi guasto dovuto a un difetto di materiale o di produzione a mezzo di riparazione o sostituzione dell'intero apparecchio o delle parti guaste dello stesso. In caso di sostituzione il colore e il modello potrebbero differire da quelli dell'apparecchio acquistato. Il periodo di garanzia decorre dalla data di acquisto

dell'apparecchio. La garanzia non si estende se l'apparecchio viene riparato o sostituito da centri servizi autorizzati.

### 13.3 Esclusioni dalla garanzia

La garanzia non copre danni o difetti causati da una manipolazione o un utilizzo improprio, nonché guasti causati dall'utilizzo di componenti non originali.

La garanzia non copre i danni causati da influssi esterni, come ad es. fulmini, acqua, incendi oppure qualsiasi danno dovuto al trasporto.

La garanzia non può essere rivendicata nel caso in cui il numero di serie dell'apparecchio sia stato modificato, eliminato oppure reso illeggibile. Tutti i diritti di garanzia si estinguono qualora l'apparecchio sia stato riparato, modificato o smontato e rimontato dall'acquirente.

Questo apparecchio funziona esclusivamente a batterie. Se si desidera sostituire le batterie contenute nella fornitura originale del prodotto, controllare che le nuove batterie siano adatte e siano ricaricabili. Non utilizzare in NESSUN caso batterie normali nei telefoni portatili.

L'utilizzo di batterie normali può comportare il surriscaldamento e l'esplosione delle stesse, quando il portatile viene posizionato nella stazione di base. Il produttore non risarcisce danni causati dall'utilizzo di batterie improprie e l'apparecchio danneggiato dalle batterie non è coperto dalla garanzia. Qualsiasi riparazione è a carico dell'acquirente.

### 13.4 Indirizzo e numero di telefono del centro servizi

Leggere l'allegato (Service address and support numbers) oppure consultare il sito [www.ucom.be](http://www.ucom.be).

**14 Indice**

<b>A</b>		MF	28
Abbreviazioni	32	Modalità di selezione	28
Accettare la telefonata	16	Modalità vivavoce	18
Accettazione automatica	22	Mute	19
Aggiungere portatile	29	<b>N</b>	
Appuntamenti	24	Nome del portatile	21
<b>B</b>		<b>O</b>	
Batterie	10	Ora	22
<b>C</b>		<b>P</b>	
CD	28	Paging	19
Chiamate esterne	15	Panoramica menu	14
Codice PIN	28	Parole di segnalazione	5
Conferenza telefonica	32	Pausa di selezione	19
Contrasto del display	21	<b>R</b>	
Conversazioni	15	Registro chiamate	16
Cronometro	24	Reset (Reset)	22
<b>D</b>		Ricerca del portatile	19
Data	22	Ripetizione di chiamata	18
Diodi luminosi	13	Rubrica telefonica	24
Disattivazione del microfono	19	<b>S</b>	
Disattivazione portatile	30	Selezionare la stazione di base	30
Display	12	Selezione in blocco	15
Disposizioni di sicurezza	6	Simboli	5
Diversi portatili	31	Stazione di base	27
<b>E</b>		Struttura menu	11
ECO mode	8	Sveglia	23
Elementi di comando	11	<b>T</b>	
Equipaggiamento di fornitura	6	Tastiera	19
<b>F</b>		Tasto R	28
Formato dell'ora	23	<b>U</b>	
Funzione allarme	23	Uso convenzionale	6
<b>I</b>		Utilizzo del portatile	14
Impostazioni di default	22	<b>V</b>	
Informazioni generali	5	Visualizzazione memoria vocale	32
Inoltro	31	Volume dell'altoparlante	18
Installazione	9	Volume della suoneria	20
<b>L</b>		Volume suoneria (Base)	27
Lingua del menu	14		
<b>M</b>			
Melodia della suoneria	20		
Messa in funzione	9, 10		

## 15 Spiegazione delle conformità e servizio riparazioni

Topcom Europe Nv.

Grauwmeer 17 - 3001 Heverlee - Belgio

### DECLARATION OF CONFORMITY

We manufacturer, Topcom Europe Nv, Grauwmeer 17 , 3001 Heverlee , Belgium, declare that our product :

**Type: Wireless Telephone Device (DECT)**

**Model: Cocoon 1105 & Cocoon 1105 Twin**

**Class of equipment: Class 1**

is in compliance with the essential requirements and other relevant provisions of the R&TTE directive 1999/5/EC and carries the CE mark accordingly.

Supplementary information:

The product complies with the requirements of:

Directive 1999/5/EC (R&TTE)  
Safety:  
CENELEC EN 60950-1/all:2009

EMC:  
ETSI EN 301 489-1 V1.8.1  
ETSI EN 301 489-6 V1.3.1

Efficient use of frequency spectrum:  
ETSI EN 301 406 V1.5.1

Health:  
CENELEC EN 50360:2001-07  
CENELEC EN 50385:2002-08

Directive 2009/125/EC (EuP)  
Regulation 278/2009

Date: 10/3/2010  
Place: Heverlee , Belgium  
Name: Verheyden Geert  
Function: Technical Director

Signature:

European contact: Topcom Europe Nv, R&D department, Research Park, Grauwmeer 17, 3001 Heverlee, Belgium. Tel : +32 16 398920 , Fax : +32 16 398939

# **Cocoon 1105 Twin**

**visit our website  
[www.ucom.be](http://www.ucom.be)**