

SILVER CREST[®]

COCOON 1450

TELEFONE SEM FIOS



MANUAL DO UTILIZADOR

V1.3 - 1/11



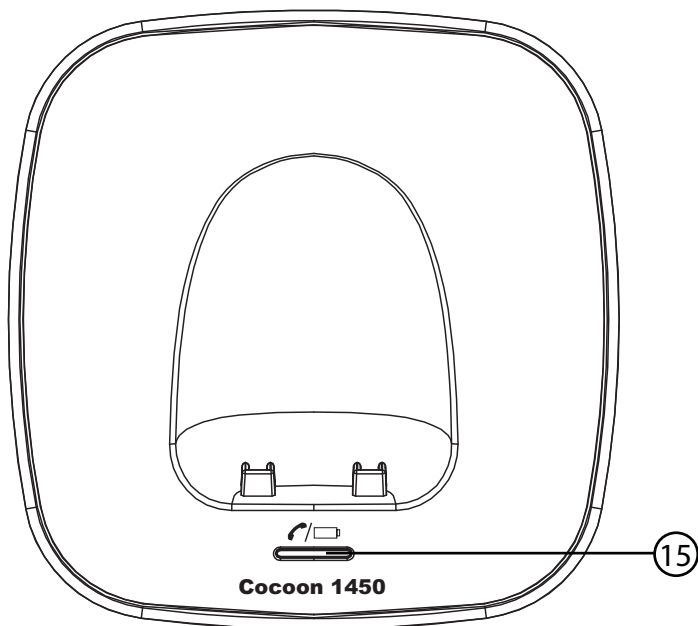
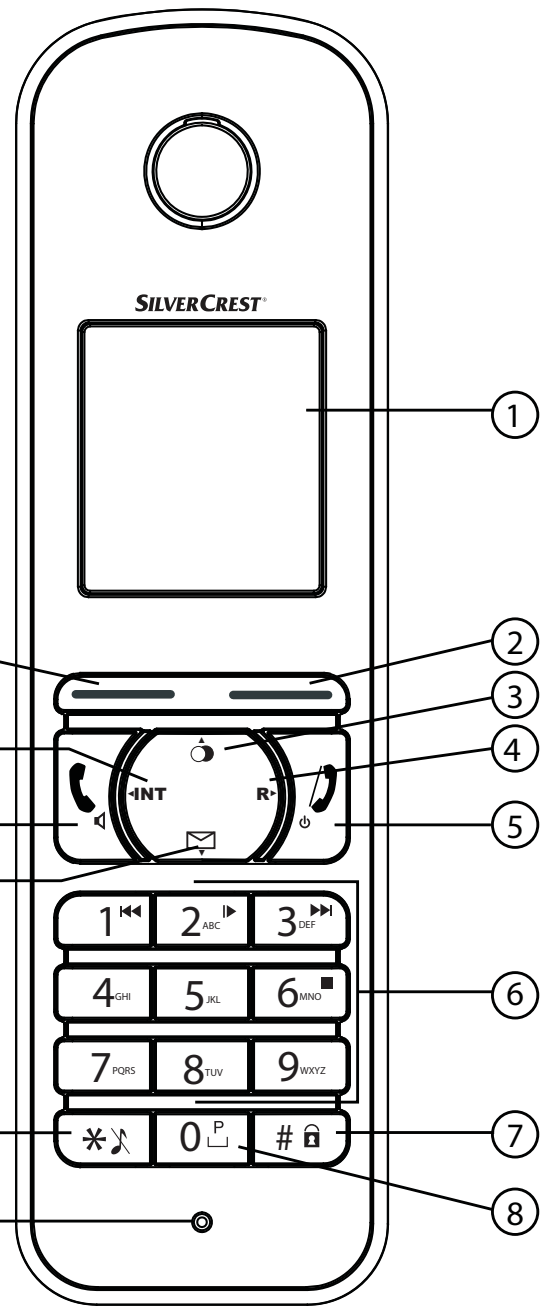

O símbolo CE indica que esta unidade cumpre com os requisitos essenciais da directiva R&TTE

As características descritas neste manual são publicadas sob reserva de modificação.



Cuidado

Este produto trabalha apenas com baterias recarregáveis. Se colocar baterias não recarregáveis no portátil e o colocar sobre a base, este ficará danificado. Estes danos não são cobertos pelas condições da garantia.

1	Generalidades	5
1.1	O produto: Cocoon 1450	5
1.2	Direitos de autor	5
1.3	Palavras de sinalização e símbolos	5
1.4	Utilização prevista	6
1.5	Conteúdo da embalagem	6
1.6	Avisos de segurança	6
1.7	Notas sobre o modo de funcionamento de baixa radiação	8
2	Instalação	9
2.1	Colocação em funcionamento da estação de base	9
2.2	Colocação das pilhas recarregáveis de um telefone portátil	10
3	Elementos de controlo e estrutura do menu	11
3.1	Teclas / indicadores / LEDs	11
3.2	Visor (LCD)	11
3.3	Símbolos	12
3.4	Teclas do visor	12
3.5	Indicador de díodo emissor de luz na estação de base (LED)	13
3.6	Estrutura do menu	13
3.7	Vista geral do menu	14
4	Configuração e utilização do telefone portátil	14
4.1	Ligar/desligar o telefone portátil	14
4.2	Seleção do idioma de menu	14
4.3	Efectuar chamadas	15
4.4	Atender uma chamada	16
4.5	A lista de chamadas	16
4.6	Opções de remarcação	18
4.7	Activar / desactivar o modo de mãos-livres	18
4.8	Aviso 'Fora de alcance'	19
4.9	Definir o volume dos altifalantes	19
4.10	Indicação da duração das chamadas	19
4.11	Silenciar o microfone (Mute)	19
4.12	Tecla Pausa	19
4.13	Utilização do teclado alfanumérico	19
4.14	Definir o volume do toque no telefone portátil	20
4.15	Definir a melodia do toque no telefone portátil	20
4.16	Definir o bloqueio do teclado	21
4.17	Activar/desactivar tom das teclas	21
4.18	Alterar o contraste do visor	21
4.19	Alterar nome do telefone portátil	22
4.20	Atendimento automático	22
4.21	Reiniciar as definições do telefone portátil para 'Padrão' (Handset Reset)	22
5	Funções de hora e de alarme	23
5.1	Definir data e hora	23
5.2	Seleccionar o formato da hora	23
5.3	A função de alarme	23
5.4	Compromissos	24
5.5	Cronómetro	24
6	A lista telefónica	25
6.1	Guardar uma nova entrada na lista telefónica	25

6.2	Procurar e marcar um número de telefone da lista telefónica	25
6.3	Alterar uma entrada da lista telefónica	25
6.4	Eliminar uma entrada ou todas as entradas	26
6.5	Visualizar características das entradas da lista telefónica	26
6.6	Copiar uma entrada da lista telefónica para outro telefone portátil	26
6.7	Copiar todas as entradas da lista telefónica para outro telefone portátil	26
6.8	Adicionar todas as entradas da lista telefónica a outro telefone portátil	27
7	Funcionamento da estação de base	27
7.1	Definir melodia e volume do toque da estação de base	27
7.2	A tecla Rechamada (R)	28
7.3	Alterar o código PIN (código PIN do sistema)	28
7.4	Definir o modo de marcação	28
8	Telefones portáteis e estações de base adicionais	29
8.1	Registar um telefone portátil adicional	29
8.2	Cancelar o registo de um telefone portátil	30
8.3	Seleção de uma estação de base	30
8.4	Utilizar vários telefones portáteis	31
8.5	Indicador de mensagem de voz	32
9	Atendedor de chamadas	32
9.1	Indicador de estado do atendedor de chamadas	33
9.2	Mensagens de saída	33
9.3	Ligar/desligar o atendedor de chamadas	34
9.4	Ouvir	35
9.5	Definir o número de toques	35
9.6	Definir o idioma do atendedor de chamadas	35
9.7	Programação do código VIP	36
9.8	Gravar um lembrete	36
9.9	Reproduzir mensagens recebidas e lembretes	36
9.10	Eliminar mensagens	37
9.11	Eliminar memória cheia	37
9.12	Controlar o atendedor de chamadas remotamente	37
10	Abreviaturas e termos técnicos	39
11	Solução de problemas	40
12	Medidas de assistência	42
12.1	Manutenção	42
12.2	Limpeza	42
12.3	Retirada de serviço, armazenagem	42
12.4	Eliminação (protecção do ambiente)	42
13	Dados técnicos	43
14	Garantia	43
14.1	Tempo de garantia	43
14.2	Liquidação da garantia	44
14.3	Exclusões da garantia	44
14.4	Endereço de serviço e linha directa	44
15	Declaração de conformidade e fabricante	44

1 Generalidades

Neste manual de instruções, pode encontrar todas as informações importantes sobre a instalação, a configuração e a utilização do seu aparelho. Para além disso, obtém informações e notas importantes sobre a segurança e ajuda em caso de problemas.

1.1 O produto: Cocoon 1450

Este produto foi fabricado em conformidade com a norma para telecomunicações digitais europeias sem fios (DECT). A tecnologia DECT caracteriza-se por uma elevada segurança relativamente a escutas, bem como uma transmissão digital de alta qualidade. Este telefone está previsto para diversos âmbitos de aplicação, por exemplo, para uma rede de estações de base e telefones portáteis, que compõem um sistema de telefone completo: deste modo, é possível um funcionamento de até 5 telefones portáteis numa estação de base, bem como o funcionamento de um telefone portátil em até 4 estações de base. É ainda possível realizar chamadas internas entre 2 telefones portáteis.

Caso exista essa opção na sua linha telefónica, é possível obter serviços de identificação de chamadas e de SMS do operador de rede para este telefone. Se utilizar esses serviços, o número de telefone do autor da chamada é apresentado no visor do telefone.



Importante

Para poder utilizar a 'Identificação de chamadas', esta característica deve estar activada para a sua linha telefónica. Contacte o seu operador de rede para obter mais informações sobre a activação desta característica. Se esta característica não estiver activada, os números das chamadas recebidas NÃO serão apresentados no visor do telefone.

1.2 Direitos de autor

Este documento está protegido por direitos de autor.

Todos os direitos, incluindo os de reprodução total ou parcial fotomecânica, duplicação e divulgação (por exemplo através de processamento de dados, suportes de dados e redes de dados), bem como alterações técnicas e de conteúdo, são reservados.

1.3 Palavras de sinalização e símbolos

Símbolo	Palavra de sinalização	Significado
	Aviso	Aviso de possível perigo de lesão grave ou de vida em caso de não observância.
	Cuidado	Aviso de possível perigo de lesão ligeira em caso de não observância.
nenhum	Cuidado	Perigo de danos materiais ou para o ambiente.
	Importante	Aqui é fornecida uma nota importante em relação à função.
	Informação, dica	Informações gerais e dicas especiais.

1.4 Utilização prevista

Este produto destina-se à realização de chamadas telefónicas através de uma linha fixa numa rede telefónica. Um requisito para a utilização adequada é a instalação correcta observando as notas deste manual de instruções.

Qualquer outra utilização não está prevista e, desse modo, não é permitida.

Não são permitidas alterações ou transformações arbitrárias que não estejam descritas neste manual de instruções.

1.5 Conteúdo da embalagem

Verifique se o conteúdo da embalagem está completo e intacto. Contacte o distribuidor no caso de faltarem peças ou estas apresentarem defeitos.

Guarde a embalagem para uma eventual devolução/reparação.

1 estação de base

1 fonte de alimentação para a estação de base

1 cabo de telefone para a estação de base

1 telefone portátil, incl. 2 pilhas recarregáveis (tipo AAA, 1,2 V / 500 mAh, NiMH), bem como uma tampa do compartimento das pilhas respectivamente

1 cartão de serviço

1 manual de instruções



Aviso

Perigo de asfixia para crianças!

Mantenha as películas de embalagem fora do alcance das crianças.



Importante

Elimine o material de embalagem respeitando o meio ambiente!

1.6 Avisos de segurança

Os seguintes avisos básicos de segurança devem ser sempre considerados ao utilizar aparelhos eléctricos.

Leia atentamente os seguintes avisos de segurança e as indicações acerca da utilização correcta do aparelho. Familiarize-se com todas as funções do aparelho. Guarde este Manual de instruções na proximidade do aparelho e, se necessário, transmita-o a outros utilizadores. Transmita o telefone a terceiros apenas juntamente com o manual de instruções.

Perigos eléctricos:



Aviso

Perigo de lesão ou de vida por corrente eléctrica!

Em caso de perigo, desligue imediatamente o aparelho da rede eléctrica de 230V.

- Não utilize o aparelho se a fonte de alimentação, o cabo ou o aparelho estiverem danificados. Certifique-se de que o aparelho não cai, caso contrário, poderá ficar danificado.
- No interior do aparelho existem tensões perigosas. Nunca abra a caixa. Nunca insira objectos através dos orifícios de ventilação.
- Não permita a infiltração de líquidos no interior do aparelho. Caso tal aconteça, retire imediatamente a fonte de alimentação da tomada e a ficha do cabo de telefone da tomada de parede.

- Retire também a fonte de alimentação da tomada e a ficha do cabo de telefone da tomada de parede se ocorrerem avarias durante a utilização e antes de iniciar a limpeza do aparelho.
- Não toque nos contactos de carga e da ficha com objectos afiados ou metálicos.
- Não efectue pessoalmente modificações ou reparações no aparelho. As reparações do aparelho ou do cabo apenas devem ser efectuadas por um especialista do centro de assistência. As reparações inadequadas podem causar perigos consideráveis para o utilizador.
- As crianças frequentemente subestimam os perigos envolvidos na utilização de aparelhos eléctricos. Nunca deixe as crianças sem supervisão na proximidade de aparelhos eléctricos.
- O aparelho não deve ser utilizado em locais húmidos (por exemplo, casas de banho) nem em salas com muito pó.
- Durante uma trovoadas, os aparelhos ligados à rede eléctrica poderão ser danificados. Por esse motivo, desligue sempre a fonte de alimentação da tomada e o cabo de telefone da tomada de telefone na parede em caso de trovoadas.
- Para desligar o aparelho completamente da alimentação de corrente, retire a ficha da fonte de alimentação da tomada. Para isso, puxe sempre pela ficha da fonte de alimentação e nunca pelo cabo.
- Verifique o cabo regularmente quanto a danos, mantenha-o afastado de superfícies quentes ou de outras fontes de perigo, desenrole-o completamente e coloque-o de modo a que não seja possível tropeçar sobre o mesmo e que não fique entalado.

Perigos de incêndio:



Aviso

Perigo de lesão ou de vida devido a incêndio!

Não exponha o aparelho a calor excessivo e, em caso de perigo, desligue-o imediatamente da rede eléctrica de 230V.

O calor acumulado no interior do aparelho pode causar uma avaria ou um incêndio do mesmo. Por isso, este aparelho não deve ser exposto a temperaturas extremas:

- Evitar a radiação solar directa e o calor gerado por aquecimentos.
- Não cobrir os orifícios de ventilação do aparelho.

Perigo de explosão:



Aviso

Perigo de lesão devido a explosão!

Preste especial atenção às pilhas ou pilhas recarregáveis.

- Nunca coloque as pilhas ou pilhas recarregáveis no fogo.
- Não utilize o aparelho em ambientes que apresentem risco de explosão!

Perigo de intoxicação:



Aviso

Perigo de lesão devido a intoxicação!

Preste particular atenção às crianças.

- Mantenha as pilhas ou pilhas recarregáveis fora do alcance das crianças.

Perigo de asfixia:**Aviso****Perigo de lesão devido asfixia!**

Preste particular atenção às crianças.

- Mantenha as películas de embalagem fora do alcance das crianças.
- Ao instalar os cabos, tenha em consideração possíveis perigos para crianças (estrangulamento).

Avarias:**Aviso****Possível perigo de lesão devido a avarias de aparelhos!**

Preste particular atenção a dispositivos médicos eléctricos.

- O funcionamento dos dispositivos médicos eléctricos pode ser afectado pela radiação electromagnética do seu aparelho. Por esse motivo, o aparelho deve ser instalado e operado a uma distância suficiente de dispositivos médicos eléctricos. Isto também se aplica a dispositivos médicos implantados, por exemplo pacemakers.
- O telefone portátil pode causar um zumbido desagradável em aparelhos auditivos. Por isso, é necessário manter uma distância suficiente dos aparelhos auditivos.

Possíveis danos:**Cuidado****Possível dano no aparelho!**

Observe as notas deste manual de instruções.

- Utilize apenas a fonte de alimentação fornecida. Não utilize fontes de alimentação diferentes, caso contrário, as pilhas recarregáveis poderão ficar danificadas.
- A tomada para ligar a fonte de alimentação deve estar próxima do respectivo aparelho e ser de fácil acesso.
- Utilize apenas as pilhas recarregáveis fornecidas. Em caso de substituição, utilize apenas pilhas recarregáveis do mesmo tipo. Insira as pilhas recarregáveis na polaridade correcta (no compartimento das pilhas do telefone portátil encontram-se indicações a este respeito). Nunca utilize pilhas normais!

**Importante**

Uma vez que, em caso de falha de corrente, não é possível telefonar com este aparelho, utilize um telefone independente da rede eléctrica, por exemplo um telemóvel, para realizar uma eventual chamada de emergência.

1.7 Notas sobre o modo de funcionamento de baixa radiação

Este telefone sem fios (segundo a norma DECT) permite um funcionamento de baixa radiação (modo ECO).

Durante uma chamada, o telefone portátil reduz a potência de transmissão de acordo com a distância para a base. Caso não esteja a ser efectuada uma chamada, o telefone portátil e a estação de base reduzem a potência de transmissão a um mínimo. Se a estação de base ficar mais de cerca de 30 segundos em modo de funcionamento, a radiação de radiofrequência é desactivada completamente.

Isto não significa que a radiação de radiofrequência DECT normal seja prejudicial para a saúde, mas que o modo de funcionamento de baixa radiação evita uma exposição desnecessária a radiações. Instale a estação de base num local onde não se encontre constantemente, por exemplo no corredor. Não instale a estação de base em quartos de crianças, quartos de dormir, nem em salas de estar.

2 Instalação



Cuidado

Observe os avisos de segurança acerca do ambiente e das condições do local de montagem, assim como acerca da instalação! Não utilize o aparelho em ambientes que apresentem risco de explosão!



Importante

Antes de utilizar o telefone pela primeira vez, certifique-se de que as pilhas recarregáveis são carregadas. Caso contrário, o aparelho não funcionará de forma ideal.

2.1 Colocação em funcionamento da estação de base

Execute os seguintes passos:

1. Ligue a fonte de alimentação à tomada de 230V. Ligue o conector à tomada do adaptador na parte inferior da estação de base.
2. Ligue a tomada do telefone na parte de inferior da estação de base à tomada de telefone na parede. Utilize para isso o cabo de telefone fornecido.

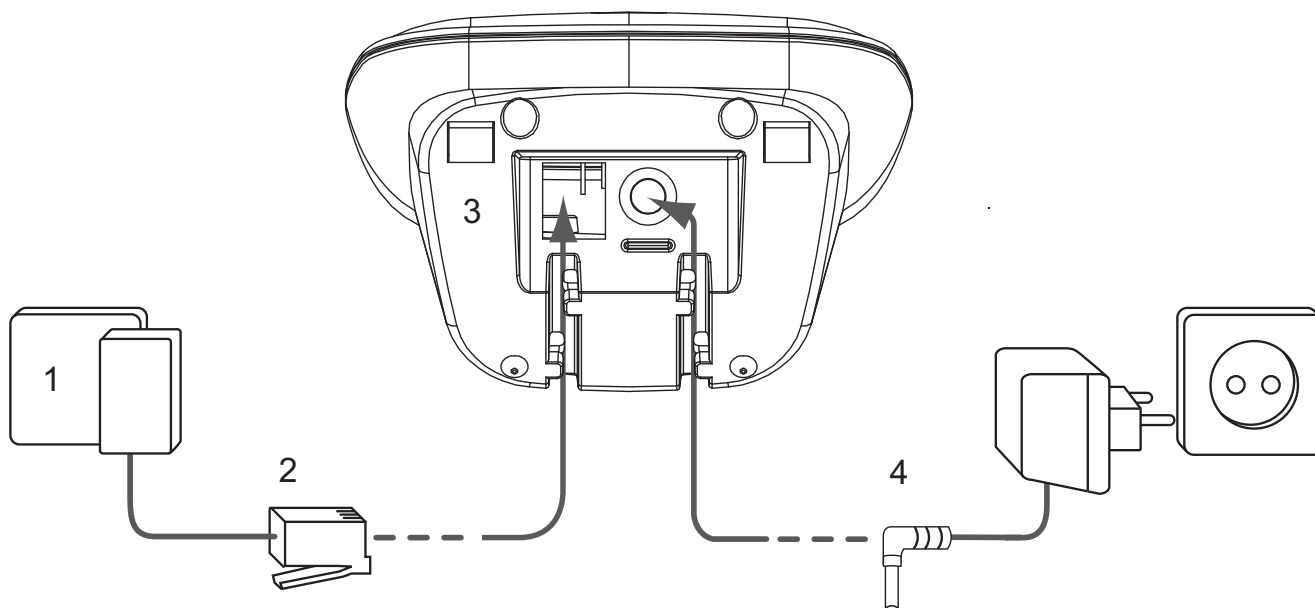

1. Tomada de telefone na parede
2. Cabo de telefone
3. Parte inferior da estação de base
4. Cabo da fonte de alimentação

2.2 Colocação das pilhas recarregáveis de um telefone portátil





Aviso

Perigo de lesão devido a explosão!



Inserir apenas pilhas recarregáveis fornecidas ou do mesmo tipo.
Não utilizar pilhas normais!

Caso contrário, o telefone portátil poderá ficar danificado.

1. Abra o compartimento das pilhas (ver em baixo).
2. Insira as pilhas recarregáveis **de acordo com a polaridade (+ e -)**.
3. Feche o compartimento das pilhas.
4. Para carregar as pilhas recarregáveis pela primeira vez, coloque o telefone portátil durante 16 horas na estação de base ou na estação de carregamento. O indicador de carga/ligação (LED)   ⑮ da estação de base acende.



Informação

O indicador de carga/ligação (LED)   ⑮ fica intermitente no início (modo de registo da estação de base, ver capítulo "8.1 Registrar um telefone portátil adicional").

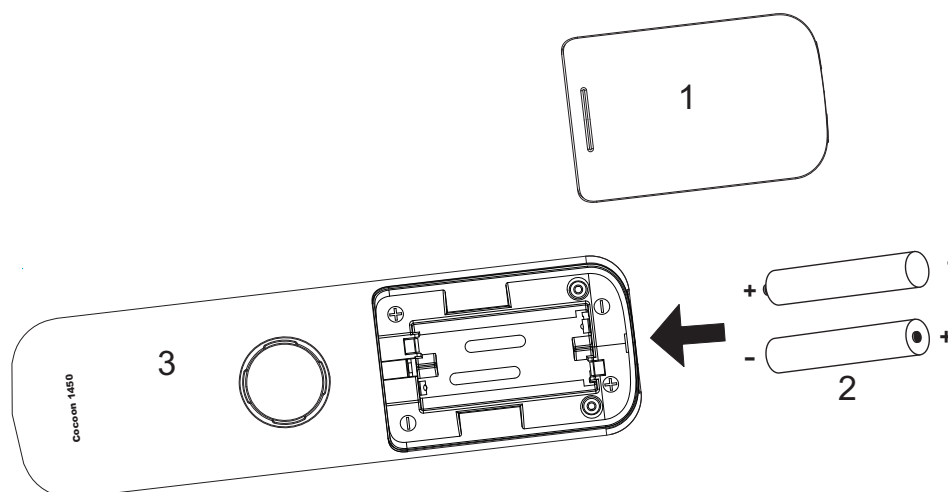

1. Tampa do compartimento das pilhas
2. Pilhas recarregáveis
3. Parte de trás do telefone portátil



Importante

Após a utilização, volte a colocar os telefones portáteis na estação de base ou de carregamento, de forma a evitar um descarregamento total das pilhas recarregáveis. As pilhas recarregáveis estão preparadas para uma carga constante.

3 Elementos de controlo e estrutura do menu

3.1 Teclas / indicadores / LEDs

Telefone portátil

1. Visor
2. Tecla direita do visor (funções de visualização)
3. Tecla Para cima / Remarcação
4. Tecla Para a direita / Rechamada
5. Tecla Terminar chamada / LIGAR e DESLIGAR
6. Teclas alfanuméricas
7. Bloqueio de teclado
8. Tecla Pausa
9. Microfone
10. Tecla Desactivar toque
11. Tecla Para baixo / Lista de chamadas
12. Tecla Atender chamada / tecla de mãos-livres
13. Tecla Para a esquerda / Chamada interna
14. Tecla esquerda do visor (funções de visualização)

Estação de base

15. Indicador de carga/ligação (LED)

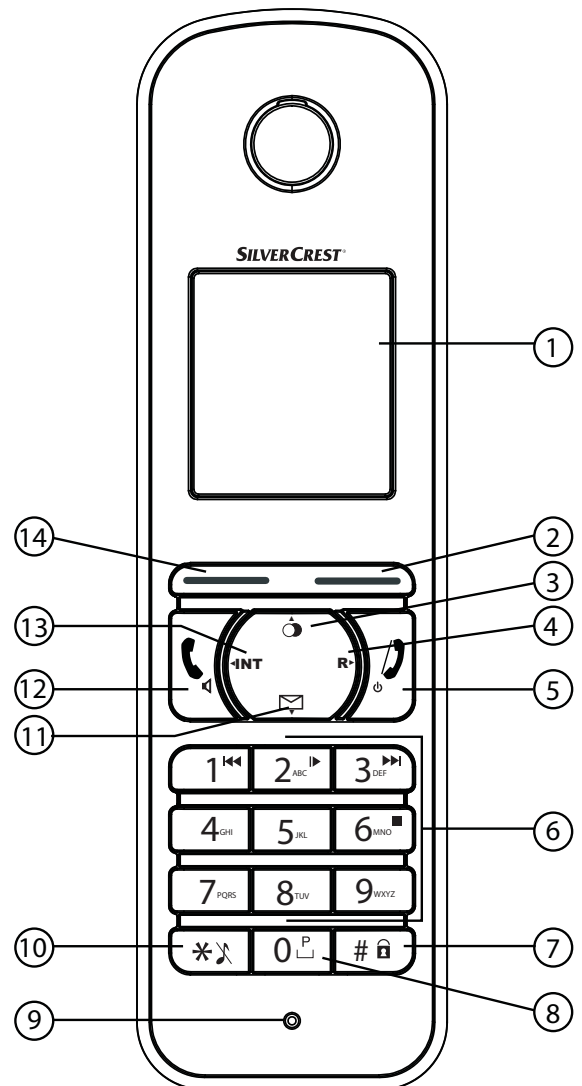
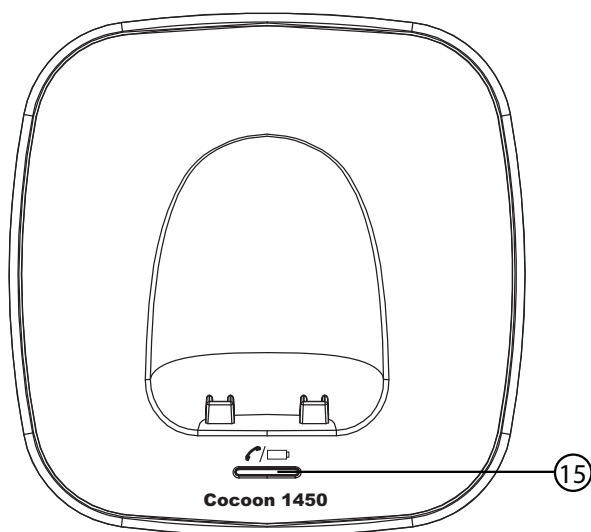

3.2 Visor (LCD)







- Linha de símbolos →
- Linha de texto →
- Menu do visor / menu de opções →

















Informação

O visor de um telefone portátil está coberto com uma película de protecção. Retire-a quando colocar o aparelho em funcionamento.

Indicador das pilhas recarregáveis:

-  As pilhas estão completamente carregadas.
-  As pilhas têm 75% da carga.
-  As pilhas têm metade da carga (50%).
-  As pilhas já só têm 25% da carga.
-  As pilhas estão quase vazias. Se as pilhas recarregáveis estiverem quase vazias, o símbolo da pilha  no visor fica intermitente e é apresentada a mensagem 'Pilha fraca!'.

3.3 Símbolos

	Chamada terminada
	Chamada atendida
	A tocar
	Chamada interna
	Função mãos-livres ACTIVADA
	Teclado bloqueado
ABC	Letras maiúsculas
abc	Letras minúsculas
	Direcção para outros pontos do menu
	Entradas da lista de chamadas*
	Nova mensagem da caixa de correio
	Toque do telefone portátil desactivado
	Alarme ligado
	Símbolo de antena: dentro de alcance (apresentação contínua) - fora de alcance (intermitente)
	Atendedor de chamadas desligado
	Atendedor de chamadas ligado

* Se a 'Identificação de chamadas' estiver activada para a sua linha telefónica.

3.4 Teclas do visor

As teclas do visor são as teclas directamente abaixo do visor: ② e ⑭. A sua função muda de acordo com a situação de utilização. A função actual é apresentada directamente acima no visor. As funções mais importantes das teclas do visor são:

 Lista telefónica

 Silêncio

 OK / Confirmar

 Voltar

 Menu

 Cancelar

 Eliminar

3.5 Indicador de diodo emissor de luz na estação de base (LED)

O indicador de carga/ligação (LED)  (15) indica o seguinte:

- Apagado: o telefone portátil não se encontra na estação de base.
- Aceso: o telefone portátil está a ser carregado.
- Intermitente lento: chamada atendida ou telefone a tocar.
- Intermitente rápido: durante o registo.

3.6 Estrutura do menu

O telefone portátil dispõe de uma estrutura de menu simples. Cada menu abre uma lista com opções.

Para chamar o menu principal, prima a tecla direita do visor  (2) quando o telefone portátil está ligado e se encontra em modo de standby.

Prima a tecla ▲ (3) ou a tecla ▼ (11), para ir para a opção de menu pretendida. Nas instruções relativas aos procedimentos deste manual de instruções são mostrados os símbolos das teclas, bem como o número do item da síntese do aparelho. Em seguida, prima  (2), para chamar outras opções ou para confirmar a definição apresentada.



Sair do menu ou retroceder um nível de menu

Para aceder ao ponto de menu anterior, prima  (14).

Para cancelar e voltar ao modo de standby, pode premir a tecla  (5) a qualquer momento. Se não premir qualquer tecla durante 20 segundos, o telefone portátil volta automaticamente ao modo de standby.

3.7 Vista geral do menu

Menu	Subpontos do menu
Máq. Atender (Ans Machine)	Reprod. Msgs (Play Msgs) Apagar Msgs (Delete Msg) Atend LIG/DES (Ans On/Off) Gravar Memo (Record Memo) Msg Saída (Outgoing Msg) Config. Atend. (Ans Settings)
Lista Telef. (Phonebook)	
Portátil (Handset)	Toque (Ring Tone) Vol. toque (Ringer Volume) Nome port. (Handset Name) Tom tecla (Keypad Beep) Contraste (Contrast) Descuelgue aut. (Auto Talk) Selec.base (Select Base) Idioma (Language) Registo (Registration)
Config. Base (Base Settings)	Toque (Ring Tone) Vol. toque (Ringer Volume) Marcação (Dial Mode) Rechamada (Recall) PIN sistema (System PIN)
Alarme/Relógio (Time)	Config. Alarme (Set Alarm) Data&Hora (Date and Time) Formato hora (Set Time Format)
Ferramentas (Tools)	Compromisso (Appointment) Cronómetro (Stop Watch)

4 Configuração e utilização do telefone portátil



Cuidado

Possíveis perigos devido a avarias de aparelhos!



Observe os avisos de segurança.



Informação

Os passos seguintes mostram os símbolos das teclas e do visor, bem como os números dos itens da síntese do aparelho.



4.1 Ligar/desligar o telefone portátil



1. Para ligar o telefone portátil, prima  ⑤.
2. Para desligar o telefone portátil, mantenha a tecla DESLIGAR  ⑤ premida até que o aparelho se desligue.

4.2 Selecção do idioma de menu

O telefone dispõe de vários idiomas de menu, ver embalagem.





Para definir o idioma, proceda da seguinte forma:

1. Prima  ②.
2. Com ▲ ③ e ▼ ⑪, vá para '**Portatil**' (Handset) e prima  ② para confirmar.
3. Com ▲ ③ e ▼ ⑪, vá para '**Idioma**' (Language) e prima  ② para confirmar.





- A definição de idioma é apresentada no visor.
- 4. Vá para o idioma pretendido com ▲ (3) e ▼ (11) e prima  (2) para confirmar.
- É reproduzido um sinal sonoro para confirmação, e no visor é apresentado: 'Guardado' (Saved).
- 5. Ou prima  (14), para sair do menu sem guardar a definição.

4.3 Efectuar chamadas

4.3.1 Chamadas externas

1. Prima  ◀ (12).
 - O indicador de carga/ligação (LED) /◻ (15) na estação de base fica intermitente e o símbolo de chamada  é apresentado no visor.
2. Quando ouvir o sinal de marcação, marque o número de telefone pretendido.
 - O número é apresentado no visor e é marcado.
3. Para terminar a chamada, prima ◻  (5) ou volte a colocar o telefone portátil na estação de base ou na estação de carregamento.



4.3.2 Marcação em bloco

1. Marque o número de telefone para o qual pretende ligar.
2. Para corrigir o número, prima  (14). Pode aceder à posição pretendida com ◀ (13) ou ▶ (4).
3. Prima  ◀ (12).
 - O indicador de carga/ligação (LED) /◻ (15) na estação de base fica intermitente e o símbolo de chamada  é apresentado no visor.
 - O número de telefone é marcado automaticamente.
4. Para terminar a chamada, prima ◻  (5) ou volte a colocar o telefone portátil na estação de base ou na estação de carregamento.

4.3.3 Marcar novamente último número de telefone marcado

1. Prima  (3).
2. Prima  ◀ (12).
 - O último número de telefone marcado será marcado automaticamente.



4.3.4 Marcar novamente um dos últimos 10 números de telefone marcados

1. Prima  (3).
 - O último número marcado é apresentado em primeiro lugar no visor.
2. Procure o número de telefone pretendido com ▲ (3) ou ▼ (11).
3. Prima a tecla  ◀ (12).
 - O número de telefone apresentado no visor será marcado automaticamente.
4. Para terminar a chamada, prima ◻  (5) ou volte a colocar o telefone portátil na estação de base ou na estação de carregamento.

4.3.5 Marcar um número de telefone da lista telefónica





O telefone dispõe de uma lista telefónica, na qual pode gravar números de telefone com nomes (ver também o capítulo "6 A lista telefónica"). Para marcar um número de telefone da lista telefónica, proceda da seguinte forma:

1. Prima  (14).
 - Será apresentado no visor o primeiro número de telefone da lista telefónica.

2. Prima repetidamente ▲ (3) ou ▼ (11), para seleccionar o número de telefone pretendido.
3. Prima  ◀ (12).
 - O número de telefone apresentado no visor será marcado automaticamente.
4. Para terminar a chamada, prima  (5) ou volte a colocar o telefone portátil na estação de base ou na estação de carregamento.

4.4 Atender uma chamada

Quando recebe uma chamada externa ou interna, o telefone portátil começa a tocar. Pode desactivar o toque temporariamente, premindo 'Silenc' (Silent) (14).

- Todos os telefones portáteis registados tocam quando é recebida uma chamada.
 - O símbolo de chamada  é apresentado no visor.
 - O número de telefone do autor da chamada é apresentado no visor, desde que a sua linha telefónica disponha de identificação de chamadas (CLIP). Para isso, entre em contacto com o operador de rede telefónica. Para além disso, o nome do autor da chamada é apresentado no visor, se:
 - o número estiver guardado na lista telefónica com o nome.
 - a rede transmitir o nome juntamente com o número de telefone.
1. Para atender uma chamada, existem as seguintes opções:
 - Prima  ◀ (12), para atender a chamada.
 - Retire o telefone portátil da estação de base ou da estação de carregamento (função apenas possível, caso o atendimento automático tenha sido activado, ver "4.20 Atendimento automático").
 - Durante a chamada, é apresentado no visor o símbolo , o número de telefone transmitido do autor da chamada ou o nome e a duração da chamada.
 2. Para terminar a chamada, prima  (5) ou volte a colocar o telefone portátil na estação de base ou na estação de carregamento.



4.5 A lista de chamadas

Quando recebe uma chamada, o visor do telefone portátil apresenta o número de telefone do autor da chamada, a data e a hora. Se o nome existir na lista telefónica, também será apresentado. Um pré-requisito para a entrada de uma chamada na lista de chamadas recebidas é a característica 'Identificação de chamadas (CLIP)' do seu operador de rede.





Importante

A característica 'Identificação de chamadas (CLIP)' apenas está disponível, se estiver activada para a sua extensão. Para mais informações, entre em contacto com o seu operador de rede.

As chamadas recebidas são guardadas numa lista de chamadas (máx. 30 números de telefone). Se a memória estiver cheia, as novas chamadas substituem automaticamente as chamadas mais antigas da lista. O símbolo superior  fica intermitente no visor, caso existam novas chamadas não atendidas na lista de chamadas. No centro do visor, ao lado do símbolo , é apresentado o número de novas chamadas. Se a lista de chamadas estiver vazia e se premir  (11), será apresentado 'Lista cham. vazia' (Calls List Empty).

4.5.1 Chamar entradas da lista de chamadas

1. Prima  (11) para chamar a entrada mais recente.
 - É apresentado o número de telefone do autor da última chamada. Se o nome do autor da chamada estiver inserido na lista telefónica, este será apresentado na primeira linha. Caso não exista uma entrada e o número de telefone não tenha sido transmitido, será apresentado '**Sem número**' (Withheld).
A data e a hora de cada chamada indicam, na segunda ou terceira linha, quando foi recebida a chamada.
Para além disso, são apresentadas as seguintes informações na terceira ou na quarta linha:
 - '**Nova**' (New): Chamada não lida ou não atendida
 - '**Antiga**' (Old): Chamada lida ou atendida
 - '**Repetir**' (Repeat): Múltipla tentativa de chamada do mesmo autor.
É apresentada apenas a última chamada.
2. Prima  (11), para chamar outras entradas da lista.

Se não premir as teclas ▲ (3) ou ▼ (11) durante 20 segundos, o telefone volta ao modo de standby.





Informação



Após uma chamada, o número de telefone do autor da chamada ainda fica visível no visor durante cerca de 4 segundos após o último toque.

A identificação de chamadas não funciona, se for recebida uma segunda chamada durante um telefonema.

4.5.2 Marcar um número de telefone da lista de chamadas







1. Prima  (11), para chamar a lista de chamadas.
2. Procure o número de telefone pretendido com ▲ (3) ou ▼ (11).
3. Se o número de telefone for apresentado no visor, prima  ◀ (12).
- O número de telefone é marcado automaticamente.

4.5.3 Guardar um número de telefone da lista de chamadas na lista telefónica





1. Prima  (11), para chamar a lista de chamadas.
2. Procure o número de telefone pretendido com ▲ (3) ou ▼ (11).
3. Prima '**Opção**' (Option) (2).
4. Prima repetidamente ▲ (3) ou ▼ (11) e seleccione '**Guardar num.**' (Save Number).
5. Prima  (2) para confirmar.
 - No visor será apresentado '**Nome:**' (Name:).
6. Introduza o nome com a ajuda das teclas alfanuméricas. Caso o nome tenha sido transmitido pelo operador de rede, este poderá ser alterado ou copiado.
7. Prima '**Guard.**' (Save) (2).
 - Será apresentado o número de telefone.
8. Se necessário, altere o número de telefone e prima novamente '**Guard.**' (Save) (2).
9. Prima repetidamente ▲ (3) ou ▼ (11), para seleccionar a melodia de toque pretendida.
10. Prima '**Guard.**' (Save) (2), para guardar a entrada na lista telefónica.
 - O telefone volta à lista de chamadas.

4.5.4 Eliminar números de telefone da lista de chamadas

Eliminar uma chamada

1. Prima  (11), para chamar a lista de chamadas.
2. Procure o número de telefone pretendido com  (3) ou  (11).
3. Prima 'Opção' (Option) (2).
4. Prima repetidamente  (3) ou  (11) e seleccione 'Eliminar entra' (Delete).
5. Prima  (2) para confirmar.
 - A chamada será eliminada e a chamada seguinte será apresentada no visor.

Eliminar todas as chamadas

1. Prima  (11), para chamar a lista de chamadas.
2. Prima 'Opção' (Option) (2).
3. Prima repetidamente  (3) ou  (11) e seleccione 'Eliminar tudo' (Delete All).
4. Prima duas vezes  (2) para confirmar.
 - Todas as chamadas serão eliminadas.







Importante

Serão eliminadas apenas as chamadas antigas. As novas, ou seja, as chamadas não lidas ou não atendidas serão mantidas.

4.6 Opções de remarcação





Existem as seguintes opções ao passar pela memória de remarcação (ver capítulo "4.3.4 Marcar novamente um dos últimos 10 números de telefone marcados"):

Se o número de telefone pretendido for apresentado no visor, prima 'Opção' (Option) (2) e seleccione uma das seguintes opções com  (3) ou  (11):

- 'Guardar num.' (Save Number): guarda o número de telefone na lista telefónica. Prima  (2) para confirmar. Introduza um nome (ver também o capítulo "6.1 Guardar uma nova entrada na lista telefónica") e prima 'Guard.' (Save) (2). Edite o número de telefone e prima novamente 'Guard.' (Save) (2). Seleccione a melodia de toque pretendida e prima 'Guard.' (Save) (2).
- 'Eliminar entra' (Delete): elimina uma entrada da lista de remarcação. Prima  (2) para confirmar.
- 'Eliminar tudo' (Delete All): elimina todas as entradas da memória de remarcação. Prima duas vezes  (2) para confirmar.



4.7 Activar / desactivar o modo de mãos-livres

Esta função permite telefonar, sem pegar no telefone portátil.

1. Prima   (12) durante uma chamada, para activar o modo de mãos-livres.
2. Prima novamente   (12), para desactivar a função mãos-livres.



Informação

Se estiver a telefonar em modo de mãos-livres e pretender alterar o volume, prima várias vezes  (3) ou  (11).



Importante

Se utilizar a função mãos-livres durante períodos maiores, as pilhas recarregáveis ficarão mais rapidamente sem carga!

4.8 Aviso 'Fora de alcance'

Caso o telefone portátil se encontre fora do alcance da estação de base:

- 'será apresentado **'Buscando'** (Searching) e o símbolo Ψ ficará intermitente no visor.
1. Desloque-se para mais perto da estação de base.
- O símbolo Ψ deixará de estar intermitente e passará a ser apresentado continuamente.
 - Estará novamente no alcance da estação de base.

4.9 Definir o volume dos altifalantes

Prima \blacktriangle (3) ou \blacktriangledown (11) durante a chamada, para definir o volume dos altifalantes. Pode optar entre 5 definições diferentes. A definição padrão do telefone é o nível '3':

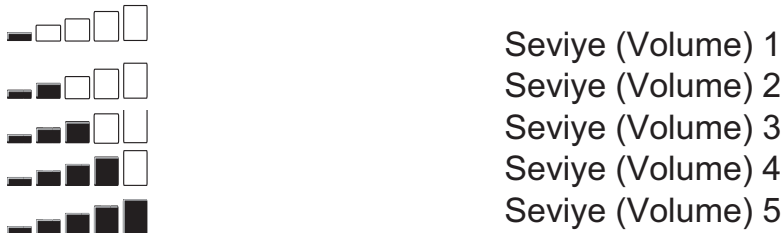

Informação O volume do modo de mãos-livres é definido da mesma forma.

4.10 Indicação da duração das chamadas

Durante uma chamada externa, a duração da chamada é apresentada no visor:

A indicação '10:40:00' significa: 10 minutos e 40 segundos.

Após o fim da chamada, a duração da chamada é apresentada no visor durante mais 2 segundos.

4.11 Silenciar o microfone (Mute)

Para desligar o microfone durante uma chamada, prima a tecla do visor  (2). Em seguida, poderá falar livremente na sala, sem que a pessoa do outro lado da linha telefónica o possa ouvir. Para voltar a ligar o microfone, prima novamente **'Desactivado'** (Off) (2) !

4.12 Tecla Pausa

Caso pretenda inserir uma pausa durante a marcação de um número de telefone, prima a tecla Pausa **P** (8) na posição pretendida do número, até que seja apresentado um **P** no visor.

Em seguida, quando esse número de telefone é marcado (ou marcado a partir da remarcação), a pausa (cerca de 3 segundos) é marcada automaticamente.

4.13 Utilização do teclado alfanumérico



Utilize o teclado alfanumérico para introduzir um texto. Para seleccionar uma letra, prima a tecla alfanumérica correspondente.



Informação O exemplo seguinte aplica-se ao conjunto de caracteres inglês (ABC).

Se premir p.ex. a tecla do algarismo '5', será apresentada primeiro a letra 'J' no visor. Prima a tecla repetidamente, para introduzir outros caracteres dessa tecla.

Prima uma vez a tecla '2', para introduzir a letra 'A'. Caso pretenda introduzir 'A' e 'B' sucessivamente, prima primeiro a tecla '2' uma vez, para seleccionar 'A'. Em seguida,

espere até que a apresentação de todas as letras da tecla premida (em baixo, à esquerda) se apague e prima duas vezes a tecla '2', para introduzir 'B'. Pode eliminar letras incorrectas com a tecla de eliminação  (14). Será eliminado o carácter antes do cursor. É possível eliminar simultaneamente todos os caracteres de uma sequência introduzida, mantendo a tecla de eliminação  (14) premida durante 2 segundos.

Desloque o cursor com a tecla Para a esquerda / Para a direita ◀ (13) ou ▶ (4). Com a tecla * (10), é possível mudar entre letras maiúsculas e minúsculas. Na parte superior direita do visor, é apresentado o modo de escrita através das letras 'abc' ou 'ABC'.

Para mudar os caracteres de inglês (ABC) para latim (AÀÁ), grego (ABΓ) ou russo (АБВ), prima a tecla # (7) durante 2 segundos.



Informação

Os tremas "Ä", "Ö" ou "Ü" encontram-se no conjunto de caracteres latinos.





4.14 Definir o volume do toque no telefone portátil

É possível definir o volume do toque de uma chamada recebida (interna e externa) em 6 níveis (nível 1 a 5 e 'Desactivado' (Off)).

Se seleccionar o nível 'Desactivado' (Off), será apresentado o símbolo  no visor.

O telefone portátil não toca quando é recebida uma chamada. O nível '5' é o nível mais alto. (O telefone está predefinido no nível '3'.)



4.14.1 Definir o volume do toque para chamadas internas e externas (0-5)

1. Prima  (2).
2. Prima repetidamente ▲ (3) ou ▼ (11) e seleccione 'Portatil' (Handset).
3. Prima  (2) para confirmar.
4. Prima repetidamente ▲ (3) ou ▼ (11) e seleccione 'Vol. Toque' (Ringer Volume).
5. Prima  (2) para confirmar.
 - O volume actual será apresentado e reproduzido.
6. Prima repetidamente ▲ (3) ou ▼ (11), para definir o volume pretendido.
7. Prima 'Guard.' (Save) (2), para confirmar a selecção actual ou prima  (14), para sair do menu sem guardar a definição.

Para desactivar o toque do telefone portátil durante uma chamada, prima a tecla do visor 'Silenc' (Silent).



Informação

Para desactivar o toque do telefone portátil permanentemente, prima  (10) durante cerca de 2 segundos em modo de standby. O símbolo  e a indicação 'Toque deslig' (Ringer Off) serão apresentados no visor. Para voltar a activar, prima novamente  (10) durante 2 segundos.

4.15 Definir a melodia do toque no telefone portátil





Pode alterar a melodia do toque para uma chamada recebida (interna ou externa).

O aparelho tem 18 melodias diferentes para selecção (1-18).

A definição padrão do toque para uma chamada externa é a melodia 10.

A definição padrão do toque para uma chamada interna é a melodia 1.



4.15.1 Definir uma melodia do toque para chamadas internas e externas (1-18)

1. Prima  (2).
- Prima repetidamente ▲ (3) ou ▼ (11) e seleccione 'Portatil' (Handset).
2. Prima  (2) para confirmar.
3. Prima repetidamente ▲ (3) ou ▼ (11) e seleccione 'Toque' (Ring Tone).
4. Prima  (2) para confirmar.
5. Seleccione 'Externa' (External) ou 'Interna' (Internal) e prima  (2).
- A melodia actual será apresentada e reproduzida.
6. Prima repetidamente ▲ (3) ou ▼ (11), para seleccionar a melodia pretendida.
7. Prima 'Guard.' (Save) (2), para confirmar a selecção actual ou prima  (14), para sair do menu sem guardar a definição.

4.16 Definir o bloqueio do teclado





É possível bloquear o teclado contra entradas involuntárias. No entanto, também é possível atender chamadas recebidas com o bloqueio do teclado activado.

Activar ou desactivar bloqueio do teclado:







1. Activar: prima e mantenha premida a tecla #  (7) durante cerca de 2 segundos.
- No visor, é apresentado brevemente 'Teclado bloqueado' (Keypad locked) e também é apresentado o símbolo de bloqueio de teclado .
2. Desactivar: prima 'Desblo.' (Unlock) (14) e, em seguida, #  (7), para desbloquear novamente as teclas.
- No visor, é apresentado brevemente 'Teclado desbloqueado' (Keypad Unlocked).

4.17 Activar/desactivar tom das teclas

Pode definir o telefone portátil de modo a produzir um tom em cada pressionar das teclas.







1. Prima  (2).
2. Prima repetidamente ▲ (3) ou ▼ (11) e seleccione 'Portatil' (Handset).
3. Prima  (2) para confirmar.
4. Prima repetidamente ▲ (3) ou ▼ (11) e seleccione 'Tom tecla' (Keypad Beep).
5. Prima  (2) para confirmar.
6. Seleccione
 - 'Activado' (On): activa o tom das teclas.
 - 'Desactivado' (Off): desactiva o tom das teclas.
7. Prima  (2), para confirmar a selecção ou prima  (14), para sair do menu sem guardar a definição.

4.18 Alterar o contraste do visor

1. Prima  (2).
2. Prima repetidamente ▲ (3) ou ▼ (11) e seleccione 'Portatil' (Handset).
3. Prima  (2) para confirmar.
4. Prima repetidamente ▲ (3) ou ▼ (11) e seleccione 'Contraste' (Contrast).
5. Prima  (2) para confirmar.
6. Seleccione o contraste (8 níveis de contraste) com  (3) ou  (11).
7. Prima  (2), para confirmar a selecção ou prima  (14), para sair do menu.





4.19 Alterar nome do telefone portátil

Para alterar o nome do telefone portátil apresentado no visor em modo de standby, proceda da seguinte forma:

1. Prima  (2).
2. Prima repetidamente ▲ (3) ou ▼ (11) e seleccione 'Portatil' (Handset).
3. Prima  (2) para confirmar.
4. Prima repetidamente  (3) ou  (11) e seleccione 'Nome port.' (Handset Name).
5. Prima  (2) para confirmar.
6. Prima repetidamente  (14), para eliminar as letras sucessivamente e utilize as teclas alfanuméricas para introduzir um novo nome.
7. Prima 'Guard.' (Save) (2) para definir o novo nome do telefone portátil.

4.20 Atendimento automático

Se o telefone portátil se encontrar na base e receber uma chamada, a chamada é atendida automaticamente quando o telefone é retirado da estação de base. É possível seleccionar, se esta função deve estar activada ou desactivada.

1. Prima  (2).
2. Prima repetidamente ▲ (3) ou ▼ (11) e seleccione 'Portatil' (Handset).
3. Prima  (2) para confirmar.
4. Prima repetidamente ▲ (3) ou ▼ (11) e seleccione 'Atend. auto.' (Auto Talk).
5. Prima  (2) para confirmar.
6. Seleccione 'Activado' (On) ou 'Desactivado' (Off) e prima  (2) para confirmar.



4.21 Reiniciar as definições do telefone portátil para 'Padrão' (Handset Reset)

É possível reiniciar todas as definições do telefone portátil para as definições de fábrica e eliminar, desse modo, todas as entradas da lista telefónica, da lista de chamadas e da memória de remarcação.

As definições padrão são as seguintes:

Seleccção de base (Base Select):	Seleccção automática (Auto select)
Tom tecla (Keypad Beep):	Activado (On)
Melodia externa (External Melody):	Melodia (Melody) 10
Melodia interna (Internal Melody):	Melodia (Melody) 1
Volume do toque (Ringer Volume):	Seviye (Volume) 3
Volume do auscultador (Earpiece Volume):	Seviye (Volume) 3
Mãos-livres (Handsfree):	Seviye (Volume) 3
Contraste LCD (Contrast):	6
Formato hora (Time Format):	24 horas
Nome port. (Handset Name):	Handset
Lista Telef. (Phonebook):	Vazia (Empty)
Lista cham. (Calls List):	Vazia (Empty)
Lista RECH. (Redial list):	Vazia (Empty)
Atendimento automático (Auto Answer):	Desactivado (Off)

Para repor as definições padrão:

1. Prima a tecla Rechamada **R** (4) durante cerca de 10 segundos, até que seja apresentado **'Reset port?'** (Handset Reset?).
2. Prima  (2) para confirmar ou  (14) para cancelar ou para sair do menu sem reiniciar.

5 Funções de hora e de alarme

5.1 Definir data e hora







Se a identificação de chamadas (CLIP) estiver activada para a sua linha telefónica e o operador transmitir a data e hora, o relógio será definido automaticamente quando for recebida uma chamada.



Informação

O ano não será definido automaticamente.

Caso tenha definido a hora de um telefone portátil, esta será assumida automaticamente em todos os telefones portáteis da estação de base.









1. Prima  (2).
2. Prima repetidamente  (3) ou  (11) e seleccione **'Alarme/Relógio'** (Time).
3. Prima  (2) para confirmar.
4. Prima repetidamente  (3) ou  (11) e seleccione **'Data&Hora'** (Date and Time).
5. Prima  (2) para confirmar.
6. Introduza os dois últimos algarismos do ano e prima **'Guard.'** (Save) (2).
7. Introduza o mês com dois algarismos e prima **'Guard.'** (Save) (2).
8. Introduza o dia e prima **'Guard.'** (Save) (2).
9. Introduza as horas e prima **'Guard.'** (Save) (2).
10. Introduza os minutos e prima **'Guard.'** (Save) (2).



Importante

Em caso de falha de corrente da estação de base, a data e hora serão perdidas.

5.2 Seleccionar o formato da hora

1. Prima  (2).
2. Prima repetidamente  (3) ou  (11) e seleccione **'Alarme/Relógio'** (Time).
3. Prima  (2) para confirmar.
4. Prima repetidamente  (3) ou  (11) e seleccione **'Formato hora'** (Set Time Format).
5. Prima  (2) para confirmar.
6. Seleccione o formato da hora (12 ou 24 horas) e prima  (2).

5.3 A função de alarme







Importante

Antes de utilizar esta função, defina a data e a hora, para que a função de alarme o possa lembrar ou acordar à hora certa.

Pode definir alarmes diferentes para os telefones portáteis registados na estação de base. O alarme toca exclusivamente no respectivo telefone portátil e não na estação de base ou noutro telefone portátil.

Se estiver activado um alarme, o símbolo de alarme  é apresentado no visor em modo de standby.

5.3.1 Definir um alarme









1. Prima  (2).
2. Prima repetidamente ▲ (3) ou ▼ (11) e seleccione '**Alarme/Relógio**' (Alarm / Clock).
3. Prima  (2) para confirmar.
4. Prima repetidamente ▲ (3) ou ▼ (11) e seleccione '**Config. Alarme**' (Set Alarm).
5. Prima  (2) para confirmar.
6. Prima várias vezes ▲ (3) ou ▼ (11) e seleccione uma das 4 definições possíveis: '**Uma vez**' (Once), '**Diário**' (Every Day), '**Seg a Sex**' (Mon to Fri) ou '**Desactivado**' (Off). Confirme com  (2). Se seleccionar '**Uma vez**' (Once), '**Diário**' (Every Day) ou '**Seg a Sex**' (Mon to Fri), será apresentado no visor:
Hora (24H) (Time (24Hr)):
07:00
7. Introduza a hora pretendida do alarme com quatro algarismos e prima '**Guard.**' (Save).
8. Prima repetidamente ▲ (3) ou ▼ (11), seleccione uma das 18 melodias de alarme possíveis e prima '**Guard.**' (Save) (2).
9. Para desactivar a função de alarme, seleccione '**Desactivado**' (Off). Confirme com  (2).

5.3.2 Desactivar o alarme



1. Quando o alarme tocar, poderá desactivá-lo, premindo '**Apagar**' (Stop) (14).
2. Prima '**Zzz...**' (Snooze) (2), para repetir a função de alarme após 5 minutos.

5.4 Compromissos

Pode definir cinco compromissos/lembretes, aos quais pode atribuir um nome e um alarme com data e hora.

1. Prima  (2).
2. Com as teclas ▲ (3) ou ▼ (11), vá para '**Ferramentas**' (Tools) e prima  (2).
3. O ponto de menu '**Compromisso**' (Appointment) já está marcado. Prima  (2).
4. Vá para um dos 5 compromissos com ▲ (3) ou ▼ (11) e prima  (2).
5. Seleccione uma das seguintes opções com ▲ (3) ou ▼ (11) e, em seguida com  (2):
 - '**Editar entra**' (Edit), para alterar as definições do compromisso. Altere o nome do compromisso e prima '**Guard.**' (Save) (2). Introduza a data do compromisso e prima '**Guard.**' (Save) (2). Introduza a hora e prima '**Guard.**' (Save) (2). Seleccione a melodia do toque pretendida (18 melodias) com ▲ (3) ou ▼ (11) e prima '**Guard.**' (Save) (2).
 - '**Eliminar entra**' (Delete), para eliminar o compromisso seleccionado. Prima  (2) para confirmar ou  (14) para cancelar.
6. Quando o lembrete do compromisso tocar, desligue-o premindo  (14).



5.5 Cronómetro

1. Prima  (2).
2. Vá ▲ (3) para '**Ferramentas**' (Tools) e prima  (2).
3. Com as teclas ▲ (3) ou ▼ (11), vá para '**Cronómetro**' (Stop Watch) e prima  (2).
4. Prima '**Inic.**' (Start) (2), para iniciar o cronómetro e '**Apagar**' (Stop) (14), para parar o cronómetro.
5. Para continuar o cronómetro, prima novamente '**Inic.**' (Start) (14).
6. Para reiniciar o cronómetro em 00:00, prima '**Reset**' (2).



6 A lista telefónica

Na lista telefónica, é possível guardar 200 números de telefone (comprimento até 24 algarismos) com um nome correspondente (comprimento até 16 caracteres).





6.1 Guardar uma nova entrada na lista telefónica

1. Prima  (14).
2. Prima 'Opção' (Option) (2) e confirme a selecção 'Nova entrada' (New Entry) com  (2), para adicionar uma nova entrada.
 - No visor será apresentado 'Nome:' (Name:).
3. Introduza o nome com a ajuda das teclas alfanuméricas.
4. Prima 'Guard.' (Save) (2) e introduza o número de telefone.
5. Prima 'Guard.' (Save) (2) e seleccione a melodia de toque pretendida.
6. Prima 'Guard.' (Save) (2), para guardar a entrada na lista telefónica ou prima  (14), para cancelar sem guardar a entrada.





6.2 Procurar e marcar um número de telefone da lista telefónica

1. Prima  (14).
2. Introduza a primeira letra do nome pretendido com a ajuda das teclas alfanuméricas.
 - Será apresentado no visor o primeiro nome da lista com essa letra.
3. Prima repetidamente ▲ (3) ou ▼ (11), para passar pelos outros números de telefone da lista telefónica.
4. Ligar para o participante encontrado: o número de telefone pretendido está marcado. Prima  (12).





6.3 Alterar uma entrada da lista telefónica

1. Prima  (14).
2. Introduza a primeira letra do nome pretendido com a ajuda das teclas alfanuméricas.
 - Será apresentado no visor o primeiro nome da lista com essa letra.
3. Prima repetidamente ▲ (3) ou ▼ (11), para passar pelos outros números de telefone da lista telefónica.
4. Quando o número de telefone pretendido for apresentado no visor e estiver marcado, prima 'Opção' (Option) (2).
5. Prima repetidamente ▲ (3) ou ▼ (11) e seleccione 'Editar entra' (Edit Entry).
6. Prima  (2) para confirmar.
7. Prima  (14) para eliminar cada letra individualmente e utilize as teclas alfanuméricas para introduzir o nome correcto.
8. Prima 'Guard.' (Save) (2).
9. Prima  (14) para eliminar cada algarismo individualmente e utilize as teclas alfanuméricas para introduzir o número de telefone correcto.
10. Prima 'Guard.' (Save) (2) e seleccione a melodia de toque pretendida.
11. Prima 'Guard.' (Save) (2), para guardar as alterações introduzidas.

6.4 Eliminar uma entrada ou todas as entradas

1. Prima  (14).
2. Introduza a primeira letra do nome pretendido com a ajuda das teclas alfanuméricas e/ou vá para a entrada procurada com ▲ (3) ou ▼ (11).
3. Prima 'Opção' (Option) (2).
4. Com as teclas ▲ (3) ou ▼ (11), vá para 'Eliminar entra' (Delete Entry), para eliminar apenas a entrada actual.
5. Ou 'Eliminar tudo' (Delete All), para eliminar todas as entradas.
6. Prima  (2).
7. Prima novamente  (2) para confirmar ou  (14) para cancelar sem eliminar.

6.5 Visualizar características das entradas da lista telefónica





1. Prima  (14).
2. Introduza a primeira letra do nome pretendido com a ajuda das teclas alfanuméricas e/ou vá para a entrada procurada com ▲ (3) ou ▼ (11).
3. Prima 'Opção' (Option) (2).
4. Com ▲ (3) ou ▼ (11), vá para 'Ver detalhes' (Show Details) e prima  (2).
 - O visor mostra o nome, o número de telefone e o toque atribuído à entrada.
5. Prima  (14), para voltar à lista das entradas ou prima  (2), para ligar para o número de telefone.

6.6 Copiar uma entrada da lista telefónica para outro telefone portátil



Informação

As funções apresentadas a seguir apenas são possíveis, se estiver registado mais de um telefone portátil na estação de base.

1. Prima  (14).
2. Introduza a primeira letra do nome pretendido com a ajuda das teclas alfanuméricas e/ou vá para a entrada procurada com ▲ (3) ou ▼ (11).
3. Prima 'Opção' (Option) (2).
4. Com as teclas ▲ (3) ou ▼ (11), vá para 'Copiar entra' (Copy Entry) e prima  (2).
 - Serão apresentados todos os telefones portáteis disponíveis (ou seja, todos os telefones portáteis registados na estação de base, que estão dentro de alcance).
5. Selecciona o telefone portátil pretendido com ◀ (13) ou ▶ (4) e prima  (2).
 - Será apresentado 'Copiando a port x' (Copying to Handset x) no visor.
 - No visor do telefone portátil de destino será apresentado 'Receber registo de agenda?' (Receive Phonebook Record?).
6. No telefone portátil de destino, prima  (2) para confirmar ou  (14) para cancelar a transferência da entrada da lista telefónica.





6.7 Copiar todas as entradas da lista telefónica para outro telefone portátil



Importante





Se copiar todas as entradas de um telefone portátil para outro, todas as entradas existentes no telefone portátil de destino serão eliminadas!

1. Prima  (14).
2. Prima 'Opção' (Option) (2).
3. Com as teclas ▲ (3) ou ▼ (11), vá para 'Copiar tudo' (Copy All).

4. Prima  (2).
 - Serão apresentados todos os telefones portáteis disponíveis (ou seja, todos os telefones portáteis registados na estação de base, que estão dentro de alcance).
5. Seleccione o telefone portátil pretendido com ◀ (13) ou ▶ (4) e prima  (2).
 - Será apresentado '**Copiando a port x**' (Copying to Handset x) no visor.
 - No visor do telefone portátil de destino será apresentado '**Substituir todos os registos?**' (Replace All Phonebook Record?).
6. No telefone portátil de destino, prima  (2) para confirmar ou  (14) para cancelar a transferência das entradas da lista telefónica.

6.8 Adicionar todas as entradas da lista telefónica a outro telefone portátil





Através desta função, as entradas da lista telefónica de um telefone portátil são adicionadas à lista telefónica de outro telefone portátil, sem eliminar as entradas existentes no telefone portátil de destino.

1. Prima  (14).
2. Prima '**Opção**' (Option) (2).
3. Com as teclas ▲ (3) ou ▼ (11), vá para '**Juntar Cópia**' (Copy Append).
4. Prima  (2).
 - Serão apresentados todos os telefones portáteis disponíveis (ou seja, todos os telefones portáteis registados na estação de base, que estão dentro de alcance).
5. Seleccione o telefone portátil pretendido com ◀ (13) ou ▶ (4) e prima  (2).
 - Será apresentado '**Copiando a port x**' (Copying to Handset x) no visor.
 - No visor do telefone portátil de destino será apresentado '**Substituir todos os registos?**' (Replace All Phonebook Record?).
6. No telefone portátil de destino, prima  (2) para confirmar ou  (14) para cancelar a transferência das entradas da lista telefónica.



7 Funcionamento da estação de base

7.1 Definir melodia e volume do toque da estação de base

7.1.1 Definir a melodia do toque da estação de base

1. Prima  (2).
2. Prima repetidamente ▲ (3) ou ▼ (11) e seleccione '**Config. Base**' (Base Settings).
3. Prima  (2) para confirmar.
 - Prima repetidamente ▲ (3) ou ▼ (11) e seleccione '**Toque**' (Ring Tone).
4. Prima  (2) para confirmar.
 - A melodia actual será apresentada e reproduzida.
5. Prima repetidamente ▲ (3) ou ▼ (11) e seleccione a melodia pretendida (1-9).
6. Prima '**Guard.**' (Save) (2) para confirmar a selecção ou prima  (14), para sair do menu.

7.1.2 Definir o volume do toque da estação de base

1. Prima  (2).
2. Prima repetidamente ▲ (3) ou ▼ (11) e seleccione '**Config. Base**' (Base Settings).
 - Prima  (2) para confirmar.
3. Prima repetidamente ▲ (3) ou ▼ (11) e seleccione '**Vol. Toque**' (Ringer Volume).
4. Prima  (2) para confirmar.





- O volume actual será apresentado e reproduzido.
5. Prima repetidamente ▲ (3) ou ▼ (11) e defina o volume (0-5).
 6. Prima 'Guard.' (Save) (2), para confirmar a selecção ou prima  (14), para sair do menu.

7.2 A tecla Rechamada (R)

Através da tecla Rechamada R (4), pode utilizar ou activar determinados serviços das suas ligações externas, como

p.ex. 'Chamada em espera' (desde que o operador de telefone forneça essa característica).







A tecla Rechamada também é utilizada para a consulta interna ou o reencaminhamento de uma chamada, caso o aparelho esteja ligado a uma central telefónica. A tecla Rechamada R (4) provoca uma pequena interrupção na linha. Esse tempo de interrupção pode ser definido para 100 ms ou 300 ms.

1. Prima  (2).
2. Prima repetidamente ▲ (3) ou ▼ (11) e seleccione 'Config. Base' (Base Settings).
3. Prima  (2) para confirmar.
 - Prima repetidamente ▲ (3) ou ▼ (11) e seleccione 'Rechamada' (Recall).
4. Prima  (2) para confirmar.
5. Prima várias vezes ▲ (3) ou ▼ (11), para seleccionar o tempo de rechamada pretendido:
 - 'Comprido' (Long) = 300 ms
 - 'Curto' (Short) = 100 ms
6. Prima 'Guard.' (Save) (2) para confirmar ou prima  (14) para sair do menu.

7.3 Alterar o código PIN (código PIN do sistema)

Algumas funções apenas estão disponíveis, se souber o código PIN da estação de base.

O código PIN é composto por 4 algarismos. A definição padrão do código PIN é '0000'. Para alterar o código PIN predefinido ou para introduzir um novo código secreto, proceda da seguinte forma:

1. Prima  (2).
2. Prima repetidamente ▲ (3) ou ▼ (11) e seleccione 'Config. Base' (Base Settings).
3. Prima  (2) para confirmar.
 - Prima repetidamente ▲ (3) ou ▼ (11) e seleccione 'PIN sistema' (System PIN).
4. Prima  (2) e introduza o código PIN antigo.
5. Prima  (2). Caso tenha sido introduzido o código PIN incorrecto, será apresentado 'PIN incorrecto' (Incorrect PIN) no visor. Caso tenha introduzido o código PIN correcto, ser-lhe-á pedido que introduza um novo código PIN. Introduza o novo código PIN do sistema e prima  (2).
6. Introduza novamente o novo código PIN e prima  (2) para confirmar.

7.4 Definir o modo de marcação



Existem dois modos de marcação diferentes, que podem ser utilizados para telefonar:

- Modo de marcação multifrequência (MFV) ou marcação por tons (modo de marcação actual e moderno)
- Modo de marcação por impulsos (IWW) (em aparelhos mais antigos).

Os aparelhos modernos estão equipados com as duas funções. Estas podem ser alteradas de acordo com a situação. A marcação por tons é necessária, por exemplo, para funções de

programação e de controlo, quando o aparelho está a ser utilizado numa central telefónica. Se for utilizada a marcação por impulsos, também podem ocorrer anomalias no funcionamento normal em centrais telefónicas, porque a central interpreta os sinais da marcação por impulsos de forma incorrecta.

Alterar o modo de marcação:

1. Prima  ②.
2. Prima repetidamente ▲ ③ ou ▼ ⑪ e seleccione '**Config. Base**' (Base Settings).
3. Prima  ② para confirmar.
4. Prima repetidamente ▲ ③ ou ▼ ⑪ e seleccione '**Marcação**' (Dial Mode).
5. Prima  ② para confirmar.
6. Seleccione o modo de marcação pretendido com ▲ ③ ou ▼ ⑪, e prima '**Guard.**' (Save) ② para confirmar.

8 Telefones portáteis e estações de base adicionais

É possível registar até 5 telefones portáteis numa estação de base. Cada telefone portátil pode, por sua vez, ser registado em até 4 estações de base e o utilizador pode escolher a estação de base que pretende utilizar. Na definição padrão, cada telefone portátil entregue está registado como telefone portátil (Handset) 1 na estação de base (Base unit) 1.

8.1 Registrar um telefone portátil adicional











Informação

Isto só é necessário, caso tenha cancelado o registo de um telefone portátil ou comprado um novo.



Importante

Não é possível telefonar enquanto a estação de base se encontra em modo de registo!

1. É necessário reiniciar a estação de base. Desligue e volte a ligar a fonte de alimentação da estação de base.
 - O indicador de carga/ligação /  ⑮ começa a piscar rapidamente. A estação de base encontra-se agora em modo de registo durante cerca de 3 minutos. Execute os seguintes passos para registar um telefone portátil:
2. Prima  ②.
3. Prima repetidamente ▲ ③ ou ▼ ⑪ e seleccione '**Portatil**' (Handset).
4. Prima  ② para confirmar.
5. Prima repetidamente ▲ ③ ou ▼ ⑪ e seleccione '**Registo**' (Registration).
6. Prima  ② para confirmar.
7. Seleccione '**Registrar**' (Register) e prima  ②.
8. Seleccione a estação de base pretendida (1-4) com ▲ ③ ou ▼ ⑪ e prima  ②.
9. Introduza o código PIN da estação de base (código PIN do sistema; padrão: 0000) e prima  ②.
 - Será apresentado '**Reiniciar base**' (Restart base) visor.

- O telefone portátil procura a estação de base e regista-se quando a encontrar. Após o registo com êxito, o visor entra em modo de standby e apresenta o nome e o número do telefone portátil.



Informação

Cada telefone portátil pode ser registado em até 4 estações de base DECT diferentes. As estações de base estão numeradas de 1 a 4 num telefone portátil. Se registar um novo telefone portátil, poderá atribuir-lhe uma estação de base.







8.2 Cancelar o registo de um telefone portátil

É possível cancelar o registo de um telefone portátil numa estação de base. Este procedimento deve ser efectuado, por exemplo, caso um telefone portátil esteja danificado ou deva ser substituído por um novo.



Importante

Só pode cancelar o registo de outro telefone portátil, ou seja, um que não seja aquele utilizado para cancelar o registo.





1. Prima  ②.
2. Prima repetidamente ▲ ③ ou ▼ ⑪ e seleccione 'Portatil' (Handset).
3. Prima  ② para confirmar.
4. Prima repetidamente ▲ ③ ou ▼ ⑪ e seleccione 'Registo' (Registration).
5. Prima  ② para confirmar.
6. Seleccione 'Dar de baixa' (De-register) e prima  ②.
7. Introduza o código PIN do sistema (código PIN da estação de base) e prima  ②.
8. Seleccione o telefone portátil do qual pretende cancelar o registo, com a ajuda das teclas de algarismo (1-5).
9. Prima  ② para cancelar o registo.

8.3 Selecção de uma estação de base

Caso o seu telefone portátil esteja registado em várias estações de base (máx. 4), deverá seleccionar uma dessas estações de base, uma vez que o telefone portátil só comunica com uma estação de base em cada momento. Existem duas possibilidades:

8.3.1 Seleccção automática

Caso defina o telefone portátil para selecção automática, o telefone portátil procura automaticamente a estação de base mais próxima em modo de standby.

1. Prima  ②.
2. Prima repetidamente ▲ ③ ou ▼ ⑪ e seleccione 'Portatil' (Handset).
3. Prima  ② para confirmar.
 - Prima repetidamente ▲ ③ ou ▼ ⑪ e seleccione 'Selec.base' (Select Base).
4. Prima  ② para confirmar.
5. Seleccione 'Auto' e prima  ② para confirmar.







Informação

Se a estação de base for seleccionada automaticamente e o telefone portátil ficar fora de alcance da estação de base actual, o telefone portátil procura apenas a estação de base com o sinal mais forte em modo de standby (não durante uma chamada).

8.3.2 Seleção manual

Caso defina o telefone portátil para seleção manual, o telefone portátil procura apenas a estação de base definida.

1. Prima  (2).
2. Prima repetidamente ▲ (3) ou ▼ (11) e seleccione 'Portatil' (Handset).
3. Prima  (2) para confirmar.
4. Prima repetidamente ▲ (3) ou ▼ (11) e seleccione 'Selec.base' (Select Base).
5. Prima  (2) para confirmar.
6. Seleccione 'Manual' e prima  (2) para confirmar.
7. Seleccione a estação de base com ▲ (3) ou ▼ (11) e prima  (2) para confirmar.



Importante

Para que possa seleccionar uma estação de base, é necessário que o telefone portátil esteja registado na estação de base em questão.

8.4 Utilizar vários telefones portáteis



Informação

As funções apresentadas a seguir apenas são possíveis, se estiver registado mais de um telefone portátil na estação de base.

8.4.1 Ligar para outro telefone portátil



1. Prima INT (13).
 - 'Será apresentado 'Interna_' (Internal_) no visor.
2. Seleccione o número do telefone portátil (teclas 1-5) para o qual pretende ligar.
3. Após o fim da chamada, prima  (5) para terminar a chamada.

8.4.2 Atender uma chamada interna

- No visor, são apresentados o símbolo de chamada interna  e o número do telefone portátil que está a ligar.



1. Prima  (12), para atender a chamada interna.

OU

1. Retire o telefone portátil da base (se o atendimento automático de chamadas estiver activado, ver capítulo "4.20 Atendimento automático").
 - Durante a chamada, o número do telefone portátil que está a ligar e o símbolo  são apresentados no visor.
2. Após o fim da chamada, prima  (5) para terminar a chamada.

8.4.3 Atender uma chamada externa durante uma chamada interna

Se receber uma chamada externa durante uma chamada interna, poderá ouvir um som de chamada em espera (sinal sonoro duplo) em ambos os telefones portáteis que estão a participar na chamada interna.

1. Prima  (5).
 - A chamada interna será terminada.
2. Prima  (12).
 - Agora atendeu a chamada externa.

8.4.4 Reencaminhar uma chamada para outro telefone portátil

- Tem uma chamada externa em linha.

1. Prima INT (13).

- ‘Será apresentado ‘**Interna_**’ (Internal_) no visor.
2. Seleccione o número do telefone portátil para o qual pretende reencaminhar o autor da chamada.

OU

- O telefone portátil, para o qual ligou, atende. Nesse caso poderá efectuar uma chamada interna.
3. Prima  **5**, para reencaminhar o autor da chamada externa para o telefone portátil para o qual ligou.

OU

- O interlocutor interno não atende.
4. Prima ‘**Fim**’ (End) **2**, para falar novamente com o interlocutor externo ou para mudar de um para o outro.



8.4.5 Teleconferência (dois telefones portáteis internos e um autor de chamada externa)

É possível ter uma conversa telefónica com um interlocutor interno e um externo em simultâneo.

1. Prima **INT 13**, durante uma conversa com um autor de chamada externa.
 - A linha externa fica em espera.
2. Seleccione o número do telefone portátil que pretende incluir na conversa. Pode alternar entre a linha interna e a linha externa, premindo **INT 13** (chamada em espera).
3. Se o telefone portátil para o qual ligou atender, prima ‘**Conf.**’ **2**.
 - Agora está ligado a um interlocutor externo e um interno, e pode falar com os dois em simultâneo (teleconferência).

8.5 Indicador de mensagem de voz

Esta indicação funciona apenas se o serviço de mensagens de voz ou de mensagens telefónicas estiver activado e o seu operador de rede transmitir esta informação juntamente com a identificação de chamadas!

Se receber uma nova mensagem na caixa de mensagens de voz, é apresentado o símbolo  no visor. O símbolo  desaparece depois de ouvir a mensagem.

9 Atendedor de chamadas

O Cocoon 1450 tem um atendedor de chamadas digital integrado, com uma capacidade de gravação de cerca de 20 minutos. Esta capacidade de gravação é diminuída pela duração das mensagens de saída gravadas. O atendedor de chamadas pode ser comandado à distância e permite gravar duas mensagens de saída (OGM 1 e OGM 2, duração máxima de 2 minutos cada). As funções das mensagens de saída diferem da seguinte forma:



- Na Mensagem de saída 1, o autor da chamada pode gravar uma mensagem.
- Na Mensagem de saída 2, a mensagem de saída é apenas reproduzida, sem que o autor da chamada tenha a possibilidade de gravar uma mensagem.

O tempo máximo de gravação para cada mensagem recebida é de 3 minutos.



A mensagem de voz interna fornece mais informações, como p.ex. o dia e a hora da chamada.



Informação

A reprodução das mensagens é activada no modo de altifalante. Para mudar entre auscultador e altifalante, prima a tecla Atender chamada   (12).

9.1 Indicador de estado do atendedor de chamadas

O indicador no telefone portátil indica quantas mensagens foram recebidas. Se o atendedor de chamadas estiver desligado, é apresentado o símbolo . Se estiver ligado, é apresentado o símbolo .

'Memória cheia' (Memory Full) é apresentado no visor, se a memória interna estiver cheia e não for possível gravar novas mensagens.

Se estiverem gravadas novas mensagens no atendedor de chamadas, a retroiluminação do visor fica intermitente.

9.2 Mensagens de saída

É possível gravar duas mensagens de saída de 2 minutos cada.





- A Mensagem de saída 1 (OGM1) está ligada à função de atendedor de chamadas e, para além disso, permite que os autores das chamadas gravem uma mensagem.
- A Mensagem de saída 2 (OGM2) também está ligada à função de atendedor de chamadas, no entanto, os autores das chamadas não têm a possibilidade de gravar uma mensagem.

9.2.1 Gravar mensagens de saída (OGM1 ou OGM2)







Informação

De fábrica, já estão gravados textos para as mensagens 1 e 2, que podem ser substituídos pelos seus textos pessoais.





1. Prima  (2).
2. Prima repetidamente ▲ (3) ou ▼ (11) e seleccione 'Máq. Atender' (Ans Machine).
3. Prima  (2) para confirmar.
4. Prima repetidamente ▲ (3) ou ▼ (11) e seleccione 'Msg Saída' (Outgoing Msg).
5. Prima  (2) para confirmar.
6. Prima repetidamente ▲ (3) ou ▼ (11) e seleccione 'Gravar Msg' (Record Message).
7. Prima  (2) para confirmar.
8. Seleccione 'Atend+Gravar' (Answer & Record) para a mensagem de saída 1 ou 'Só Atender' (Answer Only) para a mensagem de saída 2.
9. Prima  (2) para confirmar.
10. Grave a sua mensagem após o sinal sonoro e prima 'Guard.' (Save) (2) para confirmar. A gravação será reproduzida.

9.2.2 Reproduzir ou eliminar mensagens de saída

1. Prima  (2).
2. Prima repetidamente ▲ (3) ou ▼ (11) e seleccione 'Máq. Atender' (Ans Machine).
3. Prima  (2) para confirmar.
4. Prima repetidamente ▲ (3) ou ▼ (11) e seleccione 'Msg Saída' (Outgoing Msg).
5. Prima  (2) para confirmar.
6. Prima repetidamente ▲ (3) ou ▼ (11) e seleccione 'Reprod Msg' (Play Message).

7. Prima  ② para confirmar.
8. Selecciona 'Atend+Gravar' (Answer & Record) para a mensagem de saída 1 ou 'Só Atender' (Answer Only) para a mensagem de saída 2.
9. Prima  ② para confirmar. A gravação será reproduzida.
10. Prima 'Eliminar entra' (Delete) ou 'Apagar' (Stop) para interromper.

9.2.3 Seleccionar mensagem de saída para o atendedor de chamadas

1. Prima  ②.
2. Prima repetidamente ▲ ③ ou ▼ ⑪ e selecciona 'Máq. Atender' (Ans Machine).
3. Prima  ② para confirmar.
4. Prima repetidamente ▲ ③ ou ▼ ⑪ e selecciona 'Config. Atend.' (Ans Settings).
5. Prima  ② para confirmar.
6. Prima repetidamente ▲ ③ ou ▼ ⑪ e selecciona 'Modo Atend.' (Answer Mode).
7. Prima  ② para confirmar.
8. Selecciona 'Atend+Gravar' (Answer & Record) para a mensagem de saída 1 ou 'Só Atender' (Answer Only) para a mensagem de saída 2.
9. Prima  ② para confirmar.



Importante

Se a memória estiver cheia, será reproduzida apenas a mensagem de saída 2 (só atendedor de chamadas, sem a possibilidade de gravar uma mensagem do autor da chamada).

Se for recebida uma chamada e o atendedor de chamadas estiver ligado, o atendedor de chamadas atende automaticamente a chamada após o número de toques definido, no modo de funcionamento definido (ver acima, mensagem de saída 1 ou 2). Caso



- tenha sido seleccionada a Mensagem de saída 1, é reproduzido um sinal sonoro após a mensagem de saída e o autor da chamada pode gravar uma mensagem (máx. 3 minutos).
- tenha sido seleccionada a Mensagem de saída 2, esta é reproduzida. Após o sinal sonoro, a ligação é automaticamente interrompida. O autor da chamada não pode gravar uma mensagem.





Informação

Se não houver conversa durante cerca de 7 segundos depois de a chamada ter sido atendida, a ligação é automaticamente interrompida.

9.3 Ligar/desligar o atendedor de chamadas

Se o atendedor de chamadas estiver desligado, é apresentado o símbolo . Se estiver ligado, é apresentado o símbolo  e o atendedor de chamadas atende após um determinado número de toques (ver "9.5 Definir o número de toques").

1. Prima  ②.
2. Prima repetidamente ▲ ③ ou ▼ ⑪ e selecciona 'Máq. Atender' (Ans Machine).
3. Prima  ② para confirmar.
4. Prima repetidamente ▲ ③ ou ▼ ⑪ e selecciona 'Atend LIG/DES' (Ans On/Off).
5. Prima  ② para confirmar.
6. Prima repetidamente ▲ ③ ou ▼ ⑪ e selecciona 'LIG' (ON) ou 'DESLIG' (OFF).

7. Prima  ② para confirmar.



Informação



Mesmo se o atendedor de chamadas estiver desligado, ele atende automaticamente os telefonemas após 10 toques, para permitir a activação remota (ver “9.12 Controlar o atendedor de chamadas remotamente”).



Informação

Prima e mantenha premida a tecla do algarismo ‘1’ para activar ou desactivar rapidamente o atendedor de chamadas.

9.4 Ouvir

Durante a reprodução de uma mensagem de saída ou a gravação de uma mensagem recebida, pode ouvir o interlocutor sem que ele o ouça, premindo a tecla Atender chamada  ⑫. No visor, é apresentado “Rastreio Cham” (Call Screening). É possível premir a tecla de menu direita  ②, para desligar o atendedor de chamadas e falar com o autor da chamada.

9.5 Definir o número de toques







O número de toques, após os quais o atendedor de chamadas atende as chamadas, pode ser definido entre 2 - 9 e ‘Poupar period.’ (Toll Saver) (modo de poupança de períodos). A definição padrão é de 5 toques.

‘Poupar period.’ (Toll Saver): no modo de poupança de períodos, o aparelho atende após 5 toques se não existirem mensagens novas e após 2 toques se existirem mensagens novas.









Dica

Portanto, se ligar para o seu aparelho com a função de controlo remoto com a definição ‘Poupar period.’ (Toll Saver) para ouvir novas mensagens (ver “9.12 Controlar o atendedor de chamadas remotamente”), pode desligar após 3 toques. Desse modo, não tem de pagar períodos de telefone e sabe que não tem novas mensagens.

1. Prima  ②.
2. Prima repetidamente ▲ ③ ou ▼ ⑪ e seleccione ‘Máq. Atender’ (Ans Machine).
3. Prima  ② para confirmar.
4. Prima repetidamente ▲ ③ ou ▼ ⑪ e seleccione ‘Config. Atend.’ (Ans Settings).
5. Prima  ② para confirmar.
6. Prima repetidamente ▲ ③ ou ▼ ⑪ e seleccione ‘Atraso Atend’ (Answer Delay).
7. Prima  ② para confirmar.
8. Seleccione o número de toques (2-9 ou ‘Poupar period.’ (Toll Saver)).
9. Prima  ②, para confirmar a selecção ou prima  ⑭, para sair do menu.

9.6 Definir o idioma do atendedor de chamadas







1. Prima  ②.
2. Prima repetidamente ▲ ③ ou ▼ ⑪ e seleccione ‘Máq. Atender’ (Ans Machine).
3. Prima  ② para confirmar.
4. Prima repetidamente ▲ ③ ou ▼ ⑪ e seleccione ‘Config. Atend.’ (Ans. Settings).
5. Prima  ② para confirmar.

6. Prima repetidamente ▲ (3) ou ▼ (11) e seleccione 'Idioma' (Language).
7. Prima  (2) para confirmar.
8. Prima repetidamente ▲ (3) ou ▼ (11), para seleccionar o idioma pretendido.
9. Prima  (2), para confirmar a selecção ou prima  (14), para sair do menu.

9.7 Programação do código VIP

O código VIP é um código com três caracteres para o controlo remoto do aparelho (ver "9.12 Controlar o atendedor de chamadas remotamente"). O código VIP pré-definido é '321'.

9.7.1 Alterar o código VIP

1. Prima  (2).
2. Prima repetidamente ▲ (3) ou ▼ (11) e seleccione 'Máq. Atender' (Ans Machine).
3. Prima  (2) para confirmar.
4. Prima repetidamente ▲ (3) ou ▼ (11) e seleccione 'Config. Atend.' (Ans Settings).
5. Prima  (2) para confirmar.
6. Prima repetidamente ▲ (3) ou ▼ (11) e seleccione 'Cód. Segur.' (Security Code).
7. Prima  (2) para confirmar. É apresentado 'Código:' (Old PIN:) no visor. Introduza o código VIP antigo.
8. Prima  (2). Ser-lhe-á pedido que introduza um novo código VIP. Introduza o novo código VIP e prima  (2).
9. Introduza novamente o novo código VIP e prima  (2) para confirmar.





Informação

Se não premir qualquer tecla durante 20 segundos, fica gravado o código VIP anterior e o telefone sai automaticamente do modo de definição do código VIP.

9.8 Gravar um lembrete



Com o Cocoon M1450 é possível gravar lembretes. Estes lembretes são considerados como mensagens recebidas que podem ser ouvidas posteriormente pelo utilizador. O tempo máximo de gravação para um lembrete é de 3 minutos.

1. Prima  (2).
2. Prima repetidamente ▲ (3) ou ▼ (11) e seleccione 'Máq. Atender' (Ans Machine).
3. Prima  (2) para confirmar.
4. Prima repetidamente ▲ (3) ou ▼ (11) e seleccione 'Gravar Memo' (Record Memo).
5. Prima  (2) para confirmar.
6. Grave a sua mensagem após o sinal sonoro e prima 'Guard.' (Save) (2) para terminar a gravação.

9.9 Reproduzir mensagens recebidas e lembretes

Se tiverem sido gravadas novas mensagens, poderá reproduzir todas as novas mensagens com a tecla de menu  (14).

Em alternativa, pode reproduzir as mensagens através do menu:

1. Prima  (2).
2. Prima repetidamente ▲ (3) ou ▼ (11) e seleccione 'Máq. Atender' (Ans Machine).
3. Prima  (2) para confirmar.
4. Prima repetidamente ▲ (3) ou ▼ (11) e seleccione 'Reprod. Msgs' (Play Msgs).
5. Prima  (2) para confirmar.

6. Prima repetidamente ▲ (3) ou ▼ (11) e seleccione 'Rep. Msg Novas' (Play new Msgs) para reproduzir a nova mensagem ou 'Rep. Todas Msg' (Play All Msgs) para reproduzir as mensagens antigas e novas.
7. Prima  (2) para reproduzir as mensagens e os lembretes.
 - As mensagens são reproduzidas consecutivamente. Caso existam mensagens que ainda não foram ouvidas, serão reproduzidas apenas essas.
8. Durante a reprodução, é possível
 - ir para o início da mensagem anterior, premindo uma vez ◀◀.
 - cancelar a reprodução, premindo ■.
 - interromper a reprodução, premindo ▶▶. Prima novamente ▶▶, para reiniciar a reprodução.
 - ir para a mensagem seguinte, premindo ▶▶.

9.10 Eliminar mensagens





9.10.1 Eliminar mensagens individualmente durante a reprodução

Inicie a reprodução de mensagens, conforme explicado acima.

1. Quando a mensagem a eliminar começar, prima 'Eliminar entra'(Delete) (14).

9.10.2 Eliminar todas as mensagens

Também é possível eliminar todas as mensagens simultaneamente. Desta forma, elimina apenas as mensagens que já foram ouvidas. As novas mensagens não são eliminadas.

1. Prima  (2).
2. Prima repetidamente ▲ (3) ou ▼ (11) e seleccione 'Máq. Atender' (Ans Machine).
3. Prima  (2) para confirmar.
4. Prima repetidamente ▲ (3) ou ▼ (11) e seleccione 'Apagar Msgs' (Delete Msgs).
5. Prima  (2) para confirmar.
6. Prima  (2), para confirmar a selecção ou prima  (14), para sair do menu.

9.11 Eliminar memória cheia

Se a memória estiver cheia, é apresentado 'Memória. cheia' (Memory Full) no visor. Se o atendedor de chamadas estiver ligado e for recebida uma chamada, o aparelho reproduz automaticamente a Mensagem de saída 2 (função de atendedor de chamadas sem gravação de uma mensagem do autor da chamada).

1. Elimine todas as mensagens depois de ouvi-las.
 - A memória está novamente vazia.

9.12 Controlar o atendedor de chamadas remotamente

O atendedor de chamadas só pode ser controlado remotamente com um telefone com sistema de marcação por tons (MFV).

1. Efectue uma chamada para o seu aparelho.
 - O atendedor de chamadas atende a chamada e é reproduzida a mensagem de saída e um sinal sonoro.
2. Marque duas vezes '*'.
 - Poderá ouvir a pedir-lhe que introduza o código VIP.
3. Marque o código VIP (padrão: 321).
 - Será reproduzido um breve sinal sonoro como confirmação.

4. Introduza os seguintes códigos, para utilizar a função pretendida:

a) Ouvir mensagens

1. Prima '2' (ouvir mensagens).

- O atendedor de chamadas reproduz as mensagens.

Durante a reprodução, existem as seguintes opções premindo as teclas:

- Tecla do algarismo '2', para parar a reprodução.
- Novamente a tecla do algarismo '2', para continuar a reprodução.
- Tecla do algarismo '3', para ir para a mensagem seguinte.
- Tecla do algarismo '1', para ir para a mensagem anterior.
- Tecla do algarismo '6', para terminar a reprodução.
- Tecla do algarismo '7', para eliminar a mensagem actual.

b) Eliminar todas as mensagens antigas

1. Prima '0', para eliminar todas as mensagens.

c) Seleccionar mensagem de saída

1. Prima '4', para reproduzir a mensagem de saída actual.



Informação

Com a tecla do algarismo '9', é possível mudar entre as mensagens de saída (mensagem de saída 1 ou 2).

d) Gravar nova mensagem de saída

1. Prima '9', para seleccionar a mensagem de saída 1 ou 2.
2. Prima '5', para iniciar a gravação.
 - Um sinal sonoro confirma que a gravação iniciou.
3. Grave a sua mensagem de saída.
4. Prima '6', para terminar a gravação.



Informação

A gravação é terminada automaticamente após 2 minutos.

e) Gravar um lembrete

1. Prima '#', para iniciar a gravação.
 - Um sinal sonoro confirma que a gravação iniciou.
2. Grave o seu lembrete.
3. Prima '6', para terminar a gravação.



Informação

A gravação é terminada automaticamente após 3 minutos.

f) Ligar/desligar o atendedor de chamadas

O atendedor de chamadas pode ser ligado e desligado remotamente.

1. Efectue uma chamada para o seu aparelho.
 - O atendedor de chamadas atende a chamada. Serão reproduzidos a mensagem de saída e um sinal sonoro.
2. Marque duas vezes '*'.
 - Poderá ouvir uma voz a pedir-lhe que introduza o código VIP.
3. Marque o código VIP (padrão: 321).
 - Será reproduzido um breve sinal sonoro como confirmação.
4. Em seguida, existem as seguintes opções premindo as teclas:
 - Tecla do algarismo '9', para ligar o atendedor de chamadas.
 - Tecla do algarismo '8', para desligar o atendedor de chamadas.

g) Terminar controlo remoto

Para terminar o controlo remoto,

1. prima a tecla do algarismo '6' depois de terminar a reprodução.

**Informação**

Se não premir qualquer tecla durante 10 segundos, a ligação será terminada automaticamente e poderá ouvir o sinal de impedido.

10 Abreviaturas e termos técnicos

CLIP

Calling Line Identification Presentation; transmissão do número de telefone que faz a chamada e apresentação no visor do destinatário da chamada.

DECT

Digital Enhanced Cordless Telecommunication; norma para telecomunicações digitais europeias sem fios.

Modo ECO

Modo económico; modo de funcionamento de baixa radiação na área da telefonia DECT.

Tecla Rechamada

Provoca uma curta interrupção da ligação, activando características como chamadas em espera ou reencaminhamentos. No caso de centrais telefónicas, a tecla Rechamada ou R é utilizada para consultas internas.

GAP

Generic Access Profile; interface entre a estação de base e o telefone portátil, que permite a ligação sem fios.

GFSK

Gaussian Frequency Shift Keying; modulação digital para redução de problemas de diafonia na área da telefonia.

INT

Participante interno; outro telefone portátil ou outra extensão numa central telefónica.

IWV

Modo de marcação por impulsos; modo de marcação analógico obsoleto (ruídos de marcação de 'chocalho').

LCD

Liquid Crystal Display; ecrã de cristal líquido.

LED

Light Emitting Diode; díodo emissor de luz.

MFV

Modo de marcação multifrequência; modo de marcação digital moderno.

OGM

Outgoing Message; mensagem de saída, denominação para mensagens de um atendedor de chamadas.

PIN

Personal Identification Number.

Tecla R

Tecla de consulta (ver tecla Rechamada).

Standby

'Estado de repouso' de um aparelho, sem estar completamente desligado.

VIP

Very Important Person; 'pessoa muito importante', função reservada exclusivamente a utilizadores autorizados, por exemplo através de protecção por palavra-passe.

Pausa

Uma pausa é necessária, por exemplo, quando o telefone está ligado a uma central telefónica, caso esta não consiga processar correctamente a introdução do dígito de acesso (p.ex. '0') do telefone. Nesse caso, insira uma pausa após a introdução do dígito de acesso.

11 Solução de problemas

Aviso

Perigo de lesão ou de vida por corrente eléctrica!

Em caso de perigo, desligue imediatamente o aparelho da rede

Sintoma	Causa possível	Solução
O visor permanece escuro.	Pilhas recarregáveis inseridas de forma incorrecta.	Verifique a posição das pilhas recarregáveis (ver "2 Instalação").
	Pilhas recarregáveis não carregadas.	Carregar as pilhas recarregáveis.
	O telefone portátil está desligado.	Ligar o telefone portátil.
	Sem alimentação de corrente.	Verifique, se os aparelhos estão a ser alimentados correctamente com corrente.
Sem som.	O cabo de telefone está ligado de forma incorrecta ou apresenta um defeito.	Verifique a ligação do cabo de telefone (ver "2 Instalação").
	A linha está ocupada por outro telefone portátil.	Espere até que o outro telefone portátil termine a chamada.

Sintoma	Causa possível	Solução
O símbolo γ está intermitente.	Telefone portátil fora de alcance.	Desloque-se com o telefone portátil para mais perto da estação de base.
	A estação de base não tem ligação à corrente.	Verifique a ligação da estação de base à corrente.
	O telefone portátil não está registado na estação de base	Registe o telefone portátil na estação de base (ver "8.1 Registar um telefone portátil adicional").
A estação de base ou o telefone portátil não toca.	O volume do toque é zero ou está demasiado baixo.	Defina o volume do toque (ver "4.14 Definir o volume do toque no telefone portátil" e "7.1 Definir melodia e volume do toque da estação de base").
Sem ligação apesar de ter boa qualidade de som.	O modo de marcação está incorrecto.	Verifique o modo de marcação (ver "7.4 Definir o modo de marcação").
Não é possível reencaminhar as chamadas na central telefónica.	O tempo de flash é demasiado curto.	Defina um tempo de rechamada mais comprido (ver "7.2 A tecla Rechamada (R)").
O telefone não reage ao pressionar das teclas.	Erro de programa.	Retire as pilhas recarregáveis e volte a inseri-las após 1 minuto.
Mensagem de erro "PIN incorrecto" no visor.	Introdução de um PIN incorrecto.	Verifique o PIN.
2 sinais sonoros de aviso da estação de base ao ligar o aparelho à rede eléctrica de 230V.	Já se encontra registado o número máximo possível de telefones portáteis. Não é possível registar outro telefone portátil.	Ver "8.2 Cancelar o registo de um telefone portátil".

Não efectue pessoalmente modificações ou reparações no aparelho. As reparações do aparelho ou do cabo apenas devem ser efectuadas por um especialista do centro de assistência. As reparações inadequadas podem causar perigos consideráveis para o utilizador.

12 Medidas de assistência

12.1 Manutenção

O aparelho não necessita de manutenção. Verifique ocasionalmente o estado das pilhas recarregáveis e substitua as mesmas por pilhas recarregáveis do mesmo tipo se o desempenho diminuir ou em caso de fuga de líquido.



Aviso

Perigo de corrosão!

Utilize luvas de protecção para retirar pilhas com fugas.

Se o aparelho entrar em contacto com líquidos, retire imediatamente as pilhas recarregáveis ou desligue o aparelho da alimentação de corrente (base) e seque-o cuidadosamente. Após 2-3 dias de tempo de secagem, verifique o funcionamento do aparelho. Em caso de avaria, remeta-o ao centro de assistência.

12.2 Limpeza



Aviso

Perigo de choque eléctrico ou curto-circuito devido a contacto com componentes condutores eléctricos!

Não permita a infiltração de líquidos no interior do aparelho. Caso isso aconteça, retire imediatamente a fonte de alimentação da tomada e a ficha do cabo de telefone da tomada de parede ou retire as pilhas recarregáveis.

Faça o mesmo em caso de dano no aparelho, no cabo ou na fonte de alimentação: evite o contacto directo com líquidos e desligue imediatamente o aparelho da rede eléctrica de 230V.

Limpe o telefone com um pano ligeiramente humedecido com água morna ou com um pano antiestático. Nunca utilize produtos de limpeza nem abrasivos.

12.3 Retirada de serviço, armazenagem

Se retirar o aparelho temporariamente de serviço, retire o cabo de telefone da tomada de parede e da entrada do cabo do telefone da estação de base. Desligue as fontes de alimentação da estação de base e dos telefones portáteis das tomadas de 230 V.

Retire as pilhas recarregáveis dos telefones portáteis. No caso de uma retirada de serviço mais longa, substitua as pilhas recarregáveis por pilhas recarregáveis novas do mesmo tipo quando voltar a utilizar o aparelho.

Armazene os aparelhos e as pilhas recarregáveis num local seco, que não seja demasiado quente.

12.4 Eliminação (protecção do ambiente)

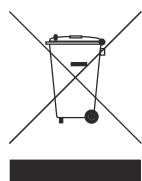

No fim da vida útil do aparelho, este, bem como as pilhas recarregáveis, não devem ser eliminados juntamente com os resíduos domésticos normais. O símbolo ao lado, que se encontra no produto e/ou na embalagem, indica esse facto. Deve levar o aparelho a um ponto de recolha para reciclagem de aparelhos eléctricos e electrónicos. Alguns materiais do produto poderão ser reutilizados. Através da reciclagem de algumas peças ou matérias-primas de produtos usados, contribui de forma importante para a protecção do meio ambiente. Elimine também os materiais de embalagem respeitando o meio ambiente. Contacte as autoridades locais se necessitar de mais informações sobre os pontos de recolha existentes na sua área.

13 Dados técnicos

Padrões da telefonia:	DECT / GAP
Gama de frequências:	1880 MHz a 1900 MHz
Número de canais:	120 canais duplex
Modulação:	GFSK
Velocidade de codificação:	32 kBit/s
Potência de emissão:	10 mW (potência média por canal)
Alcance:	300 m em zonas livres Máx. 50 m em edifícios
Alimentação de corrente base:	Entrada: 100-240V~ 50/60Hz 0.15A Saída: 6 V --- /500 mA
Telefone portátil, pilhas recarregáveis:	2 pilhas AAA (NiMH), 1,2 V/500 mAh
Telefone portátil, funcionamento:	100 horas em modo de standby
Tempo de conversação:	10 horas
Tempo de carregamento:	16 horas
Modo de marcação:	MFV (modo de marcação multifrequência) IWV (modo de marcação por impulsos)
Tempo de rechamada:	100 ms ou 300 ms
Gama de temperaturas (funcionamento):	+5 °C a +45 °C
Gama de temperaturas (armazenagem):	0 °C a 60 °C
Humidade relativa do ar (funcionamento):	Máx. 70 % (não condensante)
Dimensões:	Telefone portátil: 161 mm x 46 mm x 22 mm
(altura x largura x comprimento)	Estação de base: 75 mm x 105 mm x 85 mm
Peso:	Telefone portátil incl. 2 pilhas: 107 g Estação de base incl. fonte de alimentação: 173 g
Potência absorvida, funcionamento:	Estação de base com telefone portátil: cerca de 1,4 W

14 Garantia

14.1 Tempo de garantia

Os aparelhos têm uma garantia de 36 meses. O tempo de garantia começa no dia em que o aparelho novo foi adquirido. A garantia não é válida para pilhas normais nem para pilhas recarregáveis (tipos AA/AAA).

As peças de desgaste ou os defeitos que influenciam o valor ou a usabilidade do aparelho apenas ligeiramente, estão excluídos da garantia.

O direito de garantia deve ser comprovado pelo documento de compra original ou uma cópia do documento de compra, no qual esteja indicada a data de compra e o modelo do aparelho.

14.2 Liquidação da garantia

Envie o aparelho defeituoso, se possível na embalagem original, com o documento de compra válido para um centro de assistência autorizado.

Se ocorrer uma falha do aparelho durante o tempo de garantia, o centro de assistência autorizado assume, sem qualquer custo adicional, a reparação de qualquer avaria causada por um defeito de material ou de fabricação por meio de reparação ou substituição do aparelho defeituoso ou de partes do mesmo. Em caso de substituição, a cor e o modelo poderão ser diferentes do aparelho adquirido. A data de compra original determina o início do tempo de garantia. O tempo de garantia não será prorrogado, se o aparelho for substituído ou reparado por centros de assistência autorizados.

14.3 Exclusões da garantia

Os danos ou defeitos causados por um manuseio ou funcionamento inadequado, bem como as avarias resultantes da utilização de peças ou acessórios não originais, não estão cobertos por esta garantia.

A garantia não cobre danos causados por influências externas, tais como como relâmpagos, água, fogo ou quaisquer danos de transporte.

A garantia não poderá ser reclamada, caso o número de série do aparelho tenha sido alterado, retirado ou tornado ilegível. Todos os direitos de garantia deixarão de ter validade se o aparelho for reparado, alterado ou transformado pelo comprador.

Este aparelho só pode ser posto em funcionamento com pilhas recarregáveis. Caso pretenda substituir as pilhas recarregáveis incluídas originalmente no conteúdo da embalagem, verifique se as pilhas novas são adequadas e recarregáveis. NUNCA utilize pilhas normais nos telefones portáteis. Se utilizar pilhas normais e colocar o telefone portátil na estação de base, as pilhas aquecem e, eventualmente, explodem. Uma avaria causada pela utilização de pilhas normais não será indemnizada pelo fabricante e o aparelho danificado desta forma não está coberto pela garantia. Todas as reparações serão facturadas.

14.4 Endereço de serviço e linha directa

Leia o anexo (Service address and support numbers) ou www.ucom.be.

15 Declaração de conformidade e fabricante

Topcom Europe Nv.
Grauwmeer 17
3001 Heverlee
Bélgica

DECLARATION OF CONFORMITY

We manufacturer, Topcom Europe Nv, Grauwmeer 17 , 3001 Heverlee , Belgium, declare that our product :

Type: Wireless Telephone Device (DECT)

Model: Cocoon 1450 & Cocoon 1450 Twin

Class of equipment: Class 1

is in compliance with the essential requirements and other relevant provisions of the R&TTE directive 1999/5/EC and carries the CE mark accordingly.

Supplementary information:

The product complies with the requirements of:

Directive 1999/5/EC (R&TTE)

Safety:

CENELEC EN 60950-1 :2006/A11:2009

EMC:

ETSI EN 301 489-1 V1.8.1

ETSI EN 301 489-6 V1.3.1

Efficient use of frequency spectrum:

ETSI EN 301 406 V1.5.1

Health:

CENELEC EN 50360:2001-07

CENELEC EN 50385:2002-08

Directive 2009/125/EC (EuP)

Regulation 278/2009

Date: 22/11/2010

Place: Heverlee , Belgium

Name: Verheyden Geert

Function: Technical Director

Signature:



European contact: Topcom Europe Nv, R&D department, Research Park, Grauwmeer 17, 3001 Heverlee, Belgium. Tel : +32 16 398920 , Fax : +32 16 398939

Cocoon 1450

visit our website
www.ucom.be