

# UCOM

## COCOON 510 / 610 TWIN

TELÉFONO INALÁMBRICO DIGITAL  
SCHNURLOSES TELEFON



**MANUAL DE USUARIO**  
**BEDIENUNGSANLEITUNG**

V.1.3V



## ANTES DE USARLO POR PRIMERA VEZ

Gracias por comprar este teléfono inalámbrico digital nuevo

Fin Previsto:

Este producto está previsto para conectarlo en interior a una línea de teléfono analógica. Ha adquirido un Cocoon 510/610, que es un producto fabricado de acuerdo con la Tecnología Digital de Telecomunicaciones Inalámbrica (DECT). La tecnología DECT se caracteriza por la protección de alta seguridad contra interceptaciones así como por la transmisión digital de alta calidad. Este teléfono se diseñó para una amplia gama de aplicaciones. Por ejemplo, este teléfono se puede usar en una red de unidades base y microteléfonos, que constituyen un sistema de teléfono que:

- Funciona hasta con 2 microteléfonos en una unidad base.
- Permite una intercomunicación entre 2 microteléfonos.
- Permite el funcionamiento del microteléfono en hasta 4 unidades base.

ID de Llamante, donde estén disponibles, son servicios proveedores de red. Después de suscribirse a ID de Llamante, este teléfono mostrará el número de teléfono del llamante

### **!! Importante !!**

1) Para utilizar la función "Caller ID" (Identificación del número que llama), este servicio ha de estar activado en su línea telefónica. Normalmente, necesitará abonarse por separado a este servicio en su compañía telefónica para activar esta función. Si no dispone de esta función en su línea telefónica, los números telefónicos de las llamadas entrantes **NO SE MOSTRARÁN** en la pantalla del teléfono.

2) Al recibir una llamada, sólo suena el teléfono inalámbrico y no la base.

Las características descritas en este manual pueden ser objeto de futuras modificaciones

<b>1.</b>	<b>CONSEJO DE SEGURIDAD</b>	<b>5</b>
<b>2.</b>	<b>CONSERVACIÓN</b>	<b>6</b>
<b>3.</b>	<b>PRECAUCIÓN DE ELIMINACIÓN</b>	<b>6</b>
<b>4.</b>	<b>USO POR PRIMERA VEZ</b>	<b>7</b>
4.1.	MICROTELÉFONO Y BASE COCOON 510	7
4.2.	CARGADOR COCOON 510	8
4.3.	MICROTELÉFONO Y BASE COCOON 610	9
4.4.	CARGADOR COCOON 610	10
4.5.	PANTALLA-ICONOS	11
4.6.	INDICADOR LUMINOSO DEL PORTÁTIL (LED)	11
<b>5.</b>	<b>ACCESORIOS</b>	<b>12</b>
<b>6.</b>	<b>INSTALACIÓN</b>	<b>12</b>
6.1.	CONNECTIONS	12
6.2.	BATERÍAS RECARGABLES	13
6.3.	AJUSTES DEL RELOJ DE LA ALARMA	14
<b>7.</b>	<b>USO DEL TELÉFONO</b>	<b>15</b>
7.1.	SELECCIONAR EL IDIOMA DEL MENÚ	15
7.2.	ENCENDER Y APAGAR LA UNIDAD PORTÁTIL	15
7.3.	CONTESTAR LLAMADAS	15
7.4.	HACER LLAMADAS EXTERNAS	16
7.5.	HACER LLAMADAS INTERNAS	16
7.6.	FUNCIÓN MANOS LIBRES	16
7.7.	TRANSFERIR LLAMADAS INTERNAS	16
7.8.	VISUALIZAR LA DURACIÓN DE LA LLAMADA	16
7.9.	FUNCIÓN SECRETO	16
7.10.	TECLA PAUSA	16
7.11.	IDENTIFICACIÓN DEL NÚMERO LLAMANTE	17
7.12.	MEMORIA DE RELAMADA	18
7.13.	MARCAR DESDE LA AGENDA	18
7.14.	USO DEL TECLADO ALFANUMÉRICO	18
7.15.	USO DEL MENÚ	19
<b>8.</b>	<b>PERSONALIZACIÓN</b>	<b>19</b>
8.1.	DURANTE LA LLAMADA	19
8.2.	AJUSTAR EL VOLUMEN DE TIMBRE	19
8.3.	SELECCIONAR LA MELODÍA DEL TIMBRE	20
8.4.	ACTIVAR Y DESACTIVAR LOS TONOS DE AVISO	21
8.5.	IDENTIFICAR LAS UNIDADES PORTÁTILES	21
8.6.	CAMBIAR EL CÓDIGO PIN	21
8.7.	SELECCIONAR EL TIPO DE MARCACIÓN	22
8.8.	DURACIÓN DEL INTERVALO DE LA APERTURA TEMPORIZADA (FUNCIÓN DE LA TECLA R)	22
8.9.	DESCOLGADO AUTOMÁTICO	22
8.10.	REINICIO	23
8.11.	BLOQUEO DE TECLADO	23
<b>9.</b>	<b>FUNCIONES AVANZADAS</b>	<b>23</b>
9.1.	AGENDA	23
9.2.	LOCALIZAR LA UNIDAD PORTÁTIL DESDE LA BASE	25

<b>10.</b>	<b>USO DE MÚLTIPLES UNIDADES PORTÁTILES</b>	<b>25</b>
10.1.	AÑADIR OTRA UNIDAD PORTÁTIL	25
10.2.	QUITAR UNA UNIDAD PORTÁTIL	26
10.3.	ASIGNAR UNA UNIDAD PORTÁTIL A OTRA BASE	26
10.4.	SELECCIONAR LA BASE	26
<b>11.</b>	<b>SOLUCIÓN DE PROBLEMAS</b>	<b>27</b>
<b>12.</b>	<b>GARANTIA</b>	<b>27</b>
12.1.	PERIODO DE GARANTÍA	27
12.2.	TRATAMIENTO DE LA GARANTÍA	28
12.3.	EXCLUSIONES DE LA GARANTÍA	28
<b>13.</b>	<b>ESPECIFICACIONES TÉCNICAS</b>	<b>29</b>
<b>14.</b>	<b>DIRECCIÓN DE REPARACIÓN Y MANTENIMIENTO</b>	<b>29</b>
<b>15.</b>	<b>DECLARACIÓN DE CONFORMIDAD Y FABRICACIÓN</b>	<b>29</b>

# 1. CONSEJO DE SEGURIDAD

Se debe seguir siempre el siguiente consejo de seguridad antes de usar un equipo eléctrico. Por favor lea con cuidado la siguiente información relacionada con la seguridad y uso adecuado. Familiarícese con todas las funciones del equipo. Tenga cuidado en guardar estas notas de aviso y si es necesario páselas a una tercera parte.

## Seguridad y protección eléctrica:

- No haga funcionar el equipo si la red principal, cable o el mismo equipo están dañados.
- Si se cae el equipo, entonces lo debe revisar un electricista antes de volverlo a usar.
- Hay voltajes peligrosos dentro del equipo. No abra nunca la caja ni inserte objetos por los agujeros de ventilación.
- No permita que entren líquidos en el equipo. En caso de emergencia, saque el enchufe de la toma de corriente.
- Igualmente, si se produce un fallo durante el uso o antes de empezar a limpiar el equipo, saque el enchufe de la toma de corriente.
- No toque el cargador ni los contactos del enchufe con objetos afilados o metálicos.
- No haga ninguna modificación o reparación al equipo usted mismo. Haga que repare el equipo o la red de cables solo un centro de reparación especialista. Reparaciones insatisfactorias pueden llevar a un daño considerable para el usuario.
- Los niños normalmente subestiman los peligros relacionados con el equipo eléctrico. Por lo tanto nunca debe dejar a los niños cerca del equipo eléctrico sin vigilancia.
- El equipo no es para utilizarlo en una habitación húmeda (ej. cuartos de baño) o en habitaciones donde haya mucho polvo.
- Si el equipo está conectado a la red durante una tormenta lo puede dañar un rayo. Por lo tanto desenchúfelo del enchufe de red durante la tormenta y desconecte la antena.
- Para desconectar completamente el equipo del suministro eléctrico, el enchufe se debe quitar de la toma de corriente. Cuando haga esto tire siempre del enchufe y nunca del cable.
- Proteja el cable de la red de las superficies calientes o de otras fuentes de daño y no permita que esté forzado.
- Compruebe regularmente el cable de red por si está dañado.
- Desenrolle completamente el cable de la red antes de usarlo.
- Asegúrese de que el cable de red no representa un peligro de tropezar.
- Puede afectar al funcionamiento de algunos aparatos médicos.
- El microteléfono puede causar un zumbido desagradable en audífonos.

## Seguridad contra incendio:

- El calor acumulado dentro del equipo puede llevar a un defecto y/o al incendio del equipo.
- Por lo tanto no exponga este equipo a temperatura extrema como:
  - exposición directa al sol y al calor de un calefactor
  - los agujeros de ventilación no pueden estar tapados

### **Peligro de explosión:**

- No ponga el equipo cerca de material inflamable como cortinas,...
- No tire nunca baterías al fuego.

### **Peligro de envenenamiento:**

- Mantenga siempre las baterías lejos de niños pequeños.

### **Nota:**

- Use solo el enchufe del cargador suministrado. No use otros cargadores, puede dañar los vasos de las baterías.
- La toma de corriente de la pared del suministro de energía debe estar cerca y accesible
- Como este teléfono no se puede usar en caso de corte de corriente, deberá usar teléfonos que no dependan de la red para llamadas de emergencia, p. ej. un teléfono móvil.
- Use solo baterías recargables del mismo tipo. Coloque las baterías con la polaridad correcta dentro del compartimiento para la batería (la polaridad está marcada dentro del microteléfono). No use nunca baterías no recargables!

## **2. CONSERVACIÓN**

Para limpiar el teléfono use un paño ligeramente húmedo o un trapo antiestático. Nunca use detergentes o disolventes abrasivos.

## **3. PRECAUCIÓN DE ELIMINACIÓN**

- Deshágase de las baterías y mantenga el teléfono de una forma respetuosa con el medio ambiente.
- Este teléfono usa baterías recargables. Tiene que deshacerse de las baterías de una forma respetuosa con el medio ambiente de acuerdo con las regulaciones de su país.



## 4. USO POR PRIMERA VEZ

### 4.1 MICROTELÉFONO Y BASE COCOON 510

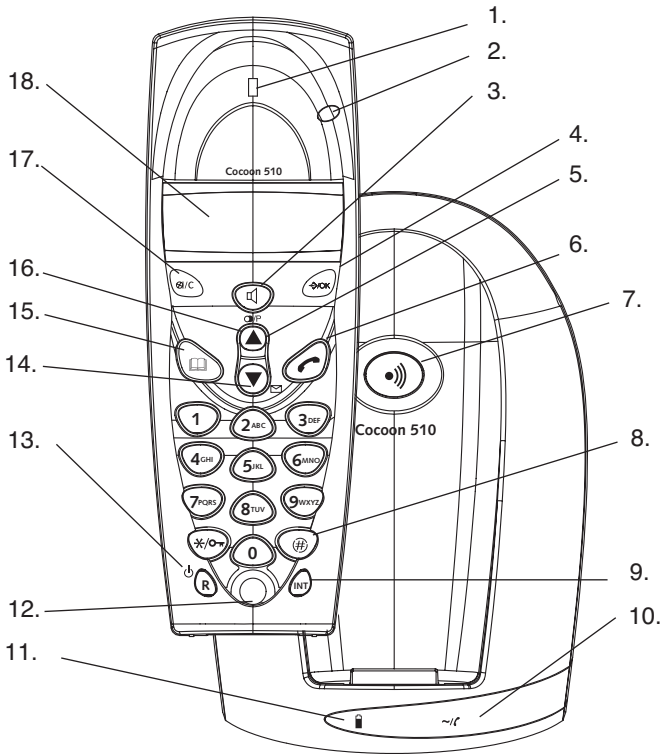

- |  |                                |
|--|--------------------------------|
| 1. Auricular                               | 11. Indicador de carga         |
| 2. Indicador luminoso del portátil (LED)   | 12. Micrófono                  |
| 3. Manos libres                            | 13. Tecla R                    |
| 4. Menú/OK                                 | Encender/apagar                |
| 5. Tecla Rellamada/pausa                   | 14. Tecla abajo                |
| 6. Tecla para tono de in vitación a marcar | Tecla del registro de llamadas |
| 7. Tecla para localizar la unidad portátil | 15. Agenda                     |
| 8. Llamada de Conferencia                  | 16. Tecla arriba               |
| 9. Llamada interna                         | 17. Tecla secreto              |
| 10. LED indicador de alimentación          | 18. Pantalla                   |

## 4.2 CARGADOR COCOON 510

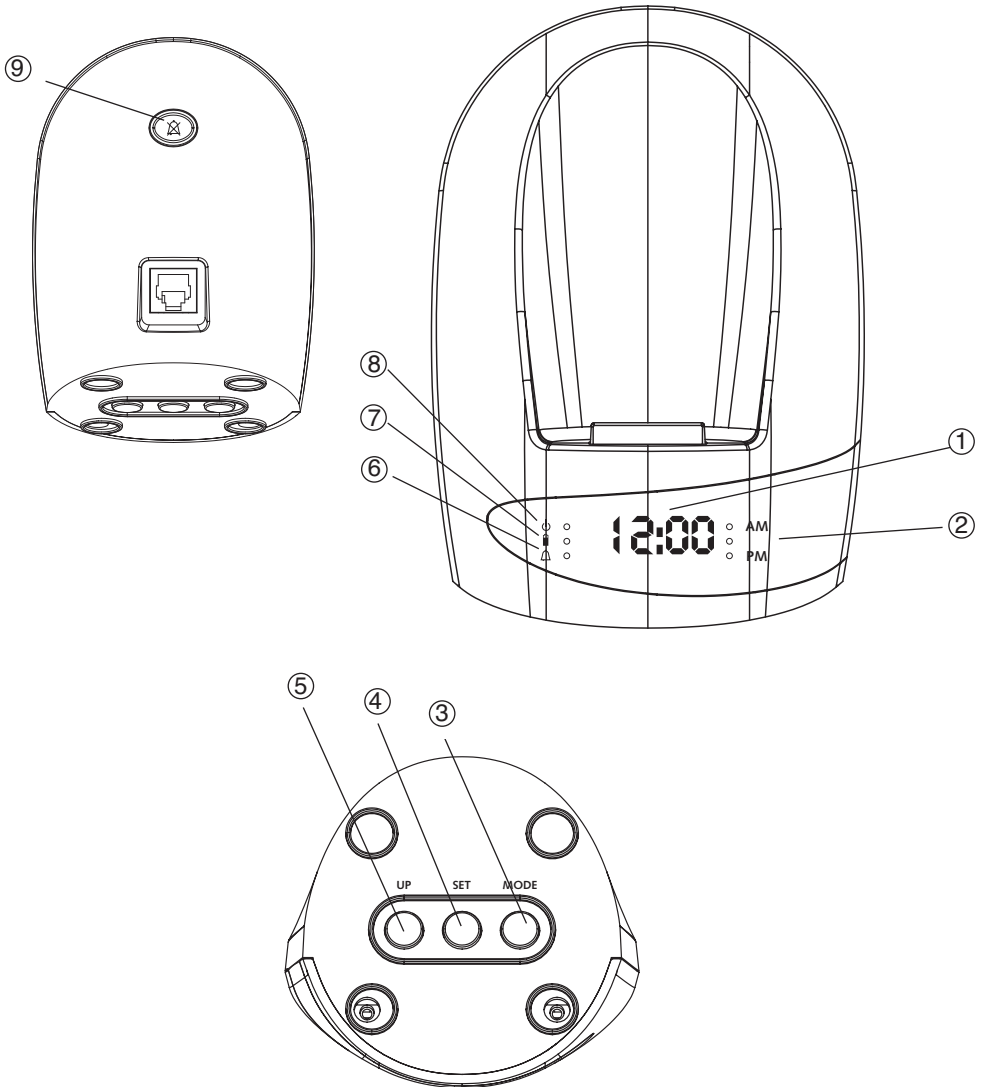

- ① Reloj HH:MM
- ② LED de indicación AM/PM
- ③ Tecla MODE
- ④ Tecla SET
- ⑤ Tecla UP

- ⑥ LED de Poner  $\triangle$
- ⑦ LED de cargador  $\text{⏻}$
- ⑧ LED de Alarma Encendida  $\downarrow$
- ⑨ Tecla de apagar alarma

## 4.3 MICROTELÉFONO Y BASE COCOON 610

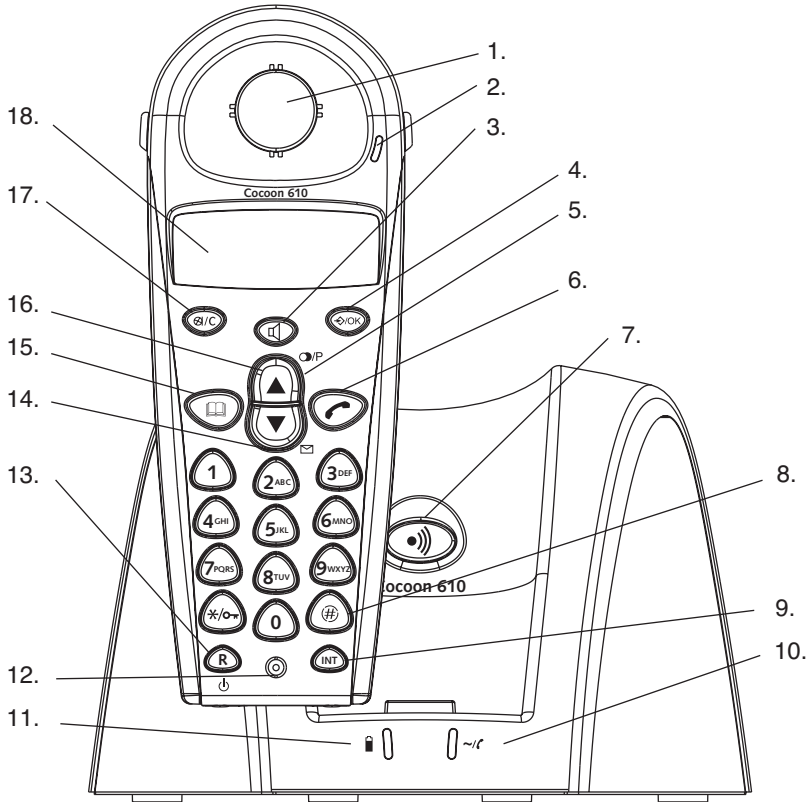

- |  |                                |
|--|--------------------------------|
| 1. Auricular                                       | 11. Indicador de carga         |
| 2. Indicador luminoso del portátil (LED)           | 12. Micrófono                  |
| 3. Manos libres                                    | 13. Tecla R <b>R</b>           |
| 4. Menú/OK   | Encender/apagar                |
| 5. Rellamada/pausa                                 | 14. Tecla abajo                |
| 6. Tecla para tono de invitación a marcar          | Tecla del registro de llamadas |
| 7. Tecla para localizar la unidad portátil         | 15. Agenda                     |
| 8. Llamada de conferencia                          | 16. Tecla arriba               |
| 9. Llamada interna <b>INT</b>                      | 17. Rellamada/pausa            |
| 10. LED indicador de alimentación Llamada entrante | 18. Pantalla                   |

## 4.4 CARGADOR COCOON 610

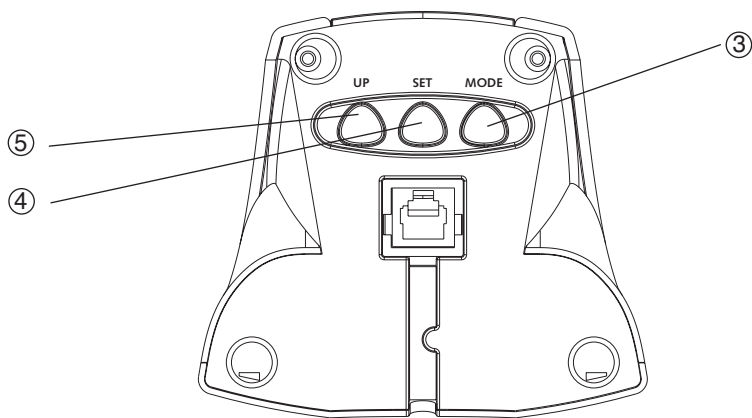
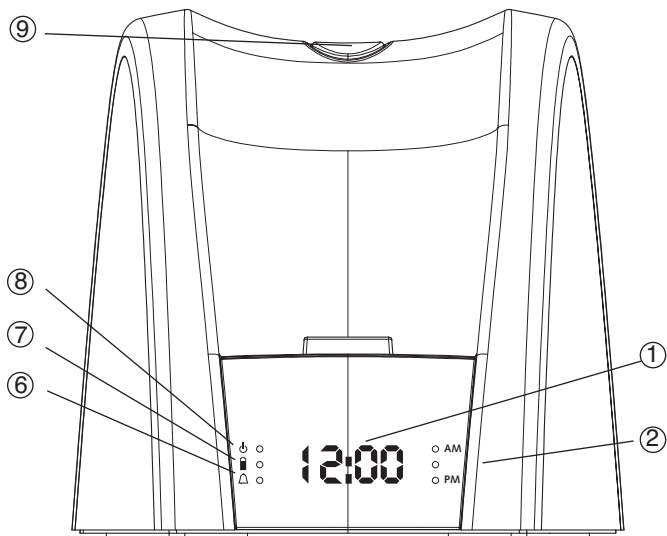

① Reloj HH:MM

② LED de indicación AM/PM

③ Tecla MODE

④ Tecla SET

⑤ Tecla UP

⑥ LED de Poner  $\Delta$

⑦ LED de cargador  $\text{⏏}$

⑧ LED de Alarma Encendida  $\text{⏏}$

⑨ Tecla de apagar alarma

## 4.5 PANTALLA-ICONOS

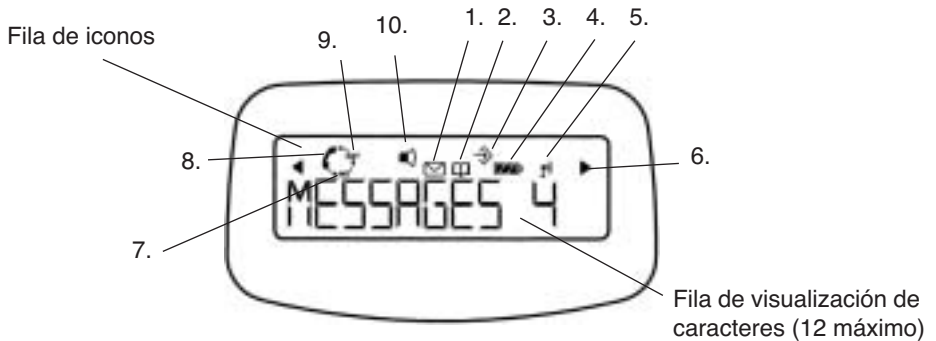

### Icono:

### Significado:

- |     |       |   |
|-----|-------|---|
| 1.  | ☎     | Números nuevos en la lista de llamadas  |
| 2.  | 📅     | Está abriendo la agenda.  |
| 3.  | 👉     | Está en el menú.  |
| 4.  | 🔋     | Indicador del nivel de carga de la batería recargale<br>1 segmento: carga baja, 2 segmentos: media carga<br>3 segmentos: carga completa |
| 5.  | 📶     | La antena indica la calidad de la recepción. Parpadea si el portátil no está asociado a la base.  |
| 6.  | ◀ o ▶ | Indica que el número visualizado es más largo que el que aparece en la pantalla   |
| 7.  | INT   | INT Está realizando una llamada interna   |
| 8.  | 📞     | Tiene línea para llamar   |
| 9.  | EXT   | EXT Está realizando una llamada externa   |
| 10. | 🔊     | Función manos libres activada   |

### 4.5.1 Pantalla en reposo

En el modo reposo, la pantalla muestra el nombre y el número del portátil:

C510 HS1 o bien C610 HS1

## 4.6 INDICADOR LUMINOSO DEL PORTÁTIL (LED)

Este indicador luminoso tiene las siguientes funciones:

- ENCENDIDO cuando la línea externa está ocupada

- APAGADO cuando todos los portátiles están en reposo
- Luce intermitente en todas las unidades portátiles cuando hay una llamada entrante

## 5. ACCESORIOS

Teléfono inalámbrico, 2 cargadores, 2 microteléfonos, 2 alimentadores eléctricos, cable de línea telefónica, 4 baterías, 2 clips del cinturón (solo Cocoon 610)

## 6. INSTALACIÓN

### 6.1 CONNECTIONS

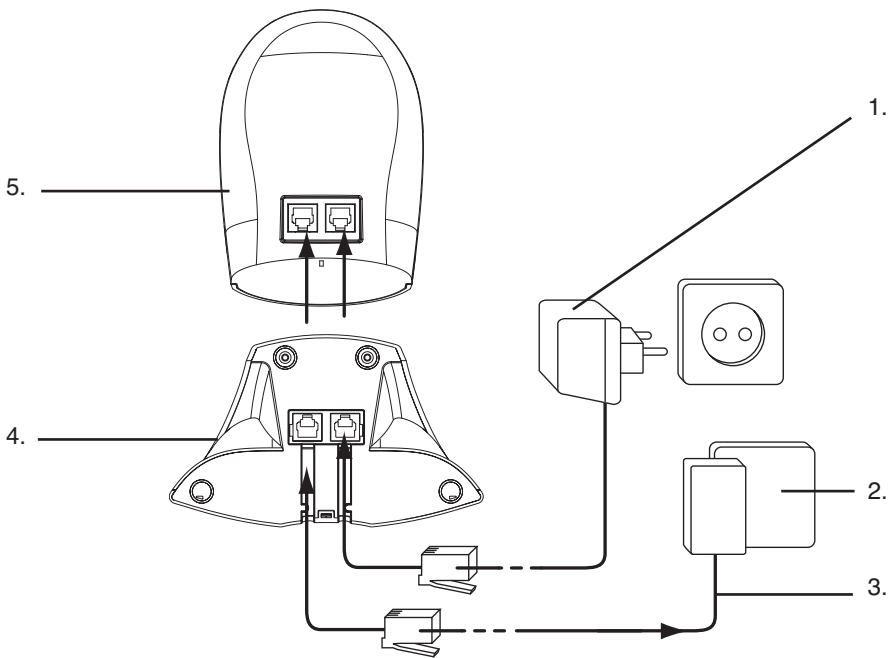

1. Cable de alimentación
2. Toma del teléfono de la pared
3. Cordón del teléfono
4. Aspecto inferior de la base Cocoon 610
5. Aspecto posterior de la base Cocoon 510

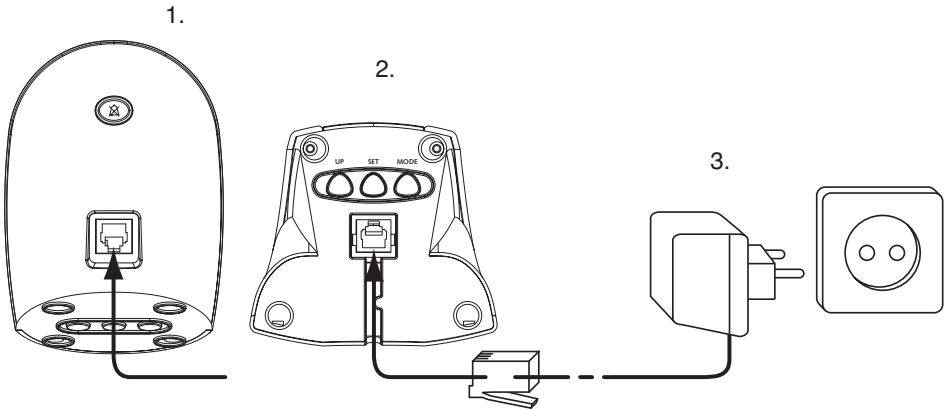

1. Aspecto posterior de la cargador Cocoon 510
2. Aspecto inferior de la cargador Cocoon 610
3. Cable de alimentación



**Nota:** Hay 2 tipos de suministros de energía incluidos. Para el cargador extra (2º microteléfono) tiene que usar el del enchufe rojo. Ponga el enchufe rojo en el cargador del microteléfono con el conector rojo. Si conecta el rojo en la estación base, el teléfono no funcionará, pero no se dañará!

## 6.2 BATERÍAS RECARGABLES



Antes de usar el Cocoon 510/610 por primera vez es necesario dejar cargar las baterías durante 6-8 horas. Si no se respeta este tiempo de carga, el teléfono no funcionará de forma óptima.

Para cambiar o instalar la batería recargable:

1. Deslice la tapa hacia abajo después levántela.
2. Inserte las baterías **respetando la polaridad**.
3. Vuelva a colocar la tapa.

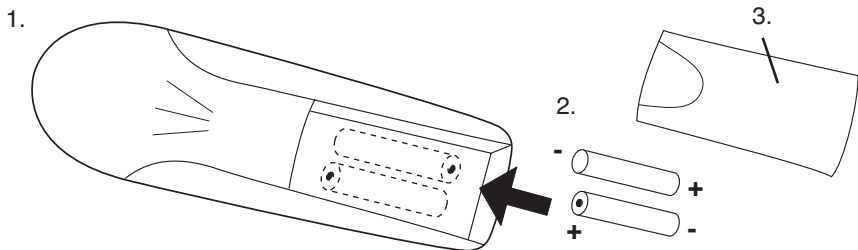

1. Aspecto posterior de la unidad portátil
2. Baterías recargables
3. Tapa



**Nota: El ciclo de trabajo de las baterías es de aproximadamente 100h y el tiempo máximo de conversación es de 10 horas. Debido al desgaste por el uso, las baterías irán descargándose cada vez más pronto. Cuando el ciclo de carga/descarga resulte demasiado corto, deberán cambiarse las baterías. Se pueden adquirir en cualquier tienda especializada (2 baterías recargables de NiMH, tamaño IEC-R3 (AAA)).**

### 6.3 AJUSTES DEL RELOJ DE LA ALARMA

El multicargador del 2º microteléfono tiene un reloj interno con alarma. Hay 3 teclas en la parte de atrás del cargador (página 8 para Cocoon 510 y página 10 para Cocoon 610) para ajustar la hora y la alarma:

#### 6.3.1 Para ajustar la hora

1. Presionar la tecla **MODE** (3) una vez. Parpadearán las horas.
2. Presionar la tecla de **UP** (5) varias veces hasta que aparezca la hora correcta (1-12)
3. Presionar la tecla de **SET** (4) para confirmar las horas y ajustar los minutos
4. Presionar la tecla de **UP** (5) varias veces hasta que aparezcan los minutos correctos
5. Presionar la tecla de **SET** (4) para confirmar los minutos
6. Presionar la tecla de **UP** (5) para elegir AM (horas entre medianoche y mediodía) o PM (horas entre mediodía y medianoche)
7. Presionar la tecla de **SET** (4) para confirmar
8. Presionar la tecla **MODO** (3) dos veces para mostrar el reloj

### 6.3.2 Para ajustar la alarma

1. Presionar la tecla **MODE** (3) dos veces. Parpadearán las horas y se encenderá el LED de Poner la Alarma  $\Delta$  .
2. Presionar la tecla de **UP** (5) varias veces hasta que se fije la hora correcta (1-12)
3. Presionar la tecla de **SET** (4) para confirmar las horas y para ajustar los minutos
4. Presionar la tecla de **UP** (5) varias veces hasta que aparezcan los minutos correctos
5. Presionar **SET** (4) otra vez para confirmar los minutos
6. Presionar la tecla de **UP** (5) para elegir AM (horas entre medianoche y mediodía) o PM (horas entre mediodía y medianoche)
7. Presionar la tecla de **SET** (4) para confirmar
8. Presionar la tecla de **UP** (5) para Encender/Apagar la alarma:
  - ENCENDER: Parpadeará el LED de ALARMA Encendida  $\cup$
  - APAGAR: No se enciende el LED de Alarma Encendida  $\cup$
9. Presionar la tecla **MODE** (3) para confirmar y volver al modo de espera

### 6.3.3 Apagar el timbre de la alarma

Durante la alarma, el timbre sonará durante 60s a menos que presione la tecla de Apagar Alarma  $\otimes$ .

## 7. USO DEL TELÉFONO

### 7.1 SELECCIONAR EL IDIOMA DEL MENÚ

1. Pulse la tecla  $\leftrightarrow$ /OK para acceder al menú.
2. Seleccione 'PORTATIL' (HANDSET) con las teclas  $\blacktriangle$  y  $\blacktriangledown$ .
3. Pulse  $\leftrightarrow$ /OK.
4. Seleccione 'IDIOMA' (LANGUAGE) con las teclas  $\blacktriangle$  y  $\blacktriangledown$ .
5. Pulse  $\leftrightarrow$ /OK.
6. Seleccione un idioma con las teclas  $\blacktriangle$  y  $\blacktriangledown$ .
7. Pulse  $\leftrightarrow$ /OK para validar

### 7.2 ENCENDER Y APAGAR LA UNIDAD PORTÁTIL

- Para encenderla: Presionar la  $\cup$  tecla del microteléfono. El portátil empezará a buscar la base.
- Para apagarla: Pulse  $\cup$  durante 3 seg. La pantalla se apagará.

### 7.3 CONTESTAR LLAMADAS

Cuando suene el timbre del portátil, pulse  $\hookrightarrow$  para contestar.

Quedará conectado con el abonado llamante. Si el portátil está alojado en la base cuando suene el timbre, simplemente descuéguelo para contestar la llamada (siempre que la opción contestar automáticamente se encuentre activada: Refiérase a 8.9. Contestar automáticamente).

Si pulsa  $\triangleleft$  cuando suene el timbre, se contesta la llamada y se activa automáticamente la función manos libres.

## 7.4 HACER LLAMADAS EXTERNAS

### 7.4.1 Normal:

1. Pulse 
2. Marque el número del teléfono

### 7.4.2 Marcación en bloque:

1. Marque el número deseado
2. Pulse 

Para corregir un número, pulse la tecla /C

## 7.5 HACER LLAMADAS INTERNAS

Sólo es posible cuando existe más de una unidad portátil asociada a la base.

1. Pulse INT
2. Marque el número del portátil interno (1 al 2)

## 7.6 FUNCIÓN MANOS LIBRES

Esta función le permite hablar con su corresponsal sin tener que descolgar el portátil. Para activar o desactivar esta función, pulse la tecla  durante la llamada. Para ajustar el volumen, refiérase al apartado "Personalización" - ajustar el volumen del altavoz.

## 7.7 TRANSFERIR LLAMADAS INTERNAS

Sólo es posible cuando hay más de una unidad portátil asociada a la misma base.

Para transferir una llamada externa de uno a otro portátil:



1. Durante la conversación, pulse INT.
2. Marque el número del portátil al que desee llamar. La llamada queda retenida.
3. Cuando cojan el otro portátil, pulse  para colgar y transferir la llamada.

Si el corresponsal interno no contesta, vuelva a pulsar INT para recuperar la llamada externa.

## 7.8 VISUALIZAR LA DURACIÓN DE LA LLAMADA

La duración de la llamada aparece en minutos y segundos una vez transcurridos 15 segundos. Al finalizar la llamada, el tiempo total utilizado se visualizará durante 5 segundos.

## 7.9 FUNCIÓN SECRETO

Esta función permite silenciar el micrófono durante una conversación de manera que su interlocutor no pueda escucharle. Para hacerlo, pulse la tecla . El micrófono quedará desactivado y ahora podrá hablar sin que su corresponsal se entere de su conversación. En la pantalla aparecerá el icono. Para volverlo a activar, pulse otra vez la tecla .

## 7.10 TECLA PAUSA

Permite añadir una pausa entre dos dígitos. Cuando se está marcando un número telefónico, pulsar la tecla llamada/pausa  durante 2 segundos.

## 7.11 IDENTIFICACIÓN DEL NÚMERO LLAMANTE

Esta función sólo está disponible si la ha contratado con su proveedor de servicios telefónicos. Cuando reiba una llamada externa, el número del abonado llamante aparecerá en la pantalla. Si la compañía telefónica lo envía, o si el número de teléfono del interlocutor está en la agenda, el nombre del llamante aparecerá en la pantalla en vez del número. La duración de la llamada sustituirá a la identidad del llamante transcurridos 15 segundos después de la conexión. Si desea volver a visualizar el nombre del llamante durante este intervalo, pulse repetidamente la tecla OK para que aparezca el nombre y el número.

### 7.11.1 Lista de llamadas

El teléfono guarda una lista en su memoria de las últimas 30 llamadas recibidas. Esta función sólo está disponible si usted dispone de identificación del número llamante. Los abonados que han llamado se identifican mediante su número de teléfono o nombre igual que el la identificación del número llamante.

La presencia de llamadas nuevas o sin contestar se notifica mediante el icono ✉ intermitente en la pantalla. Para consultar la lista de llamadas:

1. Pulse ✉. Si no existen llamadas en la lista, aparecerá 'VACIO' (EMPTY) en la pantalla.
2. Desplácese por la lista de llamadas usando las teclas ▲ o ▼. Los nombres de los llamantes aparecerán en la pantalla si la compañía telefónica los envía o si están almacenados en la agenda. Cuando 📞 aparece, se está respondiendo a esta llamada. Cuando 📞 aparece, no se responde a la llamada. Cuando llegue al final de la lista, escuchará un bip.
3. Si pulsa OK, se visualizará el número del teléfono; si éste tiene más de 12 dígitos, vuelva a pulsar OK para verlo completo.
4. Pulse de nuevo OK para ver la hora y la fecha en que se recibió la llamada.\*\*
5. Presionando OK otra vez le dará la opción de añadir esta entrada en el directorio si todavía no está almacenado:
  - Presionar OK cuando aparezca 'AÑADIR' (ADD) en la pantalla. Introducir o modificar el nombre y presionar OK. Introducir o modificar el número de teléfono y presionar OK. Seleccionar la melodía (1-3) que se oirá cuando llame el número por medio de las teclas de subir/bajar y presionar OK. La entrada se almacenará en el directorio.
6. Para volver a llamar al abonado en cuestión, simplemente pulse 📞. Si un abonado está en la agenda, se identificará por su nombre en la lista de llamadas.





**\*\* SÓLO SI LA COMPAÑÍA TELEFÓNICA ENVÍA LA INFORMACIÓN DE FECHA Y HORA JUNTO CON EL NÚMERO TELEFÓNICO. Si el operador de telefonía suministra la información de identificación del número llamante en DTMF, no se visualizará la fecha y la hora en la pantalla.**

### 7.11.2 Borrar todas las entradas de la lista de llamadas

Puede borrar cada entrada por separado o todas las entradas de una vez:





- Cuando se desplace por las llamadas, presionar:

- la tecla mudo /C brevemente para borrar solo esta entrada. BORRAR (DELETE) aparece en la pantalla.
- la tecla mudo /C largo (2 seg.) para borrar todas las entradas: BORRAR TODO (DELETE ALL) aparece en la pantalla.
- Presionar OK para borrar la entrada(s) actual/todas, o  para cancelar la operación de borrar.



## 7.12 MEMORIA DE RELAMADA

El teléfono guarda en la memoria una lista de las últimas 5 llamadas (de 20 dígitos) realizadass. Los abonados llamados quedan identificados por su número telefónico o el nombre si están en la agenda.

### 7.12.1 a consultar la lista de rellamadas:





1. Pulse la tecla .
2. Desplácese por la lista de llamadas con las flechas  o .
3. Pulse la tecla  para marcar el número que aparece en la pantalla.



**Nota:** Cuando aparezca el número, podrá conmutar entre el nombre y el número pulsando la tecla /OK /OK!

## 7.13 MARCAR DESDE LA AGENDA

Para llamar a un abonado cuyo nombre se encuentre guardado en la agenda:

1. Pulse  para entrar en la agenda.
2. Pulse la primera letra del nombre. La pantalla mostrará el primer nombre que empiece con esa letra o la más próxima en el abecedario.
3. Examine la lista de números guardados con las teclas  o . Los nombres se desplegarán en orden alfabético.
4. Pulse  para marcar el número del abonado que aparece en la pantalla. Para visualizar el número antes de marcarlo, siga los pasos 1 a 3 anteriores y pulse .

## 7.14 USO DEL TECLADO ALFANUMÉRICO





Este teléfono también permite añadir caracteres alfanuméricos, lo cual resulta útil para introducir nombres en la agenda, identificar unidades portátiles, etc. Para seleccionar una letra, pulse la tecla correspondiente tantas veces como sea necesario hasta que aparezca el carácter deseado. Por ejemplo, para seleccionar la letra "A", pulse una vez la tecla '2', para la 'B', dos veces la tecla '2', etc. Para seleccionar la letra 'A' y luego la 'B' de forma consecutiva, seleccione la 'A', espere unos segundos hasta que el cursor pase al siguiente carácter y entonces pulse dos veces la tecla '2'. Para seleccionar un espacio, pulse una vez la tecla '1'. Para seleccionar un guión, pulse la tecla '1' dos veces.

Los caracteres del teclado son los siguientes:

Tecla	Primera pulsación	Segunda pulsación	Tercera pulsación	Cuarta pulsación	Quinta pulsación
1	espacio	-	1		
2	A	B	C	2	
3	D	E	F	3	
4	G	H	I	4	
5	J	K	L	5	
6	M	N	O	6	
7	P	Q	R	S	7
8	T	U	V	8	
9	W	X	Y	Z	9

## 7.15 USO DEL MENÚ

El menú de uso fácil permite acceder a una amplia gama de funciones del teléfono.

1. Para acceder al menú, pulse /OK.
2. Examine las selecciones con las teclas  o . Las opciones se despliegan en forma de bucle (se regresaa a la primera después de la última). Las flechas a la derecha del display indican que hay más opciones disponibles.
3. Pulse /OK para validar la selección.
4. Para volver al menú anterior, pulse .

## 8. PERSONALIZACIÓN



**Nota:** Cada programación se confirma al terminar con un bip doble o sencillo. El doble confirma la validación de su elección. Un pitido largo significa que la modificación no ha sido aceptada.



### 8.1 DURANTE LA LLAMADA

Pulse la tecla  o  para ajustar el volumen a su gusto.

### 8.2 AJUSTAR EL VOLUMEN DE TIMBRE

#### **8.2.1 Volumen de timbre del microteléfono para llamadas Externas/internas**

El volumen de timbre para llamadas internas o externas se pueden fijar por separado:

1. Pulse la tecla de menú, /OK.
2. Seleccione la unidad 'PORTATIL' (HANDSET) con las teclas  o .
3. Pulse OK.

4. Seleccione 'VOL TIMB INT' (INT RING VOL) o bien 'VOL TIMB EXT' (EXT RING VOL) con las teclas ▲ 0 ▼
5. Press OK
6. Seleccione el nivel del volumen (SILENCIO o 1 al 3).
7. Pulse OK para confirmar o ⏪ para regresar al menú anterior.

### **8.2.2 Ajustar el volumen del timbre de la base**

1. Pulse la tecla ⇨/OK para acceder al menú.
2. Seleccione 'CONFIG' (SETUP) con las teclas ▲ y ▼.
3. Pulse OK.
4. Seleccione VOL BASE con las teclas ▲ y ▼.
5. Pulse OK.
6. Seleccione el nivel del volumen (SILENCIO o 1 al 3).
7. Pulse OK para confirmar o ⏪ para regresar al menú anterior.

## **8.3 SELECCIONAR LA MELODÍA DEL TIMBRE**

### **8.3.1 Melodía de la base**

1. Pulse la tecla ⇨/OK para acceder al menú.
2. Seleccione 'CONFIG' (SETUP) con las teclas ▲ y ▼.
3. Pulse ⇨/OK.
4. Seleccione MEL BASE con las teclas ▲ y ▼.
5. Pulse ⇨/OK.
6. Seleccione la melodía preferida (1 a 3) con las teclas ▲ y ▼.
7. Pulse ⇨/OK para confirmar o ⏪ para regresar al menú anterior.

### **8.3.2 Melodía del portátil para llamadas externas**

1. Pulse la tecla ⇨/OK para acceder al menú.
2. Seleccione la unidad 'PORTATIL' (HANDSET) con las teclas ▲ y ▼.
3. Pulse ⇨/OK.
4. Seleccione MEL EXT con las teclas ▲ y ▼.
5. Pulse ⇨/OK.
6. Seleccione la melodía preferida (1 a 3) con las teclas ▲ y ▼.
7. Pulse ⇨/OK para confirmar o ⏪ para regresar al menú anterior.

### **8.3.3 Melodía del portátil para llamadas internas**

1. Pulse la tecla ⇨/OK para acceder al menú.
2. Seleccione 'CONFIG' (SETUP) con las teclas ▲ y ▼.
3. Pulse OK.
4. Seleccione MEL BASE con las teclas ▲ y ▼.
5. Pulse OK.
6. Seleccione la melodía preferida (1 a 3) con las teclas ▲ y ▼.
7. Pulse OK para confirmar o ⏪ para regresar al menú anterior

## 8.4 ACTIVAR Y DESACTIVAR LOS TONOS DE AVISO

Las unidades portátiles pueden emitir un bip cuando se pulsa una tecla, cuando la batería se está agotando y cuando está fuera del alcance de la base.

### 8.4.1 Bip del teclado

1. Pulse la tecla ↵/OK para acceder al menú.
2. Seleccione 'PORTATIL' (HANDSET) con las teclas ▲ y ▼.
3. Pulse ↵/OK.
4. Seleccione BIP con las teclas ▲ y ▼.
5. Pulse ↵/OK.
6. Seleccione 'TECLADO' (KEYTONE) con las teclas ▲ y ▼.
7. Pulse ↵/OK.
8. Seleccione 'SI' (ON) para activar u 'NO' (OFF) para desactivar.
9. Pulse ↵/OK para confirmar.

### 8.4.2 Carga de batería baja

Repita los pasos anteriores, pero seleccionando 'BAT BAJA' (LOW BATT) en el paso 6 en lugar de 'TECLADO' (KEYTONE).

### 8.4.3 Portátil fuera de alcance

Igual que en el caso anterior, pero seleccionando 'NO RANGO' (OUTRANG) en el paso 6 en lugar de 'TECLADO' (KEYTONE).

## 8.5 IDENTIFICAR LAS UNIDADES PORTÁTILES

Esta función permite personalizar cada unidad portátil.

1. Pulse la tecla ↵/OK para acceder al menú.
2. Seleccione 'PORTATIL' (HANDSET) con las teclas ▲ y ▼.
3. Pulse ↵/OK.
4. Seleccione 'NOMBRE' (NAME) con las teclas ▲ y ▼.
5. Pulse ↵/OK.
6. Introduzca el nombre.
7. Pulse ↵/OK para confirmar.

Si se equivoca de pulsación cuando esté introduciendo el nombre, pulse Ⓜ para borrar un carácter o mantenga oprimida la tecla Ⓜ para salir del menú sin hacer cambios

## 8.6 CAMBIAR EL CÓDIGO PIN

1. Pulse la tecla ↵/OK para acceder al menú.
2. Seleccione 'CONFIG' (SETUP) con las teclas ▲ y ▼.
3. Pulse ↵/OK.
4. Seleccione 'PIN' (PIN CODE) con las teclas ▲ y ▼.
5. Pulse ↵/OK.
6. Introduzca el código PIN antiguo.
7. Pulse ↵/OK.
8. Introduzca el nuevo código PIN de 4 números.

9. Pulse ↵/OK.
10. Vuelva a introducir el nuevo código PIN.
11. Pulse ↵/OK para validar

## 8.7 SELECCIONAR EL TIPO DE MARCACIÓN

### 8.7.1 Existen dos tipos de marcación:

- Marcación por tonos DTMF (el más común)
- Marcación decádica (para instalaciones antiguas)

### 8.7.2 Para cambiar el tipo de marcación:

1. Pulse la tecla ↵/OK para acceder al menú.
2. Seleccione 'CONFIG' (SETUP) con las teclas ▲ y ▼.
3. Pulse ↵/OK.
4. Seleccione 'SELECC' (DIAL MODE) con las teclas ▲ y ▼.
5. Pulse ↵/OK.
6. Seleccione el tipo de marcación con las teclas ▲ y ▼.
7. Pulse ↵/OK para validar

## 8.8 DURACIÓN DEL INTERVALO DE LA APERTURA TEMPORIZADA (FUNCIÓN DE LA TECLA R)

1. Pulse la tecla ↵/OK para acceder al menú.
2. Seleccione 'CONFIG' (SETUP) con las teclas ▲ y ▼.
3. Pulse ↵/OK.
4. Seleccione 'R' (RECALL) con las teclas ▲ y ▼.
5. Seleccione RELLAM 1 para un intervalo corto (100ms)\* o RELLAM 2 para un intervalo largo (250ms) ↵/OK.

\* Este es el intervalo usual en España

## 8.9 DESCOLGADO AUTOMÁTICO

Cuando se recibe una llamada y el portátil está colgado en su base, la llamada se acepta automáticamente al descolgarlo. Esta es la configuración predeterminada, que se puede desactivar.

1. Pulse la tecla ↵ para acceder al menú.
2. Seleccione 'PORTATIL' (HANDSET) con las teclas ▲ y ▼.
3. Pulse ↵/OK.
4. Seleccione 'DESC AUT' (AUTO ANS) con las teclas ▲ y ▼.
5. Seleccione 'SI' (ON) (activado) para descolgar automáticamente u 'NO' (OFF) (desactivado)
6. Pulse ↵/OK

## 8.10 REINICIO

Se puede restablecer la configuración original del teléfono para dejarlo igual que cuando se recibió.

Para restablecer los valores de fábrica:

1. Pulse la tecla ↵/OK para acceder al menú.
2. Seleccione 'CONFIG' (SETUP) con las teclas ▲ y ▼.
3. Pulse ↵/OK.
4. Seleccione 'PRESET' (DEFAULT) con las teclas ▲ y ▼.
5. Pulse ↵/OK.
6. Introduzca el código PIN de 4 dígitos (código predeterminado = 0000).
7. Pulse ↵/OK para validar.



**Advertencia: Al restablecer los valores de fábrica se borran todas las entradas de la agenda y del registro de llamadas. El código PIN también vuelve a su valor original, 0000.**

## 8.11 BLOQUEO DE TECLADO

El teclado se puede bloquear para que no se pueda cambiar ningún ajuste o no se pueda marcar ningún número de teléfono. El icono ☞-aparecerá en la pantalla cuando el teclado esté bloqueado.

### 8.11.1 Bloquear el teclado con el Menú

- 1 Entrar en el menú presionando ↵/OK
- 2 Seleccionar 'PORTATIL' (HANDSET) usando las teclas de subir ▲ y bajar ▼
- 3 Presionar OK
- 4 Seleccionar 'TECL BLOQ' (KEY LOCK) usando la teclas de subir ▲ y bajar ▼
- 5 Presionar OK para bloquear el teclado

### 8.11.2 Bloquear el teclado con la tecla-\* (bloqueo rápido)

Presionar y mantener la tecla '\*' durante 3 segundos. Se bloqueará el teclado.

### 8.11.3 Desbloquear el teclado

- 1 Presionar cualquier tecla
- 2 'TECLEAR \*' (PRESS \*) aparecerá en la pantalla
- 3 Presionar la tecla '\*' 3 segundos para desbloquear el teclado

## 9. FUNCIONES AVANZADAS

### 9.1 AGENDA

Se pueden almacenar hasta 50 números del teléfono con su nombre en la agenda. Los nombres pueden tener una longitud de 12 caracteres y los números de 20 dígitos.

Para llamar a un abonado cuyo nombre esté guardado en la agenda, refiérase a la sección 7.13. Para introducir caracteres alfanuméricos, refiérase a la sección 7.14.

**9.1.1 Añadir entradas a la agenda**

1. Pulse la tecla ↵/OK para acceder al menú.
2. Seleccione 'AGENDA' (PHONE BOOK) con las teclas ▲ y ▼.
3. Pulse OK.
4. Seleccione 'AÑADIR' (ADD ENTRY) con las teclas ▲ y ▼.
5. Pulse OK.
6. Introduzca el nombre.
7. Pulse OK para validar.
8. Introduzca el número del teléfono.
9. Pulse OK para validar.
10. Seleccionar la melodía deseada (1-3) por medio de la tecla de subir/bajar ▲/▼.
11. Pulse OK para validar

**9.1.2 Modificar nombres o números**

Para modificar un número de la agenda:

1. Pulse la tecla ↵/OK para acceder al menú.
2. Seleccione 'AGENDA' (PHONE BOOK) con las teclas ▲ y ▼.
3. Pulse OK.
4. Seleccione 'MODIFICAR' (MODIFY ENTRY) con las teclas ▲ y ▼.
5. Pulse OK.
6. Examine la lista de nombres con las teclas ▲ y ▼. La lista se despliega en orden alfabético.
7. Cuando aparezca el nombre que desee modificar, pulse OK.
8. Para volver atrás e introducir el nuevo nombre, pulse Ⓜ/c '.
9. Pulse OK para validar.
10. Introduzca el nuevo número telefónico.
11. Pulse OK para validar.



**Advertencia: Si accede primero a la agenda con la tecla Ⓜ y modifica un número de teléfono con la tecla Ⓜ/c, dicha modificación sólo afectará a la llamada en curso y no se guardará en la agenda**

**9.1.3 Borrar una entrada**

Para eliminar una entrada de la agenda:

1. Pulse la tecla ↵/OK para acceder al menú.
2. Seleccione 'AGENDA' (PHONE BOOK) con las teclas ▲ y ▼.
3. Pulse OK.
4. Seleccione 'BORRAR' (DELETE ENTRY) con las teclas ▲ y ▼.
5. Pulse OK.
6. Examine la lista de nombres con las teclas ▲ y ▼. La lista se despliega en orden alfabético.
7. Cuando aparezca el nombre que desee borrar, pulse OK.
8. Cuando aparezca el número de teléfono, pulse OK.
9. La pantalla mostrará CONFIRM?. Pulse OK para confirmar o Ⓜ para detener.

## 9.2 LOCALIZAR LA UNIDAD PORTÁTIL DESDE LA BASE

Cuando se pulsa el botón «» localizar en la base, suenan todas las unidades portátiles. Este sonido le ayudará a localizar un portátil extraviado. El sonido se detiene pulsando cualquiera de las teclas del portátil.

# 10. USO DE MÚLTIPLES UNIDADES PORTÁTILES

## 10.1 AÑADIR OTRA UNIDAD PORTÁTIL



**!!!! SOLO NECESITA REGISTRAR UN 2º MICROTELEFONO EN CASO DE QUE SU 2º MICROTELEFONO YA NO CONECTE CON LA BASE O CUANDO HAYA COMPRADO UNO NUEVO !!!**

Se pueden asociar nuevas unidades portátiles a la base siempre que soporten el protocolo DECT GAP.

La base de este teléfono acepta un máximo de 2 portátiles. Si ya cuenta con 2 portátiles y desea añadir más, antes deberá desasociar alguno de los ya configurados para añadir el nuevo. Para asociar cualquier portátil es necesario activar una función especial de registro en la base:

1. Pulse y mantenga oprimido el botón localizar «» en la base durante 6 segundos.
2. La base emitirá un sonido de bip y quedará preparada para registrar la nueva unidad portátil. Dispone de 90 segundos para registrarla después de haber pulsado el botón. Una vez seleccionada en la base la función asociar, inicie el procedimiento desde el nuevo portátil:

### si la unidad portátil adicional es un Cocoon 510/610

3. Pulse la tecla «»/OK para acceder al menú.
4. Seleccione 'INSTALAR' (REGISTER) con las teclas ▲ y ▼.
5. Pulse OK.
6. Seleccionar 'INSTAL BASE' (REG BASE) usando las teclas de subir ▲ y bajar ▼
7. Introduzca el número de la base (del 1 al 4). Los números que aparecen intermitentes ya han sido asignados.
8. Introduzca el código PIN de la BASE (el código predeterminado es el 0000).
9. Pulse OK. El portátil empezará a buscar la base DECT.
10. Una vez el portátil haya localizado la base, mostrará el número de identificación de la base. Pulse OK para validar el registro con la base o anúlelo pulsando «».
11. Si el portátil no puede localizar la base, regresará al estado de reposo transcurridos unos segundos. Vuelva a intentarlo cambiando el número de la base y compruebe que no se encuentre en un entorno donde existan interferencias. Acérquese a la base.

**si la unidad portátil es de otro modelo**

Después de iniciar el procedimiento de registro con la base, refiérase al manual del portátil para averiguar cómo se asocia. La unidad portátil deberá ser compatible con el protocolo GAP.

El icono ⓘ y el texto NO ASOC aparece intermitente en la pantalla si el portátil no está asociado a la base. Cuando un portátil está asociado a una base, ésta le asigna un número, que es el que aparece en la pantalla del portátil después del nombre y el que hay que marcar para las llamadas internas.

**10.2 QUITAR UNA UNIDAD PORTÁTIL**

Se puede desasociar una unidad portátil de una base para poder asociar otro portátil mediante el siguiente procedimiento:

1. Pulse la tecla ↵/OK para acceder al menú.
2. Seleccione 'CONFIG' (SETUP) con las teclas ▲ y ▼.
3. Pulse ↵/OK.
4. Seleccione 'ELI PORT' con las teclas ▲ y ▼.
5. Pulse ↵/OK.
6. Introduzca el código PIN de 4 dígitos de la base.
7. Pulse ↵/OK.
8. Seleccione el portátil que quiera desasociar.
9. Pulse ↵/OK para validar



**El Perfil DECT GAP solo garantiza que funcionarán correctamente las funciones de llamada básicas entre diferentes marcas/tipos. Hay una posibilidad de que ciertos servicios (como CLIP) no funcionen correctamente.**

**10.3 ASIGNAR UNA UNIDAD PORTÁTIL A OTRA BASE**

Si desea usar una unidad portátil Cocoon 510 ó 610 con la base de otro modelo, ésta deberá ser compatible con el protocolo GAP.

1. Para activar la función asociar de la base, refiérase al manual de uso de la base.
2. Ejecute los pasos 3 a 10 descritos en el párrafo 10.1.

**10.4 SELECCIONAR LA BASE**

Las unidades portátiles se pueden asociar simultáneamente con hasta 4 bases diferentes. Para seleccionar una base:

1. Pulse la tecla ↵/OK para acceder al menú.
2. Seleccione 'CONFIG' (REGISTER) con las teclas ▲ y ▼.
3. Pulse ↵/OK.
4. Seleccione SEL BASE con las teclas ▲ y ▼.
5. Pulse ↵/OK.
6. Seleccione la base o AUTO con las teclas ▲ y ▼.
7. Pulse ↵/OK.

Cuando se selecciona una base, la que está seleccionada en ese momento aparece con el símbolo 'o' después del número de la base. Si se elige 'Auto', el portátil buscará automáticamente otra base cuando esté fuera de alcance

## 11. SOLUCIÓN DE PROBLEMAS

Síntoma	Causa probable	Solución
Pantalla en blanco	Baterías descargadas	Comprobar posición Recargar baterías
	Portátil apagado	Encienda el portátil
Sin tono de línea	Cordón del teléfono mal conectado	Comprobar la conexión del cordón del teléfono
	Otro portátil está utilizando la línea	Esperar a que cuelgue el otro portátil
El icono  parpadea	Portátil fuera de alcance	Acerque el portátil a la base
	está desconectada de la red	Compruebe que la alimentación de la base esté conectada a la red
	Portátil no asociado a la base	Asocie el portátil a la base
El timbre de la base o el portátil no suena	Volumen del timbre en cero o demasiado bajo	Ajuste el volumen del timbre
El tono de línea es correcto pero no hay comunicación	Tipo de marcación incorrecto	Cambie el tipo de marcación (decádica / tonos)
No se puede transferir la llamada a través de la centralita	Intervalo de apertura temporizada demasiado corto	Seleccione el intervalo más largo
El teléfono no responde a las pulsaciones	Error de manejo	Quite las baterías y vuévalas a instalar.

## 12. GARANTIA

### 12.1 PERIODO DE GARANTÍA

Las unidades Ucom tienen un periodo de garantía de 36 meses. El periodo de garantía empieza el día que se compra la unidad nueva. La garantía en las baterías está limitada a 6 meses desde la compra. Los Consumibles o defectos que tienen un efecto insignificante para el funcionamiento o valor del equipo no están cubiertos.

La garantía se tiene que probar presentando el recibo original de compra, en el que se indique la fecha de compra y el modelo del aparato.

## **12.2 TRATAMIENTO DE LA GARANTÍA**

La unidad defectuosa hay que devolverla al centro de reparación de Ucom incluyendo una nota de compra válida.

Si el aparato desarrolla un fallo durante el periodo de garantía, Ucom o su centro de reparación designado oficialmente repararan cualquier defecto causado por fallos materiales o de fabricación gratis.

Ucom satisfará a su discreción sus obligaciones de garantía reparando o cambiando las unidades o piezas de la unidades defectuosas. En caso de cambio, el color y modelo pueden ser diferentes de la unidad original comprada.

La fecha de compra inicial determinará el comienzo del periodo de garantía. No se ampliará el periodo de garantía si se cambia o repara la unidad por Ucom o sus centros de reparación designados.

## **12.3 EXCLUSIONES DE LA GARANTÍA**

Los daños o defectos causados por tratamiento o utilización incorrectos y los daños resultantes del uso de piezas o accesorios no originales no recomendados por Ucom no están cubiertos por la garantía.

Los teléfonos inalámbricos de Ucom están diseñados para funcionar solo con baterías recargables. El daño causado por el uso de baterías no recargables no está cubierto por la garantía.

La garantía no cubre los daños causados por factores externos, como rayos, agua y fuego, ni los daños causados durante el transporte.

No se podrá reclamar la garantía si se ha cambiado, quitado o si ha quedado ilegible el número de serie de las unidades.

Cualquier reclamación de la garantía se invalidará si la unidad ha sido reparado, alterado o modificado por el comprador o por centros de reparación no cualificados o no designados oficialmente por Ucom.

## 13. ESPECIFICACIONES TÉCNICAS

- Normativa: DECT (Telecomunicaciones Inalámbricas Digitales Mejoradas)  
GAP (Generic Access Profile)
- Gama de frecuencias 1880 Mhz a 1900 MHz
- N° de canales 120 canales dúplex
- Modulación GFSK
- Codificación de voz 32 Kbits/s
- Potencia de transmisión 10 mW (potencia media por canal)
- Alcance 300 m máximo en espacio abierto  
50 m en interiores
- Alimentación Eléctrica
  - Alimentación Eléctrica de la base: 230V / 50 Hz / 55 mA
  - Alimentación Eléctrica del microteléfono: 230V / 50 Hz / 30 mA
- Estación Base: 6,5V DC - 9V AC 150 mA - Type: W41DA-06515-09015
- Cargador del microteléfono: 9V DC - 300 mA - Type: SGW-35EU-02
- Baterías del portátil 2 baterías recargables tipo R3 (AAA), Nimh 550mAh
- Autonomía del portátil 100 horas en reposo
- Tiempo en uso 10 horas
- Tiempo de carga 6-8 horas
- Condiciones normales de uso +5 °C a +45 °C
- Tipo de marcación Decádica / Tonos
- Flash time 100 o 250ms

## 14. DIRECCIÓN DE REPARACIÓN Y MANTENIMIENTO

Por favor lea los documentos extra (Dirección de reparación y números de mantenimiento) o [www.ucom.be](http://www.ucom.be).

## 15. DECLARACIÓN DE CONFORMIDAD Y FABRICACIÓN

Topcom Europe Nv.  
Grauwmeer 17  
3001 Heverlee  
Belgium

El sello CE corrobora la conformidad del equipo con los requerimientos básicos de la directiva R&TTE.

## VOR DEM ERSTEN GEBRAUCH

Vielen Dank, dass Sie sich für den Kauf dieses Gerätes entschieden haben.

Verwendungszweck:

Dieses Produkt ist für den Betrieb in geschützten Räumen und für den Anschluss an das analoge Telefon Netz.

Sie haben ein Cocoon 510/610 Twin erworben. Dieses Produkt wurde in Übereinstimmung mit dem einheitlichen, digitalen Standard für schnurlose Telefone (DECT = "Digital Enhanced Cordless Telecommunications") hergestellt. Die DECT-Technologie ist gekennzeichnet durch hohe Abhörsicherheit sowie qualitativ hochwertige, digitale Übertragung. Dieses Telefon ist für verschiedene Anwendungsbereiche vorgesehen.

So kann dieses Telefon beispielsweise in einem Netzwerk von Basisstationen und Mobilteilen verwendet werden, die ein komplettes Telefonsystem bilden:

- Betrieb von bis zu 2 Mobilteilen an einer Basisstation.
- Interngespräch zwischen 2 angemeldeten Geräten.
- Betrieb eines Mobilteils an bis zu 4 Basisstationen.

Falls an Ihrem Anschluss vorhanden, sind Rufnummernübermittlung Dienste des Netzbetreibers an dem Telefon verfügbar.

Wenn Sie diese Dienste nutzen, wird die Rufnummer des Anrufers auf dem Display des Telefons angezeigt.

### **!! Wichtig!!**

Zur Verwendung der 'Rufnummernanzeige' muss dieser Dienst erst für Ihre Telefonleitung freigegeben werden. Zur Aktivierung dieser Dienstleistung benötigen Sie meistens ein separates Abonnement Ihrer Telefongesellschaft. Wenn Sie für Ihre Telefonleitung keine Rufnummernanzeigefunktion haben, erscheinen die eingehenden Telefonnummern NICHT im Display Ihres Gerätes.

Die in dieser Bedienungsanleitung umschriebenen Möglichkeiten,  
werden vorbehaltlich Änderungen publiziert.

<b>1.</b>	<b>SICHERHEITSHINWEISE</b>	<b>33</b>
<b>2.</b>	<b>REINIGEN</b>	<b>34</b>
<b>3.</b>	<b>HINWEISE ZUR ENTSORGUNG.</b>	<b>34</b>
<b>4.</b>	<b>VOR DEM ERSTEN GEBRAUCH</b>	<b>35</b>
4.1.	HANDGERÄT/BASISSTATION COCOON 510	35
4.2.	LADEGERÄT COCOON 510	36
4.3.	HANDGERÄT/BASISSTATION COCOON 610	37
4.4.	LADEGERÄT COCOON 610	38
4.5.	DISPLAY- SYMBOLE	39
4.6.	HANDGERÄT-ANZEIGE (LED) 40	
<b>5.</b>	<b>VERPACKUNGSINHALT</b>	<b>40</b>
<b>6.</b>	<b>TELEFON IN BETRIEB NEHMEN</b>	<b>40</b>
6.1.	ANSCHLÜSSE	40
6.2.	WIEDERAUFLADBARE BATTERIEN	41
6.3.	WECKALARMEINRICHTUNG	42
<b>7.</b>	<b>VERWENDUNG DES TELEFONS</b>	<b>43</b>
7.1.	WAHL DER MENÜSPRACHE	43
7.2.	HANDGERÄT AN/AUS	43
7.3.	EINEN ANRUF ANNEHMEN	43
7.4.	EXTERN TELEFONIEREN	44
7.5.	INTERN TELEFONIEREN	44
7.6.	FREISPRECHMODUS	44
7.7.	INTERNES WEITERLEITEN EINES EXTERNEN ANRUFES	44
7.8.	ANZEIGE DER GESPRÄCHSDAUER	44
7.9.	STUMMSCHALTUNG (MUTE)	45
7.10.	PAUSENTASTE	45
7.11.	RUFNUMMERNANZEIGE	45
7.12.	WAHLWIEDERHOLUNGSSPEICHER	46
7.13.	EINE NUMMER AUS DEM TELEFONBUCH ANRUFEN	47
7.14.	VERWENDUNG DER ALPHANUMERISCHEN TASTATUR	47
7.15.	VERWENDUNG DES MENÜS	47
<b>8.</b>	<b>PERSÖNLICHE EINSTELLUNGEN</b>	<b>48</b>
8.1.	LAUTSPRECHERLAUTSTÄRKE WÄHREND EINES ANRUFES	48
8.2.	EINSTELLEN DER KLINGELLAUTSTÄRKE	48
8.3.	AUSWAHL DER KLINGELMELODIE	49
8.4.	AKTIVIEREN/DEAKTIVIEREN VON PIEPTÖNEN	50
8.5.	HANDGERÄT EINEN NAMEN GEBEN	50
8.6.	DEN PIN-CODE ÄNDERN	50
8.7.	DEN WÄHLMODUS EINSTELLEN	51
8.8.	FLASH-ZEIT (R-TASTE)	51
8.9.	AUTOMATISCHES ANNEHMEN	51
8.10.	RESET	52
8.11.	DIE TASTENSPERRE	52
<b>9.</b>	<b>WEITERE FUNKTIONEN</b>	<b>53</b>
9.1.	TELEFONBUCH	53
9.2.	HANDGERÄT VON DER BASISSTATION AUS SUCHEN (PAGING)	54

<b>10.</b>	<b>MEHRERE HANDGERÄTE VERWALTEN</b>	<b>54</b>
10.1.	EIN ZUSÄTZLICHES HANDGERÄT EINSTELLEN	54
10.2.	HANDGERÄT ENTFERNEN	55
10.3.	HANDGERÄT AN EINER ANDEREN BASISSTATION ANMELDEN	56
10.4.	BASISSTATION AUSWÄHLEN	56
<b>11.</b>	<b>PROBLEMLÖSUNG</b>	<b>57</b>
<b>12.</b>	<b>GARANTIE</b>	<b>57</b>
12.1.	GARANTIEZEIT	57
12.2.	ABWICKLUNG DES GARANTIEFALLES	57
12.3.	GARANTIEAUSSCHLÜSSE	58
<b>13.</b>	<b>TECHNISCHE DATEN</b>	<b>58</b>
<b>14.</b>	<b>SERVICEADRESSE / HOTLINE</b>	<b>59</b>
<b>15.</b>	<b>KONFORMITÄTSERKLÄRUNG UND HERSTELLER</b>	<b>59</b>

# 1. SICHERHEITSHINWEISE

Folgende grundlegende Sicherheitshinweise müssen beim Einsatz von elektrischen Geräten in jedem Fall berücksichtigt werden.

Bitte lesen Sie die folgenden Informationen für Sicherheit und sachgemäßen Gebrauch aufmerksam durch. Machen Sie sich mit allen Funktionen des Gerätes vertraut. Bewahren Sie diese Hinweise sorgfältig auf und geben Sie sie ggf. an Dritte weiter.

## Gefahren durch elektrischen Schlag und Verletzungsgefahren:

- Das Gerät nicht in Betrieb nehmen, wenn der Netzstecker, das Netzkabel oder das Gerät beschädigt sind.
- Falls das Gerät heruntergefallen ist, zuerst von einem Fachmann prüfen lassen, bevor Sie es wieder in Betrieb nehmen.
- Im Inneren des Gerätes gibt es gefährliche Spannungen. Niemals das Gehäuse öffnen oder Gegenstände durch die Belüftungen einführen.
- Verhindern Sie, dass Flüssigkeit in das Gerät gelangt. Notfalls sofort den Netzstecker ziehen.
- Ziehen Sie ebenfalls den Stecker aus der Steckdose, wenn während des Betriebs Störungen auftreten und bevor Sie das Gerät reinigen.
- Berühren Sie nicht die Lade- und Steckerkontakte mit spitzen oder metallischen Gegenständen.
- Nehmen Sie keine Veränderungen oder Reparaturen am Gerät selbst vor. Lassen Sie Reparaturen am Gerät nur von einer Fachwerkstatt bzw. im Service-Center durchführen. Durch unsachgemäße Reparaturen können erhebliche Gefahren für den Benutzer entstehen.
- Kinder unterschätzen häufig die Gefahren beim Umgang mit Elektrogeräten. Lassen Sie daher Kinder nie unbeaufsichtigt in die Nähe von Elektrogeräten.
- Das Gerät darf nicht in Feuchträumen (z.B. Badezimmer) oder Räumen mit starkem Staubanfall verwendet werden.
- Bei einem Gewitter können am Stromnetz angeschlossene Geräte Schaden nehmen. Ziehen Sie bei Gewitter deshalb immer den Netzstecker aus der Steckdose.
- Um das Gerät vollständig von der Stromversorgung zu trennen, muss der Netzstecker aus der Steckdose gezogen werden. Dabei immer am Stecker und niemals am Kabel anfassen.
- Schützen Sie die Anschlussleitung vor heißen Oberflächen oder sonstigen Beschädigungen und klemmen Sie sie nicht ein. Prüfen Sie die Anschlussleitung regelmäßig auf eventuelle Schäden.
- Wickeln Sie die Anschlussleitung zum Gebrauch vollständig ab.
- Achten Sie darauf, dass die Anschlussleitung nicht zur Stolperfalle wird.
- Medizinische Geräte können in ihrer Funktion beeinflusst werden.
- Das Mobilteil kann in Hörgeräten einen unangenehmen Brummtönen verursachen.

## Brandgefahren:

- Die im Inneren des Gerätes aufgestaute Hitze kann zum Defekt bzw. zum Brand des Gerätes führen.

- Setzen Sie dieses Gerät daher keiner extremen Temperatur aus:
  - direkte Sonneneinstrahlung und Heizungswärme vermeiden
  - Lüftungsschlitze des Gerätes nicht verdecken
  - zu den Seiten möglichst ca. 10 cm freilassen

### Explosionsgefahr:

- Das Gerät darf nicht in unmittelbarer Nähe von entflammbarem Material (z.B. Vorhänge, brennbare Flüssigkeiten etc.) aufgestellt werden.
- Werfen Sie verbrauchte Batterien niemals ins Feuer.

### Vergiftungsgefahr:

- Bewahren Sie Batterien für Kinder unzugänglich auf.

### Achtung:

- Verwenden Sie nur das mitgelieferte Steckernetzgerät. Keine fremden Adapter verwenden, die Akkuzellen können sonst beschädigt werden.
- Die Steckdose zum Anschluss des Steckernetzteils muss nahe am Gerät angebracht und leicht zugänglich sein.
- Da bei Stromausfall das Telefonieren mit diesem Gerät nicht möglich ist, verwenden Sie bitte im Falle eines Notrufes ein Telefon, das Netzstrom unabhängig ist, also z.B. ein Handy.
- Legen Sie nur, aufladbare Akkus des gleichen Typs ein. Wiederaufladbare Akkus richtig gepolt einlegen (Hinweisschild ist in den Akkufächern des Mobilteils angebracht). Verwenden Sie auf keinen Fall normale nicht aufladbare Batterien.
- Das Gerät ist mit rutschfesten Gummifüßen ausgestattet. Da die Bodenoberflächen aus den verschiedensten Materialien bestehen und mit unterschiedlichsten Pflegemitteln behandelt werden, kann es nicht völlig ausgeschlossen werden, dass manche dieser Stoffe Bestandteile enthalten, die die Gummifüße angreifen und aufweichen. Legen Sie gegebenenfalls eine rutschfeste Unterlage unter die Füße.

## 2. REINIGEN

Wischen Sie das Telefon mit einem leicht feuchtigen Tuch oder mit einem Antistatiktuch ab. Niemals Reinigungsmittel oder gar aggressive Lösungsmittel verwenden.

## 3. HINWEISE ZUR ENTSORGUNG.

- Entsorgen Sie Akkus und Telefon umweltgerecht.
- Dieses Telefon verwendet wiederaufladbare Batterien. Die Batterien müssen umweltgerecht unter Beachtung der landeseigenen Bestimmungen entsorgt werden.



## 4. VOR DEM ERSTEN GEBRAUCH

### 4.1 HANDGERÄT/BASISSTATION COCOON 510

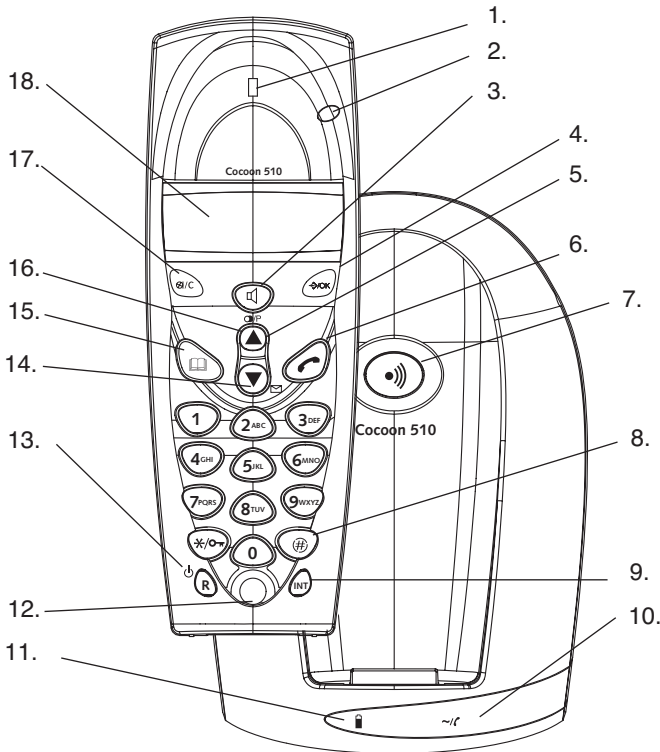

- |   |   |
|---|---|
| 1. Hörmuschel                                 | 11. Ladeanzeige (Leuchtdiode)                   |
| 2. Handgerät Anzeige-LED (Leuchtdiode)        | 12. Mikrofon                                    |
| 3. Freisprech-Taste                           | 13. R-Taste: Rückfrage <b>R</b><br>Taste AN/AUS |
| 4. Menu/OK-Taste                              | 14. Nach-unten-Taste<br>Anrufliste-Taste        |
| 5. Wahlwiederholungs-/<br>Pausentaste         | 15. Telefonbuch                                 |
| 6. Verbindungs-Taste                          | 16. Nach-oben-Taste                             |
| 7. Paging-Taste                               | 17. Mute-(Stummschaltung)/<br>Lösch-Taste       |
| 8. Dreierkonferenz (Konferenz)                | 18. Display                                     |
| 9. Interner Anruf Taste <b>INT</b>            |   |
| 10. Stromanzeige LED für eingehende<br>Anrufe |   |

## 4.2 LADEGERÄT COCOON 510

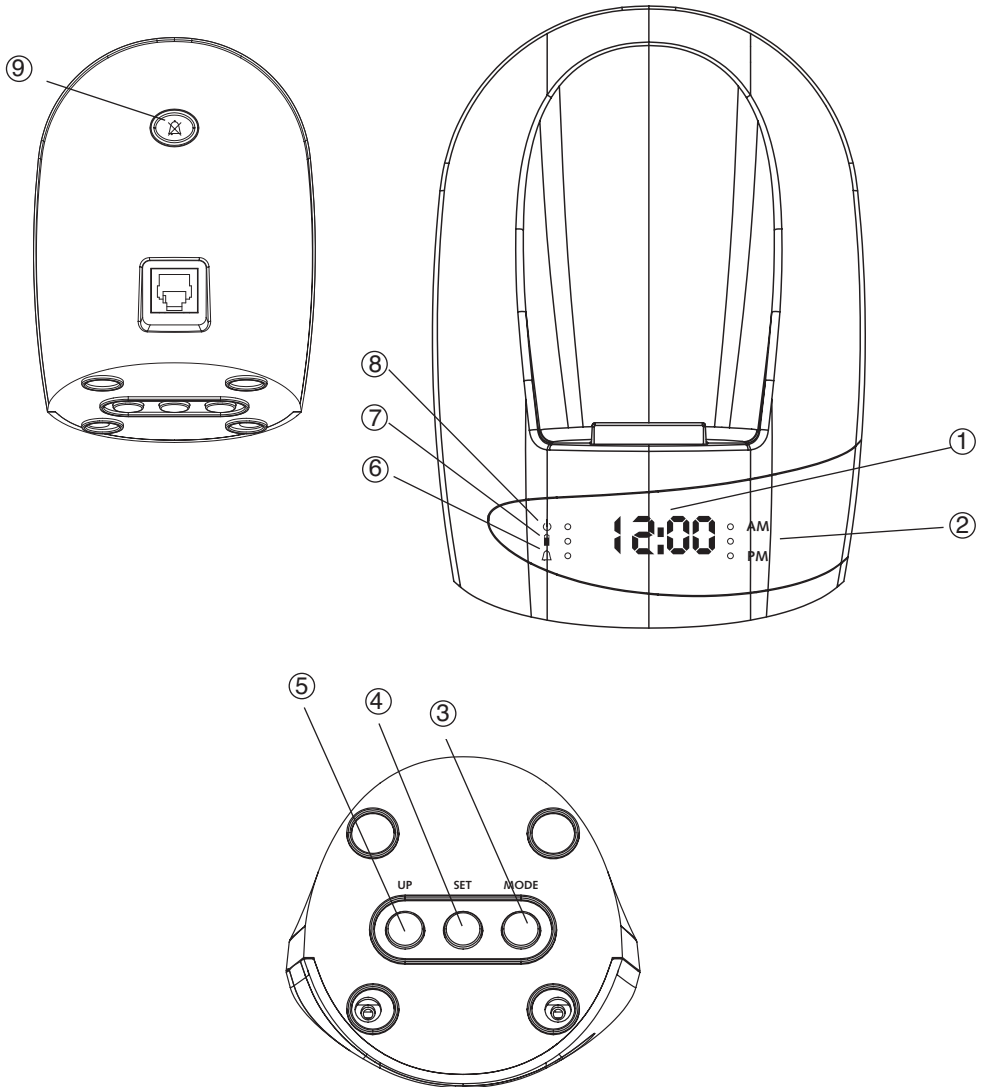

- |  |                                       |
|--|---------------------------------------|
| ① Uhr HH:MM Format                         | ⑥ Alarm-einrichtungs-anzeige $\Delta$ |
| ② Vormittags- (AM)/Nachmittagsanzeige (PM) | ⑦ Ladeanzeige $\blacksquare$          |
| ③ MODE Taste                               | ⑧ Alarm AN Anzeige $\downarrow$       |
| ④ SET Taste                                | ⑨ Alarm AUS Taste                     |
| ⑤ UP Taste                                 |                                       |

## 4.3 HANDGERÄT/BASISSTATION COCOON 610

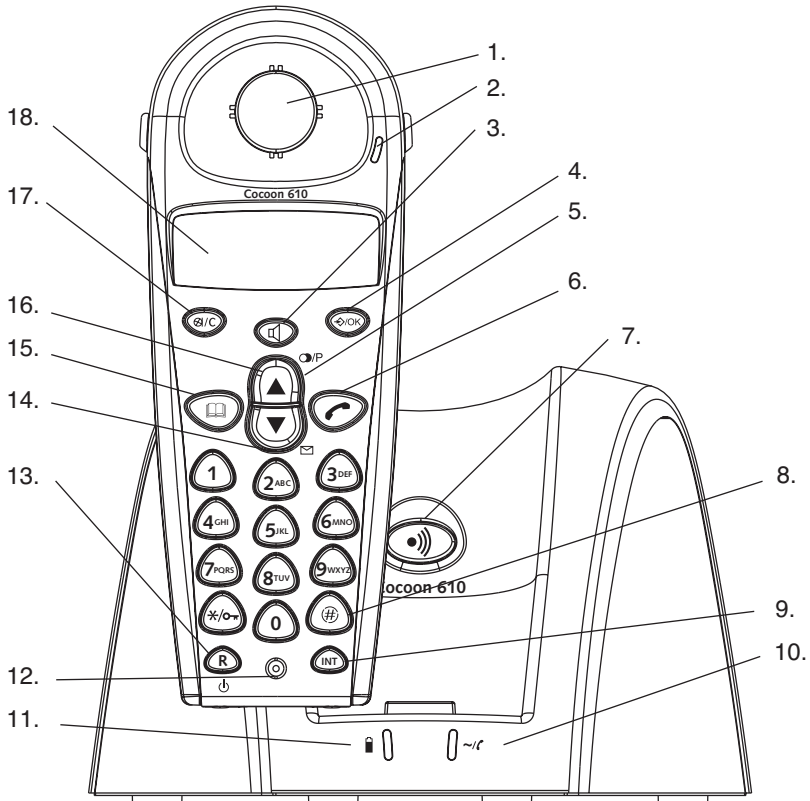

- |   |   |
|---|---|
| 1. Hörmuschel   | 11. Ladeanzeige (Leuchtdiode)                   |
| 2. Handgerät Anzeige-LED                                    | 12. Mikrofon                                    |
| 3. Freisprech-Taste   | 13. R-Taste: Rückfrage <b>R</b><br>Taste AN/AUS |
| 4. Menu/OK-Taste  /OK                                       | 14. Nach-unten-Taste<br>Anrufliste-Taste        |
| 5. Wahlwiederholungs-/<br>Pausentaste  /P                   | 15. Telefonbuch                                 |
| 6. Verbindungs-Taste  | 16. Nach-oben-Taste                             |
| 7. Paging-Taste   | 17. Mute-(Stummschaltung)/<br>Lösch-Taste  /C   |
| 8. Dreierkonferenz (Konferenz)                              | 18. Display                                     |
| 9. Interner Anruf Taste <b>INT</b>                          |   |
| 10. Stromanzeige LED (Leuchtdiode) für<br>eingehende Anrufe |   |

## 4.4 LADEGERÄT COCOON 610

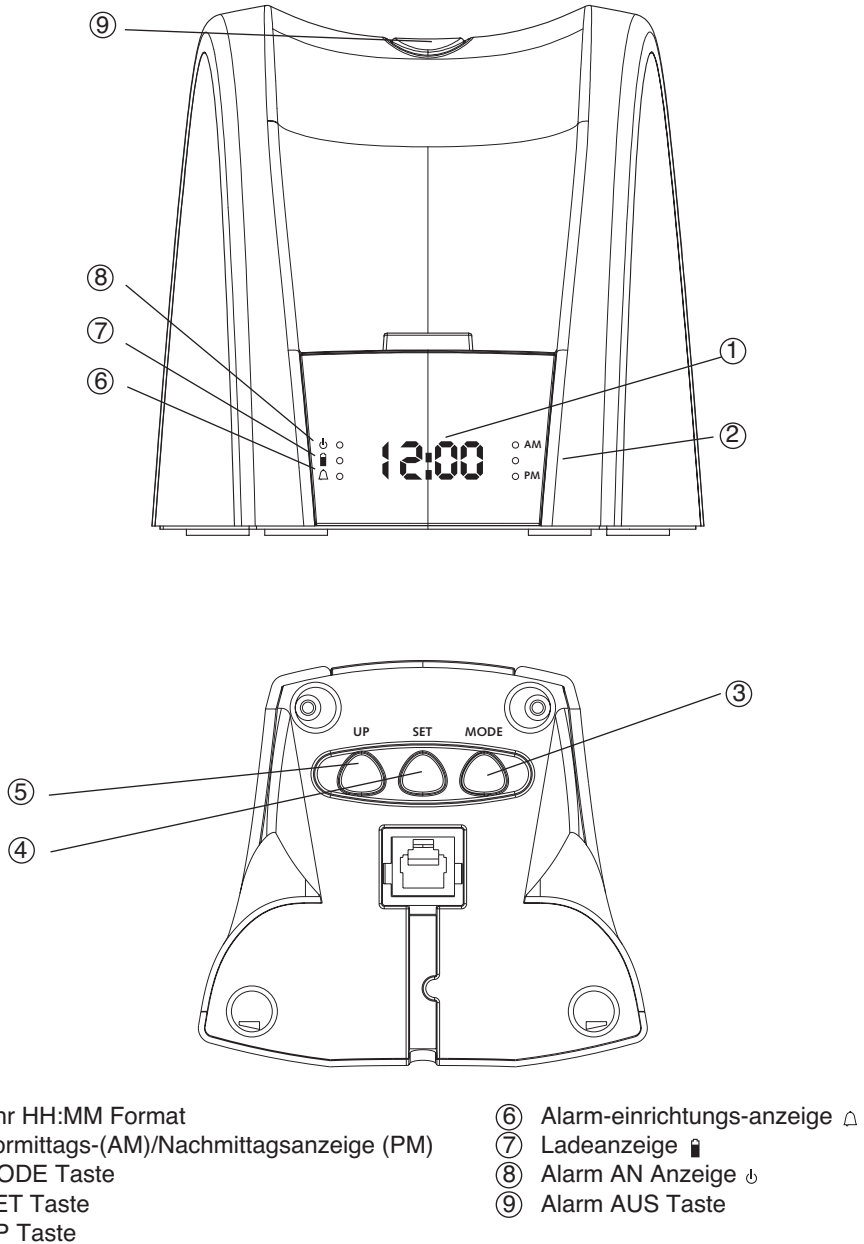

## 4.5 DISPLAY- SYMBOLE

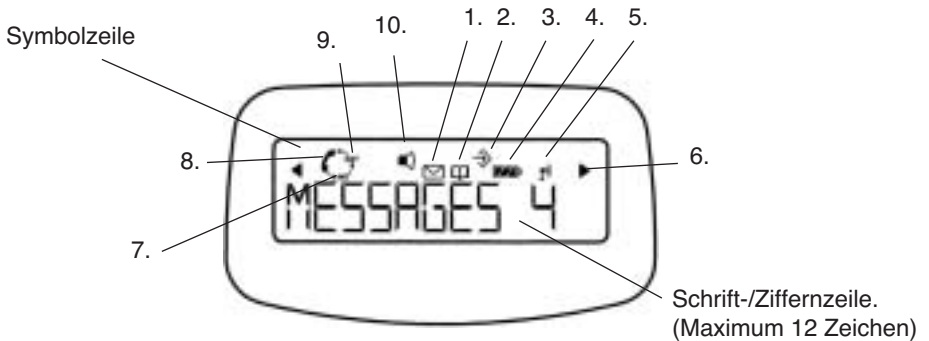

Zu jeder Funktion gehört ein Symbol

### Symbol:

### Bedeutung:

- |     |     |   |
|-----|-----|---|
| 1.  | ✉   | Neue Nummern in der Anrufliste  |
| 2.  | 📖   | Sie öffnen Ihr Telefonbuch.   |
| 3.  | ☰   | Sie befinden sich im Menü.  |
| 4.  | 🔋   | Anzeige wiederaufladbare Batterien<br>1 Abschnitt: schwach, 2 Abschnitte: mittel, 3 Abschnitte: voll<br>Die Abschnitte blinken beim Aufladen                        |
| 5.  | 📶   | Die Antenne zeigt die Qualität des Empfangs an.<br>Die Antenne blinkt, wenn das Handgerät bei der Basisstation nicht angemeldet ist oder Außerhalb des Bereich ist. |
| 6.  | ◀ ▶ | oder ▶ Zeigt an, dass die angezeigte Nummer länger als der Bildschirm ist (12 Ziffern)  |
| 7.  | INT | Sie führen ein internes Gespräch  |
| 8.  | 📞   | Sie sind in Verbindung  |
| 9.  | EXT | Sie führen ein externes Gespräch  |
| 10. | 🔊   | Freisprechmodus aktiviert   |

### 4.5.1 STAND-BY-DISPLAY

Im Stand-by-Modus zeigt das Handgerät die Bezeichnung und die Nummer des Handgerätes an:

C510 HS1 oder C610 HS1

## 4.6 HANDGERÄT-ANZEIGE (LED)

Das LED (Leuchtdiode) des Handgerätes hat die folgende Funktion:

- AN, wenn eine externe Verbindung besteht
- AUS, wenn sich alle Handgeräte im Stand-by-Modus befinden
- Blinkt auf allen Handgeräten, wenn ein Anruf eingeht

## 5. VERPACKUNGSINHALT

Schnurloses Telefon, Ladegerät, 2 Handgeräte, 2 Netzgeräte, Telefonkabel, 4 Akkus, 2 Gürtelclips (nur Cocoon 610)

## 6. TELEFON IN BETRIEB NEHMEN

### 6.1 ANSCHLÜSSE

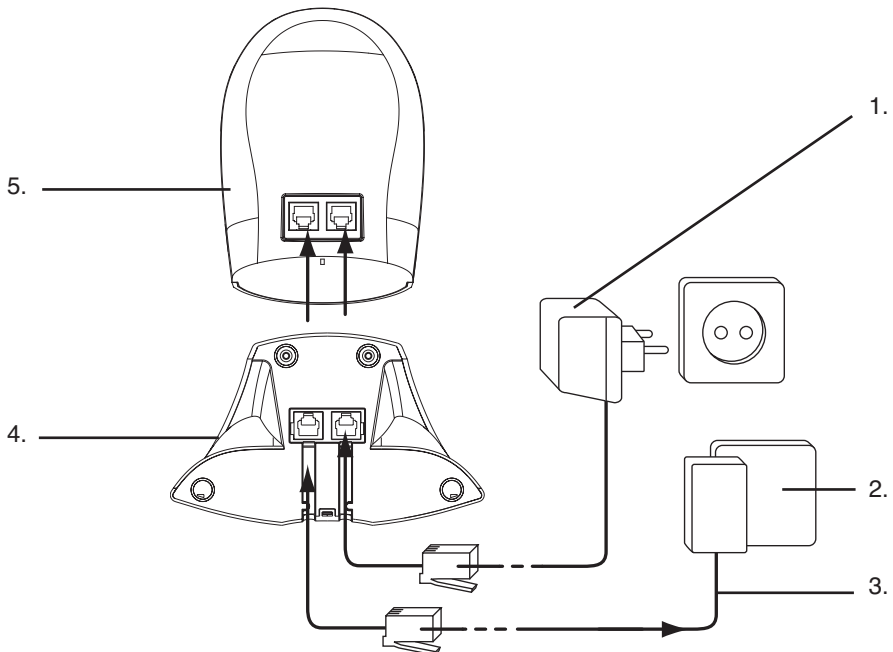

1. Stromkabel
2. Telefon Anschluß
3. Telefonkabel
4. Unterseite der Basisstation Cocoon 610
5. Rückseite der Basisstation Cocoon 510

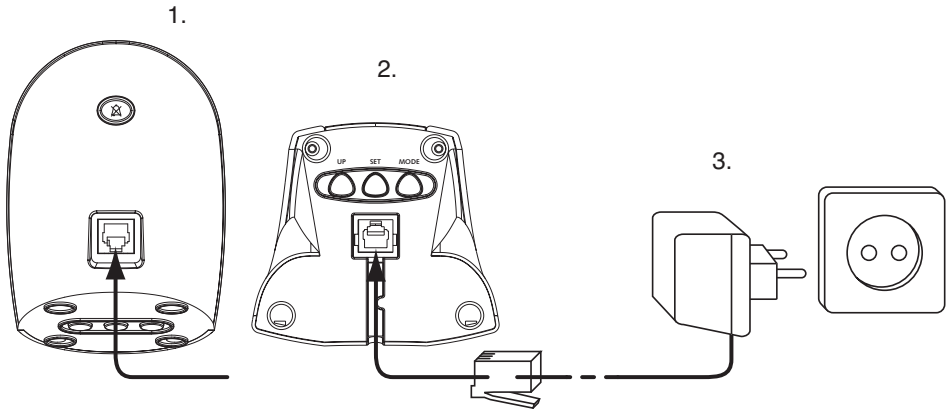

1. Rückseite des Ladegerät Cocoon 510
2. Unterseite des Ladegerät Cocoon 610
3. Stromkabel



**Achtung:** Diese Verpackung enthält zwei unterschiedliche Steckernetzgeräte. Für das Laden des extra Handsets benutzen Sie bitte nur das Steckernetzgerät mit dem roten Stecker. Stecken sie den roten Stecker in die rote Buchse des Ladegerät. Verwenden Sie dieses Netzgerät nicht für die Basisstation. Es würde die Basisstation nicht beschädigen, aber die Basisstation würde mit diesem falschen Netzgerät nicht funktionieren.

## 6.2 WIEDERAUFLADBARE BATTERIEN



Bevor Sie Ihr Cocoon 510/610 zum ersten Mal verwenden, müssen Sie erst dafür sorgen, dass die Batterien 6-8 Stunden lang aufgeladen werden. Wenn Sie das nicht tun, funktioniert das Gerät nicht optimal.

Zum Austausch oder Einlegen der wiederaufladbaren Batterien:

1. Schieben Sie die Abdeckung nach unten und heben Sie sie dann an.
2. Legen Sie die Batterien ein. **Achten Sie auf die Polarität (+ und -).**
3. Schließen Sie das Batteriefach wieder.

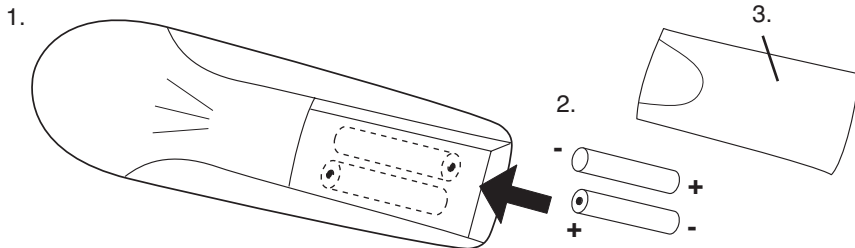

1. Rückseite des Handgeräts
2. Wiederaufladbare Batterien
3. Batterieabdeckung



**Beachten Sie: Die maximale Funktionszeit der Batterien ist ungefähr 100h und die maximale Sprechdauer ist 10 Stunden! Mit der Zeit werden die Batterien schneller leer sein. Die Batterien müssen dann ersetzt werden. Sie können in jedem Elektrogeschäft neue Batterien kaufen (2 wiederaufladbare Batterien, Typ AAA NiMH)!**

## 6.3 WECKALARMEINRICHTUNG

Die Mehrfachladestation des zweiten Handapparats hat eine eingebaute Uhr mit Weckvorrichtung. Auf der Unterseite der Ladegerät (Seite 8 für Cocoon 510 und Seite 10 für Cocoon 610) befinden sich drei Tasten, um die Weckzeit und den Alarm einzustellen:

### 6.3.1 Einrichten der Uhrzeit

1. Drücken Sie die **MODE** (3) Taste einmal. Die Stunden beginnen zu blinken.
2. Drücken Sie solange die **UP** (5) Taste, bis die richtige Stunde angezeigt wird (1-12)
3. Drücken Sie die **SET** (4) Taste, um die Stunden zu bestätigen und die Minuten zu programmieren
4. Drücken Sie solange die **UP** (5) Taste, bis die richtigen Minuten angezeigt werden
5. Drücken Sie die **SET** (4) Taste noch einmal, um die Minuten zu bestätigen
6. Drücken Sie die **UP** (5) Taste, um entweder vormittags (AM) oder nachmittags (PM) einzustellen
7. Drücken Sie die **SET** (4) Taste zum Bestätigen
8. Zum Anzeigen der Uhr drücken Sie die Modustaste **MODE** (3) Taste zweimal

### 6.3.2 Einrichten der Weckzeit

1. Drücken Sie die **MODE** (3) Taste zweimal. Die Stunden beginnen zu blinken und die Alarmeinrichtungsanzeige  $\Delta$  wird aufleuchten.

2. Drücken Sie solange die **UP** (5) Taste, bis die richtige Stunde angezeigt wird (1-12)
3. Drücken Sie die **SET** (4) Taste, um die Stunden zu bestätigen und die Minuten zu programmieren
4. Drücken Sie solange die **UP** (5) Taste, bis die richtigen Minuten angezeigt werden
5. Drücken Sie die **SET** (4) Taste noch einmal, um die Minuten zu bestätigen
6. Drücken Sie die **UP** (5) Taste, um entweder vormittags (AM) oder nachmittags (PM) einzustellen
7. Drücken Sie die **SET** (4) Taste zum Bestätigen
8. Drücken Sie die **UP** (5) Taste, um den Alarm ein- oder auszuschalten;
  - AN: ALARM AN Anzeige  $\downarrow$  blinkt
  - AUS: Alarm AN Anzeige  $\downarrow$  leuchtet nicht
9. Drücken Sie die **MODE** (3) Taste zum Bestätigen und um in den Funktionsbetrieb zurückzustellen

### 6.3.3 Ausschalten des Weckalarms

Während der Alarmzeit wird Ihr Wecker 60 sek. lang klingeln, sofern Sie ihn nicht mit der  $\times$  Taste ausschalten.

## 7. VERWENDUNG DES TELEFONS

### 7.1 WAHL DER MENÜSPRACHE

1. Öffnen Sie das Menü durch Betätigen der  $\rightarrow$ /OK Taste
2. Selektieren Sie mit den Nach-oben- $\blacktriangle$  oder Nach-unten- $\blacktriangledown$  Pfeiltasten HANDAPP (HANDSET)
3. Drücken Sie auf  $\rightarrow$ /OK Taste
4. Selektieren Sie mit den Nach-oben- $\blacktriangle$  oder Nach-unten- $\blacktriangledown$  Pfeiltasten SPRACHE (LANGUAGE)
5. Drücken Sie auf  $\rightarrow$ /OK Taste
6. Selektieren Sie mit den Nach-oben- $\blacktriangle$  oder Nach-unten- $\blacktriangledown$  Pfeiltasten die Sprache Ihrer Wahl.
7. Drücken Sie zum Bestätigen auf der  $\rightarrow$ /OK Taste

### 7.2 HANDGERÄT AN/AUS

- Handgerät anschalten: Drücken Sie die  $\downarrow$ -Taste 2 Sekunden lang. Das Handgerät sucht die Basisstation.
- Handgerät ausschalten: Drücken Sie die  $\downarrow$ -Taste 3 Sekunden lang. Das Display geht AUS.

### 7.3 EINEN ANRUF ANNEHMEN

Wenn das Handgerät klingelt, drücken Sie  $\hookrightarrow$  um den Anruf anzunehmen. Sie sind dann mit Ihrem Anrufer verbunden. Wenn sich das Handgerät auf der Basisstation befindet und das Telefon klingelt, müssen Sie nur das Handgerät aufnehmen, um den Anruf anzunehmen (wenn die Option Automatisches Annehmen eingeschaltet ist: Siehe 8.9).

Wenn Sie  drücken, wenn das Telefon klingelt, nehmen Sie den Anruf an und schalten automatisch in den Freisprechmodus.

## 7.4 EXTERN TELEFONIEREN

### 7.4.1 Normales Wählen:

1. Drücken Sie 
2. Geben Sie die Telefonnummer ein

### 7.4.2 Blockwählen:

1. Wählen Sie die Nummer
2. Drücken Sie 

Zum Korrigieren der Nummer verwenden Sie die Taste  um eine eingegebene Ziffer zu löschen

## 7.5 INTERN TELEFONIEREN

Nur möglich, wenn mehr als ein Handgerät auf der Basisstation angemeldet ist!!

1. Drücken Sie INT Taste
2. Geben Sie die Nummer des internen Handgerätes ein (1 bis 2)

## 7.6 FREISPRECHMODUS

Sie können mit Ihrem Gesprächspartner sprechen, ohne das Handgerät aufnehmen zu müssen.

Zum Aktivieren oder Deaktivieren des Freisprechmodus drücken Sie während eines Telefonats die  Taste

Zum Einstellen der Lautstärke siehe Kapitel " Persönliche Einstellungen " - Einstellung der Lautsprecherlautstärke 8.1.

## 7.7 INTERNES WEITERLEITEN EINES EXTERNEN ANRUFES

Nur möglich, wenn mehr als ein Handgerät auf der Basisstation angemeldet ist!!

Wenn Sie einen externen Anruf zu einem anderen Handgerät weiterschalten möchten:

1. Drücken Sie während eines Gesprächs INT Taste
2. Wählen Sie die Nummer des internen Handgerätes, der externe Anrufer ist dann in der Warteschleife.
3. Wenn das andere Handgerät annimmt, drücken Sie  zum Auflegen und übertragen so den Anruf.

Wenn der interne Gesprächspartner nicht annimmt, drücken Sie erneut INT, um den externen Anrufer wieder zu übernehmen.

## 7.8 ANZEIGE DER GESPRÄCHSDAUER

Die Gesprächsdaueranzeige wird nach 15 Sekunden in Minuten – Sekunden angezeigt: "00-20"

Am Ende jedes Anrufs wird 5 Sekunden lang die Gesamtanruferdauer angezeigt.

## 7.9 STUMMSCHALTUNG (MUTE)

Es ist möglich, das Mikrofon während eines Gesprächs auszuschalten.

Wenn Sie während des Gesprächs Taste  betätigen, wird das Mikrofon deaktiviert und Sie können frei sprechen ohne, dass Sie von dem Gesprächspartner am anderen Ende gehört werden.

Es wird STUMM (MUTE) angezeigt.

Drücken Sie  erneut um zum normalen Modus zurückzukehren.

## 7.10 PAUSENTASTE

Wenn Sie eine Nummer eingeben, können Sie eine Pause zwischen zwei Ziffern einfügen, indem Sie 2 Sekunden lang die Wahlwiederholungs-/Pausentaste  drücken.

## 7.11 RUFNUMMERNANZEIGE

Die Rufnummernanzeige ist nur verfügbar, wenn Sie diesen Service (CLIP) bei Ihrem Telefonanbieter abonniert haben.

Wenn Sie einen externen Anruf erhalten, erscheint die Telefonnummer des Anrufers im Display, wenn das Telefon klingelt.

Der Anrufer kann mit seinem Namen identifiziert werden, wenn das Netzwerk diesen mitschickt oder der Anrufer im Telefonbuch gespeichert ist.





Die Rufnummernanzeige wird nach 15 Sekunden von der Gesprächsdaueranzeige ersetzt.

Die Rufnummernanzeige (Name und Telefonnummer) kann nach dieser Zeit durch mehrmaliges Betätigen der OK-Taste aktiviert werden.

### 7.11.1 Anrufliste

Ihr Telefon speichert eine Liste der 30 zuletzt eingegangenen Anrufe. Diese Funktion ist nur erhältlich, wenn Sie die Rufnummernanzeige abonniert haben. Die eingegangenen Anrufe werden über ihre Telefonnummer oder ihren Namen in der selben Art und Weise wie bei der Rufnummernanzeige identifiziert.

Das Vorhandensein von neuen/nicht angenommenen Anrufen wird durch das blinkende  Symbol im Display angezeigt. Zum Befragen der Anrufliste:

1. Drücken Sie . Wenn keine Anrufe in der Liste gespeichert sind, erscheint LEER (EMPTY).
2. Durchsuchen Sie die Einträge mit den Nach-oben- oder Nach-unten- Pfeiltasten. Die Namen der Anrufer werden angezeigt, wenn der Name vom Netzwerk mitgeschickt wurde oder im Telefonbuch gespeichert ist. Wenn dies  angezeigt wird, wurde der Anruf abgefragt. Wenn dies  angezeigt wird, wurde der Anruf nicht abgefragt. Wenn Sie das Ende der Liste erreicht haben, hören Sie einen Piepton.
3. Wenn Sie OK drücken, wird die Telefonnummer angezeigt. Beachten Sie: wenn die Telefonnummer länger als 12 Ziffern ist, müssen Sie nochmals auf OK drücken, um die vollständige Nummer angezeigt zu bekommen.
4. Drücken Sie erneut OK um Zeit und Datum des eingehenden Anrufs angezeigt zu bekommen \*\*
5. Ein nochmaliges Drücken von OK gibt Ihnen die Möglichkeit, diesen Eintrag in das Telefonbuch zu speichern, sofern er nicht schon enthalten ist:

- Drücken Sie OK, wenn im Display 'ZUFUEGEN' (ADD) (Addieren) angezeigt wird. Geben Sie den Namen ein oder verändern Sie ihn, dann drücken Sie OK. Geben Sie die Telefonnummer ein oder ändern Sie diese, dann drücken Sie OK. Mit Hilfe der Nach-oben-/Nach-unten-Tasten wählen Sie den Anrufton (1-3) aus, der ertönt, sobald diese Rufnummer Sie anruft. Danach drücken Sie OK und der Eintrag wird im Telefonbuch abgespeichert.
6. Um einen Anrufer zurückzurufen, müssen Sie nur die Taste  drücken, wenn sein Name oder seine Telefonnummer angezeigt wird.



Wenn ein Anrufer im Adressbuch steht, wird er anhand seines Namens in der Liste der nicht angenommenen Anrufe identifiziert.



**\*\* Nur wenn das Netzwerk die Zeit und das Datum mit der Telefonnummer mitschickt!!! Bei Netzwerken mit Rufnummernanzeige in DTMF wird keine Zeit und kein Datum angezeigt.**

### 7.11.2 Löschen eines oder aller Anruflisteneinträge





Sie können jeden Eintrag einzeln oder alle Einträge auf einmal löschen:

- Beim Durchblättern der Anrufe drücken Sie:
  - einmal kurz die Mikrofonstummschaltetaste /C, um diesen einen Anruf zu löschen. Im Display erscheint nun 'LÖSCHEN' (DELETE).
  - die Mikrofonstummschaltetaste /C länger (ca. 2 Sek.), um alle Einträge zu löschen: Im Display erscheint nun 'ALLE LÖSCHEN' (DELETE ALL).
- Drücken Sie OK, um diesen bzw. alle Einträge zu löschen oder , um den Löschvorgang abzubrechen.

## 7.12 WAHLWIEDERHOLUNGSSPEICHER

Ihr Telefon speichert eine Liste der 5 letzten Anrufe (mit 20 Ziffern), die Sie getätigt haben; Die angerufenen Gesprächspartner werden über ihre Telefonnummer oder ihren Namen identifiziert, wenn sie im Telefonbuch gespeichert sind.

### 7.12.1 Um die Wahlwiederholungsliste zu öffnen:



1. Drücken Sie  Taste
2. Durchsuchen Sie die Einträge mit den Nach-oben- oder Nach-unten- Pfeiltasten.
3. Um den ausgewählten Gesprächspartner anzurufen müssen Sie nur die  Taste betätigen, wenn seine Telefonnummer oder sein Name angezeigt wird.



**Beachten Sie: Wenn der Name angezeigt wird können Sie zwischen Namen und Telefonnummer wechseln, indem Sie die /OK-Taste drücken!**

### 7.13 EINE NUMMER AUS DEM TELEFONBUCH ANRUFEN

Wenn Sie einen Gesprächspartner anrufen möchten, dessen Namen Sie im Telefonbuch gespeichert haben:

1. Drücken Sie  Taste um das Telefonbuch zu öffnen
2. Drücken Sie den ersten Buchstaben des Namens. Der erste Name, der mit diesem Buchstaben oder dem nächsten Buchstaben im Alphabet beginnt, wird angezeigt.
3. Überlaufen Sie die Liste der Namen mit den Nach-oben-▲ oder Nach-unten-▼ Pfeiltasten. Die Liste wird in alphabetischer Reihenfolge überlaufen.
4. Drücken Sie  um die Nummer des Gesprächspartners zu wählen, die angezeigt wird.

Um vor dem Wählen die Nummer zu sehen, führen Sie die oben genannten Schritte 1 bis 3 aus und drücken .

### 7.14 VERWENDUNG DER ALPHANUMERISCHEN TASTATUR

Sie können mit Ihrem Telefon ebenfalls alphanumerische Zeichen eingeben. Das wird benötigt zum Eingeben von Namen in das Adressbuch, zum Eingeben eines Namens für ein Handgerät, ...

Zur Auswahl eines Buchstabens drücken Sie die entsprechende Taste so oft, wie notwendig. So müssen Sie zum Eingeben von 'A' einmal die Taste '2' drücken, zum Eingeben von 'B' zweimal die Taste '2' drücken und so weiter. Um 'A' und dann B nacheinander einzugeben, selektieren Sie erst 'A', warten dann, bis der Cursor auf die nächste Stelle springt und drücken dann zweimal '2'.

Zum Einfügen eines Leerzeichens drücken Sie 1. Um einen Strich einzufügen, drücken Sie zweimal '1'.

**Die folgenden Zeichen sind auf der Tastatur verfügbar:**

	Erstes Drücken	Zweites Drücken	Drittes Drücken	Viertes Drücken	Fünftes Drücken
1	Leerzeichen-		1		
2	A	B	C	2	
3	D	E	F	3	
4	G	H	I	4	
5	J	K	L	5	
6	M	N	O	6	
7	P	Q	R	S	7
8	T	U	V	8	
9	W	X	Y	Z	9

### 7.15 VERWENDUNG DES MENÜS

Mit unserem benutzerfreundlichen Menü sind viele Telefonfunktionen zugänglich.

1. Zum Öffnen des Menüs drücken Sie  Taste
2. Durchsuchen Sie die Auswahlmöglichkeiten durch Verwendung der Nach-oben-▲ oder Nach-unten-▼ Pfeiltasten, die Auswahlmöglichkeiten bewegen sich in einer Schleife (Sie kehren nach der letzten zur ersten zurück). Die Pfeile rechts im Display zeigen an, dass noch mögliche andere Auswahlmöglichkeiten zu durchlaufen sind.

3. Um eine Auswahl zu bestätigen, drücken Sie ↵/OK Taste
4. Um zum vorigen Menü zurückzukehren, drücken Sie ⏪.

## 8. PERSÖNLICHE EINSTELLUNGEN



**Beachten Sie: Jede Programmierung wird am Ende mit einem doppelten oder einzelnen langen Piepton bestätigt. Ein doppelter Piepton bestätigt die Gültigkeit Ihrer Wahl. Ein langer Piepton bedeutet, dass die Änderung nicht gültig ist.**

### 8.1 LAUTSPRECHERLAUTSTÄRKE WÄHREND EINES ANRUFES

Drücken Sie während des Gesprächs die Nach-oben-▲ oder Nach-unten-▼ Pfeiltasten, um die Lautstärke entsprechend einzustellen.



**Beachten Sie: Die Freisprechlautstärke des Cocoon 510/610 wird zusammen mit dem Empfänger im Handgerät, wie oben beschreiben, eingestellt!**

### 8.2 EINSTELLEN DER KLINGELLAUTSTÄRKE

#### 8.2.1 Handapparate- Klingellautstärke Externe/Interne Anrufe

Die Klingellautstärke des Handapparats bei externen und internen Anrufen kann unterschiedlich eingestellt werden:

1. Öffnen Sie das Menü durch Betätigen der Taste ↵/OK
2. Selektieren Sie mit den Nach-oben-▲ oder Nach-unten-▼ Pfeiltasten 'HANDSET'
3. Drücken Sie auf OK Taste
4. Selektieren Sie mit den Nach-oben-▲ oder Nach-unten-▼ Pfeiltasten 'INT RUF LAUT' (INT RING VOL) oder 'EXT RUF LAUT' (EXT RING VOL)
5. Drücken Sie auf OK Taste
6. Selektieren Sie die gewünschte Lautstärke (AUS oder 1 bis 3)
7. Drücken Sie auf OK um zu Bestätigen oder auf ⏪ Taste um zum vorigen Menü zurückzukehren.

#### 8.2.2 Klingeln der Basisstation

1. Öffnen Sie das Menü durch Betätigen der ↵/OK Taste
2. Selektieren Sie mit den Nach-oben-▲ oder Nach-unten-▼ Pfeiltasten SETUP (SETUP)
3. Drücken Sie auf ↵/OK Taste
4. Selektieren Sie mit den Nach-oben-▲ oder Nach-unten-▼ Pfeiltasten RUF LAUT (BASE VOLUME)
5. Drücken Sie auf ↵/OK Taste
6. Selektieren Sie die gewünschte Lautstärke (AUS oder 1 bis 3)

7. Drücken Sie auf ↵/OK um zu Bestätigen oder auf  Taste um zum vorigen Menü zurückzukehren.

### 8.3 AUSWAHL DER KLINGELMELODIE

Die Basisstation und jedes Handgerät können mit verschiedenen Klingelmelodien klingeln. Die Handgeräte können mit verschiedenen Melodien klingeln, je nachdem, ob der eingehende Anruf ein interner oder externer Anruf ist.

#### **8.3.1 Melodie der Basisstation**

1. Öffnen Sie das Menü durch Betätigen der ↵/OK Taste
2. Selektieren Sie mit den Nach-oben-▲ oder Nach-unten-▼ Pfeiltasten SETUP (SETUP)
3. Drücken Sie auf ↵/OK Taste
4. Selektieren Sie mit den Nach-oben-▲ oder Nach-unten-▼ Pfeiltasten BA-MEL (BASE MELODY)
5. Drücken Sie auf ↵/OK Taste
6. Selektieren Sie die Melodie Ihrer Wahl (1 bis 3)
7. Drücken Sie auf ↵/OK um zu Bestätigen oder auf  Taste um zum vorigen Menü zurückzukehren.

#### **8.3.2 Melodie des Handgeräts, externer Anruf**

1. Öffnen Sie das Menü durch Betätigen der ↵/OK Taste
2. Selektieren Sie mit den Nach-oben-▲ oder Nach-unten-▼ Pfeiltasten HANDAPP (Handset)
3. Drücken Sie auf ↵/OK Taste
4. Selektieren Sie mit den Nach-oben-▲ oder Nach-unten-▼ Pfeiltasten EXT MEL (EXT MELODY)
5. Drücken Sie auf ↵/OK Taste
6. Selektieren Sie die Melodie Ihrer Wahl (1 bis 3)
7. Drücken Sie auf ↵/OK um zu Bestätigen oder auf  Taste um zum vorigen Menü zurückzukehren.

#### **8.3.3 Melodie des Handgeräts, interner Anruf**

1. Öffnen Sie das Menü durch Betätigen der Taste ↵/OK
2. Selektieren Sie mit den Nach-oben-▲ oder Nach-unten-▼ Pfeiltasten HANDAPP (Handset)
3. Drücken Sie auf ↵/OK Taste
4. Selektieren Sie mit den Nach-oben-▲ oder Nach-unten-▼ Pfeiltasten int MEL (INT MEL)
5. Drücken Sie auf ↵/OK Taste
6. Selektieren Sie die Melodie Ihrer Wahl (1 bis 5)
7. Drücken Sie auf ↵/OK um zu Bestätigen oder auf  Taste um zum vorigen Menü zurückzukehren.

## 8.4 AKTIVIEREN/DEAKTIVIEREN VON PIEPTÖNEN

Die Handgeräte können Pieptöne von sich geben, wenn eine Taste gedrückt wird, wenn die Batterien leer sind und wenn das Handgerät außerhalb der Reichweite ist.

### 8.4.1 Tastenton AN/AUS

1. Öffnen Sie das Menü durch Betätigen der ↵/OK Taste
2. Selektieren Sie mit den Nach-oben-▲ oder Nach-unten-▼ Pfeiltasten HANDAPP (Handset)
3. Drücken Sie auf ↵/OK Taste
4. Selektieren Sie mit den Nach-oben-▲ oder Nach-unten-▼ Pfeiltasten TON (BEEP)
5. Drücken Sie auf ↵/OK Taste
6. Selektieren Sie mit den Nach-oben-▲ oder Nach-unten-▼ Pfeiltasten TASTENTO (KEYTONE)
7. Drücken Sie auf ↵/OK Taste
8. Selektieren Sie zum Aktivieren der Tastentöne ON und zum Deaktivieren OFF
9. Drücken Sie zum Bestätigen auf ↵/OK.

### 8.4.2 Batterie fast leer

Gehen Sie wie oben genannt vor, aber selektieren Sie bei Punkt 6 BATTERIE (LOW BATT) anstatt

TASTENTO (KEYTONE).

### 8.4.3 Handgerät außer Reichweite

Gehen Sie wie oben genannt vor, aber selektieren Sie bei Punkt 6 REICHWEI (OUTRANGE) anstatt TASTENTO (KEYTONE).

## 8.5 HANDGERÄT EINEN NAMEN GEBEN

Diese Funktion ermöglicht Ihnen, jedes Handgerät zu personalisieren.

1. Öffnen Sie das Menü durch Betätigen der ↵/OK Taste
2. Selektieren Sie mit den Nach-oben-▲ oder Nach-unten-▼ Pfeiltasten HANDAPP (HANDSET)
3. Drücken Sie auf ↵/OK Taste
4. Selektieren Sie mit den Nach-oben-▲ oder Nach-unten-▼ Pfeiltasten NAME
5. Drücken Sie auf ↵/OK Taste
6. Geben Sie den Namen ein
7. Drücken Sie zum Bestätigen auf ↵/OK

Beim Eingeben des Namens können Sie ein Zeichen löschen, indem Sie Taste betätigen und wenn Sie das Menü verlassen möchten, ohne irgendwelche Änderungen zu übernehmen, halten Sie die -Taste eingedrückt.

## 8.6 DEN PIN-CODE ÄNDERN

Einige Funktionen sind nur für Benutzer zugänglich, die den PIN-Code kennen. Dieser PIN-Code ist standardmäßig auf 0000 eingestellt.

Um den PIN-Code zu ändern:

1. Öffnen Sie das Menü durch Betätigen der ↵/OK Taste
2. Selektieren Sie mit den Nach-oben-▲ oder Nach-unten-▼ Pfeiltasten SETUP (SETUP)
3. Drücken Sie auf ↵/OK Taste
4. Selektieren Sie mit den Nach-oben-▲ oder Nach-unten-▼ Pfeiltasten PIN CODE (PIN CODE)
5. Drücken Sie auf ↵/OK Taste
6. Geben Sie den alten vierstelligen PIN-Code ein.
7. Drücken Sie auf ↵/OK Taste
8. Geben Sie den neuen vierstelligen PIN-Code ein
9. Drücken Sie auf ↵/OK Taste
10. Geben Sie den neuen PIN-Code ein zweites Mal ein
11. Drücken Sie zum Bestätigen auf ↵/OK

## 8.7 DEN WÄHLMODUS EINSTELLEN

### 8.7.1 Es gibt zwei Wählmodusarten:

- MFV/TONWAHL (die meisten üblichen Anlagen)
- Impulswahl IWV (für ältere Anlagen)

### 8.7.2 Zum Ändern des Wählmodus:

1. Öffnen Sie das Menü durch Betätigen der ↵/OK Taste
2. Selektieren Sie mit den Nach-oben-▲ oder Nach-unten-▼ Pfeiltasten SETUP (SETUP)
3. Drücken Sie auf ↵/OK Taste
4. Selektieren Sie mit den Nach-oben-▲ oder Nach-unten-▼ Pfeiltasten MFV-IWV (DIALMODE)
5. Drücken Sie auf ↵/OK Taste
6. Selektieren Sie mit den Nach-oben-▲ oder Nach-unten-▼ Pfeiltasten den Wählmodus
7. Drücken Sie zum Bestätigen auf ↵/OK

## 8.8 FLASH-ZEIT (R-TASTE)

1. Öffnen Sie das Menü durch Betätigen der ↵/OK Taste
2. Selektieren Sie mit den Nach-oben-▲ oder Nach-unten-▼ Pfeiltasten setup (setup)
3. Drücken Sie auf ↵/OK Taste
4. Selektieren Sie mit den Nach-oben-▲ oder Nach-unten-▼ Pfeiltasten FLASH (RECALL)
5. Wählen Sie FLASH 1 (RECALL 1) für eine kurze Flash-Zeit (100ms) oder FLASH 2 (RECALL 2) für eine lange Flash-Zeit (250ms)

## 8.9 AUTOMATISCHES ANNEHMEN

Wenn ein Anruf eingeht und das Handgerät sich auf der Basisstation befindet, nimmt das Telefon automatisch den Anruf an. Das ist die Standardeinstellung. Sie kann aber auch ausgeschaltet werden:

- 1 Öffnen Sie das Menü durch Betätigen der ↵/OK Taste

- 2 Selektieren Sie mit den Nach-oben-▲ oder Nach-unten-▼ Pfeiltasten HANDAPP (HANDSET)
- 3 Drücken Sie auf ↵/OK Taste
- 4 Selektieren Sie mit den Nach-oben-▲ oder Nach-unten-▼ Pfeiltasten AUTO ANM (AUTO ANS)
- 5 Selektieren Sie ON (für automatisches Annehmen) oder OFF
- 6 Drücken Sie auf ↵/OK Taste

## 8.10 RESET

Es ist möglich das Telefon in die Standardkonfiguration zurückzusetzen. Das ist die Konfiguration, die installiert war, als Sie das Telefon erworben haben.

Zum Zurücksetzen der Standardeinstellungen:

1. Öffnen Sie das Menü durch Betätigen der ↵/OK Taste
2. Selektieren Sie mit den Nach-oben-▲ oder Nach-unten-▼ Pfeiltasten SETUP (SETUP)
3. Drücken Sie auf ↵/OK Taste
4. Selektieren Sie mit den Nach-oben-▲ oder Nach-unten-▼ Pfeiltasten VOREINST (DEFAULT)
5. Drücken Sie auf ↵/OK Taste
6. Geben Sie den vierstelligen PIN-Code ein (Standard =0000)
7. Drücken Sie zum Bestätigen auf ↵/OK Taste.



**Achtung! Zurücksetzen zu den Standardeinstellungen löscht alle Einträge im Telefonbuch und im Gesprächsprotokoll. Auch der PIN-Code wird wieder auf 0000 eingestellt.**

## 8.11 DIE TASTENSPERRE

Das Tastenfeld kann gesperrt werden, um zu verhindern, dass Einstellungen verändert oder Rufnummern gewählt werden. Das ✕- Symbol erscheint im Display, wenn das Tastenfeld gesperrt ist.

### 8.11.1 Sperren des Tastenfelds im Menü

- 1 Rufen Sie das Menü mit der Taste ↵/OK auf
- 2 Blättern Sie mit Hilfe der Hoch▲ und Runter▼-Tasten bis zu HANDSET (Handappart)
- 3 Drücken Sie OK
- 4 Wählen Sie 'TATENSPERRE' (KEY LOCK) mit Hilfe der Hoch▲ und Runter▼-Tasten
- 5 Drücken Sie OK, um das Tastenfeld zu sperren

### 8.11.2 Sperren des Tastenfelds mit der \*-Taste (Schnellspernung)

Drücken und halten Sie die \*-Taste für 3 Sekunden gedrückt. Das Tastenfeld ist gesperrt.

### **8.11.3 Entsperren des Tastenfelds**

- 1 Drücken Sie irgendeine Taste
- 2 Im Display erscheint '\* DRUECKEN' (PRESS \*)
- 3 Drücken Sie die '\*'- Taste innerhalb von 3 Sekunden, um das Tastenfeld zu entsperren

## **9. WEITERE FUNKTIONEN**

### **9.1 TELEFONBUCH**

Im Telefonbuch können Sie 50 Telefonnummern und Namen speichern. Sie können Namen mit bis zu 8 Zeichen Länge und Nummern mit bis zu 20 Ziffern Länge eingeben.

Um einen Gesprächspartner anzurufen, dessen Nummer im Telefonbuch gespeichert ist, siehe Abschnitt 7.13.

Um alphanumerische Zeichen einzugeben, siehe Verwendung der alphanumerischen Tastatur 7.14.

#### **9.1.1 Einen Eintrag ins Telefonbuch einfügen**



- 1 Öffnen Sie das Menü durch Betätigen der Taste ↵/OK
- 1 Selektieren Sie mit den Nach-oben-▲ oder Nach-unten-▼ Pfeiltasten 'TELEFONBUCH' (PHONEBOOK)
- 2 Drücken Sie auf OK Taste
- 3 Selektieren Sie mit den Nach-oben-▲ oder Nach-unten-▼ Pfeiltasten 'EINGABE' (ADD)
- 4 Drücken Sie auf OK Taste
- 5 Geben Sie den Namen ein
- 6 Drücken Sie zum Bestätigen auf OK Taste.
- 7 Geben Sie die Telefonnummer ein
- 8 Drücken Sie zum Bestätigen auf OK Taste.
10. Wählen Sie den gewünschten Anrufter(1-3) mit Hilfe der Nach-oben- und Nach-unten-Tasten
11. Drücken Sie zum Bestätigen auf OK Taste.

#### **9.1.2 Einen Namen oder eine Nummer ändern**

Zum Ändern einer Nummer im Telefonbuch:







- 1 Öffnen Sie das Menü durch Betätigen der Taste ↵/OK
- 2 Selektieren Sie mit den Nach-oben-▲ oder Nach-unten-▼ Pfeiltasten 'TELEFONBUCH' (PHONEBOOK)
- 3 Drücken Sie auf OK Taste
- 4 Selektieren Sie mit den Nach-oben-▲ oder Nach-unten-▼ Pfeiltasten BEARBEITEN (MODIFY ENTRY)
- 5 Drücken Sie auf OK Taste
- 6 Durchlaufen Sie die Namensliste mit den Nach-oben-▲ oder Nach-unten-▼ Pfeiltasten.  
Die Liste scrollt in alphanumerischer Reihenfolge.
- 7 Drücken Sie auf OK, wenn Sie den zu ändernden Namen gefunden haben
- 8 Verwenden Sie die Taste ↵ um zurückzugehen und den neuen Namen einzugeben

9. Drücken Sie zum Bestätigen auf OK Taste
10. Geben Sie die neue Telefonnummer ein
11. Drücken Sie zum Bestätigen auf OK

**Achtung: wenn Sie das Adressbuch erst mit der -Taste öffnen und mit der -Taste eine Telefonnummer ändern, gilt die Änderung nur für diesen Anruf und wird nicht im Telefonbuch gespeichert!**

### **9.1.3 einen Eintrag löschen**

Zum Löschen eines Eintrags:

1. Öffnen Sie das Menü durch Betätigen der Taste /OK
2. Selektieren Sie mit den Nach-oben- oder Nach-unten- Pfeiltasten 'TELEFONBUCH' (PHONEBOOK)
3. Drücken Sie auf OK Taste
4. Selektieren Sie mit den Nach-oben- oder Nach-unten- Pfeiltasten LOESCHEN (DELETE)
5. Drücken Sie auf OK Taste
6. Bewegen Sie sich mit den Nach-oben- oder Nach-unten- Pfeiltasten durch die Liste der Namen, die Liste scrollt in alphabetischer Reihenfolge.
7. Drücken Sie auf OK, wenn sie den zu löschenden Namen finden
8. Die Telefonnummer wird angezeigt, drücken Sie OK

## **9.2 HANDGERÄT VON DER BASISSTATION AUS SUCHEN (PAGING)**

Wenn die Paging-Taste  auf der Basisstation gedrückt wird, klingeln alle Handgeräte. Dieser Klingelton hilft Ihnen ein verlorenes Handgerät zu orten. Drücken Sie eine der Tasten des Handgerätes, um das Klingeln zu beenden.

# **10. MEHRERE HANDGERÄTE VERWALTEN**

## **10.1 EIN ZUSÄTZLICHES HANDGERÄT EINSTELLEN**

Sie können neue Handgeräte auf der Basisstation anmelden, wenn diese Handgeräte das DECT GAP-Protokoll unterstützen.

Die Basisstation kann maximal 2 Handgeräte verwalten. Wenn Sie bereits 2 Handgeräte haben und ein anderes hinzufügen möchten oder eines austauschen möchten, müssen Sie erst ein Handgerät löschen und dann das neue Handgerät anmelden.

Um ein Handgerät anzumelden muss die Basisstation in einen speziellen Anmeldemodus geschaltet werden:

1. Betätigen Sie die Paging-Taste  der Basisstation und halten Sie sie 6 Sekunden lang gedrückt.
2. Die Basisstation erzeugt dann einen Piepton. Jetzt ist die Basisstation zum Anmelden eines neuen Handgerätes bereit. Nach Eindrücken der Taste haben Sie 90 Sekunden Zeit um ein neues Handgerät anzumelden.

Nachdem sich die Basisstation im Anmeldemodus befindet, beginnen Sie mit dem Verfahren auf dem neuen Handgerät:

**Wenn Ihr zusätzliches Handgerät ein Butler Cocoon 510C/610C**

3. Öffnen Sie das Menü durch Betätigen der Taste ↵/OK
4. Selektieren Sie mit den Nach-oben-▲ oder Nach-unten-▼ Pfeiltasten ANMELDEN (Register)
5. Drücken Sie auf OK Taste
6. Wählen Sie 'BASIS ANMELD' (REG BASE) mit Hilfe der Nach-oben-▲ und Nach-unten▼-Tasten
7. Geben Sie die Nummer einer Basisstation ein (von 1 bis 4). Die blinkenden Zahlen sind bereits von anderen DECT-Basiseinheiten in Benutzung
8. Drücken Sie auf OK Taste
9. Geben Sie den PIN-Code der Basisstation ein (Standardmäßig 0000)
10. Drücken Sie auf OK. Das Handgerät beginnt die DECT-Basisstation zu suchen
11. Wenn das Handgerät die Basisstation gefunden hat, zeigt es die Identifikationsnummer der Basisstation an. Bestätigen Sie die Anmeldung auf der Basisstation durch Drücken der OK-Taste oder beenden Sie durch Betätigen der Taste ☐.
12. Wenn das Handgerät die Basisstation nicht lokalisieren kann, kehrt es nach einigen Sekunden in den Stand-by-Modus zurück. Versuchen Sie es erneut, indem Sie die Nummer der Basisstation ändern und überprüfen Sie, ob Sie sich in einer Umgebung mit Interferenzen befinden. Gehen Sie dichter an die Basisstation heran.

**Wenn Ihr Handgerät ein anderes Modell ist**

Nach Starten des Anmeldeverfahrens auf der Basisstation, siehe für die Anmeldung des Handgeräts die Gebrauchsanweisung des Handgeräts. Das Handgerät muss GAP-kompatibel sein.

Das Symbol  und der Text "NON REG" (NOT REG) leuchtet im Display auf, wenn das Handgerät nicht mit der Basisstation verbunden ist.

Wenn ein Handgerät mit einer Basisstation verbunden ist, wird ihm von der Basisstation eine Handgerätnummer zugeordnet. Diese Nummer wird im Handgerät nach dem Namen angezeigt und muss für interne Anrufe verwendet werden.

## **10.2 HANDGERÄT ENTFERNEN**

Sie können ein Handgerät abmelden, um ein anderes Handgerät anmelden zu können

1. Öffnen Sie das Menü durch Betätigen der ↵/OK Taste
2. Selektieren Sie mit den Nach-oben-▲ oder Nach-unten-▼ Pfeiltasten SETUP (SETUP)
3. Drücken Sie auf ↵/OK Taste
4. Selektieren Sie mit den Nach-oben-▲ oder Nach-unten-▼ Pfeiltasten MT-ABMELDEN (DEL HANDSET)
5. Drücken Sie auf ↵/OK Taste
6. Geben Sie den vierstelligen PIN-Code ein
7. Drücken Sie auf ↵/OK Taste
8. Selektieren Sie das abzumeldende Handgerät
9. Drücken Sie zum Bestätigen auf ↵/OK Taste



**Der DECT/GAP-Standard garantiert nur die Basisfunktionen des Telefonierens zwischen den entsprechend ausgestatteten Geräten unterschiedlicher Hersteller. Es besteht die Möglichkeit, dass bestimmte Dienste wie z.B. CLIP nicht korrekt arbeiten.**

### 10.3 HANDGERÄT AN EINER ANDEREN BASISSTATION ANMELDEN

Wenn Sie ein Handgerät Cocoon 510 oder Cocoon 610 an der Basisstation eines anderen Modells verwenden möchten, muss die Basisstation GAP-kompatibel sein.

1. Um die Basisstation in den Anmeldemodus zu schalten beachten Sie die Gebrauchsanweisung der Basisstation.
2. Führen Sie die Schritte 3 bis 10 aus Abschnitt 10.1 aus.

### 10.4 BASISSTATION AUSWÄHLEN

Die Handgeräte können bei bis zu 4 Basisstationen gleichzeitig registriert sein.

Um eine Basisstation auszuwählen:

1. Öffnen Sie das Menü durch Betätigen der ↵/OK Taste
2. Selektieren Sie mit den Nach-oben-▲ oder Nach-unten-▼ Pfeiltasten REGISTER (REGISTER)
3. Drücken Sie auf ↵/OK Taste
4. Selektieren Sie mit den Nach-oben-▲ oder Nach-unten-▼ Pfeiltasten BASIS-WAHL (SELECT BASE)
5. Drücken Sie auf ↵/OK Taste
6. Selektieren Sie mit den Nach-oben-▲ oder Nach-unten-▼ Pfeiltasten eine Basisstation oder selektieren Sie AUTO (AUTO)
7. Drücken Sie auf ↵/OK Taste

Beim Auswählen einer Basisstation wird die momentan ausgewählte Basisstation mit einem 'o' nach der Nummer der Basisstation angezeigt. Wenn Sie 'AUTO' selektieren, sucht das Handgerät automatisch eine andere Basisstation, wenn Sie außer Reichweite sind!

## 11. PROBLEMLÖSUNG

Anzeichen	Mögliche Ursache	Lösung
Kein Display	Batterien nicht geladen	Überprüfen Sie die Position der Batterien
		Batterien aufladen
	Handgerät ist ausgeschaltet	Handgerät einschalten
Kein Ton	Telefonkabel schlecht angeschlossen	Überprüfen Sie die Verbindung des Telefonkabels
	Die Leitung ist von einem anderen Handgerät besetzt	Warten Sie bis das andere Handgerät auflegt
Das Symbol  blinkt	Handgerät außer Reichweite	Gehen Sie mit dem Handgerät dichter zur Basisstation
	Die Basisstation hat keine Stromzufuhr	Überprüfen Sie die Stromverbindung zur Basisstation
	Das Handgerät ist bei der Basisstation nicht angemeldet	Melden Sie das Handgerät bei der Basisstation an
Basisstation oder Handgerät klingeln nicht	Die Klingellautstärke ist null oder zu gering	Stellen Sie die Klingellautstärke ein
Ton ist gut, aber es gibt keine Kommunikation	Der Wählmodus ist falsch	Stellen Sie den Wählmodus ein IWW/MFV
Ein Anruf auf PABX weiterzuleiten ist nicht möglich	Die FLASH-Zeit ist zu kurz	Stellen Sie die Einheit auf lange Flash-Zeit ein
Telefon reagiert nicht auf Tastendrücke	Bedienfehler	Entfernen Sie die Batterien und legen Sie sie erneut ein

## 12. GARANTIE

### 12.1 GARANTIEZEIT

Ucom Geräte haben eine 36-monatige Garantiezeit. Die Garantiezeit beginnt an dem Tag, an dem das neue Gerät erworben wurde. Die Garantie für Batterien ist auf 6 Monate nach Erwerb begrenzt. Verschleißartikel oder Mängel, die den Wert oder die Gebrauchstauglichkeit des Gerätes nur unerheblich beeinflussen, sind von der Garantie ausgeschlossen.

Der Garantieanspruch muss durch den Originalkaufbeleg, auf dem das Kaufdatum und das Gerätemodell ersichtlich sind, nachgewiesen werden.

### 12.2 ABWICKLUNG DES GARANTIEFALLES

Senden Sie das fehlerhafte Gerät mit dem gültigen Kaufbeleg an ein Ucom Service Zentrum. Tritt ein Gerätefehler innerhalb der Garantiezeit auf, übernimmt Ucom oder ein autorisiertes Service Zentrum unentgeltlich die Reparatur jedes durch einen Material- oder Herstellerfehler aufgetretenen Defekts.

Ucom wird nach eigenem Ermessen die Garantieansprüche mittels Reparatur oder Austausch des fehlerhaften Gerätes oder von Teilen des fehlerhaften Gerätes erfüllen. Bei einem Austausch können die Farbe und das Modell vom eigentlich erworbenen Gerät abweichen.

Das ursprüngliche Kaufdatum bestimmt den Beginn der Garantiezeit. Die Garantiezeit verlängert sich nicht, wenn das Gerät von Ucom oder von einem seiner autorisierten Service Zentren ausgetauscht oder repariert wird.

### 12.3 GARANTIEAUSSCHLÜSSE

Schäden oder Mängel, die durch unsachgemäße Handhabung oder Betrieb verursacht wurden, sowohl als auch Defekte, die durch die Verwendung von Nicht-Originalteilen oder die Verwendung von nicht von Ucom empfohlenen Zubehör entstehen, werden nicht von der Garantie abgedeckt.

Schnurlose Telefone von Ucom wurden so konstruiert, dass sie ausschließlich mit wiederaufladbaren Batterien funktionieren. Ein durch nicht-wiederaufladbare Batterien verursachter Schaden fällt nicht unter die Garantieleistung.

Die Garantie deckt keine Schäden ab, die durch äußere Einflüsse entstanden sind, wie z.B. Blitzeinschlag, Wasser, Brände oder auch jegliche Transportschäden.

Wenn die Seriennummer des Gerätes verändert, entfernt oder unleserlich gemacht wurde, kann keine Garantie in Anspruch genommen werden.

Alle Garantieansprüche erlöschen, wenn das Gerät durch den Käufer oder durch unqualifizierte und nicht offiziell anerkannte Ucom Service Zentren repariert, verändert oder umgebaut wurde.

## 13. TECHNISCHE DATEN

- Standard: DECT (Digital Enhanced Cordless Telecommunications)  
GAP (Generic Access Profile)
- Frequenzbereich: 1880 Mhz bis 1900 Mhz
- Anzahl Kanäle: 120 Duplexkanäle
- Modulation: GFSK
- Codiergeschwindigkeit: 32 kbit/s
- Emissionsleistung: 10 mW (durchschnittliche Leistung pro Kanal)
- Reichweite: 300 m im freien Gelände /50 m maximal im Gebäude

- Stromversorgung
  - Netzadapter Basisstation: 230V / 50 Hz / 55 mA
  - Netzadapter Ladegerät: 230V / 50 Hz / 30 mA
- Stromzufuhr
  - Basisstation: 6,5V DC - 9V AC 150 mA - Type: W41DA-06515-09015
  - Ladegerät: 9V DC - 300 mA - Type: SGW-35EU-02
- Handgerät Batterien: 2 wiederaufladbare Batterien AAA, NiMh 550mAh
- Handgerät Bereitschaft: 100 Stunden im Stand-by
- Sprechzeit: 10 Stunden
- Ladezeit: 6-8 Stunden
- Normale Gebrauchsbedingungen: +5 °C bis +45 °C
- Wählmodus: IWV/MFV
- Flash-Zeit: 100 oder 250 ms

## 14. SERVICEADRESSE / HOTLINE

Auf Beiblatt (Service address and support numbers) oder [www.ucom.be](http://www.ucom.be).

## 15. KONFORMITÄTSERKLÄRUNG UND HERSTELLER

Topcom Europe Nv.  
Grauwmeer 17  
3001 Heverlee  
Belgium

Die Übereinstimmung des Gerätes mit den grundlegenden Anforderungen der R&TTE-Directive ist durch das CE-Kennzeichen bestätigt.

# Cocoon 510/610 TWIN

## DECLARATION OF CONFORMITY

We, Topcom Europe Nv, Grauwmeer 17, 3001 Heverlee, Belgium, declare that our product :

**Model type: UCOM Cocoon 510 TWIN – Cocoon 610 TWIN**

is in compliance with the essential requirements and other relevant provisions of the R&TTE directive 1999/5/EC and carries the CE mark accordingly.

Supplementary information:

The product complies with the requirements of:

- TBR 21
- EN60950
- EN 301489-6
- TBR 6
- TBR 10
- TBR 22

Date: 06/11/2003  
Place: Heverlee, Belgium  
Name: Eric Vanderwegen  
Function: PRODUCT MANAGER

Signature:

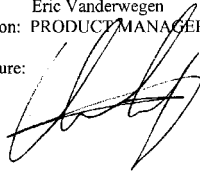

European contact: Topcom Europe Nv, R&D department, Research Park, Grauwmeer 17, 3001 Heverlee, Belgium. Tel : +32 16 398920, Fax : +32 16 398939

[www.ucom.be](http://www.ucom.be)