

# UCOM

## **COCOON 510 / 610 TWIN** **CORDLESS TELEPHONE**



**USER GUIDE**  
**MODE D'EMPLOI**  
**BRUKSANVISNING**

V.1.3V



## **BEFORE INITIAL USE**

Thank you for purchasing this new digital cordless telephone

### **Intended Purpose:**

This product is intended to be connected indoor to an analogue telephone line.

You have acquired a Cocoon 510/610, which is a product made in accordance with the Digital Enhanced Cordless Telecommunications (DECT). DECT technology is characterized by high-security protection against interceptions as well as high-quality digital transmission. This telephone was designed for a wide range of applications. For example, this telephone can be used within a network of base units and handsets, constituting a telephone system which:

- Operates up to 2 handsets at one base unit.
- Allows an intercom between 2 handsets.
- Allows the operation of a handset at up to 4 base units.

Caller ID and SMS Services, where available, are network provider services. After subscribing to Caller ID, this phone will display the caller's phone number.

### **!! Important !!**

To use 'Caller ID' (display caller), this service has to be activated on your phone line. Normally you need a separate subscription from your telephone company to activate this function. If you don't have the Caller ID function on your phone line, the incoming telephone numbers will NOT be shown on the display of your telephone.

The features described in this manual are published  
with reservation to modifications.

<b>1.</b>	<b>SAFETY ADVICE</b>	<b>5</b>
<b>2.</b>	<b>CLEANING</b>	<b>6</b>
<b>3.</b>	<b>DISPOSAL CAUTIONS</b>	<b>6</b>
<b>4.</b>	<b>INITIAL USE</b>	<b>7</b>
4.1.	HANDSET/BASE COCOON 510	7
4.2.	CHARGER COCOON 510	8
4.3.	HANDSET/BASE COCOON 610	9
4.4.	CHARGER COCOON 610	10
4.5.	DISPLAY- ICONS	11
4.6.	HANDSET INDICATOR (LED)	11
<b>5.</b>	<b>ACCESSORIES</b>	<b>12</b>
<b>6.</b>	<b>SETTING UP</b>	<b>12</b>
6.1.	CONNECTIONS	12
6.2.	RECHARGEABLE BATTERIES	13
6.3.	ALARM CLOCK SETTINGS	14
<b>7.</b>	<b>USING THE TELEPHONE</b>	<b>15</b>
7.1.	CHOOSING MENU LANGUAGE	15
7.2.	HANDSET ON/OFF	15
7.3.	RECEIVING A CALL	15
7.4.	MAKING AN EXTERNAL CALL	15
7.5.	MAKING AN INTERNAL CALL	16
7.6.	HAND FREE MODE	16
7.7.	INTERNAL CALL TRANSFER	16
7.8.	DISPLAY OF CALL DURATION	16
7.9.	MICROPHONE MUTE)	16
7.10.	PAUSE KEY	16
7.11.	CALLER IDENTIFICATION	16
7.12.	REDIAL MEMORY	18
7.13.	CALLING FROM THE PHONEBOOK	18
7.14.	USING THE ALPHANUMERICAL KEYPAD	18
7.15.	USING THE MENU	19
<b>8.</b>	<b>PERSONALISATION</b>	<b>19</b>
8.1.	SPEAKER VOLUME DURING CALL	19
8.2.	ADJUSTING THE RING VOLUME	19
8.3.	CHOOSING THE RING MELODY	20
8.4.	ACTIVATION / DEACTIVATION OF BEEPS	20
8.5.	HANDSET NAME	21
8.6.	CHANGING THE PIN CODE	21
8.7.	SETTING THE DIALING MODE	22
8.8.	FLASH TIME DURATION	22
8.9.	AUTOMATIC ANSWER	22
8.10.	RESET	22
8.11.	KEYPAD LOCK	23
<b>9.</b>	<b>ADVANCED FUNCTIONS</b>	<b>23</b>
9.1.	PHONEBOOK	23
9.2.	SEARCHING A HANDSET FROM THE BASE	24

<b>10.</b>	<b>MANAGING MULTIPLE HANDSETS</b>	<b>25</b>
10.1.	SETTING UP AN ADDITIONAL HANDSET	25
10.2.	REMOVING A HANDSET	26
10.3.	SETTING UP A HANDSET ON ANOTHER BASE	26
10.4.	SELECTING A BASE	26
<b>11.</b>	<b>TROUBLE SHOOTING</b>	<b>27</b>
<b>12.</b>	<b>WARRANTY</b>	<b>28</b>
12.1.	WARRANTY PERIOD	28
12.2.	WARRANTY HANDLING	28
12.3.	WARRANTY EXCLUSIONS	28
<b>13.</b>	<b>TECHNICAL CHARACTERISTICS</b>	<b>29</b>
<b>14.</b>	<b>SERVICE ADDRESS AND SUPPORT</b>	<b>29</b>
<b>15.</b>	<b>DECLARATION OF CONFORMITY AND MANUFACTURE</b>	<b>29</b>

## 1. SAFETY ADVICE

The following safety advice must be always followed before using electrical equipment. Please read carefully through the following information concerning safety and proper use. Make yourself familiar with all the functions of the equipment. Be careful to keep these advice notes and if necessary pass them on to a third party.

### Electrical safety and protection:

- Do not operate the equipment if the mains plug, cable or the equipment itself is damaged.
- If the equipment is dropped, then it must be checked by an electrician before further use.
- Dangerous voltages are present inside the equipment. Never open the housing or insert objects through the ventilation holes.
- Do not allow liquids to get into the equipment. In case of emergency, pull out the plug from the socket.
- Similarly, if a fault develops during use or before you start to clean the equipment, pull the plug out if the socket.
- Do not touch the charger and plug contacts with sharp or metal objects.
- Do not carry out any modifications or repairs to the equipment yourself. Have repairs done to the equipment or the mains cable only by a specialist service centre. Unsatisfactory repairs can lead to considerable danger for the user.
- Children frequently underestimate the dangers associated with electrical equipment. Therefore you must never leave children unsupervised in the vicinity of electrical equipment.
- The equipment is not to be used in a damp room (e.g. bathrooms) or rooms where there is a lot of dust.
- Equipment connected to the mains during a thunderstorm can be damaged by lightning. Therefore you should pull the plug out of the mains socket during a storm and disconnect the aerial.
- To completely disconnect the equipment from the electricity supply, the plug must be removed from the socket. When doing this always pull on the plug itself and never on the cable.
- Protect the mains cable from hot surfaces or other sources of damage and do not allow it to become constrained.
- Check the mains cable regularly for any damage.
- Unwind the mains cable completely before use.
- Make sure that the mains cable does not represent a trip hazard.
- The operation of some medical devices may be affected.
- The handset may cause an unpleasant buzzing sound in hearing aids.

### Fire safety:

- The heat accumulated inside the equipment can lead to the defect and/or to the fire of the equipment.
- Do not expose this equipment therefore to extreme temperature like:
  - direct sun exposure and heater warmth
  - ventilation holes may not be covered

**Danger of explosion:**

- Don't place the equipment close to inflammable material like curtains,...
- Never throw batteries in fire.

**Poisoning danger:**

- Keep for batteries away from small children.

**Note:**

- Only use the charger plug supplied. Do not use other chargers, as this may damage the batteries cells.
- The wall outlet for the power supply must be close and accessible
- As this telephone cannot be used in case of a power cut, you should use a mains-independent telephone for emergency calls, e.g. a mobile phone.
- Only use rechargeable batteries of the same type. Place the batteries with correct polarity inside the battery compartment (polarity is marked inside the handset). Never use normal un rechargeable batteries!

## 2. CLEANING

Clean the telephone with a slightly damp cloth or with an anti-static cloth. Never use cleaning agents or abrasive solvents.

## 3. DISPOSAL CAUTIONS

- Dispose of the batteries and maintain the telephone in an environment-friendly manner.
- This telephone uses rechargeable batteries. You have to dispose of the batteries in an environment friendly manner according to your country regulations



## 4. INITIAL USE

### 4.1 HANDSET/BASE COCOON 510

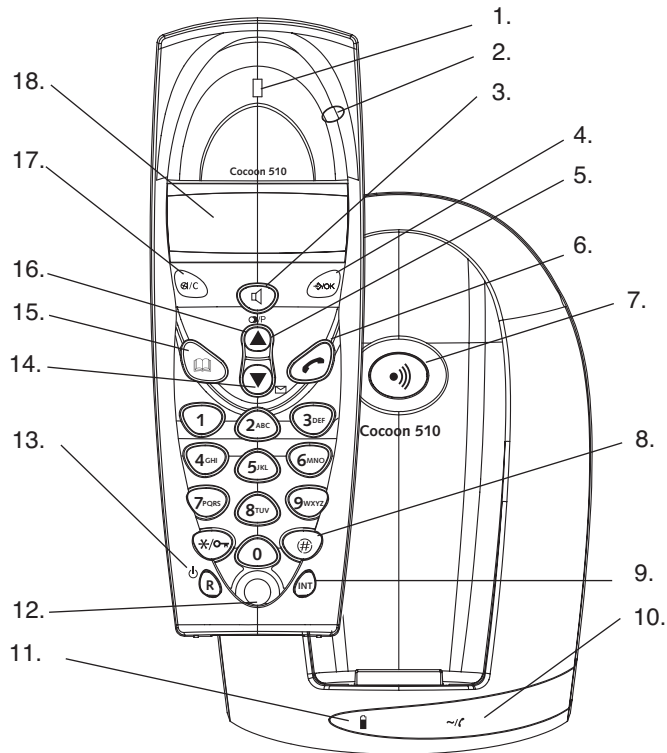

- |                                       |                                   |
|---------------------------------------|-----------------------------------|
| 1. Earpiece                           | 13. Flash key <b>R</b>            |
| 2. Handset indicator LED              | Power ON/OFF $\downarrow$         |
| 3. Handfree $\square$                 | 14. Down Key $\blacktriangledown$ |
| 4. Menu/OK $\rightarrow$ /OK          | Call log Key $\square$            |
| 5. Redial/pause key $\circ/P$         | 15. Phonebook $\square$           |
| 6. Line-key $\curvearrowright$        | 16. Up Key $\blacktriangle$       |
| 7. Paging Key $\rightarrow$           | 17. Mute/Delete key               |
| 8. Conference call $\oplus$           | 18. Display                       |
| 9. Internal call <b>INT</b>           |                                   |
| 10. Power indicator Incoming call LED |                                   |
| 11. Charge indicator                  |                                   |
| 12. Microphone                        |                                   |

## 4.2 CHARGER COCOON 510

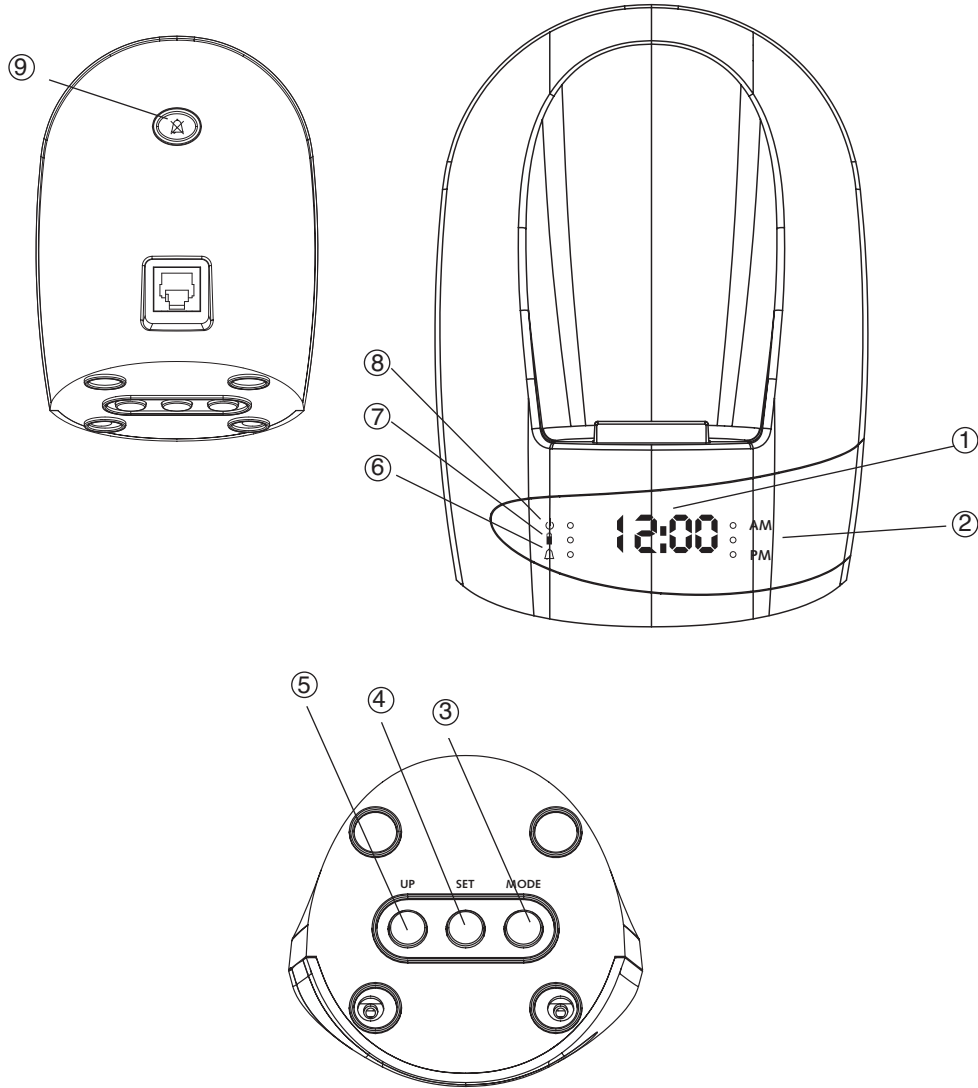

- ① Clock HH:MM
- ② AM/PM indication LED's
- ③ MODE Key
- ④ SET Key
- ⑤ UP Key

- ⑥ Alarm Set LED  $\Delta$
- ⑦ Charger LED  $\blacksquare$
- ⑧ Alarm ON LED  $\Downarrow$
- ⑨ Alarm beep off Key

## 4.3 HANDSET/BASE COCOON 610

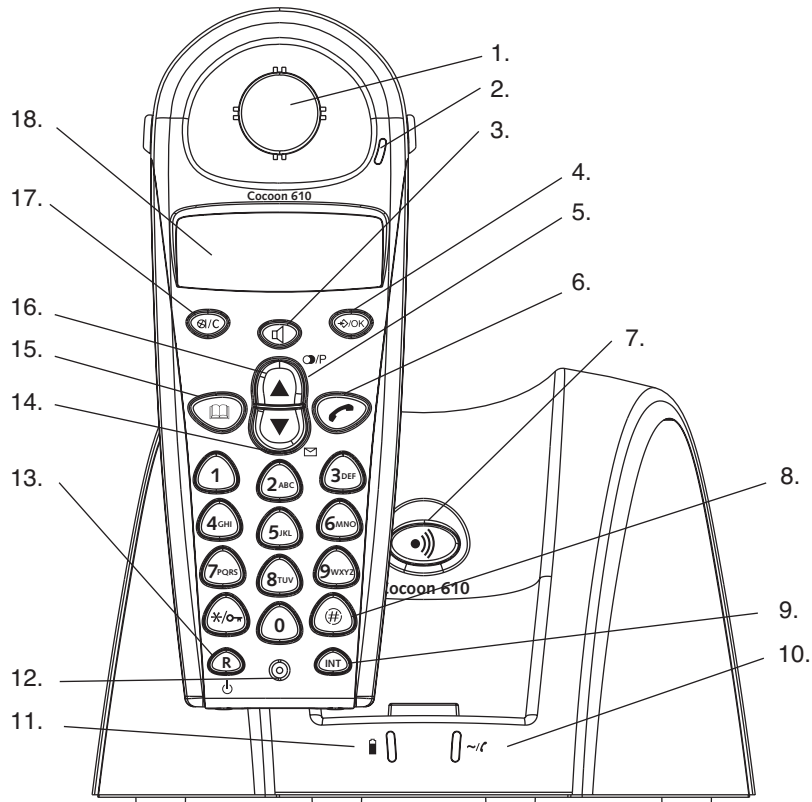

- |  |  |
|--|--|
| 1. Earpiece  | 11. Charge indicator   |
| 2. Handset indicator LED   | 12. Microphone   |
| 3. Handfree             | 13. Flash key <b>R</b>   |
| 4. Menu/OK  /OK         | Power ON/OFF  |
| 5. Redial/pause key  /P | 14. Down Key   |
| 6. Line-key             | Call log Key   |
| 7. Paging Key           | 15. Phonebook  |
| 8. Conference call      | 16. Up Key      |
| 9. Internal call <b>INT</b>  | 17. Mute/Delete key  |
| 10. Power indicator  | 18. Display  |
| Incoming call LED  |  |

#### 4.4 CHARGER COCOON 610

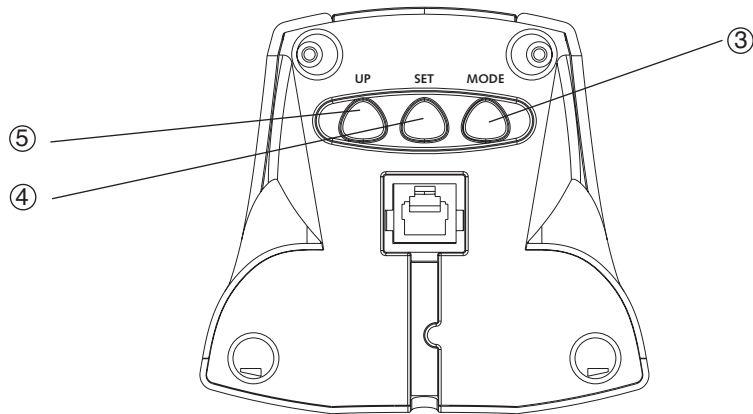
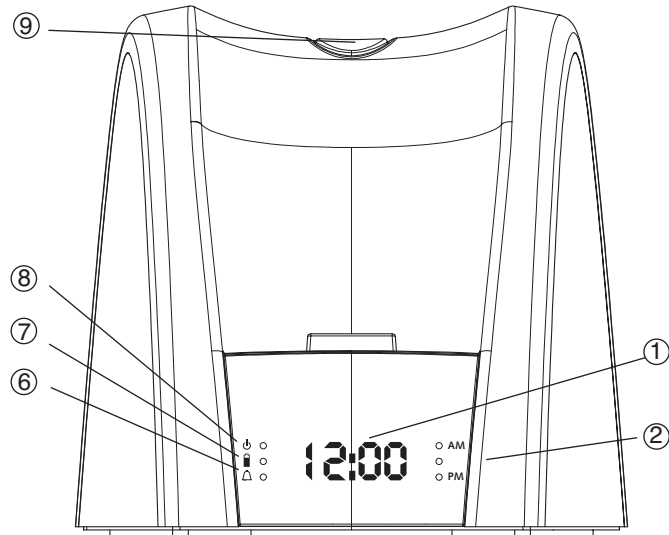

- |                          |                             |
|--------------------------|-----------------------------|
| ① Clock HH:MM            | ⑥ Alarm Set LED $\Delta$    |
| ② AM/PM indication LED's | ⑦ Charger LED $\downarrow$  |
| ③ MODE Key               | ⑧ Alarm ON LED $\downarrow$ |
| ④ SET Key                | ⑨ Alarm beep off Key        |
| ⑤ UP Key                 |                             |

## 4.5 DISPLAY- ICONS

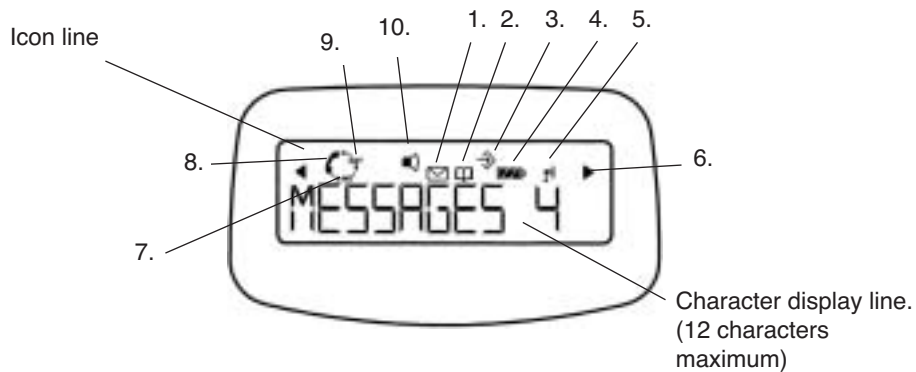

Each operation has an associated icon

Icon:	Meaning:
1.	New numbers in call list
2.	You are opening your address book.
3.	You are in the menu.
4.	rechargeable battery level indicator 1 segment: weak, 2 segments: medium, 3 segments full. The segments scroll during battery recharging
5.	The antenna indicates the quality of reception. The antenna flashes when the handset is not registered on the base.
6.	or ► Indicates that the displayed number is longer than the screen (12 digits)
7. INT	You are in internal communication
8.	You are online
9. EXT	You are in external communication
10.	Hands free mode activated

### 4.5.1 STAND-BY-DISPLAY

In stanby mode, the display shows the handset name and the handset number:

C510 HS1 or C610 HS1

## 4.6 HANDSET INDICATOR (LED)

The handset LED has following function:

- ON when the external line is busy
- OFF when all handset are in stanby mode
- Flashes on all handset when there is an incoming call

## 5. ACCESSORIES

Cordless telephone, 2 chargers, 2 handsets, 2 power supplies, telephone line cord, 4 batteries, 2 bel clips (Cocoon 610 only)

## 6. SETTING UP

### 6.1 CONNECTIONS

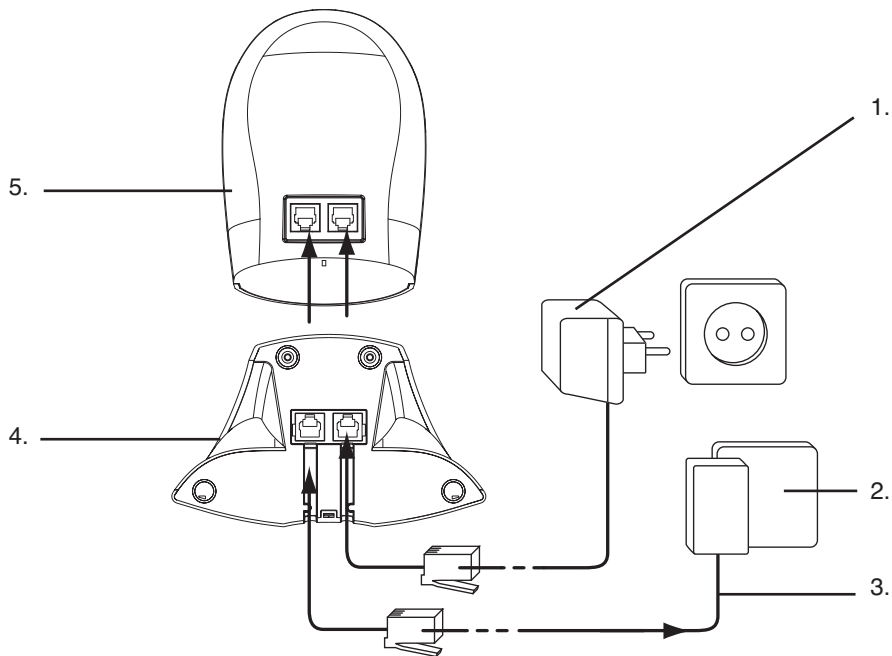

1. Power cable
2. Telephone wall outlet
3. Telephone cord
4. Bottom view of BASE Cocoon 610
5. Back view of BASE Cocoon 510

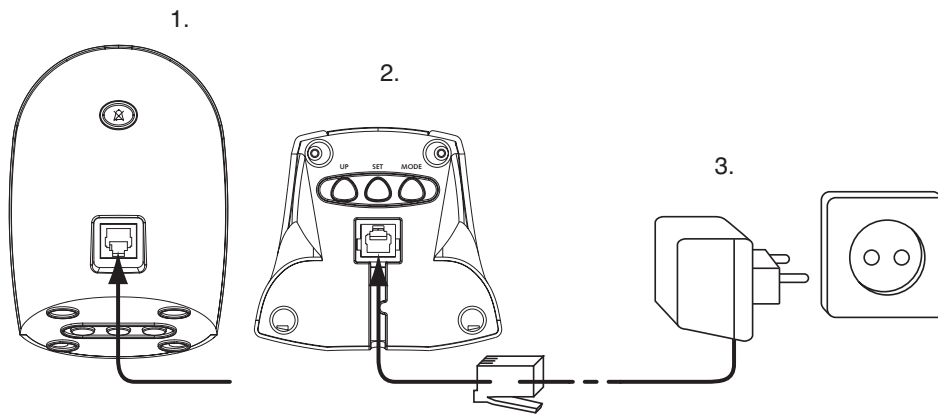

1. Back view of CHARGER Cocoon 510
2. Bottom view of CHARGER Cocoon 610
3. Power supply



**Note: There are 2 types of power supplies included. For the extra charger (2nd handset) you have to use the one with the red plug. Put the red plug in the handset charger with the red connector. If you connect the red one to the base station, the telephone will not work, but will also not be damaged!**

## 6.2 RECHARGEABLE BATTERIES



**Before you use your Cocoon 510/610 for the first time, you must first make sure that the batteries are charged for 6-8 hours. The telephone will not work optimally if not properly charged**

To change or insert a rechargeable battery:

1. Slide the cover towards the bottom and then lift it up.
2. Insert the batteries **respecting the (+ and -) polarity**.
3. Replace the battery cover.

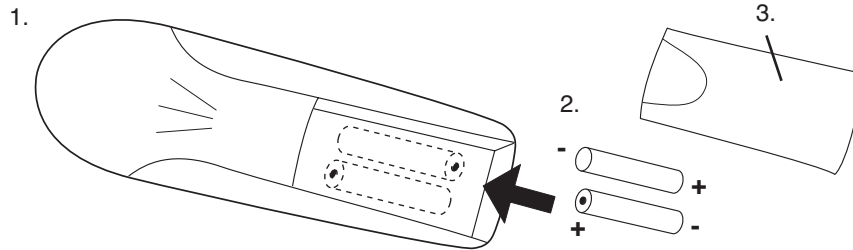

1. Back view of hand-set
2. Rechargeable Batteries
3. Cover



**Note: The maximum standby time of the batteries is approx. 100 hours and the maximum talk time is 10 hours! In the course of time the batteries will start to drain faster. The batteries must be replaced. You can buy new batteries from any DIY outlet (2 rechargeable batteries, type AAA NiMH)!**

### 6.3 ALARM CLOCK SETTINGS

The multicharger of the 2nd handset has a build-in clock with alarm. There are 3 keys at the bottom of the charger (page 8 for Cocoon 510 and page 10 for Cocoon 610) to set the time and alarm:

#### 6.3.1 To set the time

1. Press the **MODE** (3) key ones. The hours will blink.
2. Press the **UP-** (5) key a few times until the correct hour is shown (1-12)
3. Press the **SET** (4) key to confirm the hours and to set the minutes
4. Press the **UP-** (5) key a few times until the correct minutes are shown
5. Press the **SET** (4) key again to confirm the minute
6. Press the **UP-** (5) key to choose AM (hours between midnight and noon) or PM (hours between noon and midnight)
7. Press the **SET** (4) key to confirm
8. Press the **MODE** (3) key twice to show the clock

#### 6.3.2 To set the alarm

1. Press the **MODE** (3) key twice. The hours will blink and the Alarm Set LED  $\Delta$  will lit.
2. Press the **UP-** (5) key a few times until the correct hour is set (1-12)
3. Press the **SET** (4) key to confirm the hours and to set the minutes

4. Press the **UP**- (5) key a few times until the correct minutes are shown
5. Press the **SET** (4) key again to confirm the minute
6. Press the **UP**- (5) key to choose AM (hours between midnight and noon) or PM (hours between noon and midnight)
7. Press the **SET** (4) key to confirm
8. Press the **UP** (5) key to turn ON/OFF the alarm:
  - ON: ALARM On LED  $\downarrow$  will blink
  - OFF: Alarm On LED  $\downarrow$  doesn't lit
9. Press the **MODE** (3) key to confirm and to return to standby

### **6.3.3 Turn the alarm buzzer OFF**

During alarm, the buzzer will ring for 60s unless you press the Alarm beep Off Key  $\otimes$ .

## **7. USING THE TELEPHONE**

### **7.1 CHOOSING MENU LANGUAGE**

1. Enter the menu by pressing  $\rightarrow$ /OK
2. Select HANDSET using the up  $\blacktriangle$  and down  $\blacktriangledown$  keys
3. Press  $\rightarrow$ /OK
4. Select LANGUAGE using the up  $\blacktriangle$  and down  $\blacktriangledown$  keys
5. Press  $\rightarrow$ /OK
6. Select the language of choice by means of the up  $\blacktriangle$  and down  $\blacktriangledown$  keys.
7. Press  $\rightarrow$ /OK to validate

### **7.2 HANDSET ON/OFF**

- Turn ON handset: Press  $\downarrow$  for 2 sec. The handset will search the base.
- Turn OFF handset: Press  $\downarrow$  for 3 sec. The display will go OFF.

### **7.3 RECEIVING A CALL**

When the handset rings, press  $\hookrightarrow$  to answer. You are then connected to your correspondent. If the hand-set is on the base when the telephone rings, you just need to pick up the hand-set to answer the call (if the option autoanswer is activated: See 8.9. Automatic answer).

If you press  $\blacksquare$  when the telephone rings, you answer the call automatically and activates the handfree mode.

### **7.4 MAKING AN EXTERNAL CALL**

#### **7.4.1 Normal:**

1. Press  $\hookrightarrow$
2. Enter telephone number

#### **7.4.2 Block dialling:**

1. Dial your correspondents number
2. Press  $\hookrightarrow$

To correct a number use the  $\text{⌫}$ /C key to delete an entered digit

### 7.5 MAKING AN INTERNAL CALL

Only possible when more than one handsets are registered to the base!!

1. Press INT
2. Enter the number of the internal handset (1 to 2)

### 7.6 HAND FREE MODE

You can speak with your correspondent without picking up the handset.

To activate or deactivate the hands free mode, press the  $\text{⏏}$  key during a call.

To adjust the volume, refer to the chapter 8.1 " Personalisation "- adjusting speaker volume.

### 7.7 INTERNAL CALL TRANSFER

Only possible when more than one handset are registered to the base!!

When you want to transfer an external call to another handset:

1. During a conversation, press INT
2. Select the number of the internal handset, the external caller is put on hold.
3. When the other handset picks up, press  $\text{⏏}$  to hang up and transfer the call.

If the internal correspondent does not pick-up, press INT again to reconnect to the external caller on line.

### 7.8 DISPLAY OF CALL DURATION

The call duration is displayed after 15 seconds, in minutes - seconds, : "00-20"

At the end of each call, the total call duration is displayed for 5 seconds.

### 7.9 MICROPHONE MUTE)

It is possible to mute the microphone during a conversation.

Press  $\text{⏏}$  during the conversation, the microphone is then deactivated, you can talk freely without being heard by the calling party.

"MUTE" is displayed. Press  $\text{⏏}$  again to return to normal mode.

### 7.10 PAUSE KEY

When dialling a number you can add a pause between two digits by pressing the redial/pause  $\text{⏏}$ /P key for 2s.

### 7.11 CALLER IDENTIFICATION

Caller identification is only available if you have subscribed to this service with your telephone operator.

When you receive an external call, the callers number will appear on the display as the telephone rings.

If the network sends it, or if the name of the caller is in the address book, the caller is identified by his or her name.







The caller identity is replaced by the call duration after 15 seconds in communication. It is still possible to display the caller's identity after this time by pressing OK-key repeatedly for the name and number.

#### 7.11.1 List of calls

Your telephone keeps a list in memory of the last 30 calls received. This function is only available if you are subscribed to the caller ID information. The correspondents that have called are identified by their telephone number or name in the same way as in caller identification.

The presence of new / unanswered calls is indicated by the flashing -icon on the display.

To consult the list of calls:



1. Press . If there are no calls in the list 'EMPTY' will appear.
2. Scroll through the calls using the up  or down  arrows. The callers names will be shown if the name is send by the network or is stored in the phonebook. When  is shown, this call is been aswered. When  is shown, the call is unanswered. If you are at the end of the list you will hear a beep tone.
3. If you press OK, the telephone number will be shown. Note: if the telephone number is longer then 12 digits, press OK again to see the complete number.
4. Press OK again to see the time and date when the call is received\*\*
5. Pressing OK again will give you the option to add this entry in the phonebook if it's not already stored:
  - Press OK when 'ADD' is shown on the display. Enter or modify the name and press OK. Enter or modify the telephonenumber and press OK. Select the melody (1-3) which will be heard when this number is calling by means of the up/down keys and press OK. The entry will be stored in the phonebook.
6. To call back a correspondent, simply press the key  when their telephone number or name are displayed.

If a caller is in the phonebook, they are identified by their name in the list of calls.

**\*\* ONLY WHEN THE NETWORK SEND THE TIME/DATE TOGETHER WITH THE TELEPHONE NUMBER!!! On networks with caller ID in DTMF, no time and date will be displayed.**

#### 7.11.2 Delete an entry or all entries in the call list





You can delete each entry separately or all entries at ones:

- When scrolling through the calls, press:
  - the mute key  short to delete this entry only. DELETE appears on the screen.
  - the mute key  long (2 sec.) to delete all entries: DELETE ALL appears on the screen.
- Press OK to delete current/all entr(y)(ies), or  to cancel the delete operation.

## 7.12 REDIAL MEMORY

Your telephone keeps a list of the 5 last calls (of 20 digits) you have made in memory; The correspondents called are identified by their telephone number or by their name if they appear in the phonebook.

### 7.12.1 To consult the redial list:





1. Press 
2. Scroll through the calls with the up  and down  arrows.
3. To call by the selected correspondent, simply press  when their telephone number or name is displayed.



**Note: When name is displayed, you can toggle between name and number by pressing the /OK key!**

## 7.13 CALLING FROM THE PHONEBOOK

To call a correspondent whose name you have saved in the phonebook:

1. Press  to enter the phonebook
2. Press the first letter of the name. The first name that starts with this letter or the nearest letter in the alphabet will be displayed.
3. Go through the list of names with the up  and down  keys. The list scrolls in an alphabetical order.
4. Press  to dial the number of the correspondent whose name is displayed.

To see the number before dialling, carry out steps 1 to 3 from before and press /OK.

## 7.14 USING THE ALPHANUMERICAL KEYPAD

With your telephone you can also enter alphanumeric characters. This is useful for entering a name into the phonebook, giving a name to a hand-set, ...

To select a letter, press the corresponding key as many times as is necessary. For example to select an 'A', press '2' once, to select a 'B', press '2' twice and so on. To select 'A' and then B consecutively, select 'A', wait until the cursor moves on to the next character, then press '2' twice.

To select a space, press 1.

To select a dash, press '1' twice.

**The keypad characters are as follows:**

Key	First press	Second press	Third press	Fourth press	Fifth press
1	space	-	1		
2	A	B	C	2	
3	D	E	F	3	
4	G	H	I	4	
5	J	K	L	5	
6	M	N	O	6	

7	P	Q	R	S	7
8	T	U	V	8	
9	W	X	Y	Z	9

### 7.15 USING THE MENU

A wide range of telephone functions are accessible through a user friendly menu.

1. To enter the menu, press ↵/OK
2. Scroll through the selections using the up ▲ and down ▼ keys, the selections scroll in a loop ( you return to the first after the last). The arrows on the right of the display indicate that there are other possible selections to scroll through
3. To validate a selection, press ↵/OK
4. To return to the previous menu, press ⏪.

## 8. PERSONALISATION



**Note: Every programming is confirmed at the end by a double or single long beep. A double beep confirms the validation of your choice. A long beep signifies that the modification has not been taken into account.**

### 8.1 SPEAKER VOLUME DURING CALL

During conversation, press the up ▲ or down ▼ key to change the volume accordingly.



**Note: The handsfree volume is also adjust together with the receiver in the handset as above described .**

### 8.2 ADJUSTING THE RING VOLUME

#### 8.2.1 Handset ringvolume External/internal calls

The handset ringvolume for internal or external calls can be set separately:

1. Enter the menu by pressing ↵/OK
2. Select HANDSET using the up ▲ and down ▼ keys
3. Press OK
4. Select INT RING VOL or EXT RING VOL using the up ▲ and down ▼ keys
5. Press OK
6. Select the desired volume (OFF or 1 to 3 )
7. Press OK to confirm or ⏪ to return to the previous menu.

#### 8.2.2 Base ring

1. Enter the menu by pressing ↵/OK
2. Select SETUP using the up ▲ and down ▼ keys
3. Press ↵/OK

4. Select BASE VOLUME using the up ▲ and down ▼ keys
5. Press ↵/OK
6. Select the desired volume (OFF or 1 to 3)
7. Press ↵/OK to confirm or ⏪ to return to the previous menu.

### **8.3 CHOOSING THE RING MELODY**

The base and each handset can ring with a different melody.

The handsets can ring with a different melody according to whether the incoming call is internal or external.

#### **8.3.1 Base melody**

1. Enter the menu by pressing ↵/OK
2. Select SETUP using the up ▲ and down ▼ keys
3. Press ↵/OK
4. Select BASE MELODY using the up ▲ and down ▼ keys
5. Press ↵/OK
6. Select the melody of your choice ( 1 to 3 ) using the up ▲ and down ▼ keys
7. Press ↵/OK to confirm or ⏪ to return to the previous menu.

#### **8.3.2 Handset melody, external call**

1. Enter the menu by pressing ↵/OK
2. Select HANDSET using the up ▲ and down ▼ keys
3. Press ↵/OK
4. Select EXT MELODY using the up ▲ and down ▼ keys
5. Press ↵/OK
6. Select the melody of your choice ( 1 to 3 ) using the up ▲ and down ▼ keys
7. Press ↵/OK to confirm or ⏪ to return to the previous menu.

#### **8.3.3 Handset melody, internal call**

1. Enter the menu by pressing ↵/OK
2. Select HANDSET using the up ▲ and down ▼ keys
3. Press ↵/OK
4. Select INT MELODY using the up ▲ and down ▼ keys
5. Press ↵/OK
6. Select the melody of your choice ( 1 to 3 ) using the up ▲ and down ▼ keys
7. Press ↵/OK to confirm or ⏪ to return to the previous menu.

### **8.4 ACTIVATION / DEACTIVATION OF BEEPS**

The handsets can emit beeptone when a key is pressed, when the batteries are low or when the handset is out of range.

#### **8.4.1 Key pressed beeptone on/off**

1. Enter the menu by pressing ↵/OK
2. Select HANDSET using the up ▲ and down ▼ keys
3. Press ↵/OK

4. Select BEEP using the up ▲ and down ▼ keys
5. Press ↵/OK
6. Select KEYTONE using the up ▲ and down ▼ keys
7. Press ↵/OK
8. Select ON to activate, OFF to deactivate
9. Press ↵/OK to confirm.

#### **8.4.2 Low battery**

Proceed as before, but select at point 6 "LOW BATT" instead of "KEYTONE".

#### **8.4.3 Handset out of range**

Proceed as before, but select at point 6 "OUTRANGE" instead of "KEYTONE".

### **8.5 HANDSET NAME**

This function allows you to personalise each handset.

1. Enter the menu by pressing ↵/OK
2. Select HANDSET using the up ▲ and down ▼ keys
3. Press ↵/OK
4. Select NAME using the up ▲ and down ▼ keys
5. Press ↵/OK
6. Enter the name
7. Press ↵/OK to validate

While entering the name, press ⌫/C to delete a character and press and hold ⏏ to exit the menu without taking any modifications into account

### **8.6 CHANGING THE PIN CODE**

Certain functions are only available to users who know the PIN code. By default this is PIN code = 0000.

To change the PIN code:

1. Enter the menu by pressing ↵/OK
2. Select SETUP using the up ▲ and down ▼ keys
3. Press ↵/OK
4. Select pin code using the up ▲ and down ▼ keys
5. Press ↵/OK
6. Enter the old 4 figure PIN code.
7. Press ↵/OK
8. Enter the new 4 figure PIN code
9. Press ↵/OK
10. Enter the new PIN code a second time
11. Press ↵/OK to validate

## 8.7 SETTING THE DIALLING MODE

### 8.7.1 There are two types of dialling mode:

- DTMF/Tone dialling (the most common)
- Pulse dialling ( for older installations)

### 8.7.2 To change the dialling mode:

1. Enter the menu by pressing ↵/OK
2. Select SETUP using the up ▲ and down ▼ keys
3. Press ↵/OK
4. Select DIALMODE using the up ▲ and down ▼ keys
5. Press ↵/OK
6. Select the dialling mode using the up ▲ and down ▼ keys
7. Press ↵/OK to validate

## 8.8 FLASH TIME DURATION

1. Enter the menu by pressing ↵/OK
2. Select SETUP using the up ▲ and down ▼ keys
3. Press ↵/OK
4. Select RECALL using the up ▲ and down ▼ keys
5. Choose RECALL 1 for short flash time (100ms) or RECALL 2 for long flash time (250ms)

## 8.9 AUTOMATIC ANSWER

When there is a incoming call and the handset in on the base, the phone automatically takes the line when lifted. This is the default setting, but can be set OFF:

- 1 Enter the menu by pressing ↵/OK
- 2 Select HANDSET using the up ▲ and down ▼ keys
- 3 Press ↵/OK
- 4 Select Auto ans using the up ▲ and down ▼ keys
- 5 Select ON (for automatic answer) or OFF
- 6 Press ↵/OK

## 8.10 RESET

It is possible to return the phone to the original default configuration. This is the configuration which was installed when you first received the telephone.

To return to default settings:

1. Enter the menu by pressing ↵/OK
2. Select SETUP using the up ▲ and down ▼ keys
3. Press ↵/OK
4. Select DEFAULT using the up ▲ and down ▼ keys
5. Press ↵/OK
6. Enter the 4 digit PIN code (default =0000)
7. Press ↵/OK to validate.







**WARNING! Returning to default settings will delete all entries in the phonebook and call log.  
The PIN code will also be reset to 0000.**

## 8.11 KEYPAD LOCK

The keypad can be locked so that no settings can be changed or no telephone number can be dialed. The -icon will appear on the screen when keypad is locked.

### 8.11.1 Locking the keypad by Menu

- 1 Enter the menu by pressing /OK
- 2 Select HANDSET using the up  and down  keys
- 3 Press OK
- 4 Select KEY LOCK? using the up  and down  keys
- 5 Press OK to lock the keypad

### 8.11.2 Locking the keypad by the \*-key (quick lock)

Press and hold the “\*”-key for 3 seconds. The keypad will be locked.

### 8.11.3 Unlock the keypad

- 1 Press any key
- 2 PRESS \* will appear on the screen
- 3 Press the “\*” key within 3 seconds to unlock the keypad

## 9. ADVANCED FUNCTIONS





### 9.1 PHONEBOOK

The Phonebook allows you to memorise 50 telephone numbers and names. You can enter names of up to 12 characters length and numbers of up to 20 digits length.

To call a correspondent whose number is stored in the phonebook, refer to the section 7.13

To enter alphanumerical characters, refer to the section 7.14.

#### 9.1.1 Add an entry into the phonebook

1. Enter the menu by pressing /OK
2. Select PHONE BOOK using the up  and down  keys
3. Press OK
4. Select ADD ENTRY using the up  and down  keys
5. Press OK
6. Enter the name
7. Press OK to validate.
8. Enter the telephone number
9. Press OK to validate
10. Select the desired melody (1-3) by means of the up/down key

11. Press OK to Validate

### **9.1.2 Modify a name or number**

To modify a number in the phonebook:

1. Enter the menu by pressing ↵/OK
2. Select PHONE BOOK using the up ▲ and down ▼ keys
3. Press OK
4. Select MODIFY ENTRY using the up ▲ and down ▼ keys
5. Press OK
6. Move through the list of names with the up ▲ and down ▼ keys. The list scrolls in alphabetical order.
7. Press OK when you find the name to modify
8. Use the '↵/c' key to go back and enter the new name
9. Press OK to validate
10. Enter the new telephone number
11. Press OK to validate

***Warning, if you enter the Phonebook first with the ☰ key and modify a telephone number with the ↵/c key, the modification will be taken into account only for this call and will not be stored in the phonebook!***

### **9.1.3 Deleting an entry**

To delete an entry:

1. Enter the menu by pressing ↵/OK
2. Select PHONE BOOK using the up ▲ and down ▼ keys
3. Press OK
4. Select DELETE ENTRY using the up ▲ and down ▼ keys
5. Press OK
6. Move through the list of names using the up ▲ and down ▼ keys the list scrolls in alphabetical order.
7. Press OK when you find the name you wish to delete
8. CONFIRM appears, press OK to confirm or ☰ to stop.

## **9.2 SEARCHING A HANDSET FROM THE BASE**

When the paging button 📞 on the base is pressed all the handsets will ring. This ringing will help you locate a lost handset. By simply pressing one of the handset keys the ringing stops.

## 10. MANAGING MULTIPLE HANDSETS

### 10.1 SETTING UP AN ADDITIONAL HANDSET



**!!! YOU ONLY NEED TO REGISTER A 2nd HANDSET IN CASE YOUR 2nd HANDSET DOESN'T LINK WITH THE BASE ANYMORE OR WHEN YOU HAVE BOUGHT A NEW ONE !!!**

You can register new handsets on the base if these handsets support the DECT GAP protocol.

The base can support a maximum of 2 handsets. If you already have 2 handsets, and you wish to add another one or change one handset, you must first delete a handset, then associate the new handset.







To register any handset, the base must be put into a special registration mode:

1. Press and hold the paging key  of the base for 6 seconds.
2. The base will then emit a beep tone. The base is now ready to register a new handset.

You have 90 seconds after pressing the button to register a new handset.

After putting the base into registration mode, start the procedure on the new handset:

#### **if your additional handset is a Cocoon 510C/610C**

3. Enter the menu by pressing /OK
4. Select REGISTER using the up  and down  keys
5. Press OK
6. Select REG BASE using the up  and down  keys
7. Enter a base number ( from 1 to 4 ). The flashing numbers are already in use.
8. Enter the Base PIN code (0000 by default )
9. Press OK. The handset will start searching for the DECT base
10. If the handset has located the base, it will display the base identification number, validate the base registration by pressing OK or stop by pressing .
11. If the handset does not locate the base, it will return to the standby mode after a few seconds.  
Try again by changing the base number and check that you are not in a environment where there is interference. Move closer to the base.

#### **if your handset is another model**

After starting the registration procedure on the base, refer to the handset manual to find out how to register the handset. The handset must be GAP compatible.

The icon  and the text "NOT REG" flashes on the display when the handset is not associated with the base.

When a handset is associated with a base, it is attributed a handset number by the base. It is this number that is displayed on the handset after the name and must be used for internal calls.

## 10.2 REMOVING A HANDSET

You can remove a handset with a base to allow another handset to be registered

1. Enter the menu by pressing ↵/OK
2. Select SETUP using the up ▲ and down ▼ keys
3. Press ↵/OK
4. Select DEL HANDSET using the up ▲ and down ▼ keys
5. Press ↵/OK
6. Enter the 4 digit base PIN code
7. Press ↵/OK
8. Select the handset to be removed
9. Press ↵/OK to validate



**DECT GAP Profile only guarantees that basic calling-functions will work correctly between different brands/types. There's a possibility that certain services (like CLIP) will not work correctly.**

## 10.3 SETTING UP A HANDSET ON ANOTHER BASE

If you want to use a Cocoon 510 or Cocoon 610 handset with a base of another model. The base must be GAP compatible.

1. To put the base in registration mode, refer to the base user manual.
2. Carry out operations 3 to 10 from the paragraph 10.1.

## 10.4 SELECTING A BASE

The handsets can be registered up to 4 bases simultaneously.

To select a base:

1. Enter the menu by pressing ↵/OK
2. Select REGISTER using the up ▲ and down ▼ keys
3. Press ↵/OK
4. Select SELECT BASE using the up ▲ and down ▼ keys
5. Press ↵/OK
6. Select a base or select AUTO using the up ▲ and down ▼ keys
7. Press ↵/OK

When selecting the base, the correct selected base is indicated by a 'o' sign after the base number. If you select 'Auto' the handset will automatically search for another base when you are out of range!

## 11. TROUBLE SHOOTING

Symptom	Possible cause	Solution
No display	Batteries uncharged	Check the position of the batteries
		Recharge the batteries
No tone	Handset turned OFF	Turn ON the handset
	Telephone cord badly connected	Check the telephone cord connection
The icon  flashes	The line is occupied by another handset	Wait until the other handset hangs up
	Handset out of range	Bring the handset closer to the base
Base or handset do not ring	The base has no power supply	Check the mains connection to the base
	The handset is not registered on the base	Register the handset on the base
Tone is good, but there is no communication	The ringing volume is zero or low	Adjust the ringing volume
	The dialling mode is wrong	Adjust the dialling mode (pulse/tone)
Not possible to transfer a call on PABX	The FLASH time is too short	Set the unit to Long Flash time
Telephone does not react to pressing the keys	Manipulation error	Remove the batteries and put them back in place

## **12. WARRANTY**

### **12.1 WARRANTY PERIOD**

The Ucom units have a 36-month warranty period. The warranty period starts on the day the new unit is purchased. The warranty on batteries is limited to 6 months after purchase.

Consumables or defects causing a negligible effect on operation or value of the equipment are not covered.

The warranty has to be proven by presentation of the original purchase receipt, on which the date of purchase and the unit-model are indicated.

### **12.2 WARRANTY HANDLING**

A faulty unit needs to be returned to a Ucom service centre including a valid purchase note. If the unit develops a fault during the warranty period, Ucom or its officially appointed service centre will repair any defects caused by material or manufacturing faults free of charge.

Ucom will at its discretion fulfil its warranty obligations by either repairing or exchanging the faulty units or parts of the faulty units. In case of replacement, colour and model can be different from the original purchased unit.

The initial purchase date shall determine the start of the warranty period. The warranty period is not extended if the unit is exchanged or repaired by Ucom or its appointed service centres.

### **12.3 WARRANTY EXCLUSIONS**

Damage or defects caused by incorrect treatment or operation and damage resulting from use of non-original parts or accessories not recommended by Ucom are not covered by the warranty.

Ucom cordless phones are designed to work with rechargeable batteries only. The damage caused by the use of non-rechargeable batteries is not covered under warranty.

The warranty does not cover damage caused by outside factors, such as lightning, water and fire, nor any damage caused during transportation.

No warranty can be claimed if the serial number on the units has been changed, removed or rendered illegible.

Any warranty claims will be invalid if the unit has been repaired, altered or modified by the buyer or by unqualified, non-officially appointed Ucom service centres.

### 13. TECHNICAL CHARACTERISTICS

- Standard: DECT (Digital Enhanced Cordless Telecommunications)  
GAP (Generic Access Profile)
- Frequency range: 1880 MHz to 1900 MHz
- Number of channels: 120 duplex channels
- Modulation: GFSK
- Speech coding: 32 kbit/s
- Emission power: 10 mW (average power per channel)
- Range: 300 m in open space /50 m maximum inhouse
- Powersupply
  - Powersupply base: 230V / 50 Hz / 55 mA
  - Powersupply handset: 230V / 50 Hz / 30 mA
- Basestation: 6,5V DC - 9V AC 150 mA - Type: W41DA-06515-09015
- Handset charger: 9V DC - 300 mA - Type: SGW-35EU-02
- Handset Batteries: 2 rechargeable batteries AAA, NiMh 550mAh
- Handset autonomy: 100 hours in standby
- Talk time: 10 hours
- Charging time: 6-8 hours
- Normal conditions of use: +5 °C to +45 °C
- Dialling mode: Pulse / Tone
- Flash time: 100 or 250 ms

### 14. SERVICE ADDRESS AND SUPPORT

Please see extra paper (Service address and support numbers) or [www.ucom.be](http://www.ucom.be).

### 15. DECLARATION OF CONFORMITY AND MANUFACTORE

Topcom Europe Nv.  
Grauwmeer 17  
3001 Heverlee  
Belgium

The CE symbol indicates that the unit complies with the essential requirements of the R&TTE directive.

## AVANT LA PREMIÈRE UTILISATION

Merci d'avoir acheté ce nouveau téléphone numérique sans-fil.

Utilisation prévue:

Ce produit est destiné à être connecté à une ligne téléphonique analogique intérieure.

Vous venez d'acheter un Cocoon 510/610, qui est un produit fabriqué conformément aux normes Digital Enhanced Cordless Telecommunications (DECT). La technologie DECT se caractérise par une protection de haute sécurité contre les interceptions, ainsi que par une transmission numérique de haute qualité. Ce téléphone a été conçu pour une large gamme d'applications. Par exemple, ce téléphone peut être utilisé dans un réseau d'unités de base et de combinés, constituant un système téléphonique qui:

- Opère jusqu'à 2 combinés sur une unité de base.
- Permet une fonction intercom entre deux combinés.
- Permet l'utilisation d'un combiné sur 4 unités de base au maximum.

L'identification de l'appelant, lorsque ces services sont disponibles, sont un service fourni par l'opérateur téléphonique. Après avoir souscrit au service d'identification de l'appelant, ce téléphone affichera le numéro de téléphone de l'appelant.

### **!! Important !!**

Pour utiliser la fonction 'Caller ID/Clip' (affichage de l'appelant), ce service doit être activé sur votre ligne téléphonique. Généralement, vous avez besoin d'un abonnement séparé de votre compagnie de téléphone pour activer cette fonction. Si vous n'avez pas la fonction 'Caller ID - Affichage Appelant' sur votre ligne téléphonique, les numéros de téléphone entrants n'apparaîtront PAS sur l'écran de votre téléphone.

Les possibilités décrites dans ce manuel sont publiées sous réserve de modifications

<b>1.</b>	<b>CONSEILS DE SÉCURITÉ</b>	<b>33</b>
<b>2.</b>	<b>ENTRETIEN</b>	<b>34</b>
<b>3.</b>	<b>PRÉCAUTIONS À PRENDRE.</b>	<b>34</b>
<b>4.</b>	<b>PREMIÈRE UTILISATION</b>	<b>35</b>
4.1.	PORTABLE/BASE COCOON 510	35
4.2.	CHARGEUR COCOON 510	36
4.3.	PORTABLE/BASE COCOON COCOON 610	37
4.4.	CHARGEUR COCOON 610	38
4.5.	DISPLAY-ICONES	39
4.6.	INDICATEUR DU COMBINE (LED)	39
<b>5.</b>	<b>ACCESSOIRES</b>	<b>40</b>
<b>6.</b>	<b>BRANCHEMENT</b>	<b>40</b>
6.1.	CONNEXIONS	40
6.2.	PILES RECHARGEABLES	41
6.3.	RÉGLAGES HORLOGE ALARME	42
<b>7.</b>	<b>UTILISATION DU TELEPHONE</b>	<b>43</b>
7.1.	CHOIX DE LA LANGUE DU MENU	43
7.2.	COMBINE ON/OFF	43
7.3.	RECEVOIR UN APPEL	43
7.4.	PROCEDER A UN APPEL EXTERNE	44
7.5.	PROCEDER A UN APPEL INTERNE	44
7.6.	MODE MAINS LIBRES	44
7.7.	TRANSFERT INTERNE D'UN APPEL	44
7.8.	AFFICHAGE DE LA DUREE DE L'APPEL	44
7.9.	COUPURE DU SON DU MICROPHONE	44
7.10.	TOUCHE PAUSE	45
7.11.	IDENTIFICATION DE L'APPELANT	45
7.12.	MEMOIRE DE RECOMPOSITION DE NUMEROS	46
7.13.	APPELER DEPUIS LE REPERTOIRE TELEPHONIQUE	46
7.14.	UTILISATION DU CLAVIER ALPHANUMÉRIQUE	47
7.15.	UTILISATION DU MENU	47
<b>8.</b>	<b>PERSONALISATION</b>	<b>48</b>
8.1.	VOLUME DU HAUT-PARLEUR EN COURS D'APPEL	48
8.2.	REGLAGE DU VOLUME DE LA SONNERIE	48
8.3.	CHOIX DE LA MELODIE DE LA SONNERIE	48
8.4.	ACTIVATION / DESACTIVATION DES BIPS	49
8.5.	DESIGNATION DES COMBINES	50
8.6.	MODIFIER LE CODE PIN	50
8.7.	REGLAGE DU MODE DE COMPOSITION DES NUMEROS	50
8.8.	DUREE DE LA FONCTION FLASH TIME	51
8.9.	REPONSE AUTOMATIQUE	51
8.10.	REMISE A ZERO	51
8.11.	VERROUILLAGE CLAVIER	52
<b>9.</b>	<b>FONCTIONS DE POINTE</b>	<b>52</b>
9.1.	REPERTOIRE TELEPHONIQUE	52
9.2.	RECHERCHER UN COMBINE A PARTIR D'UNE BASE	53

<b>10.</b>	<b>GESTION DE PLUSIEURS COMBINES</b>	<b>54</b>
10.1.	INSTALLER UN COMBINE SUPPLEMENTAIRE	54
10.2.	ELIMINER UN COMBINE	55
10.3.	INSTALLER UN COMBINE SUR UNE AUTRE BASE	55
10.4.	SELECTIONNER UNE BASE	55
<b>11.</b>	<b>EN CAS DES PROBLÈMES</b>	<b>56</b>
<b>12.</b>	<b>GARANTIE</b>	<b>57</b>
12.1.	PÉRIODE DE GARANTIE	57
12.2.	TRAITEMENT DE LA GARANTIE	57
12.3.	EXCLUSIONS DE GARANTIE	57
<b>13.</b>	<b>CARACTERISTIQUES TECHNIQUES</b>	<b>57</b>
<b>14.</b>	<b>ADRESSE SERVICE ET SUPPORT</b>	<b>58</b>
<b>15.</b>	<b>DÉCLARATION DE CONFORMITÉ ET DE FABRICATION</b>	<b>58</b>

## 1. CONSEILS DE SÉCURITÉ

Les conseils de sécurité suivants doivent toujours être respectés avant d'utiliser cet appareil électrique.

Veillez lire attentivement les informations suivantes relatives à une utilisation correcte et sûre. Familiarisez-vous avec toutes les fonctions de l'appareil. Veillez à conserver ces conseils de sécurité et si nécessaire, communiquez-les à une tierce personne.

### Sécurité et protection électriques:

- N'utilisez pas cet appareil si la prise murale, le câble ou l'appareil lui-même est endommagé.
- Si l'appareil tombe, il doit être vérifié par un électricien avant de le réutiliser, communiquez-les à une tierce personne.
- Des voltages dangereux sont présents dans l'appareil. N'ouvrez jamais le boîtier et n'insérez jamais d'objets dans les orifices de ventilation.
- Ne laissez pas de liquide pénétrer dans cet appareil. En cas d'urgence, retirez la fiche de la prise.
- De même, si un problème apparaît pendant l'utilisation ou avant de commencer à le nettoyer, retirez la fiche de la prise.
- Ne touchez jamais le chargeur et les contacts avec des objets tranchants ou métalliques.
- N'effectuez aucune modification ou réparation à l'équipement vous-même. Faites effectuer les réparations à l'équipement ou au câble d'alimentation par un centre de service spécialisé. Des réparations non satisfaisantes peuvent entraîner des dangers considérables pour l'utilisateur.
- Les enfants sous-estiment souvent les dangers associés aux équipements électriques. Par conséquent, ne laissez jamais des enfants sans supervision à proximité de l'appareil électrique.
- L'appareil ne doit pas être utilisé dans une pièce humide (par exemple, salle de bains) ou dans une pièce où il y a beaucoup de poussières.
- Un appareil connecté à l'alimentation pendant un orage peut être endommagé par la foudre. Par conséquent, vous devez débrancher la prise pendant un orage et déconnecter l'antenne .
- Pour déconnecter complètement l'appareil de l'alimentation, la fiche doit être enlevée de la prise murale. Lorsque vous le faites, tirez toujours sur la fiche elle-même, jamais sur le câble.
- Protégez le câble d'alimentation des surfaces chaudes ou d'autres sources de dommages et veillez à ce qu'il ne se coince pas .
- Vérifiez régulièrement le câble d'alimentation pour repérer les dommages éventuels.
- Déroulez complètement le câble d'alimentation avec de l'utiliser.
- Assurez-vous qu'on ne risque pas de se prendre les pieds dans le câble.
- Le fonctionnement de certains appareils médicaux peut être affecté.
- Le combiné peut causer un bruit déplaisant dans les appareils auditifs.

**Sécurité incendie:**

- La chaleur accumulée dans l'appareil peut causer des défauts et / ou mettre le feu à l'appareil.
- N'exposez, par conséquent, pas cet équipement à des températures extrêmes comme:
  - exposition directe du soleil et radiateur
  - les orifices de ventilation ne peuvent pas être couverts

**Danger d'explosion :**

- Ne placez pas l'appareil près de matériaux inflammables tels que des rideaux, ...
- Ne jetez jamais les batteries dans le feu.

**Danger d'empoisonnement :**

- Conservez les batteries hors de portée des enfants.

**Note:**

- Utilisez uniquement la prise de charger fournie. N'utilisez pas d'autres chargeurs, ils peuvent endommager les cellules des batteries.
- La prise murale d'alimentation doit se trouver à proximité et être accessible.
- Étant donné que le téléphone ne peut être utilisé en cas de coupure de courant, vous devez utiliser un téléphone ne dépendant pas du courant pour les appels d'urgence, par exemple un téléphone mobile.
- Utilisez uniquement des batteries rechargeables du même type. Placez les batteries en respectant la polarité correcte dans le compartiment à batteries (la polarité est indiquée à l'intérieur du combiné). Ne jamais utiliser de batteries non rechargeables!

## 2. ENTRETIEN

Frottez le téléphone avec un chiffon légèrement humide ou avec un linge antistatique. N'utilisez jamais de produits détergents ou agressifs.

## 3. PRÉCAUTIONS À PRENDRE.

- Jetez les batteries et conservez le téléphone dans le respect de l'environnement.
- Ce téléphone utilise des batteries rechargeables. Vous devez vous débarrasser des batteries dans le respect de l'environnement conformément aux réglementations de votre pays.



## 4. PREMIÈRE UTILISATION

### 4.1 PORTABLE/BASE COCOON 510

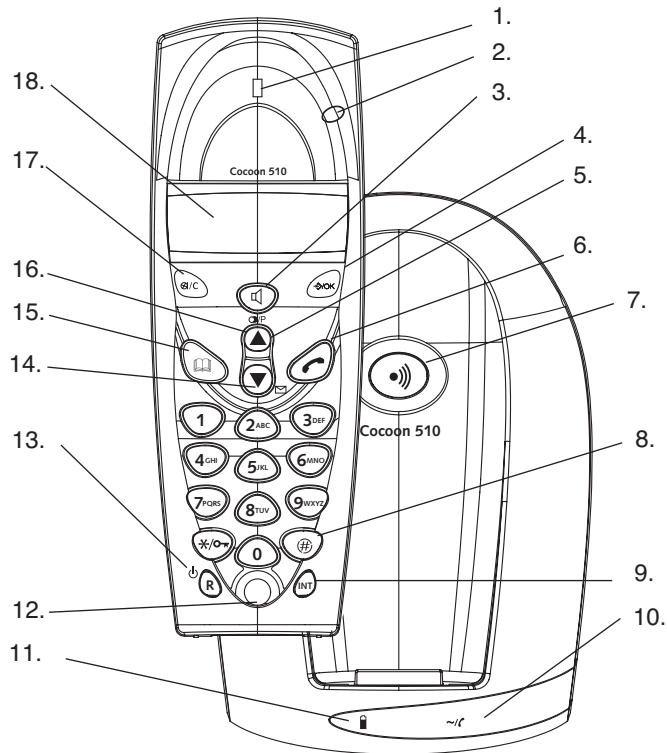

- |  |   |
|--|---|
| 1. Ecouteur                                      | 11. Indicateur de charge                |
| 2. Indicateur (LED) du combiné manuel            | 12. Microphone                          |
| 3. Main libres ☎                                 | 13. Flash key <b>R</b>                  |
| 4. Menu/OK ⇄ /OK                                 | Courant ON/OFF ⏻                        |
| 5. Touche 'Reformer/Pause' ⏸/P                   | 14. Flèche 'Descendre' ▼                |
| 6. Touche 'Ligne' 📞                              | Touche 'Enregistrement appel' ✉         |
| 7. Touche 'Appel' Installation<br>souscription 📞 | 15. Répertoire téléphonique 📖           |
| 8. Appel en conférence ☎                         | 16. Flèche 'Monter' ▲                   |
| 9. Appel interne                                 | 17. Coupure de son/Touche 'Effacer' ☎/C |
| 10. Indicateur de courant                        | 18. Ecran                               |

## 4.2 CHARGEUR COCOON 510

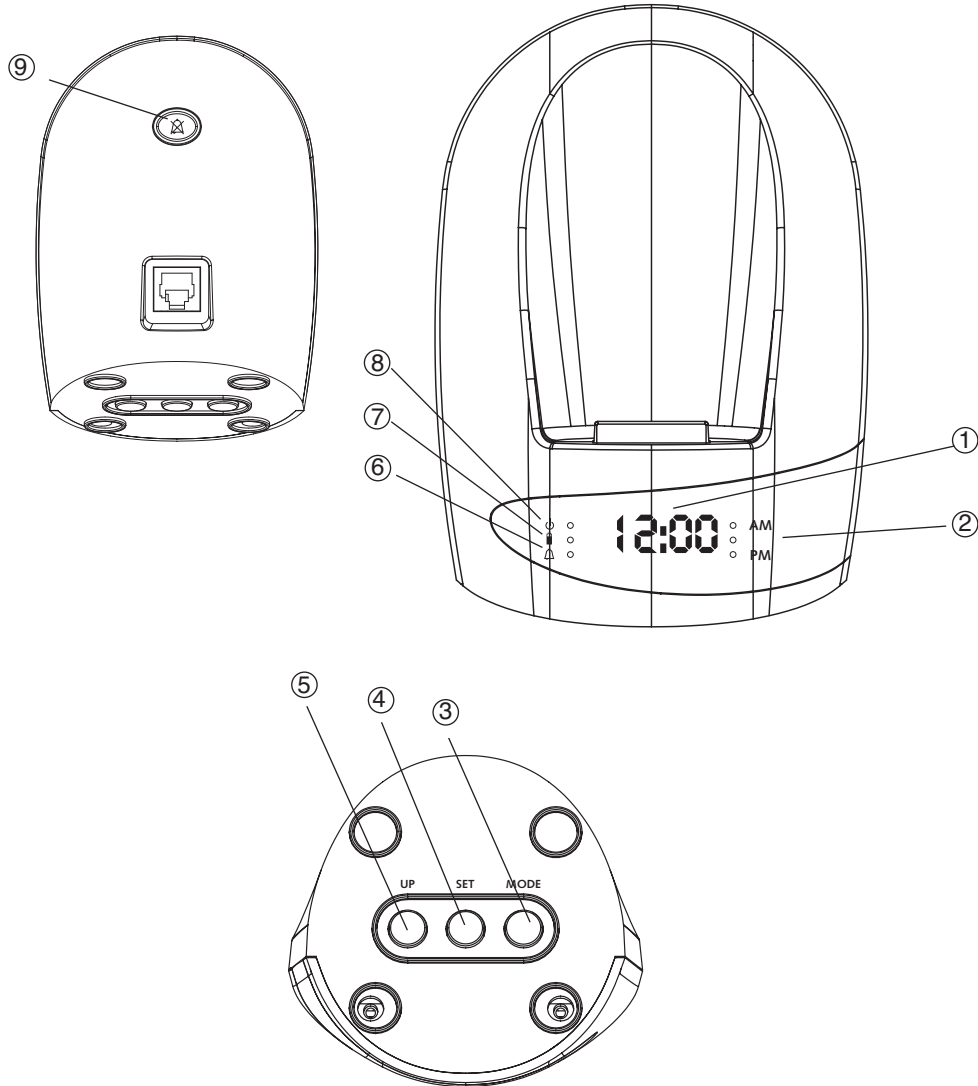

- ① Horloge HH:MM
- ② DEL Indication AM/PM
- ③ Touche MODE
- ④ Touche SET
- ⑤ Touche UP

- ⑥ DEL alarme activée  $\Delta$
- ⑦ DEL chargeur  $\text{⏻}$
- ⑧ DEL Alarme ON  $\downarrow$
- ⑨ Bouton alarme off

## 4.3 PORTABLE/BASE COCOON COCOON 610

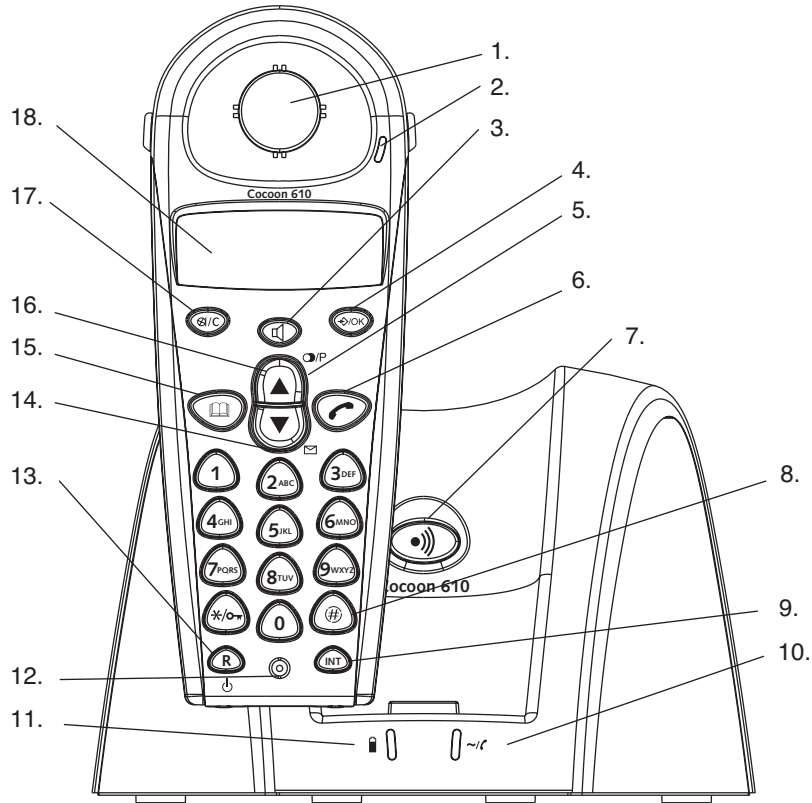

- |  |                               |
|--|-------------------------------|
| 1. Ecouteur                                      | 11. Indicateur de charge      |
| 2. Indicateur (LED) du combiné manuel            | 12. Microphone                |
| 3. Mains libres                                  | 13. Flash key <b>R</b>        |
| 4. Menu/OK  /OK                                  | Courant ON/OFF                |
| 5. Touche 'Reformer/Pause'                       | 14. Flèche 'Descendre'        |
| 6. Touche 'Ligne'                                | Touche 'Enregistrement appel' |
| 7. Touche 'Appel' Installation                   | 15. Répertoire téléphonique   |
| 8. Appel en conférence                           | 16. Flèche 'Monter'           |
| 9. Appel interne <b>INT</b>                      | 17. Coupure de son            |
| 10. Indicateur de courant<br>LED appels entrants | 18. Ecran                     |

#### 4.4 CHARGEUR COCOON 610

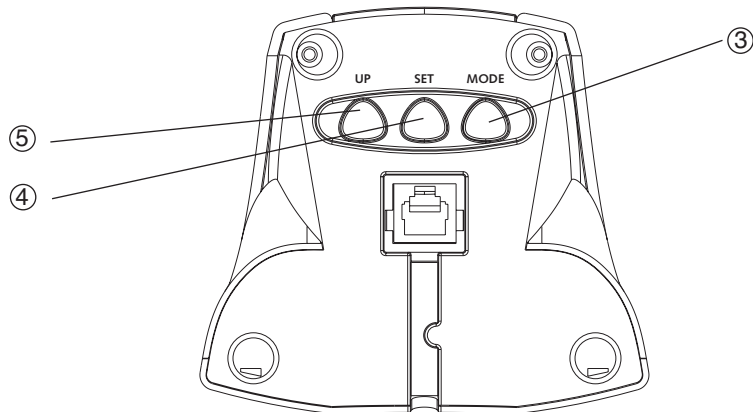
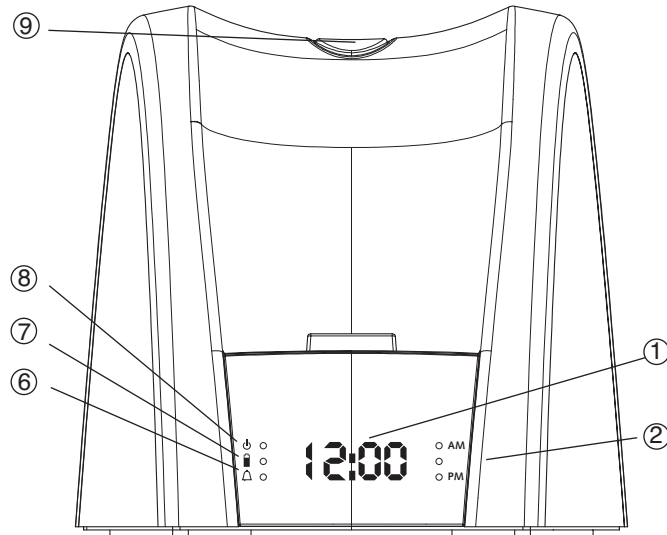

- |                        |                        |
|------------------------|------------------------|
| ① Horloge HH:MM        | ⑥ DEL alarme activée △ |
| ② DEL Indication AM/PM | ⑦ DEL chargeur 🔋       |
| ③ Touche MODE          | ⑧ DEL Alarme ON ↓      |
| ④ Touche SET           | ⑨ Bouton alarme off    |
| ⑤ Touche UP            |                        |

## 4.5 DISPLAY-ICONES

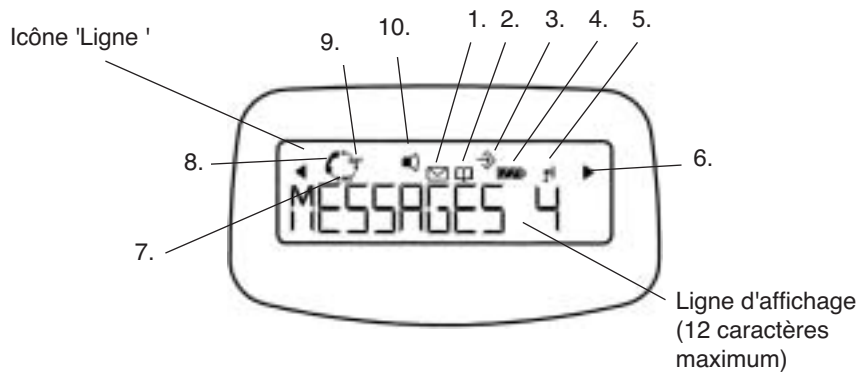

Chaque opération est associée à une icône.

Icône:	Signification:
1.	Nouveaux numéros dans la liste des appels
2.	Vous ouvrez votre répertoire téléphonique.
3.	Vous êtes dans le menu.
4.	Indicateur de niveau de la pile rechargeable 1 segment: faible, 2 segments: moyen, 3 segments: bon. Les segments se déroulent pendant le chargement de la pile
5.	L'antenne indique la qualité de la réception. L'antenne clignote lorsque le combiné n'est pas enregistré dans la base.
6.	ou ► Indique que le numéro affiché dépasse la largeur de l'écran (12 caractères)
7. INT	Vous avez une communication interne
8.	Vous avez décroché la ligne
9. EXT	Vous avez une communication externe
10.	Mode 'Mains libres' activé

### 4.5.1 Affichage en stand-by

En mode stand-by, l'écran affiche le nom (du combiné) et le numéro du combiné:

C510 HS1 ou C610 HS1

## 4.6 INDICATEUR DU COMBINÉ (LED)

Le LED du combiné a la fonction suivante:

- ON lorsque la ligne externe est occupée.

- OFF lorsque tous les combinés se trouvent en mode stand-by.
- Clignote sur tous les combinés en cas d'appel entrant

## 5. ACCESSOIRES

Téléphone sans-fil, 2 chargeurs, 2 combinés, 2 alimentations, cordon téléphonique, 4 batteries, 2 clips de ceinture (Cocoon 610 uniquement)

## 6. BRANCHEMENT

### 6.1 CONNEXIONS

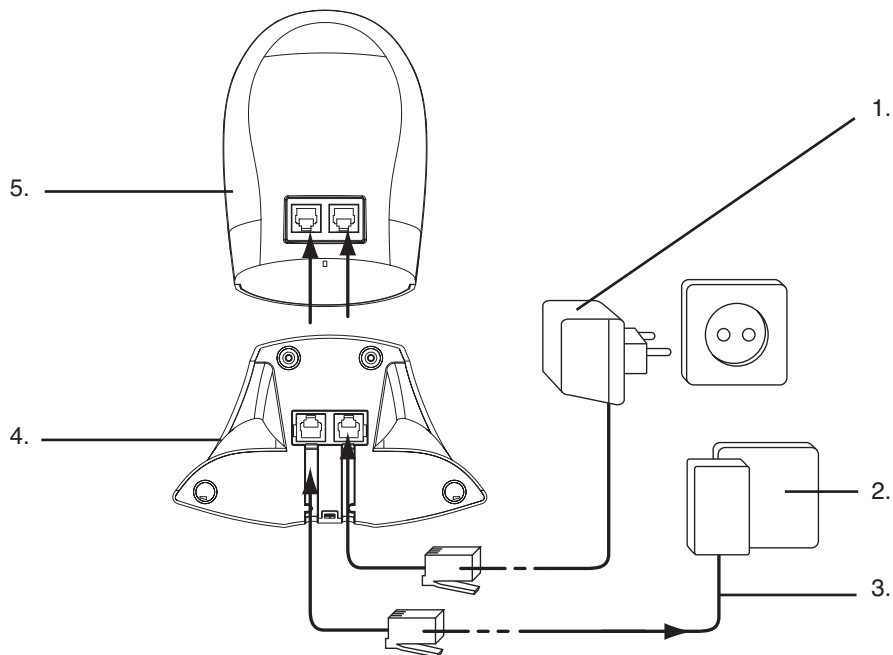

1. Câble de courant
2. Prise téléphonique murale
3. Câble du téléphone
4. Face inférieure de la base Cocoon 610
5. À l'arrière de la base Cocoon 510

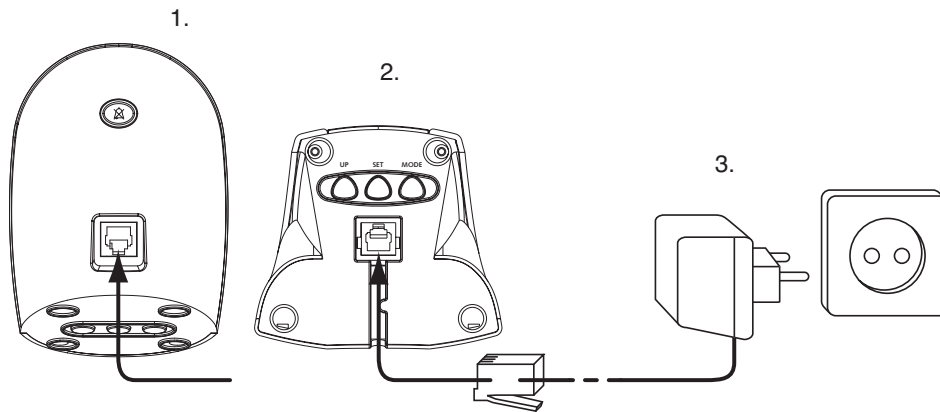

1. À l'arrière de la base Cocoon 510
2. Face inférieure du CHARGEUR Cocoon 610
3. Câble de courant



**Note : Deux 2 types d'alimentations sont inclus. Pour le chargeur supplémentaire (2ème combiné), vous devez utiliser celui équipé d'une prise rouge. Placez la prise rouge dans le chargeur du combiné avec le connecteur rouge. Si vous connectez le rouge avec la station de base, le téléphone ne fonctionnera pas, mais ne sera pas endommagé!**

## 6.2 PILES RECHARGEABLES



**Avant d'utiliser votre Cocoon 510/610 pour la première fois, vous devez vous assurer que les piles ont été chargées pendant 6-8 heures. Le téléphone ne fonctionnera pas de façon optimale si les piles ne sont pas correctement chargées.**

Pour changer ou insérer les piles rechargeables:

1. Faites glisser le couvercle vers le bas et soulevez-le ensuite.
2. Insérez les piles **en respectant la polarité (+ et -)**.
3. Remplacez le couvercle à piles.

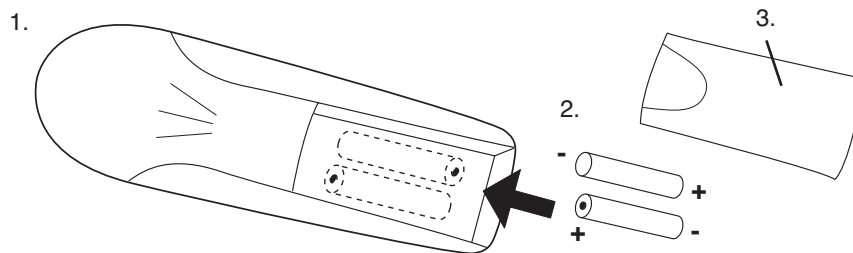

1. Le combiné vu de dos
2. Piles rechargeables
3. Couvercle



**Remarque: la durée d'utilisation maximale des piles est d'environ 100 heures et la durée maximale de communication est de 10 heures! Au fil du temps, les piles se déchargeront plus rapidement. Les piles doivent alors être remplacées. Vous pouvez acheter les piles dans n'importe quel magasin de bricolage (2 piles rechargeables du type AAA NiMH)!**

### 6.3 RÉGLAGES HORLOGE ALARME

Le multichargeur du second combiné dispose d'une horloge intégrée avec alarme. Il y a trois touches sous le chargeur (page 36 pour Cocoon 510 et page 38 pour Cocoon 610) pour régler l'heure et l'alarme:

#### 6.3.1 Pour régler l'heure

1. Appuyez une fois sur le bouton **MODE** (3). Les heures clignotent.
2. Appuyez sur le bouton **UP** (5) quelques fois jusqu'à ce que l'heure correcte apparaisse (1-12)
3. Appuyez sur le bouton **SET** (4) pour confirmer les heures et régler les minutes
4. Appuyez sur le bouton **UP** (5) quelques fois jusqu'à ce que les minutes correctes apparaissent
5. Appuyez de nouveau sur le bouton **SET** (4) pour confirmer les minutes
6. Appuyez sur le bouton **UP** (5) pour sélectionner AM (heures entre minuit et midi) ou PM (heures entre midi et minuit)
7. Appuyez sur le bouton **SET** (4) pour confirmer
8. Appuyez sur le bouton **MODE** (3) deux fois pour afficher l'horloge

**6.3.2 Pour régler l'alarme**

1. Appuyez deux fois sur le bouton MODE ③ . Les heures clignotent et la DEL Alarme Activée  $\Delta$  s'allume.
2. Appuyez quelque fois sur le bouton UP ⑤ jusqu'à ce que l'heure correcte apparaisse (1-12)
3. Appuyez sur le bouton SET ④ pour confirmer les heures et régler les minutes
4. Appuyez quelque fois sur le bouton UP jusqu'à ce que les minutes correctes apparaissent
5. Appuyez sur le bouton SET ④ pour confirmer les minutes
6. Appuyez sur le bouton UP ⑤ pour sélectionner AM (heures entre minuit et midi) ou PM (heures entre midi et minuit)
7. Appuyez sur le bouton SET ④ pour confirmer
8. Appuyez sur le bouton UP ⑤ pour allumer / éteindre l'alarme :
  - ON: DEL ALARM On  $\downarrow$  clignote
  - OFF: DEL Alarm On  $\downarrow$  ne s'allume pas
9. Appuyez sur le bouton MODE ③ pour confirmer et revenir en veille

**6.3.3 Éteindre l'alarme buzzer OFF**

Pendant l'alarme, le buzzer sonne pendant 60s à moins que vous n'appuyiez sur le bouton Alarm buzzer Off  $\otimes$ .

**7. UTILISATION DU TELEPHONE****7.1 CHOIX DE LA LANGUE DU MENU**

1. Entrez dans le menu en appuyant sur la touche  $\rightarrow$ /OK
2. Sélectionnez COMBINE (HANDSET) avec les touches  $\blacktriangle$  et  $\blacktriangledown$
3. Appuyez sur la touche  $\rightarrow$ /OK
4. Sélectionnez LANGUE (LANGUAGE) avec les touches  $\blacktriangle$  et  $\blacktriangledown$
5. Appuyez sur la touche  $\rightarrow$ /OK
6. Sélectionnez la langue de votre choix avec les touches  $\blacktriangle$  et  $\blacktriangledown$
7. Appuyez sur la touche  $\rightarrow$ /OK pour valider

**7.2 COMBINE ON/OFF**

- Brancher le combiné MARCHE (ON): appuyez sur la touche  $\downarrow$  pendant 2 secondes. Le combiné recherchera sa base.
- Débrancher le combine ARRÊT (OFF): appuyez sur la touche  $\downarrow$  pendant 3 secondes. L'écran s'éteindra.

**7.3 RECEVOIR UN APPEL**

Lorsque le combiné sonne, vous appuyez sur la touche  $\hookrightarrow$  pour répondre. Vous êtes alors en communication avec votre correspondant. Si le combiné est posé sur la base lorsque le téléphone sonne, vous devez simplement décrocher le combiné pour répondre (si l'option 'Répondeur automatique' est activée: voir 8.9 Réponse automatique).

Si vous appuyez sur la touche  $\leftarrow$  lorsque le téléphone sonne, vous décrochez la ligne et vous passez automatiquement en mode 'Mains libres'.

## 7.4 PROCEDER A UN APPEL EXTERNE

### 7.4.1 NUMEROTATION NORMALE:

1. Appuyez sur la touche 
2. Introduisez le numéro de téléphone

### 7.4.2 NUMEROTATION BLOQUEE:

1. Composez le numéro de votre correspondant.
2. Appuyez sur la touche 

Pour corriger un numéro, utilisez la touche  pour effacer un caractère enregistré

## 7.5 PROCEDER A UN APPEL INTERNE

Uniquement possible lorsque plus d'un combiné est enregistré dans la base!!

1. Appuyez sur la touche INT.
2. Introduisez le numéro du combiné interne (1 à 2)

## 7.6 MODE MAINS LIBRES

Vous pouvez avoir une conversation avec votre correspondant sans décrocher le combiné. Pour activer ou désactiver le mode 'Mains libres', appuyez sur la touche  pendant l'appel. Pour régler le volume, référez-vous au chapitre "Personnalisation" - réglage du volume du haut-parleur.

## 7.7 TRANSFERT INTERNE D'UN APPEL

Uniquement possible lorsque plus d'un combiné est enregistré dans la base!!

Lorsque vous voulez transférer un appel externe vers un autre combiné:

1. Au cours d'une conversation, vous appuyez sur la touche INT.
2. Sélectionnez le numéro du combiné interne pendant que l'appelant externe est en attente.
3. Lorsque l'autre combiné décroche, appuyez sur la touche  pour raccrocher et transférer ainsi l'appel.

Si le correspondant interne ne décroche pas, appuyez sur la touche INT et reconnectez-vous avec l'appelant externe qui est en ligne.

## 7.8 AFFICHAGE DE LA DUREE DE L'APPEL

La durée de l'appel est affichée après 15 secondes, exprimée en minutes & secondes: "00-20".

A la fin de chaque appel, la durée totale de l'appel est affichée pendant 5 secondes.

## 7.9 COUPURE DU SON DU MICROPHONE

Il est possible de couper le son du microphone pendant une conversation.

Appuyez sur la touche  en cours de conversation, le microphone est alors désactivé et vous pouvez parler librement sans être entendu par l'appelant.

L'écran affiche "MUTE".

Appuyez une nouvelle fois sur la touche  pour revenir au mode normal.

## 7.10 TOUCHE PAUSE

Lorsque vous composez un numéro, vous pouvez insérer une pause entre deux caractères en appuyant sur la touche 'Recomposer/Pause'  pendant 2 secondes.

## 7.11 IDENTIFICATION DE L'APPELANT

L'identification de l'appelant n'est disponible que si vous avez souscrit un abonnement en ce sens auprès de votre opérateur téléphonique.

Lorsque vous recevez un appel externe, le numéro de l'appelant s'affichera sur l'écran pendant que le téléphone sonne.





Si le réseau le transmet, ou si le nom de l'appelant se trouve dans le répertoire téléphonique, l'appelant sera identifié par son nom.

L'identité de l'appelant est remplacée par la durée de l'appel après 15 secondes de communication. Il est toujours possible d'afficher l'identité de l'appelant après ce délai en appuyant de façon répétée sur la touche OK pour le nom et le numéro.



### 7.11.1 Liste des appels

Votre téléphone conserve en mémoire la liste des 30 derniers appels reçus. Cette fonction n'est disponible que si vous avez souscrit un abonnement pour la fonction 'Caller ID'. Les correspondants qui ont appelé sont identifiés par leur numéro de téléphone et leur nom de la même façon que pour la fonction 'Caller ID'.

La présence de nouveaux appels ou d'appels auxquels il n'a pas été répondu est indiquée par le clignotement de l'icône  sur l'écran. Pour consulter la liste des appels:

1. Appuyez sur la touche . S'il n'y a pas d'appels dans la liste, l'écran affichera 'VIDE' (EMPTY).
2. Parcourez les appels à l'aide des touches  ou . Les noms des appelants seront affichés s'ils ont été envoyés par le réseau ou s'ils sont stockés dans le répertoire téléphonique. Lorsque  apparaît, vous avez répondu à cet appel. Lorsque  apparaît, l'appel est resté sans réponse. En atteignant la fin de la liste, vous percevrez un bip sonore.
3. Si vous appuyez sur la touche OK, le numéro de téléphone est affiché à l'écran.

**Remarque: si le numéro de téléphone dépasse la capacité de 12 caractères, appuyez une nouvelle fois sur la touche OK pour voir la totalité du numéro.**

4. Appuyez une nouvelle fois sur la touche OK pour voir l'heure et la date de l'appel\*\*.
5. Appuyer de nouveau sur OK vous permettra d'ajouter cette entrée dans le répertoire si ce n'est pas déjà fait :
  - Appuyez sur OK lorsque 'AJOUTER' (ADD) est affiché à l'écran. Entrez ou modifiez le nom et appuyez sur OK. Entrez ou modifiez le numéro de téléphone et appuyez sur OK. Sélectionnez la mélodie (1-3) qui sera entendue lorsque ce numéro appelle au moyen des boutons  ou  et appuyez sur OK. L'entrée sera enregistrée dans le répertoire.



6. Pour rappeler un correspondant, appuyez simplement sur la touche  lorsque son numéro de téléphone ou son nom est affiché à l'écran.

Si l'appelant est dans le répertoire téléphonique, il est identifié par son nom dans la liste des appels auxquels il n'a pas été répondu.

**\*\* UNIQUEMENT LORSQUE LE RESEAU TRANSMET L'HEURE/LA DATE EN MEME TEMPS QUE LE NUMERO DE TELEPHONE!!! Aucune heure, ni date ne seront affichées dans le cas d'une fonction 'Caller ID' en DTMF.**

#### **7.11.2 Effacer une entrée ou toutes les entrées dans la liste d'appels**





Vous pouvez effacer chaque entrée séparément ou toutes les entrées en une seule fois :

- Lorsque vous parcourez la liste d'appels, appuyez sur :
  - le bouton mute /C brièvement pour effacer uniquement cette entrée. 'EFFACER' (DELETE) apparaît à l'écran.
  - le bouton mute /C un certain temps (2 sec.) pour effacer toutes les entrées : 'EFF TOUT' (DELETE ALL) apparaît à l'écran.
- Appuyez sur OK pour effacer l'entrée actuelle ou toutes les entrées, ou sur  pour annuler l'opération d'effacement.

#### **7.12 MEMOIRE DE RECOMPOSITION DE NUMEROS**

Votre téléphone conserve une liste des 5 derniers appels (de 20 caractères) que vous avez effectués; les correspondants sont identifiés par leur numéro de téléphone ou leur nom s'ils apparaissent dans le répertoire téléphonique.

##### **7.12.1 Pour consulter la liste de recomposition des numéros:**





1. Appuyez sur la touche .
2. Parcourez les appels avec les touches  et .
3. Pour appeler le correspondant sélectionné, appuyez simplement sur la touche  lorsque le numéro de téléphone ou le nom est affiché.



**Remarque: lorsque le nom est affiché, vous pouvez passer du nom au numéro de téléphone en appuyant sur la touche /OK!**

#### **7.13 APPELER DEPUIS LE REPERTOIRE TELEPHONIQUE**

Pour appeler un correspondant dont le nom est conservé dans le répertoire téléphonique:

1. Appuyez sur la touche  pour avoir accès au répertoire téléphonique.
2. Introduisez la première lettre du nom. Le premier nom commençant par cette lettre ou la prochaine lettre de l'alphabet apparaîtra à l'écran.
3. Parcourez la liste de noms avec les touches  et . La liste est parcourue dans l'ordre alphabétique.
4. Appuyez sur la touche  pour composer le numéro du correspondant dont le nom est affiché.

Pour consulter le numéro avant d'appeler, vous reprenez les étapes 1 à 3 ci-dessus et vous appuyez sur la touche ↵/OK.

#### 7.14 UTILISATION DU CLAVIER ALPHANUMÉRIQUE

Votre téléphone vous permet également d'introduire des caractères alphanumériques. Cette fonction est utile pour introduire un nom dans le répertoire téléphonique, donner un nom à un combiné,...

Pour sélectionner une lettre, appuyez sur la touche correspondante autant de fois que nécessaire. Par exemple: pour sélectionner un 'A', vous appuyez une seule fois sur la touche '2', pour sélectionner un 'B', vous appuyez deux fois sur la touche '2' et ainsi de suite. Pour composer successivement un 'A' et un 'B', sélectionnez 'A', attendez que le curseur se soit déplacé vers le caractère suivant et appuyez deux fois sur la touche '2'.

Pour sélectionner un espace, appuyez sur la touche '1'.

Pour sélectionner un trait, appuyez deux fois sur la touche '1'.

#### Les caractères du clavier se présentent comme suit:

	Premier appui	Second appui	Troisième appui	Quatrième appui	Cinquième appui
1	espace	-	1		
2	A	B	C	2	
3	D	E	F	3	
4	G	H	I	4	
5	J	K	L	5	
6	M	N	O	6	
7	P	Q	R	S	7
8	T	U	V	8	
9	W	X	Y	Z	9

#### 7.15 UTILISATION DU MENU

Une vaste gamme de fonctions téléphoniques est accessible par un menu très facile à manipuler.

1. Pour avoir accès au menu, appuyez sur la touche ↵/OK.
2. Parcourez les sélections avec les touches ▲ et ▼. Les sélections défilent en boucle (vous revenez à la première fonction après la dernière). Les flèches à droite de l'écran indiquent qu'il existe d'autres sélections possibles à parcourir.
3. Pour valider une sélection, appuyez sur la touche ↵/OK.
4. Pour revenir au menu précédent, appuyez sur la touche ☰.

## 8. PERSONALISATION



**Remarque: toute programmation est confirmée à la fin par un double bip ou par un seul bip prolongé. Un double bip confirme la validation de votre choix. Un bip prolongé signifie que la modification n'a pas été prise en compte.**

### 8.1 VOLUME DU HAUT-PARLEUR EN COURS D'APPEL

Pendant la conversation, vous appuyez sur les touches ▲ et ▼ pour modifier le volume dans un sens ou dans l'autre.



**Remarque: le volume 'Mains libres' du Cocoon peut également être réglé au niveau du combiné comme décrit plus haut.**

### 8.2 REGLAGE DU VOLUME DE LA SONNERIE

#### 8.2.1 Volume de sonnerie du combiné appels externes/internes

Le volume de sonnerie du combiné pour les appels externes/internes peut être réglé séparément :

1. Entrez dans le menu en appuyant sur la touche ↵/OK
2. Sélectionnez COMBINE (HANDSET) avec les touches ▲ et ▼
3. Appuyez sur la touche OK
4. Sélectionnez 'VOL SON INT' (INT RING VOL) ou VOL SON EXT (EXT RING VOL) avec les touches ▲ et ▼
5. Appuyez sur la touche OK
6. Sélectionnez le volume souhaité 'DESACTIVE' (OFF) ou 1 à 3
7. Appuyez sur la touche OK pour confirmer ou ⏪ pour revenir au menu précédent

#### 8.2.2 Sonnerie de la base

1. Entrez dans le menu en appuyant sur la touche ↵/OK
2. Sélectionnez REGLAGES (SETUP) avec les touches ▲ et ▼
3. Appuyez sur la touche ↵/OK
4. Sélectionnez VOL. SONN (RING VOL) avec les touches ▲ et ▼
5. Appuyez sur la touche ↵/OK
6. Sélectionnez le volume souhaité (OFF ou 1 à 3)
7. Appuyez sur la touche ↵/OK pour confirmer ou ⏪ pour revenir au menu précédent.

### 8.3 CHOIX DE LA MELODIE DE LA SONNERIE

La base et chaque combiné peuvent être réglés en vue de reproduire une mélodie différente. Les combinés peuvent également reproduire une mélodie différente selon s'il s'agit d'un appel interne ou externe.

**8.3.1 Mélodie de la base**

1. Entrez dans le menu en appuyant sur la touche ↵/OK
2. Sélectionnez REGLAGES (SETUP) avec les touches ▲ et ▼
3. Appuyez sur la touche ↵/OK
4. Sélectionnez MEL BASE (BASE MELODY) avec les touches ▲ et ▼
5. Appuyez sur la touche ↵/OK
6. Sélectionnez la mélodie de votre choix (1 à 3)
7. Appuyez sur la touche ↵/OK pour confirmer ou ⏪ pour revenir au menu précédent.

**8.3.2 Mélodie du combiné, appel externe**

1. Entrez dans le menu en appuyant sur la touche ↵/OK
2. Sélectionnez COMBINE (HANDSET) avec les touches ▲ et ▼
3. Appuyez sur la touche ↵/OK
4. Sélectionnez MEL EXT. (EXT MELODY) avec les touches ▲ et ▼
5. Appuyez sur la touche ↵/OK
6. Sélectionnez la mélodie souhaitée (1 à 3)
7. Appuyez sur la touche ↵/OK pour confirmer ou ⏪ pour revenir au menu précédent.

**8.3.3 Mélodie du combiné, appel interne**

1. Entrez dans le menu en appuyant sur la touche ↵/OK
2. Sélectionnez COMBINE (HANDSET) avec les touches ▲ et ▼
3. Appuyez sur la touche ↵/OK
4. Sélectionnez MEL INT (INT MELODY) avec les touches ▲ et ▼
5. Appuyez sur la touche ↵/OK
6. Sélectionnez la mélodie de votre choix (1 à 3)
7. Appuyez sur la touche ↵/OK pour confirmer ou ⏪ pour revenir au menu précédent.

**8.4 ACTIVATION / DESACTIVATION DES BIPS**

Le combiné peut émettre un bip quand une touche est activée, lorsque les piles sont faibles ou lorsque le combiné est hors de portée.

**8.4.1 Bip sonore 'touche activée' on/off**

1. Entrez dans le menu en appuyant sur la touche ↵/OK
2. Sélectionnez COMBINE (HANDSET) avec les touches ▲ et ▼
3. Appuyez sur la touche ↵/OK
4. Sélectionnez BIP (BEEP) avec les touches ▲ et ▼
5. Appuyez sur la touche ↵/OK
6. Sélectionnez TOUCHE (KEYTONE) avec les touches ▲ et ▼
7. Appuyez sur la touche ↵/OK
8. Sélectionnez MARCHÉ (ON) pour activer, (ARRÊT) OFF pour désactiver
9. Appuyez sur la touche ↵/OK pour confirmer.

**8.4.2 Piles faibles**

Procédez comme ci-dessus, mais sélectionnez BATT BAS (LOW BATT) au point 6 au lieu de TOUCHE (KEYTONE).

**8.4.3 combiné hors de portée**

Procédez comme ci-dessus, mais sélectionnez HPORTEE (OUTRANGE) au point 6 au lieu de TOUCHE (KEYTONE).

**8.5 DESIGNATION DES COMBINES**

Cette fonction vous permet de personnaliser chaque combiné.

1. Entrez dans le menu en appuyant sur la touche ↵/OK
2. Sélectionnez COMBINE (HANDSET) avec les touches ▲ et ▼
3. Appuyez sur la touche ↵/OK
4. Sélectionnez NOM (NAME) avec les touches ▲ et ▼
5. Appuyez sur la touche ↵/OK
6. Introduisez le nom
7. Appuyez sur la touche ↵/OK pour valider

Pendant que vous introduisez le nom, vous pouvez appuyer la touche ☐ pour effacer un caractère et appuyez sur & maintenir la touche Ⓞ/C pour quitter le menu sans prendre en compte une quelconque modification.

**8.6 MODIFIER LE CODE PIN**

Certaines fonctions ne sont disponibles qu'aux utilisateurs informés du code PIN. Par défaut, ce code PIN = 0000.

Pour modifier le code PIN:

1. Entrez dans le menu en appuyant sur la touche ↵/OK.
2. Sélectionnez REGLAGES (SETUP) avec les touches ▲ et ▼ .
3. Appuyez sur la touche ↵/OK.
4. Sélectionnez CODE (PIN) avec les touches ▲ et ▼ .
5. Appuyez sur la touche ↵/OK.
6. Introduisez l'ancien code PIN à 4 chiffres.
7. Appuyez sur la touche ↵/OK.
8. Introduisez le nouveau code PIN à 4 chiffres.
9. Appuyez sur la touche ↵/OK.
10. Introduisez une deuxième fois le nouveau code PIN.
11. Appuyez sur la touche ↵/OK pour valider.

**8.7 REGLAGE DU MODE DE COMPOSITION DES NUMEROS****8.7.1 Il existe deux types de composition des numéros:**

- DTMF/composition par tonalité (le mode le plus commun)
- Composition par pulsations (pour les installations plus anciennes)

**8.7.2 Pour modifier le mode de composition des numéros:**

1. Entrez dans le menu en appuyant sur la touche ↵/OK.
2. Sélectionnez REGLAGES (SETUP) avec les touches ▲ et ▼ .
3. Appuyez sur la touche ↵/OK.

4. Sélectionnez NUMEROT (DIALMODE) avec les touches ▲ et ▼ .
5. Appuyez sur la touche ↵/OK.
6. Sélectionnez le mode de composition avec les touches ▲ et ▼ .
7. Appuyez sur la touche ↵/OK pour valider.

### 8.8 DUREE DE LA FONCTION FLASH TIME

1. Entrez dans le menu en appuyant sur la touche ↵/OK.
2. Sélectionnez REGLAGES (SETUP) avec les touches ▲ et ▼ .
3. Appuyez sur la touche ↵/OK.
4. Sélectionnez TOUCHE R (RECALL) avec les touches ▲ et ▼ .
5. Choisissez touche R (RECALL) 1 pour une brève durée de la fonction flash time (100ms) ou touche R (RECALL) 2 pour une durée plus longue pour la fonction flash time (250ms)

### 8.9 REPONSE AUTOMATIQUE

Si le combiné est posé sur la base lors d'un appel entrant, le téléphone prend automatiquement la ligne si on prend le portable de la base. Ceci est un réglage par défaut, mais vous pouvez le désactiver:

- 1 Entrez dans le menu en appuyant sur la touche ↵/OK.
- 2 Sélectionnez COMBINE (HANDSET) avec les touches ▲ et ▼
- 3 Appuyez sur la touche ↵/OK.
- 4 Sélectionnez DEC AUTO (AUTO ANS) avec les touches ▲ et ▼
- 5 Sélectionnez MARCHE (ON) pour une réponse automatique ou ARRET (OFF).
- 6 Appuyez sur la touche ↵/OK.

### 8.10 REMISE A ZERO

Il est toujours possible de revenir à la configuration d'origine par défaut. Il s'agit de la configuration telle qu'elle était prévue lors de la livraison du téléphone.

Pour revenir aux réglages par défaut:

1. Entrez dans le menu en appuyant sur la touche ↵/OK.
2. Sélectionnez REGLAGES (SETUP) avec les touches ▲ et ▼ .
3. Appuyez sur la touche ↵/OK.
4. Sélectionnez RESET (DEFAULT) avec les touches ▲ et ▼ .
5. Appuyez sur la touche ↵/OK.
6. Introduisez le code PIN en 4 chiffres (par défaut = 0000).
7. Appuyez sur la touche ↵/OK pour valider.







**AVERTISSEMENT! Le fait de revenir aux réglages par défaut entraînera l'effacement de toutes vos entrées dans le répertoire téléphonique et le journal de bord des appels. Le code PIN sera également restauré à sa valeur initiale, à savoir 0000**

## 8.11 VERROUILLAGE CLAVIER

Le clavier peut être verrouillé de sorte qu'aucun réglage ne peut être modifié ou aucun numéro de téléphone composé. L'icône  apparaît à l'écran lorsque le clavier est verrouillé.

### 8.11.1 Verrouiller le clavier par le menu

- 1 Entrez dans le menu en appuyant sur /OK
- 2 Sélectionnez 'COMBINE (HANDSET) au moyen de  ou 
- 3 Appuyez sur OK
- 4 Sélectionnez 'VERS CLAVIER' (KEY LOCK) à l'aide des boutons  et 
- 5 Appuyez sur OK pour verrouiller le clavier

### 8.11.2 Verrouiller le clavier avec le bouton \* (verrouillage rapide)

Appuyez et maintenez enfoncé le bouton '\*' pendant 3 secondes. Le clavier est verrouillé.

### 8.11.3 Déverrouiller le clavier

- 1 Appuyez n'importe quelle touche
- 2 Composez '\*' apparaît à l'écran
- 3 Appuyez sur le bouton '\*' dans les 3 secondes pour déverrouiller le clavier

## 9. FONCTIONS DE POINTE







### 9.1 REPERTOIRE TELEPHONIQUE

Le répertoire téléphonique vous permet de mémoriser 50 numéros de téléphone et noms. Vous pouvez introduire des noms de 12 caractères maximum et des numéros de 20 chiffres maximum.

Pour appeler un correspondant dont le numéro est stocké dans le répertoire téléphonique, référez-vous à la section 7.13 Appeler depuis le répertoire téléphonique.

Pour introduire des caractères alphanumériques, référez-vous à la section 7.14 Utilisation du clavier alphanumérique.

#### 9.1.1 Ajouter une entrée dans le répertoire téléphonique

1. Entrez dans le menu en appuyant sur la touche /OK.
2. Sélectionnez REPERTOIRE (PHONEBK) avec les touches  et  .
3. Appuyez sur la touche OK.
4. Sélectionnez AJOUTER (ADD ENTRY) avec les touches  et  .
5. Appuyez sur la touche OK.
6. Introduisez le nom.
7. Appuyez sur la touche OK pour valider.
8. Introduisez le numéro de téléphone.
9. Appuyez sur la touche OK pour valider.
10. Sélectionnez la mélodie désirée (1-3) au moyen des boutons  et  .
11. Appuyez sur la touche OK pour valider.

**9.1.2 Modifier un nom ou un numéro**

Pour modifier un nom ou un numéro dans le répertoire téléphonique:

1. Entrez dans le menu en appuyant sur la touche ↵/OK.
2. Sélectionnez REPERTOIRE (PHONEBK) avec les touches ▲ et ▼ .
3. Appuyez sur la touche OK.
4. Sélectionnez MODIFIER (MODIFY ENTRY) avec les touches ▲ et ▼ .
5. Appuyez sur la touche OK.
6. Déplacez-vous dans la liste de noms avec les touches ▲ et ▼ . La liste défile dans l'ordre alphabétique.
7. Appuyez sur la touche OK lorsque vous trouvez le nom à modifier.
8. Utilisez la touche pour reculer et introduisez le nouveau nom.
9. Appuyez sur la touche OK pour valider.
10. Introduisez le nouveau numéro de téléphone.
11. Appuyez sur la touche OK pour valider.



**Attention: si vous entrez dans le répertoire téléphonique avec la touche et si vous modifiez un numéro de téléphone avec la touche @/C, la modification ne sera prise en compte que pour ce seul appel, sans être stocké dans le répertoire téléphonique!**

**9.1.3 Effacer une entrée**

Pour effacer une entrée:

1. Entrez dans le menu en appuyant sur la touche ↵/OK.
2. Sélectionnez REPERTOIRE (PHONEBK) avec les touches ▲ et ▼
3. Appuyez sur la touche OK.
4. Sélectionnez 'SUPPRIMER' (DELETE) avec les touches ▲ et ▼ .
5. Appuyez sur la touche OK.
6. Déplacez-vous dans la liste des noms avec les touches ▲ et ▼ . La liste défile dans l'ordre alphabétique.
7. Appuyez sur la touche OK dès que vous avez trouvé le nom que vous voulez effacer.
8. Le numéro de téléphone est affiché, appuyez sur la touche OK.
9. L'écran affiche CONFIRM, appuyez sur la touche OK pour confirmer ou pour interrompre l'opération.

**9.2 RECHERCHER UN COMBINÉ A PARTIR D'UNE BASE**

Si vous appuyez sur la touche 'Appel' » sur la base, tous les combinés se mettront à sonner. Cette sonnerie vous aidera à localiser un combiné égaré. La sonnerie est interrompue en appuyant sur simplement l'une des touches du combiné.

## 10. GESTION DE PLUSIEURS COMBINES

### 10.1 INSTALLER UN COMBINE SUPPLEMENTAIRE



**!!! VOUS DEVEZ SEULEMENT ENREGISTRER UN 2<sup>ÈME</sup> COMBINÉ EN CAS OU LE COMBINÉ N'A PLUS DE LIAISON AVEC LA BASE OU SI VOUS AVEZ ACHETÉ UN NOUVEAU COMBINÉ!!!**

Vous pouvez enregistrer de nouveaux combinés dans la base si ces combinés soutiennent le protocole DECT GAP.

La base peut soutenir un maximum de 2 combinés. Si vous disposez déjà de 2 combinés et si vous souhaitez ajouter ou remplacer un combiné, vous devrez d'abord effacer un combiné avant d'associer le nouveau combiné à la base.

- 1 Appuyez sur et maintenez la touche **Ⓜ** sur la base pendant 6 secondes.
- 2 La base émettra alors un bip. La base est maintenant prête pour l'enregistrement d'un nouveau combiné. Vous disposez de 90 secondes après avoir activé le bouton pour enregistrer un nouveau combiné.

Pour enregistrer un combiné, la base doit être placée en mode d'enregistrement. Après avoir placé la base en mode d'enregistrement, vous lancez la procédure sur le nouveau combiné:

**Si votre combiné supplémentaire est un Cocoon 510C/610C**

- 3 Entrez dans le menu en appuyant sur la touche **↔/OK**.
- 4 Sélectionnez 'DECLARER' (REGISTER) avec les touches **▲** et **▼**.
- 5 Appuyez sur la touche **OK**.
- 6 Sélectionnez 'DECL. BASE' (REG BASE) à l'aide des boutons **▲** et **▼**.
- 7 Introduisez un numéro de base (de 1 à 4). Les numéros clignotants sont déjà utilisés par d'autres bases DECT.
- 8 Introduisez le code PIN de la base (0000 par défaut).
- 9 Appuyez sur la touche **OK**. Le combiné se mettra à la recherche de la base DECT.
- 10 Dès que le combiné aura localisé la base, il affichera le numéro d'identification de la base. Validez l'enregistrement de la base en appuyant sur la touche **OK** ou interrompez l'opération en appuyant sur la touche **Ⓜ**.
- 11 Si le combiné ne localise pas la base, il retournera en mode stand-by après quelques secondes. Essayez encore une fois en modifiant le numéro de la base et en vérifiant si vous ne vous trouvez pas dans un environnement générant des interférences. Rapprochez-vous de la base.

**Si votre combiné est d'un autre modèle**









Après avoir lancé la procédure d'enregistrement sur la base, référez-vous au mode d'emploi du combiné pour découvrir comment vous devez l'enregistrer. Le combiné doit être compatible avec le protocole GAP.

L'icône  et le texte "NOT REG" clignotent sur l'écran lorsque le combiné n'a pas été associé à la base.

Lorsqu'un combiné a été associé à une base, il se voit attribuer un numéro de combiné par la base. C'est ce numéro qui est affiché sur le combiné derrière le nom et qu'on devra utiliser pour les appels internes.

## 10.2 ELIMINER UN COMBINE

Vous pouvez éliminer un combiné d'une base pour permettre à un autre combiné d'être enregistré:

- 1 Entrez dans le menu en appuyant sur la touche /OK.
- 2 Sélectionnez REGLAGES (SETUP) avec les touches  et  .
- 3 Appuyez sur la touche /OK.
- 4 Sélectionnez SUP COMB. (DEL HANDSET) avec les touches  et  .
- 5 Appuyez sur la touche /OK.
- 6 Introduisez le code PIN en 4 chiffres.
- 7 Appuyez sur la touche /OK.
- 8 Sélectionnez le combiné à éliminer.
- 9 Appuyez sur la touche /OK pour valider



**'DECT GAP PROFILE' garantie seulement que les fonctions de bases fonctionnent correctement entre différents marques/types. Il est possible que certains service (comme CLIP) ne marchent pas correctement.**

## 10.3 INSTALLER UN COMBINE SUR UNE AUTRE BASE











Si vous voulez utiliser un Cocoon 510 ou un Cocoon 610 avec une base d'un autre modèle, cette base doit être compatible avec le protocole GAP.

- 1 Pour placer la base en mode d'enregistrement, référez-vous au mode d'emploi de la base.
- 2 Effectuez les opérations 3 à 10 du paragraphe 10.1.

## 10.4 SELECTIONNER UNE BASE

Les combinés peuvent être enregistrés simultanément sur 4 bases.

Pour sélectionner une base:

- 1 Entrez dans le menu en appuyant sur la touche /OK.
- 2 Sélectionnez REGLAGES (REGISTER) avec les touches  et  .
- 3 Appuyez sur la touche /OK.
- 4 Sélectionnez SELECT BASE avec les touches  et  .
- 5 Appuyez sur la touche /OK.
- 6 Sélectionnez une base ou sélectionnez AUTO avec les touches  et  .
- 7 Appuyez sur la touche /OK.

Lorsque vous sélectionnez la base, la base actuellement sélectionnée est désignée par un signe 'o' après le numéro de la base. Si vous sélectionnez 'Auto', le combiné cherchera automatiquement une autre base dès que vous êtes hors de portée!

## 11. EN CAS DES PROBLÈMES

Symptôme	Cause possible	Solution
Pas d'écran	Piles non-chargées	Vérifiez la position des piles. Rechargez les piles.
	combiné sur ARRET (OFF)	Branchez le combiné MARCHE (ON).
Pas de tonalité	Câble téléphonique mal connecté	Vérifiez la connexion du câble téléphonique.
	La ligne est occupée par un autre combiné	Attendez que l'autre combiné raccroche.
L'icône  clignote	combiné hors de portée	Rapprochez le combiné de la base.
	La base ne reçoit pas de courant	Vérifiez les connexions électriques à la base.
	Le combiné n'est pas enregistré dans la base	Procédez à l'enregistrement du combiné dans la base.
La base ou le combiné ne sonne pas	Le volume de la sonnerie est coupé ou faible	Réglez le volume de la sonnerie.
La tonalité est bonne, mais il n'y a pas de communication	Le mode de composition du numéro est incorrect	Réglez le mode de composition du numéro (pulsation/tonalité).
Impossible de transférer un appel vers le PABX	La fonction Flash Time est trop courte	Placez l'unité en mode de Flash Time long.
Le téléphone ne réagit pas à l'activation des touches	Erreur de manipulation	Enlevez les piles et remettez-les en place.

## 12. GARANTIE

### 12.1 PÉRIODE DE GARANTIE

Les appareils de Ucom jouissent d'une période de garantie de 36 mois. La période de garantie commence le jour d'achat du nouvel appareil. La garantie sur les batteries est limitée à 6 mois après l'achat. Les accessoires ou défauts entraînant un effet négligeable sur le fonctionnement de l'appareil ne sont pas couverts.

La garantie doit être prouvée par la présentation de la facture ou du reçu original, sur lequel sont mentionnés la date de l'achat et le type de l'unité.

### 12.2 TRAITEMENT DE LA GARANTIE

Un appareil défectueux doit être retourné à un centre de service Ucom accompagné d'une note d'achat valide.

Si l'appareil tombe en panne pendant la période de garantie, Ucom ou son centre de service officiel réparera gratuitement toute panne due à un défaut matériel ou de fabrication.

Ucom assurera, à sa propre discrétion, ses obligations de garantie en réparant ou en échangeant les unités ou les pièces défectueuses. En cas de remplacement, la couleur et le modèle peuvent être différents de l'appareil acheté initialement.

La date d'achat initiale détermine le début de la période de garantie. La période de garantie n'est pas prolongée si l'appareil est échangé ou réparé par Ucom et ses centres de service officiels.

### 12.3 EXCLUSIONS DE GARANTIE

Les dégâts ou pannes causés par un mauvais traitement ou une utilisation incorrecte et les dégâts résultant de l'utilisation de pièces ou accessoires non originaux non recommandés par Ucom ne sont pas couverts par la garantie.

Les téléphones sans-fil de Ucom sont conçus pour fonctionner avec des batteries rechargeables uniquement. Les dégâts causés par l'utilisation de batteries non-rechargeables ne sont pas couverts par la garantie.

La garantie ne couvre pas les dégâts causés par des facteurs extérieurs, tels que la foudre, l'eau et le feu ni les dégâts causés par le transport.

Aucune garantie ne peut être réclamée si le numéro de série sur les unités a été modifié, enlevé ou rendu illisible.

Toute demande de garantie sera nulle si l'unité a été réparée, changée ou modifiée par l'acheteur ou par des centres de service non qualifiés et non-officiels de Ucom.

## 13. CARACTERISTIQUES TECHNIQUES

- Standard: DECT (Digital Enhanced Cordless Telecommunications)  
GAP (Generic Access Profile)
- Gamma de fréquences: 1880 MHz à 1900 MHz
- Nombre de canaux: 120 canaux duplex

- Modulation: GFSK
- Encodage de la parole: 32 kbit/s
- Puissance d'émission: 10 mW (puissance moyenne par canal)
- Portée: max. 300 m en zone dégagée /10-50 à l'intérieur d'immeubles
- Alimentation
  - Alimentation base : 230V / 50 Hz / 55 mA
  - Alimentation combiné : 230V / 50 Hz / 30 mA
  - Station de base: 6,5V DC - 9V AC 150 mA - Type: W41DA-06515-09015
  - Chargeur combiné: 9V DC - 300 mA - Type: SGW-35EU-02
- Piles pour le combiné: 2 piles rechargeables AAA, NiMh 550mAh
- Autonomie du combiné: 100 heures en standby
- Temps de conversation: 10 heures
- Durée de la charge: 6-8 heures
- Température de l'environnement: +5°C to +45 °C
- Composition du numéro: Pulsation/tonalité (IMV/MFV)
- Temps Flash 100 ou 250 ms

## 14. ADRESSE SERVICE ET SUPPORT

Veillez consulter le feuillet supplémentaire (adresse de service et numéros de support) or [www.ucom.be](http://www.ucom.be).

## 15. DÉCLARATION DE CONFORMITÉ ET DE FABRICATION

Topcom Europe Nv.  
Grauwmeer 17  
3001 Heverlee  
Belgium

La conformité de l'appareil avec les exigences fondamentales de la directive européenne R&TTE relative aux terminaux, est confirmée par le label CE

SÄKERHETSANVISNINGAR	61
RENGÖRING	61
<b>1. BESKRIVNING AV TELEFONEN</b>	<b>62</b>
1.1 LUR OCH BASSTATION COCOON 510	62
1.2 LADDARE COCOON 510	63
1.3 LUR OCH BASSTATION COCOON 610	64
1.4 LADDARE COCOON 610	65
1.5 DISPLAY	66
1.6 HANDENHET INDIKATOR (LED)	66
<b>2. TELEPHONE INSTALLATION</b>	<b>67</b>
2.1 CONNECTIONS	67
2.2 UPPLADNINGSBARA BATTERIER	68
2.3 STÄLLA IN VÄCKARKLOCKA	68
<b>3. ANVÄNDA TELEFONEN</b>	<b>69</b>
3.1 VÄLJ MENYSPRÅK	69
3.2 HANDENHET PÅ/AV	69
3.3 TA EMOT SAMTAL	69
3.4 RINGA UPP	69
3.5 INTERNA SAMTAL	69
3.6 HÖGTALARFUNKTION	69
3.7 VIDAREKOPPLING AV INTERNA SAMTAL	69
3.8 VISA SAMTALSTIDEN	70
3.9 SEKRETESSFUNKTION	70
3.10 PAUSKNAPP	70
3.11 NUMMERPRESENTATION	70
3.12 RINGA UPP ETT NUMMER UR MINNET	71
3.13 RINGA UPP FRÅN TELEFONBOKEN	71
3.14 ANVÄNDA DE ALFANUMERISKA KNAPPARNA	71
3.15 ANVÄNDA MENYN	71
<b>4. PERSONLIGA INSTÄLLNINGAR</b>	<b>72</b>
4.1 HÖGTALARVOLYMEN UNDER SAMTAL	72
4.3 VÄLJ RINGMELODI	72
4.4 AKTIVERING/AVAKTIVERING AV PIPLJUD	73
4.5 HANDENHETENS NAMN	73
4.6 ÄNDRA PIN-KODEN	73
4.7 VÄLJA UPPRINGNINGSSÄTT	74
4.8 TID MELLAN ÅTERUPPRINGNINGAR	74
4.9 AUTOMATISKT SVAR	74
4.10 ÅTERSTÄLLNING	74
4.11 LÅS FÖR KNAPPSATS	74
<b>5. AVANCERADE FUNKTIONER</b>	<b>75</b>
5.1 TELEFONBOK	75
5.2 SÖKA EN HANDENHET FRÅN BASENHETEN	76
<b>6. ANVÄNDA FLERA HANDENHETER</b>	<b>76</b>
6.1 INSTALLERA YTTERLIGARE EN HANDENHET	76
6.2 AVREGISTRERA EN HANDENHET	76
6.3 REGISTRERA EN HANDENHET TILL EN ANNAN BASENHET	77
6.4 VÄLJA BASENHET	77

<b>7.</b>	<b>FELSÖKNING</b>	<b>77</b>
<b>8.</b>	<b>WARRANTY</b>	<b>77</b>
8.1	GARANTI	77
8.2	GARANTIÅTAGANDE	78
8.3	GARANTI UNDANTAG	78
<b>9.</b>	<b>TEKNISK INFORMATION</b>	<b>78</b>

## SÄKERHETSANVISNINGAR

- Använd endast den nätsladd som medföljer apparaten. Model W41DA-06515-09015. Använd inte någon annan laddare, eftersom det kan skada battericellerna.
- Använd bara uppladdningsbara batterier av samma märke. Använd aldrig vanliga, ej uppladdningsbara, batterier. Sätt i de uppladdningsbara batterierna så att de ansluter till rätt poler (indikeras i handenhetens batterifack).
- Rör inte vid laddaren och kontakterna med skarpa föremål eller metallföremål.
- Vissa läkarvårdsapparater kan fungera sämre på grund av denna apparat.
- Handenheten kan orsaka obehagliga surrande ljud i hörapparater.
- Placera inte basenheten i fuktiga utrymmen eller på kortare avstånd än 1,5 m från en vattenkran.
- Använd inte telefonen i miljöer där det finns explosionsrisker.
- Källsortera batterierna och underhåll telefonen på ett miljövänligt sätt.
- Eftersom inte denna telefon kan användas vid strömbrott, bör du använda en telefon som är oberoende av elström för nödsamtal, t ex en mobiltelefon.
- Telefonen använder uppladdbara batterier. Batterierna måste bortskaffas på ett miljövänligt sätt enligt de speciella bestämmelser som gäller i landet.



## RENGÖRING

Rengör telefonen med en lätt fuktad trasa eller med en antistatisk rengöringsservett. Använd aldrig rengöringsmedel eller medel med slipande egenskaper.

CE-märket bekräftar att apparaten uppfyller de grundläggande kraven i R&TTE direktivet.

# 1. BESKRIVNING AV TELEFONEN

## 1.1 LUR OCH BASSTATION COCOON 510

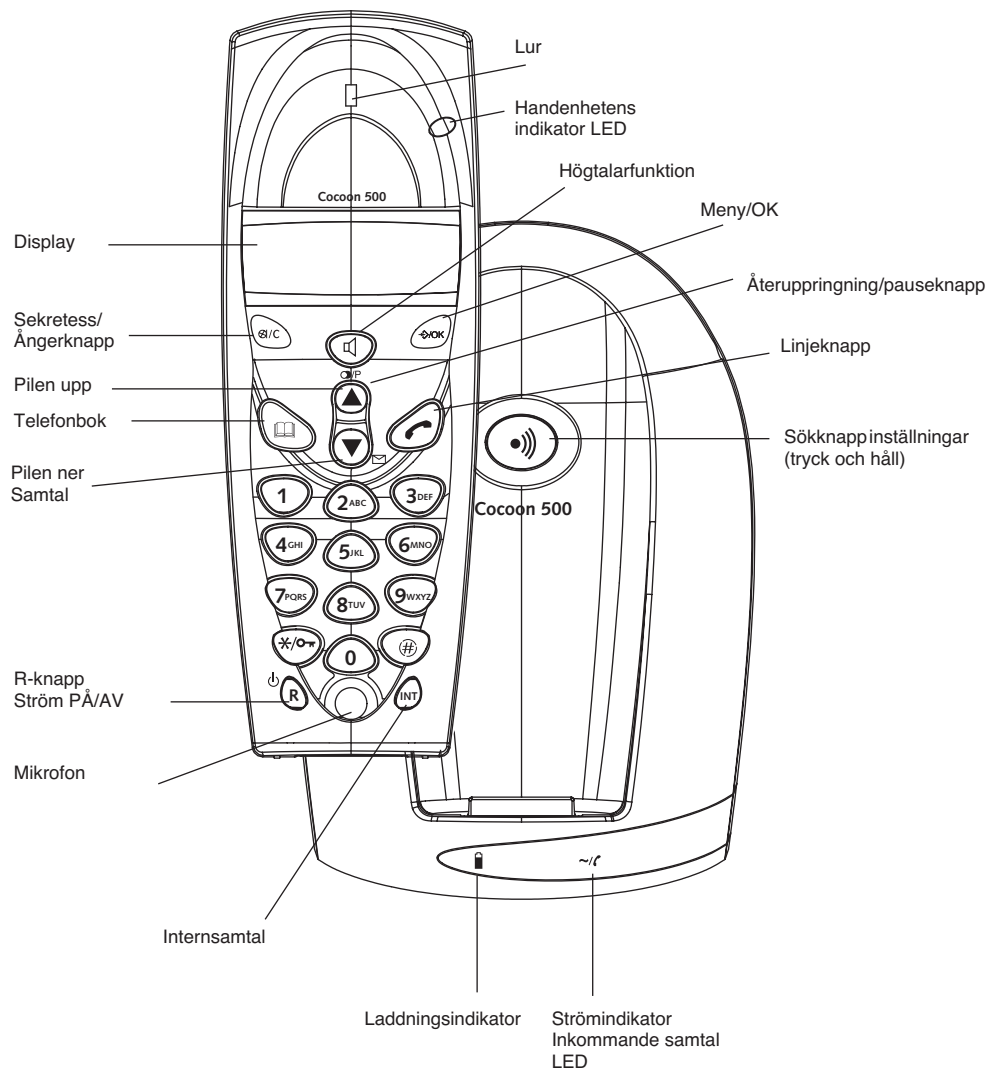

### 1.2 LADDARE COCOON 510

SVENSKA

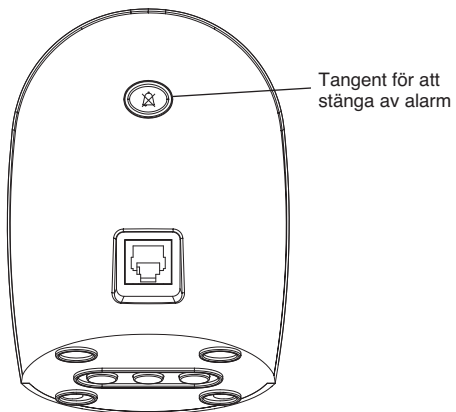
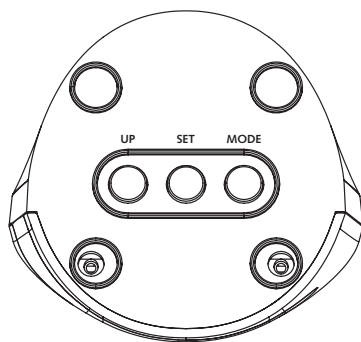
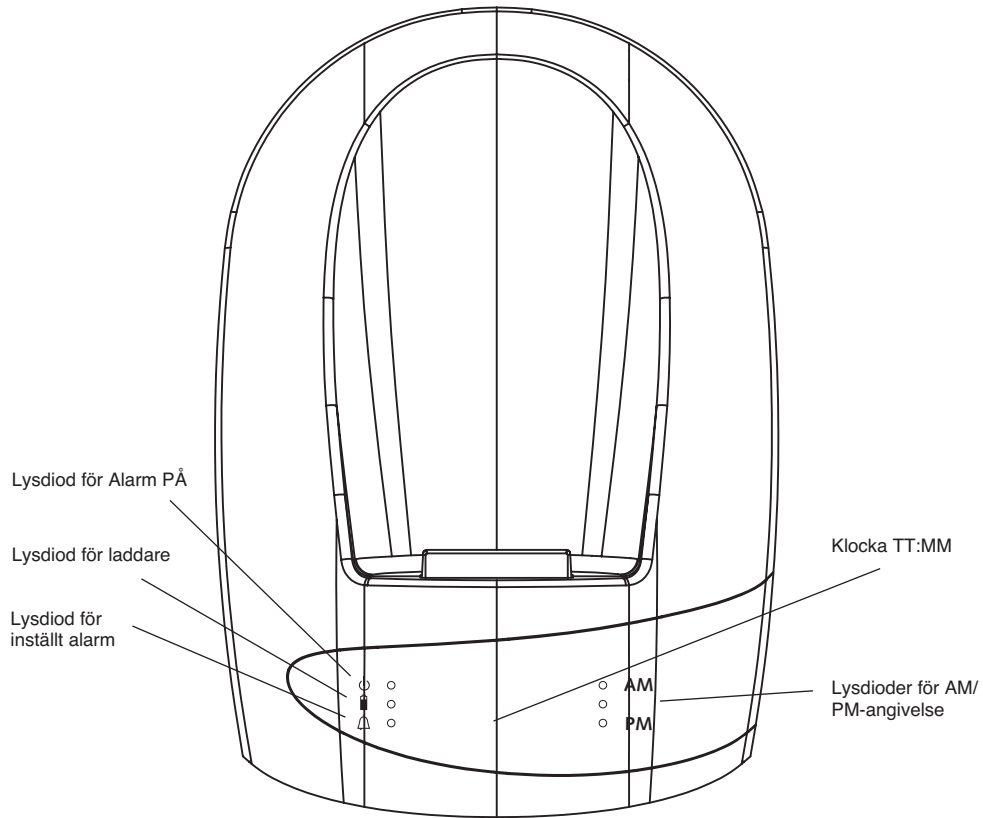

### 1.3 LUR OCH BASSTATION COCOON 610

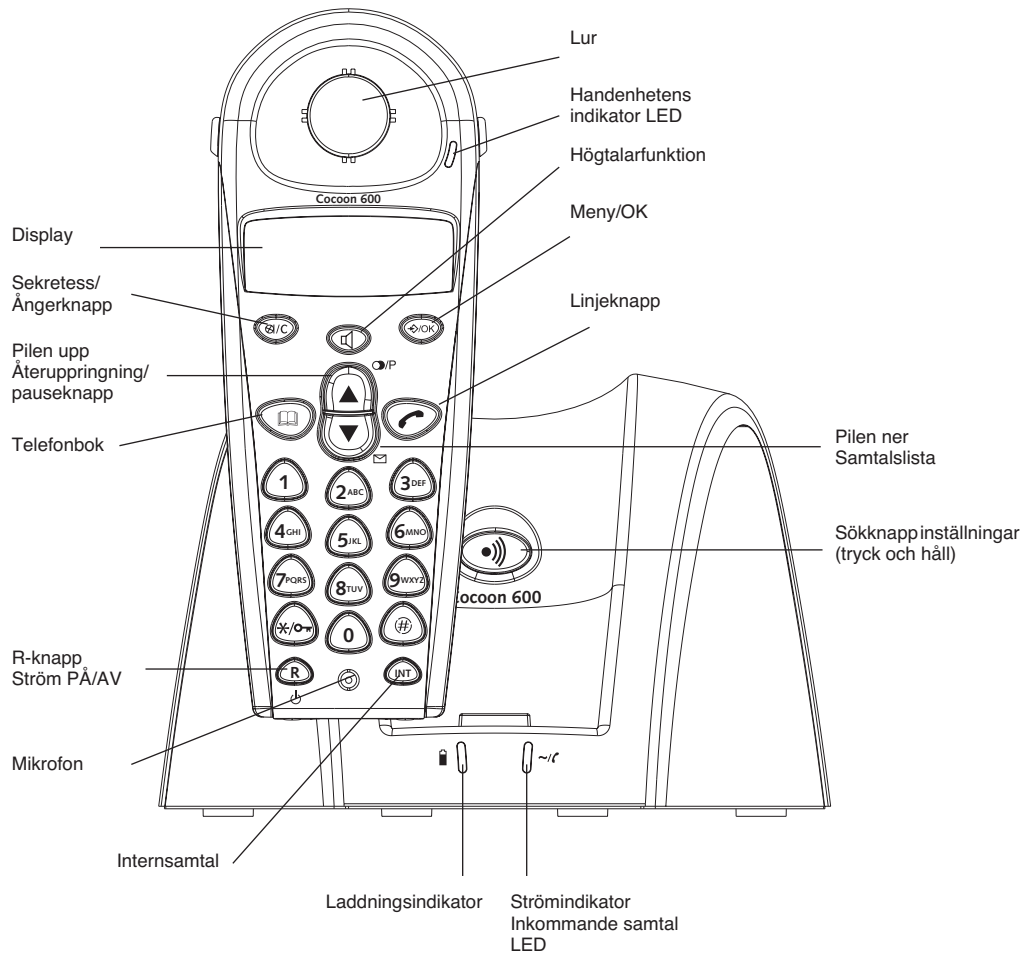

### 1.4 LADDARE COCOON 610

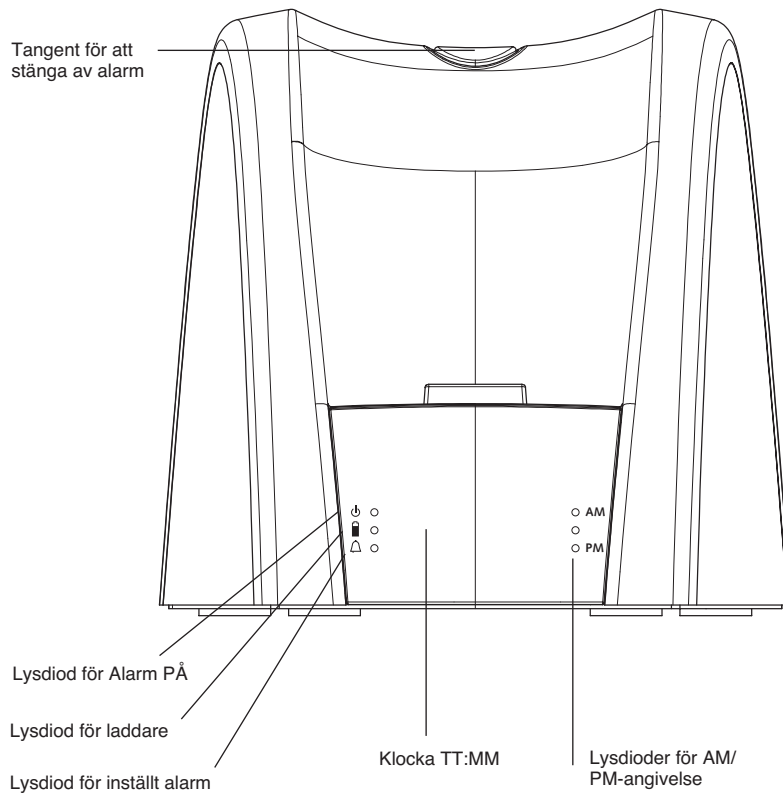

SVENSKA

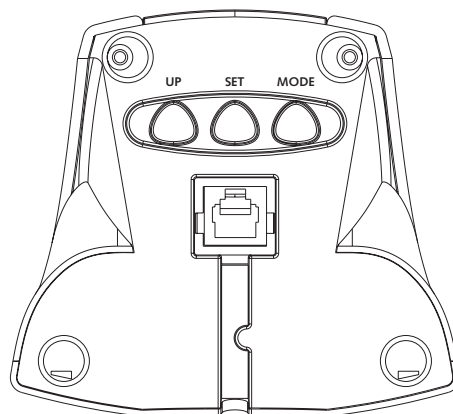

## 1.5 DISPLAY

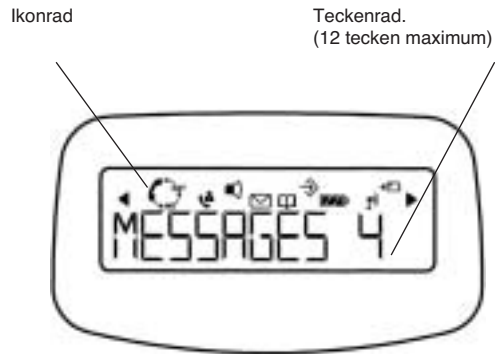

Varje utförd handling har en motsvarande ikon

Icon:	Meaning:
	Du är ute på linjen
EXT	Du kommunicerar externt
INT	Du kommunicerar internt
	Du har trepartssamtal
	Nya nummer i samtalslistan
	Högtalarfunktionen är aktiverad
	Telefonboken är öppen.
	Du är inne i menyn.
	batterindikator (uppladdningsbara batterier)
	1 segment: batteriet är svagt, 2 segment: batteriet är medelladdat, 3 segment: batteriet är fulladdat
	Segmenten förflyttas under batteriuppladdning
	Antennen visar täckningsgraden.
	Antennen blinkar om handenheten inte är registrerad på basenheten
◀ eller ▶	Indikerar att det visade numret är längre än vad som kan visas i displayrutan (12 siffror)

### 1.5.1 Standbydisplay

I standbyläge visar displayen handenhetsens namn och handenhetsens nummer:

C510 HS1  
eller  
C610 HS1

## 1.6 HANDENHET INDIKATOR (LED)

Handenhetsens LED har följande funktion:

- PÅ när externlinjen är upptagen
- AV när alla handenheter är i standby läge
- Blinkar på alla handenheter när det är inkommande samtal

## 2. TELEPHONE INSTALLATION

### 2.1 CONNECTIONS

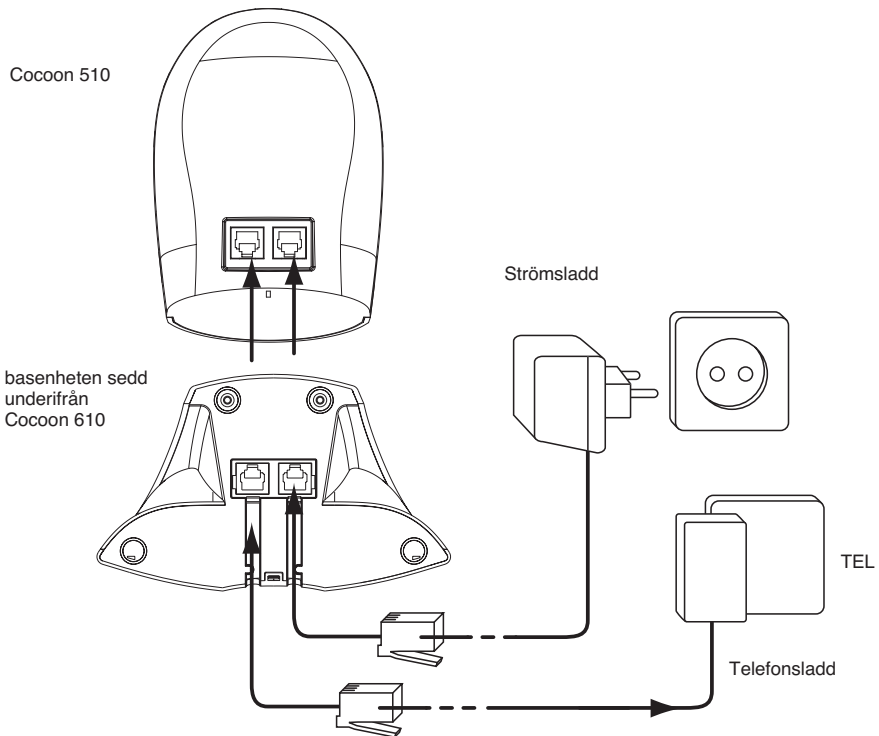

#### LADDARE Cocoon 510

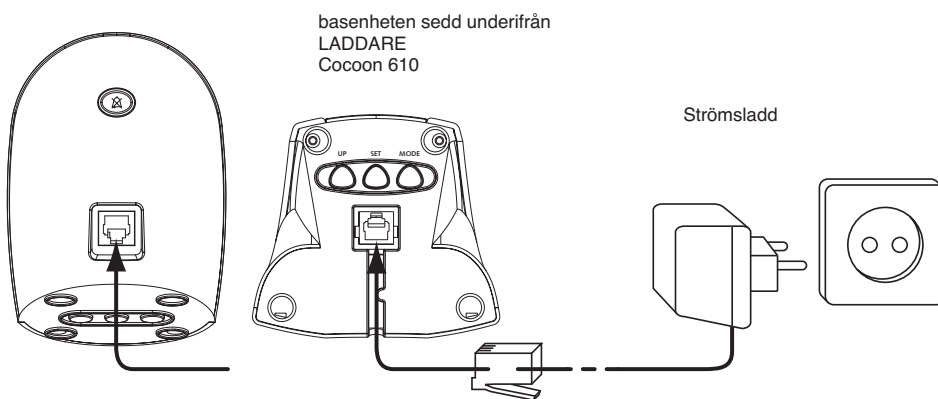

SVENSKA

## 2.2 UPPLADDNINGSBARA BATTERIER

Innan du använder din Cocoon 510/610 första gången, måste du först ladda batterierna i 6-8 timmar. Telefonen fungerar inte ordentligt förrän dessa är ordentligt laddade.

Byta eller sätta i nya batterier:

1. För locket mot undersidan och lyft därefter upp det.
2. Sätt i batterierna **enligt markeringarna för polerna (+ och -)**.
3. Sätt tillbaka locket.

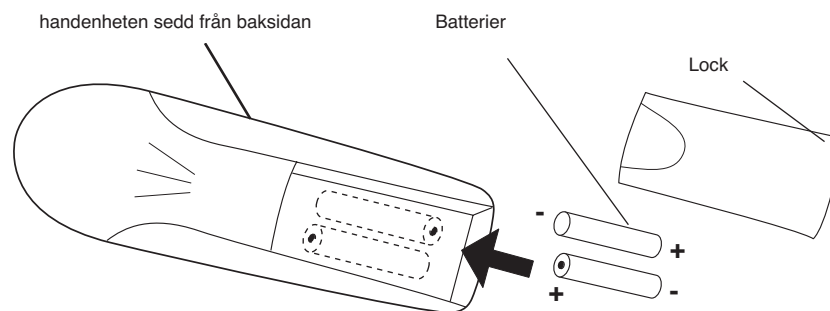

**OBS! Batteriernas maximala funktionstid är ca 250 timmar och den maximala samtalstiden är 15 timmar! Med tiden kommer batterierna att försvagas och laddas ur snabbare. Slutligen kommer de att behöva bytas ut. Man kan köpa nya batterier i välsorterade affärer (2 batterier av typen AAA NiMH)!**

## 2.3 STÄLLA IN VÄCKARKLOCKA

Den andra luren multiladdare har en inbyggd klocka med alarm. Det finns 3 tangenter på laddarens undersida som du använder för att ställa in tid och alarm:

### 2.3.1 Ställa in tiden

1. Tryck på tangenten MODE (LÄGE) en gång. Timmarna börjar blinka.
2. Tryck på tangenten UP (UPP) några gånger tills korrekt timma visas (1-12)
3. Tryck på tangenten SET (STÄLL IN) för att bekräfta timmarna och ställa in minuterna
4. Tryck på tangenten UP (UPP) några gånger tills korrekt minuter visas
5. Tryck på tangenten SET (STÄLL IN) igen för att bekräfta minuterna
6. Tryck på tangenten UP (UPP) för att välja AM (timmarna mellan midnatt och klockan 12 på dagen) eller PM (timmarna mellan klockan 12 på dagen och midnatt)
7. Bekräfta genom att trycka på SET-tangenten
8. Visa klockan genom att trycka på MODE-tangenten två gånger

### 2.3.1 Ställa in alarmet

1. Tryck på MODE-tangenten två gånger. Timmarna blinkar och lysdioden för att ställa in larmet  $\Delta$  tänds.
2. Tryck på UP-tangenten några gånger tills korrekt timma ställs in (1-12)
3. Tryck på SET-tangenten för att bekräfta timmarna och ställa in minuterna
4. Tryck på UP-tangenten några gånger tills korrekt minuter visas
5. Tryck på SET-tangenten igen för att bekräfta minuterna
6. Tryck på UP-tangenten för att välja AM (timmarna mellan midnatt och klockan 12 på dagen) eller PM (timmarna mellan klockan 12 på dagen och midnatt)
7. Bekräfta genom att trycka på SET-tangenten
8. Sätt PÅ eller stäng AV alarmet genom att trycka på UP-tangenten:
  - PÅ: Lysdiod för ALARM På  $\Delta$  börjar blinka
  - AV: Lysdioden för Alarm På  $\Delta$  tänds inte
9. Tryck på MODE-tangenten för att bekräfta och gå tillbaka till standby

**2.3.3 Stäng AV alarmsignalen**

När alarmet sätts på ljuder signalen i 60 sekunder om du inte trycker på tangenten för att stänga av alarmet ☒.

**3. ANVÄNDA TELEFONEN****3.1 VÄLJ MENYSPRÅK**

1. Gå till menyn genom att trycka på ⇄/OK.
2. Välj "HANDENH" (HANDSET) med hjälp av pilarna ▲ och ▼.
3. Tryck OK.
4. Välj "SPRÅK" (LANGUAGE) med hjälp av pilarna ▲ och ▼.
5. Tryck OK.
6. Välj önskat språk med hjälp av pilarna ▲ och ▼.
7. Tryck OK för att bekräfta.

**3.2 HANDENHET PÅ/AV**

- Handenheten PÅ: Tryck ⏻ i 2 sek. Handenheten kommer att söka basenheten.
- Handenheten AV: Tryck ⏻ i 3 sek. Displayen släcks.

**3.3 TA EMOT SAMTAL**

När handenheten ringer, tryck för att svara. Samtalet kopplas fram. Om handenheten är placerad på basenheten när telefonen ringer, behöver du bara lyfta handenheten för att svara (om autosvar är inställt på PÅ: se 4.9 AUTOMATISKT SVAR).

Om du trycker ⏻ när telefonen ringer, kan du ta emot samtalet och automatiskt skifta till högtalarfunktion.

**3.4 RINGA UPP****Normal:**

1. Tryck 📞.
2. Knappa in önskat telefonnummer.

**Uppringning av helt nummer:**

1. Knappa in önskat telefonnummer.
2. Tryck 📞.

För att ändra det inknappade numret använder man ☒/C knappen för att radera siffrorna.

**3.5 INTERNA SAMTAL**

Endast möjligt när mer än en handenhet är registerad på basenheten!!

1. Tryck INT.
2. Mata in Numret på interna handenheten (1 to 2).

**3.6 HÖGTALARFUNKTION**

Med hjälp av denna funktion kan man samtala utan att lyfta upp handenheten.

För att aktivera eller avaktivera högtalarfunktionen, trycker man på knappen ⏻ under samtalet.

För att justera volymen, se kapitlet "Personliga inställningar"- justera högtalarvolymen.

**3.7 VIDAREKOPPLING AV INTERNA SAMTAL**

Endast möjligt när mer än en handenhet är registerad på basenheten!!

Om du vill koppla vidare ett externt samtal till en annan handenhet:

1. Tryck INT under ett samtal.
2. Välj numret på den andra handenheten. Samtalet sätts under tiden på vänt.
3. När den andra handenheten svarar, tryck 📞 för att föra över samtalet.

Om den andra handenheten inte svarar, tryck INT igen för att få tillbaka samtalet.

### 3.8 VISA SAMTALSTIDEN

Samtalstiden visas efter 15 sekunder, i minuter - sekunder,: "00-20".  
I slutet av samtalet, visas den totala samtalstiden i 5 sekunder.

### 3.9 SEKRETESSFUNKTION

Man kan stänga av mikrofonen under ett samtal.

Tryck  under samtalets gång. Mikrofonen stängs av och du kan tala fritt utan att höras av den som är i andra änden.  
"MIK AV" (MUTE) visas.

Tryck  igen för att återgå till telefonsamtalet.

### 3.10 PAUSKNAPP

När man knappar in ett nummer, kan man lägga till en paus mellan två siffror genom att trycka på knappen återuppringning/paus  under 2 sek.

### 3.11 NUMMERPRESENTATION

Caller Nummerpresentation är endast tillgänglig om du har tjänsten inkopplad hos din teleoperatör.

När du tar emot ett externt samtal, visas uppringarens nummer i displayen när telefonen ringer.









Om nätverket tillhandahåller det, eller om namnet finns med i telefonboken, visas den uppringandes namn i displayen.

Den uppringandes identitet ersätts av samtalstiden efter 15 sekunder under samtalets gång. Det går fortfarande att visa den uppringandes identitet efter dessa 15 sekunder genom att trycka på OK-knappen upprepade gånger för att se namn och nummer.

#### 3.11.1 Samtalslista

Telefonen håller de 30 senast inkomna samtalen i ett minne. Denna funktion är endast tillgänglig om tjänsten nummerpresentation är beställd hos teleoperatören. De som ringt upp utifrån, identifieras med telefonnummer eller namn på samma sätt som vid nummerpresentation.

Nya / obesvarade samtal indikeras med den blinkande -ikonen i displayen. För att läsa av listan:



1. Tryck . Om det inte finns några samtal i listan visas 'EMPTY'.
2. Bläddra igenom samtalen med hjälp av pilarna upp  eller ner . Namnen på dem som ringt upp visas om namnet sänds av teleoperatören eller är lagrat i telefonboken. När  visas besvaras samtalet. När  visas besvaras samtalet inte. Om du kommit till slutet av samtalslistan, hörs ett pipjud.
3. Om du trycker OK, visas telefonnumret. OBS! Om telefonnumret är längre än 12 siffror, tryck OK igen för att se hela numret.
4. Tryck OK igen för att se tid och datum för när samtalet togs emot\*\*
5. Om du trycker på OK igen kan du välja mellan att lägga till numret i telefonboken om det inte redan har sparats där:
  - Tryck på OK när 'ADD' visas på displayen. Ange eller ändra namnet och tryck på OK. Ange eller ändra telefonnumret och tryck på OK. Välj vilken melodi (1-3) som ska spelas när detta nummer ringer upp med hjälp av upp- och ner-tangenterna  / . Tryck sedan på OK. Numret sparas i telefonboken.
6. För att ringa upp någon ur samtalslistan, trycker man på knappen  när önskat nummer eller namn visas i displayen.

Om namnet på den uppringande finns i lagrat i telefonboken, visas deras namn i listan för obesvarade samtal.

**\*\* ENDAST NÄR TELEOPERATÖREN SÄNDER TID/DATUM TILLSAMMANS MED TELEFONNUMRET!!!**  
**Teleoperatörer med nummerpresentation i DTMF visar inte tid och datum.**





#### 3.11.2 Radera ett nummer eller alla nummer i samtalslistan

Du kan radera varje nummer separat eller alla nummer på samma gång:

- När du bläddrar genom samtalen trycker du på:
  - sekretessknappen /C en kort stund om du bara vill radera ett nummer. Nu visas 'DELETE' på displayen.
  - sekretessknappen /C en lång stund (2 sek.) om du vill radera alla nummer: Nu visas 'DELETE ALL' på displayen.
- Tryck på OK om du vill radera aktuellt/alla nummer, eller på  om du vill avbryta åtgärden.

### 3.12 RINGA UPP ETT NUMMER UR MINNET





Din telefon har en lista på de 5 sist uppringda samtalen (med 20 siffror) som du gjort, i ett minne. Numret eller namnet på den du ringt upp visas i displayen. Namnet visas om det är lagrat i telefonboken. Så här kommer du till återuppringningslistan:

1. Tryck .
2. Bläddra genom samtalen med pilarna upp  och ner .
3. För att ringa upp någon ur listan, trycker man helt enkelt på knappen  när önskat nummer eller namn visas i displayen.

**OBS! När namnet visas kan man växla mellan namn och nummer genom att trycka på OK-knappen!**

### 3.13 RINGA UPP FRÅN TELEFONBOKEN

Så här ringer man upp ett nummer som finns lagrat i telefonboken:

1. Tryck  för att komma till telefonboken.
2. Tryck på första bokstaven i namnet. Första namnet som börjar på den bokstaven, eller närmaste bokstav i alfabetet, visas i displayen.
3. Gå igenom namnlistan med knapparna  och . När man bläddrar visas namnen i alfabetisk ordning.
4. Tryck  för att ringa upp det namn som visas i displayen.

För att se numret innan man ringer upp, följer man steg 1 till 3 innan man trycker OK. Numret visas då och du kan ändra det med hjälp av knappen  innan man ringer upp.

### 3.14 ANVÄNDA DE ALFANUMERISKA KNAPPARNA

Med den här telefonen kan man även ange alfanumeriska tecken. Det är användbart när man ska lagra namn i telefonboken eller namnge en handenheter, osv.

För att välja en bokstav, trycker man på respektive knapp så många gånger som behövs. För att t ex välja ett 'A', trycker man '2' en gång, för att välja 'B', tryck '2' två gånger och så vidare. För att välja 'A' och direkt därefter B, väljer man 'A', väntar tills markören flyttas till nästa tecken och trycker därefter '2' två gånger.

För att välja ett mellanslag, trycker man '1'.





För att välja ett streck, trycker man '1' två gånger.

De tecken som finns under knapparna är dessa:

	Ett tryck	Två tryck	Tre tryck	Fyra tryck	Fem tryck
1	mellanslag	-	1		
2	A	B	C	2	
3	D	E	F	3	
4	G	H	I	4	
5	J	K	L	5	
6	M	N	O	6	
7	P	Q	R	S	7
8	T	U	V	8	
9	W	X	Y	Z	9

### 3.15 ANVÄNDA MENYN

En mängd telefonfunktioner är tillgängliga i en användarvänligt meny.

1. För att komma till menyn, trycker man /OK.
2. Bläddra igenom menyerna med hjälp av pilarna  och . När man bläddrar i de olika menyerna kommer man alltid tillbaka till början igen när man kommit till den sista posten i menyn. Pilarna till höger i displayen visar att det finns andra listor att bläddra igenom.
3. För att komma till en lista trycker man OK.
4. För att återgå till föregående meny, trycker man .

## 4. PERSONLIGA INSTÄLLNINGAR

**OBS! Varje ändring bekräftas med ett dubbelt eller enkelt långt pip ljud. Dubbelt pip ljud bekräftar att den gjorda ändringen trätt i kraft. Ett långt pip ljud betyder att ändringen ännu inte trätt i kraft.**

### 4.1 HÖGTALARVOLYMEN UNDER SAMTAL

Under ett samtal, trycker man på pilarna ▲ eller ▼ för att ändra volymen.

**OBS! Högtalarfunktionens volym på Cocoon 510/610 justeras också tillsammans med mottagarvolymen i handenheten enligt ovanstående beskrivning!**

### 4.2 ÄNDRA RINGSIGNALENS VOLYM

#### 4.2.1 Handenhetens ringsignal

1. Gå till menyn genom att trycka på ↵/OK.
2. Välj "HANDENH" (HANDSET) med hjälp av pilarna ▲ och ▼.
3. Tryck OK.
4. Välj "RINGVOL" (RING VOL) med hjälp av pilarna ▲ och ▼.
5. Tryck OK.
6. Välj önskad volym (AV eller 1 till 3).
7. Tryck OK för att bekräfta eller ☐ för att återgå till föregående meny.

#### 4.2.2 Basenhetens ringsignal

1. Gå till menyn genom att trycka på ↵/OK.
2. Välj "INSTÄLLN" (SETUP) med hjälp av pilarna ▲ och ▼.
3. Tryck OK.
4. Välj "BAS VOLYM" (BASE VOL) med hjälp av pilarna ▲ och ▼.
5. Tryck OK.
6. Välj önskad volym (AV eller 1 till 3).
7. Tryck OK för att bekräfta eller ☐ för att återgå till föregående meny.

### 4.3 VÄLJ RINGMELODI

Basenheten och varje handenhet kan ringa med olika melodier. Handenheten kan ha olika ringsignaler för internt och externt inkommande samtal.

#### 4.3.1 Basenhet melodi

1. Gå till menyn genom att trycka på ↵/OK.
2. Välj "INSTÄLLN" med hjälp av pilarna ▲ och ▼.
3. Tryck OK.
4. Välj "BAS MEL" (BASE MEL) med hjälp av pilarna ▲ och ▼.
5. Tryck OK.
6. Välj önskad melodi ( 1 till 5 ).
7. Tryck OK för att bekräfta eller Ⓜ/C för att återgå till föregående meny.

#### 4.3.2 Handenhetens melodi vid externa samtal

1. Gå till menyn genom att trycka på ↵/OK.
2. Välj "HANDENH" (HANDSET) med hjälp av pilarna ▲ och ▼.
3. Tryck OK.
4. Välj "EXT MELO" (EXT MEL) med hjälp av pilarna ▲ och ▼.
5. Tryck Välj önskad melodi ( 1 till 3 ).
6. Tryck OK för att bekräfta eller ☐ för att återgå till föregående meny.

#### 4.3.3 Handenhetens melodi vid interna samtal

1. Gå till menyn genom att trycka på ↵/OK.
2. Välj "HANDENH" (HANDSET) med hjälp av pilarna ▲ och ▼.
3. Tryck OK.

4. Välj "int MELO" (INT MEL) med hjälp av pilarna ▲ och ▼.
5. Tryck OK.
6. Välj önskad melodi ( 1 till 3 ).
7. Tryck OK för att bekräfta eller  för att återgå till föregående meny.

#### 4.4 AKTIVERING/AVAKTIVERING AV PIPLJUD

Handenheten kan ge ifrån sig pip ljud varje gång man trycker på en knapp, när batterinivån är låg och när handenheten är utanför den maximalt angivna räckvidden.

##### 4.4.1 Pip ljud vid knapptryckning pÅ/AV

1. Gå till menyn genom att trycka på /OK.
2. Välj "HANDENH" (HANDSET) med hjälp av pilarna ▲ och ▼.
3. Tryck OK.
4. Välj "RINGTON" (BEEP) med hjälp av pilarna ▲ och ▼.
5. Tryck OK.
6. Välj "TANGENTT" (KEYTONE) med hjälp av pilarna ▲ och ▼.
7. Tryck OK.
8. Välj PÅ (ON) för att aktivera AV (OFF) för att avaktivera.
9. Tryck OK för att bekräfta.

##### 4.4.2 Låg batterinivå

Gör som ovan, men välj, vid punkt 6, "LÅG BAT" (LOW BATT) istället för "TANGENTT" (KEYTONE).



##### 4.4.3 Handenhet utanför den maximalt angivna räckvidden

Gör som ovan, men välj, vid punkt 6 "uta räk" (OUTRANGE) istället för "TANGENTT" (KEYTONE).

#### 4.5 HANDEHETENS NAMN

Med denna funktion kan man göra personliga inställningar på varje handenhet.

1. Gå till menyn genom att trycka på /OK.
2. Välj "HANDENH" (HANDSET) med hjälp av pilarna ▲ och ▼.
3. Tryck OK.
4. Välj "NAMN" (NAME) med hjälp av pilarna ▲ och ▼.
5. Tryck OK.
6. Mata in namnet.
7. Tryck OK för att bekräfta.

Vid inmatning av namnet, tryck /C för att radera ett tecken och tryck och håll nere  för att gå ur menyn utan att ändringarna träder i kraft.

#### 4.6 ÄNDRA PIN-KODEN

Vissa funktioner kan endast ändras av den som känner till apparatens PIN-kod. Den förinställda PIN-koden är 0000.

Gör så här för att ändra PIN-koden:

1. Gå till menyn genom att trycka på /OK.
2. Välj "INSTÄLLN" (SETUP) med hjälp av pilarna ▲ och ▼.
3. Tryck OK.
4. Välj "PIN-kod" (PIN CODE) med hjälp av pilarna ▲ och ▼.
5. Tryck OK.
6. Mata in den gamla fyrsiffriga PIN-koden.
7. Tryck OK.
8. Mata in den nya fyrsiffriga PIN-koden.
9. Tryck OK.
10. Mata in den nya PIN-koden en gång till.
11. Tryck OK för att bekräfta.

#### 4.7 VÄLJA UPPRINGNINGSSÄTT

Det finns två olika uppringningssätt:

- DTMF/Tonval ( vanligast ).
- Pulsval ( för äldre installationer ).

Gör så här för att ändra uppringningssätt:

1. Gå till menyn genom att trycka på ↵/OK.
2. Välj "INSTÄLLN" (SETUP) med hjälp av pilarna ▲ och ▼.
3. Tryck OK.
4. Välj "UPPRINGN" (DIALMODE) med hjälp av pilarna ▲ och ▼.
5. Tryck OK.
6. Välj önskat uppringningssätt med hjälp av pilarna ▲ och ▼.
7. Tryck OK för att bekräfta.

#### 4.8 TID MELLAN ÅTERUPPRINGNINGAR

1. Gå till menyn genom att trycka på ↵/OK.
2. Välj "INSTÄLLN" (SETUP) med hjälp av pilarna ▲ och ▼.
3. Tryck OK.
4. Välj "ÅTERUPPR" (RECALL) med hjälp av pilarna ▲ och ▼.
5. Choose återuppringn 1 (RECALL 1) för kort intervalltid (100 msek) eller återuppringn 2 (RECALL 2) för lång intervall (250 msek).

#### 4.9 AUTOMATISKT SVAR

När det ringer utifrån och handenheten är placerad på basenheten, svarar telefonen automatiskt. Detta är en förinställd funktion som kan kopplas AV:

1. Gå till menyn genom att trycka på ↵/OK.
2. Välj "HANDENH" (HANDSET) med hjälp av pilarna ▲ och ▼.
3. Tryck OK.
4. Välj "AUTOSVAR" (AUTO ANS) med hjälp av pilarna ▲ och ▼.
5. Välj PÅ (ON) (för automatiskt svar) eller AV (OFF).
6. Tryck OK.

#### 4.10 ÅTERSTÄLLNING

Det går alltid att återgå till telefonens ursprungliga inställningar. Det vill säga så som telefonen var inställd vid leveransen.

Gör så här för att återgå till ursprungliga inställningar:

1. Gå till menyn genom att trycka på ↵/OK.
2. Välj "INSTÄLLN" med hjälp av pilarna ▲ och ▼.
3. Tryck OK.
4. Välj "FÖRINST" (DEFAULT) med hjälp av pilarna ▲ och ▼.
5. Tryck OK.
6. Mata in den fyrsiffriga PIN-koden (förinställt =0000).
7. Tryck OK för att bekräfta.

**WARNING! När man återgår till ursprungliga inställningar, raderas all information i telefonboken och samtalslistan.**

**PIN-koden kommer också att återställas till 0000 .**

#### 4.11 LÅS FÖR KNAPPSATS

Knappsatsen kan låsas så att det inte går att ändra några inställningar eller slå något telefonnummer. ☞-ikonen visas på skärmen när knappsatsen är låst.

##### 4.11.1 Låsa knappsatsen genom menyn

- 1 Gå in i menyn genom att trycka på ↵/OK
- 2 Välj 'HANDSET' med hjälp av upp- ▲ och ner- ▼ tangenterna
- 3 Tryck på OK

- 4 Välj KEY LOCK med hjälp av upp- ▲ och ner- ▼ tangenterna
- 5 Lås knappsatsen genom att trycka på OK

#### **4.11.2 Lås knappsatsen med hjälp av \*-tangenten (snabblås)**

Tryck på och håll ner "\*" -tangenten i 3 sekunder. Nu låses knappsatsen.

#### **4.11.3 Lås upp knappsatsen**

- 1 Tryck på vilken tangent som helst
- 2 'PRESS \*' visas på skärmen
- 3 Lås upp knappsatsen genom att trycka på "\*" -tangenten inom 3 sekunder

## 5. AVANCERADE FUNKTIONER

### 5.1 TELEFONBOK

I telefonboken kan man lagra upp till 50 telefonnummer och namn. Du kan mata in namn som är upp till 8 tecken långa och nummer som är upp till 12 siffror långa.

För att ringa upp ett nummer som finns lagrat i telefonboken, se paragraf 3.14 ringa upp från telefonboken.

För att mata in alfanumeriska tecken, se paragraf 3.15 använda de alfanumeriska knapparna.

#### **5.1.1 Lagra ett telefonnummer i telefonboken**

1. Gå till menyn genom att trycka på ↵/OK.
2. Välj 'PHONEBK' med hjälp av pilarna ▲ och ▼.
3. Tryck OK.
4. Välj 'ADD' med hjälp av pilarna ▲ och ▼.
5. Tryck OK.
6. Mata in namnet.
7. Tryck OK för att bekräfta.
8. Mata in telefonnumret.
9. Tryck OK för att bekräfta.
10. Välj önskad melodi (1-3) med hjälp av upp-/ner-tangenten
11. Press OK to Validate

#### **5.1.2 Ändra ett namn eller ett nummer**

För att ändra ett nummer i telefonboken:

1. Gå till menyn genom att trycka på ↵/OK.
2. Välj 'PHONEBK' med hjälp av pilarna ▲ och ▼.
3. Tryck OK.
4. Välj 'MODIFY' med hjälp av pilarna ▲ och ▼.
5. Tryck OK.
6. Bläddra igenom namnlistan med hjälp av pilarna ▲ och ▼. Listan visas i alfabetisk ordning.
7. Tryck OK när du hittar namnet som du vill ändra.
8. Använd knappen  för att gå tillbaka och mata in det nya namnet.
9. Tryck OK för att bekräfta.
10. Mata in det nya telefonnumret.
11. Tryck OK för att bekräfta.

**Varning! Om du vill gå in i telefonboken först, med knappen  och därefter ändra ett telefonnummer med knappen , kommer ändringen inte att lagras i telefonboken, utan endast gälla för den här enstaka uppringningen!**

#### **5.1.3 Radera en inmatning**

To delete an entry:

1. Gå till menyn genom att trycka på ↵/OK.
2. Välj 'PHONEBK' med hjälp av pilarna ▲ och ▼.
3. Tryck OK.
4. Välj 'DELETE' med hjälp av pilarna ▲ och ▼.
5. Tryck OK.
6. Bläddra igenom namnlistan med hjälp av pilarna ▲ och ▼. Listan visas i alfabetisk ordning.

7. Tryck OK när du hittat namnet som du vill radera.
8. 'CONFIRM' visas. Tryck OK för att bekräfta eller  för att avbryta.

## 5.2 SÖKA EN HANDENHET FRÅN BASENHETEN

När man trycker på sökknappen  på basenheten, ringer det i alla handenheter. Den ringsignalen är till hjälp för att lokalisera en försvunnen handenhet. Ringsignalen upphör när man helt enkelt trycker på någon av handenhets knapparna.

# 6. ANVÄNDA FLERA HANDENHETER







## 6.1 INSTALLERA YTTERLIGARE EN HANDENHET

Man kan ansluta nya handenheter till basenheten, förutsatt att dessa handenheter stöder DECT GAP-protokollet. Basenheten klarar upp till 2 handenheter. Om du redan har 2 handenheter, och du vill ha ytterligare en eller byta ut någon, måste du först radera en handenhet och därefter ange den nya handenheten.

1. Tryck och håll nere sökknappen  på basenheten under 6 sekunder.
2. Basenheten avger därefter ett pipjud. Basenheten är nu redo för registrering av en ny handenhet. Du har 90 sekunder på dig efter det att du har tryckt på knappen för att registrera en ny handenhet.

För att registrera en handenhet, måste basenheten först ställas i ett speciellt registreringsläge: När basenheten är inställd i registreringsläge, gör man på följande sätt med den nya handenheten:

### ***Om den nya handenheten är av modell Cocoon 510/610***

3. Gå till menyn genom att trycka på /OK.
4. välj "REGISTR" med hjälp av pilarna  och .
5. Tryck OK.
6. Välj REG BASE med hjälp av upp-  och ner-  tangenterna
7. Mata in ett basenhetsnummer ( från 1 till 4 ). De blinkande numren är redan upptagna av andra DECT basenheter.
8. Mata in basenhetsens PIN-kod (0000 är förinställt).
9. Tryck OK. Handenheten börjar leta efter DECT basenheten.
10. Om handenheten har lokaliserat basenheten, visas basenhetsens identifikationsnummer. Bekräfta basenhetsens registrering genom att trycka på OK eller avbryt genom att trycka på .
11. Om handenheten inte kan lokalisera basenheten, återgår den till standbyläge efter några sekunder. Försök igen genom att ändra basenhetsnumret och kontrollera att du inte befinner dig i en miljö med störningar. Flytta dig närmare basenheten.





### ***Om handenheten är av en annan modell***

Efter det att man startat registreringsproceduren på basenheten, får man läsa i handenhetsens bruksanvisning hur man registrerar den. Handenheten måste vara GAP-kompatibel.

ikonen  och texten "EJ REG" (NOT REG) blinkar i displayen när handenheten inte är registrerad till basenheten. När en handenhet är registrerad till en basenhet, tilldelas den ett handenhetsnummer av basenheten. Det är detta nummer som visas på handenheten efter namnet och måste användas för interna samtal.

## 6.2 AVREGISTRERA EN HANDENHET

Man kan avregistrera en handenhet från en basenhet för att en annan handenhet ska kunna registreras

1. Gå till menyn genom att trycka på /OK.
2. välj "INSTÄLLN" (SETUP) med hjälp av pilarna  och .
3. Tryck OK.
4. VÄLJ "RADERA H" (DEL HS) MED HJÄLP AV PILARNA  OCH .
5. Tryck OK.
6. Mata in den fyrsiffriga PIN-koden för basenheten.
7. Tryck OK.
8. Välj handenheten som ska tas bort.
9. Tryck OK för att bekräfta.

### 6.3 REGISTRERA EN HANDENHET TILL EN ANNAN BASENHET

Så här gör man om man vill använda en Cocoon 510/610 handenhet med en basenhet av en annan modell. Basenheten måste vara GAP-kompatibel.

1. För att ställa basenheten i registreringsläge, se i basenhetens bruksanvisning.
2. Följ steg 3 till 9 i paragraf 6.1 installera ytterligare en handenhet.

### 6.4 VÄLJA BASENHET

Handenheten kan vara registrerad till upp till 4 basenheter samtidigt.

Så här väljer man en basenhet:

1. Gå till menyn genom att trycka på ↵/OK.
2. välj "REGISTR" (REGISTER) med hjälp av pilarna ▲ och ▼.
3. Tryck OK.
4. Välj "BASVAL" (SEL BASE) med hjälp av pilarna ▲ och ▼.
5. Tryck OK.
6. Välj en basenhet eller välj AUTO med hjälp av pilarna ▲ och ▼.
7. Tryck OK.

När man väljer basenheten, indikeras den för närvarande valda basenheten med ett 'o'-tecken efter basenhetens nummer. Om du väljer 'Auto', kommer handenheten automatiskt att söka en annan basenhet när du är utanför tillåten räckvidd!

## 7. FELSÖKNING

TYP AV FEL	Möjlig orsak	Åtgärd
Ingen display	Batterierna är urladdade	Kontrollera hur batterierna är isatta. Ladda batterierna
	Handenheten AV	Ändra handenheten till PÅ
Ingen ton	Telefonsladden är inte ansluten ordentligt	Kontrollera telefonsladdens anslutning
	Linjen är upptagen av en annan handenhet	Vänta tills den andra handenheten lägger på.
Ikonen blinkar	Handenhet är utanför tillåten räckvidd	Flytta handenheten närmare basenheten
	Basenheten har ingen strömtillförsel	Kontrollera strömanslutningen till basenheten
	Handenheten är inte registrerad till basenheten	Registrera handenheten till basenheten
Basenhet eller handenhet ringer inte	Ringvolymen är inställd på noll eller för låg nivå	Justera ringvolymen
Ton finns men ingen kommunikation	Uppringningssättet är fel inställt	Justera uppringningssättet (ton/puls)
Det går inte att flytta över ett samtal på PABX	Intervalltiden är för kort	Ställ in enheten på Lång intervalltid
Telefonen reagerar inte när man trycker på knapparna	Manipulationsfel	Ta bort batterierna och sätt tillbaka dem igen

## 8. WARRANTY

### 8.1 GARANTI

Topcoms produkter har en garantilängd på 36 månader. Garantilängden startar vid inköpstillfället. Garantin för batterier är begränsad till 6 månader efter köpet. Förbrukningsvaror och defekter som orsakar en obetydlig påverkan på utrustningens funktion eller värde täcks inte av garantin.

Rätten till garanti måste bevisas med uppvisande av inköpskvittot i original, där inköpsdatum och produktmodell framgår.

## 8.2 GARANTIÅTAGANDE

En apparat med fel måste återlämnas till ett servicecenter för Topcom, inklusive ett giltigt inköpskvitto. Om ett fel uppstår på apparaten under garantiperioden, reparerar Topcom eller dess officiellt förordnade servicecenter alla defekter orsakade av material- eller tillverkningsfel utan kostnad. Topcom bestämmer själv om företagets garantiförpliktelser ska uppfyllas genom reparation eller utbyte av den felaktiga apparaten eller delar av den felaktiga apparaten. Vid utbyte kan de hända att färg och modell skiljer sig från den ursprungligen köpta apparaten. Det ursprungliga inköpsdatumet ska fastställa starten på garantiperioden. Garantiperioden förlängs inte om apparaten byts ut eller repareras av Topcom eller dess förordnade servicecenter.

## 8.3 GARANTI UNDANTAG

Skador eller defekter som är orsakade av felaktig skötsel eller hantering och skador som resulterar från användning av delar som inte är original eller tillbehör som inte Topcom har rekommenderat täcks inte av garantin. Topcoms sladdlösa telefoner är endast konstruerade att användas med uppladdningsbara batterier. Skador som orsakas av användning av ej uppladdningsbara batterier täcks inte av garantin. Garantin täcker inte skador orsakade av yttre faktorer som åska, vätskor och värme, inte heller skador orsakade under transport. Garantin gäller inte om serienumret på enheten har ändrats, tagits bort eller gjorts oläsligt. Alla garantianspråk blir ogiltiga om apparaten har reparerats, ändrats eller modifierats av köparen eller av obehöriga servicecenter som ej är officiellt förordnade av Topcom.

## 9. TEKNISK INFORMATION

- Standard: DECT ( Digital Enhanced Cordless Telecommunications )  
GAP (Generic Access Profile)
- Frekvens: 1880 MHz till 1900 MHz
- Antal kanaler: 120 duplexkanaler
- Modulering: GFSK
- Röstkodning: 32 kbit/sek
- Emissionsförmåga: 10 mW ( medel per kanal )
- Räckvidd: 300 m utomhus /50 m maximalt inomhus
- Basenhetens strömförsörjning: 230 V / 50 Hz för basenheten
- Handenhetens batterier: 2 interna batterierna AAA, NiMh 550mAh
- Handenhetens arbetstid: 100 timmar i standbyläge
- Taltid: 10 timmar
- Laddningstid: 6-8 timmar
- Normaltemperatur: +5 °C till +45 °C
- Uppringningssätt: Puls/ton

## DECLARATION OF CONFORMITY

We, Topcom Europe Nv, Grauwmeer 17 , 3001 Heverlee , Belgium, declare that our product :

**Model type: UCOM Cocoon 510 TWIN – Cocoon 610 TWIN**

is in compliance with the essential requirements and other relevant provisions of the R&TTE directive 1999/5/EC and carries the CE mark accordingly.

Supplementary information:

The product complies with the requirements of:

- TBR 21
- EN60950
- EN 301489-6
- TBR 6
- TBR 10
- TBR 22

Date: 06/11/2003  
Place: Heverlee , Belgium  
Name: Eric Vanderwegen  
Function: PRODUCT MANAGER

Signature:

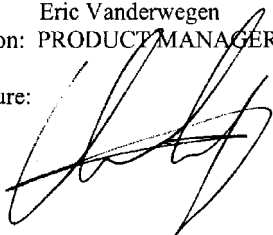

European contact: Topcom Europe Nv, R&D department, Research Park, Grauwmeer 17, 3001 Heverlee, Belgium. Tel : +32 16 398920 , Fax : +32 16 398939

# **Cocoon 510/610 TWIN**

**[www.ucom.be](http://www.ucom.be)**

U7006251 VEGAXS