

COCOON 510 / 610 TWIN



**HANDLEIDING
MODE D'EMPLOI
USER GUIDE
BEDIENUNGSANLEITUNG**

V.1



!! Important !!

To use 'Caller ID' (display caller), this service has to be activated on your phone line. Normally you need a separate subscription from your telephone company to activate this function. If you don't have the Caller ID function on your phone line, the incoming telephone numbers will NOT be shown on the display of your telephone.

!! Belangrijk !!

Om de 'Nummerweergave' te kunnen gebruiken, moet deze dienst geactiveerd zijn op uw telefoonlijn. Om deze dienst te activeren, hebt U hiervoor meestal een apart abonnement van uw telefoonmaatschappij nodig. Indien U geen nummerweergavefunctie hebt op uw telefoonlijn, zullen de inkomende telefoonnummers NIET op de display van uw toestel verschijnen.

!! Important !!

Pour utiliser la fonction 'Caller ID/Clip' (affichage de l'appelant), ce service doit être activé sur votre ligne téléphonique. Généralement, vous avez besoin d'un abonnement séparé de votre compagnie de téléphone pour activer cette fonction. Si vous n'avez pas la fonction 'Caller ID - Affichage Appelant' sur votre ligne téléphonique, les numéros de téléphone entrants n'apparaîtront PAS sur l'écran de votre téléphone.

!! Wichtig!!

Zur Verwendung der 'Rufnummernanzeige' muss dieser Dienst erst für Ihre Telefonleitung freigegeben werden. Zur Aktivierung dieser Dienstleistung benötigen Sie meistens ein separates Abonnement Ihrer Telefongesellschaft. Wenn Sie für Ihre Telefonleitung keine Rufnummernanzeigefunktion haben, erscheinen die eingehenden Telefonnummern NICHT im Display Ihres Gerätes.

This product is in compliance with the essential requirements and other relevant provisions of the R&TTE directive 1999/5/EC.
The Declaration of conformity can be found on :

<http://www.topcom.net/support/declarations/>

GB The features described in this manual are published with reservation to modifications.

NL De in deze handleiding beschreven mogelijkheden worden gepubliceerd onder voorbehoud van wijzigingen.

F Les possibilités décrites dans ce manuel sont publiées sous réserve de modifications.

D Die in dieser Bedienungsanleitung umschriebenen Möglichkeiten, werden vorbehaltlich Änderungen publiziert.

1.	DESCRIPTION OF TELEPHONE	5
1.1	HANDSET AND BASE COCOON 510	5
1.2	CHARGER COCOON 510	6
1.3	HANDSET AND BASE COCOON 610	7
1.4	CHARGER COCOON 610	8
1.5	DISPLAY	9
1.6	HANDSET INDICATOR (LED)	9
2.	TELEPHONE INSTALLATION	10
2.1	CONNECTIONS	10
2.2	RECHARGABLE BATTERIES	11
2.3	ALARM CLOCK SETTINGS	11
3.	USING THE TELEPHONE	12
3.1	SETTING MENU LANGUAGE	12
3.2	HANDSET ON/OFF	12
3.3	RECEIVING A CALL	12
3.4	MAKING AN EXTERNAL CALL	12
3.5	MAKING AN INTERNAL CALL	12
3.6	HAND FREE MODE	12
3.7	INTERNAL CALL TRANSFER	12
3.8	DISPLAY OF CALL DURATION	12
3.9	MICROPHONE MUTE	12
3.10	PAUSE KEY	13
3.11	CALLER IDENTIFICATION	13
3.12	REDIAL MEMORY	13
3.13	CALLING FROM THE PHONEBOOK	14
3.14	USING THE ALPHANUMERICAL KEYPAD	14
3.15	USING THE MENU	14
4.	PERSONALISATION	14
4.1	ADJUSTING THE RING VOLUME	14
4.2	CHOOSING THE RING MELODY	15
4.3	SPEAKER VOLUME DURING CALL	15
4.4	ACTIVATION / DEACTIVATION OF BEEPS	15
4.5	HANDSET NAME	16
4.6	CHANGING THE PIN CODE	16
4.7	SETTING THE DIALLING MODE	16
4.8	FLASH TIME DURATION	16
4.9	AUTOMATIC ANSWER	17
4.10	RESET	17
4.11	KEYPAD LOCK	17
5.	ADVANCED FUNCTIONS	18
5.1	PHONEBOOK	18
5.2	SEARCHING A HANDSET FROM THE BASE	18
6.	MANAGING MULTIPLE HANDSETS	19
6.1	SETTING UP AN ADDITIONAL HANDSET	19
6.2	REMOVING A HANDSET	19
6.3	SETTING UP A HANDSET ON ANOTHER BASE	20
6.4	SELECTING A BASE	20
7.	TROUBLE SHOOTING	20
8.	TOPCOM WARRANTY	20
8.1.	WARRANTY PERIOD	20
8.2.	WARRANTY HANDLING	21
8.3.	WARRANTY EXCLUSIONS	21
9.	TECHNICAL CHARACTERISTICS	21

SAFETY INSTRUCTIONS

- Only use the charger plug supplied. Do not use other chargers, as this may damage the battery cells.
- Only insert rechargeable batteries of the same type. Never use ordinary, non-rechargeable batteries. Insert rechargeable batteries so they connect to the right poles (indicated in the battery compartment of the handset).
- Do not touch the charger and plug contacts with sharp or metal objects.
- The operation of some medical devices may be affected.
- The handset may cause an unpleasant buzzing sound in hearing aids.
- Do not place the basic unit in a damp room or at a distance of less than 1.5 m away from a water source. Keep water away from the handset.
- Do not use the telephone in environments where there is a risk of explosions.
- Dispose of the batteries and maintain the telephone in an environment-friendly manner.
- As this telephone cannot be used in case of a power cut, you should use a mains-independent telephone for emergency calls, e.g. a mobile phone.
- This telephone uses rechargeable batteries. You have to dispose of the batteries in an environment friendly manner according to your country regulations.



CLEANING

Clean the telephone with a slightly damp cloth or with an anti-static cloth. Never use cleaning agents or abrasive solvents.

The CE symbol indicates that the unit complies with the essential requirements of the R&TTE directive.

1. DESCRIPTION OF TELEPHONE

1.1 HANDSET AND BASE COCOON 510

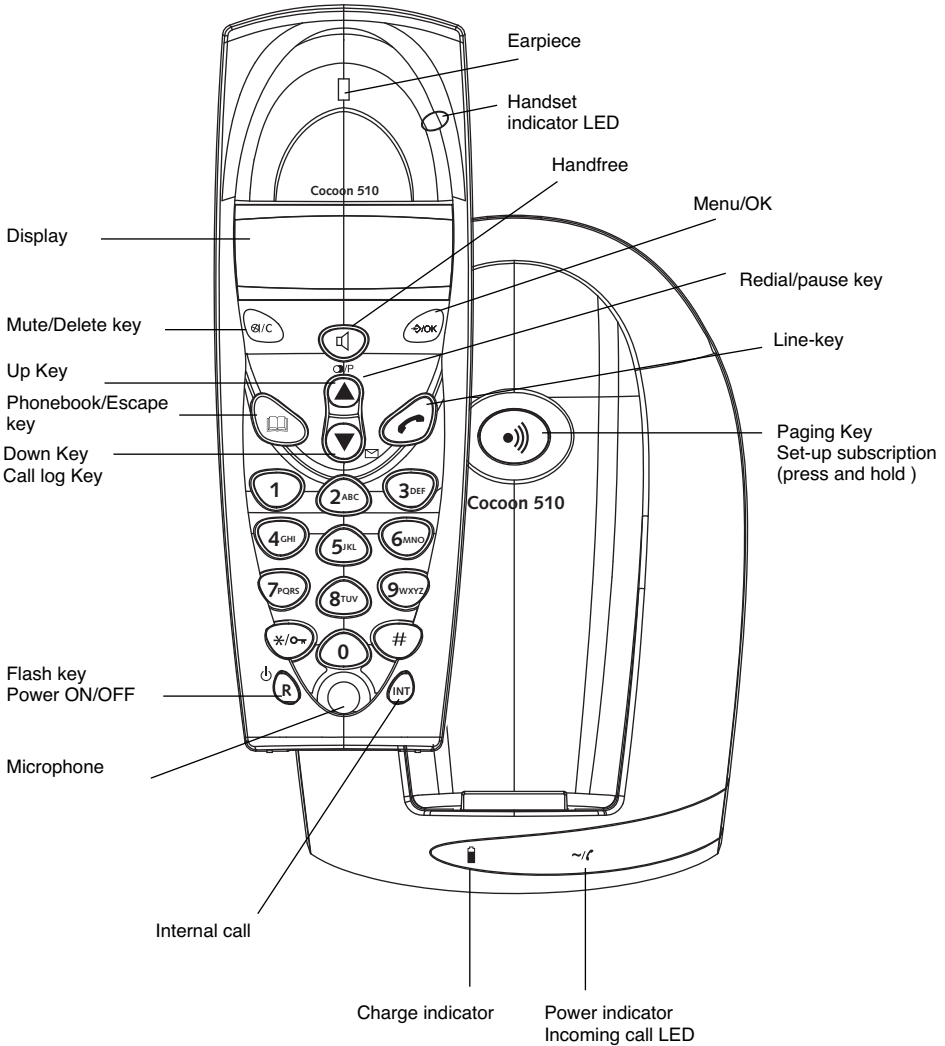

1.2 CHARGER COCOON 510

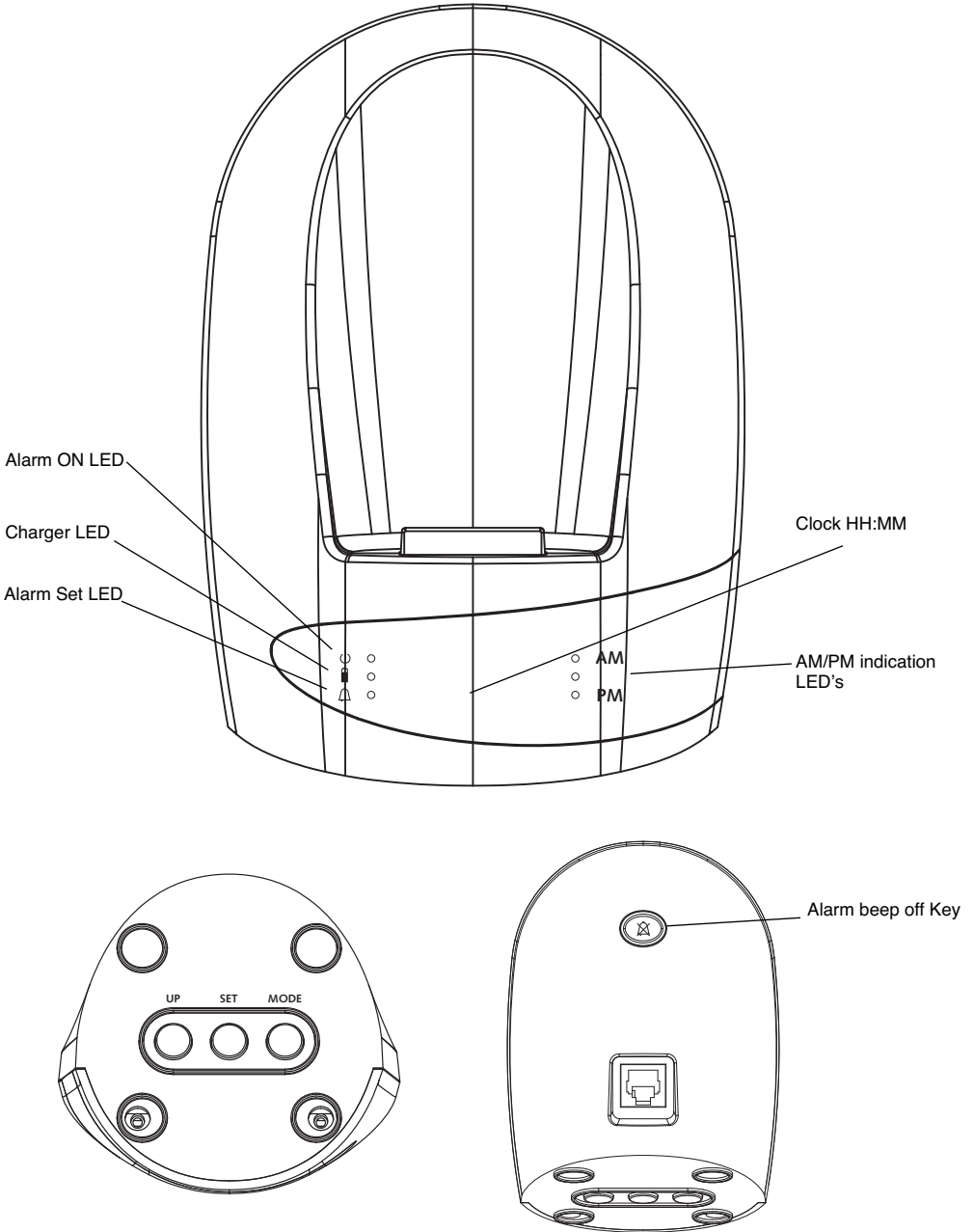

1.3 HANDSET AND BASE COCOON 610

ENGLISH

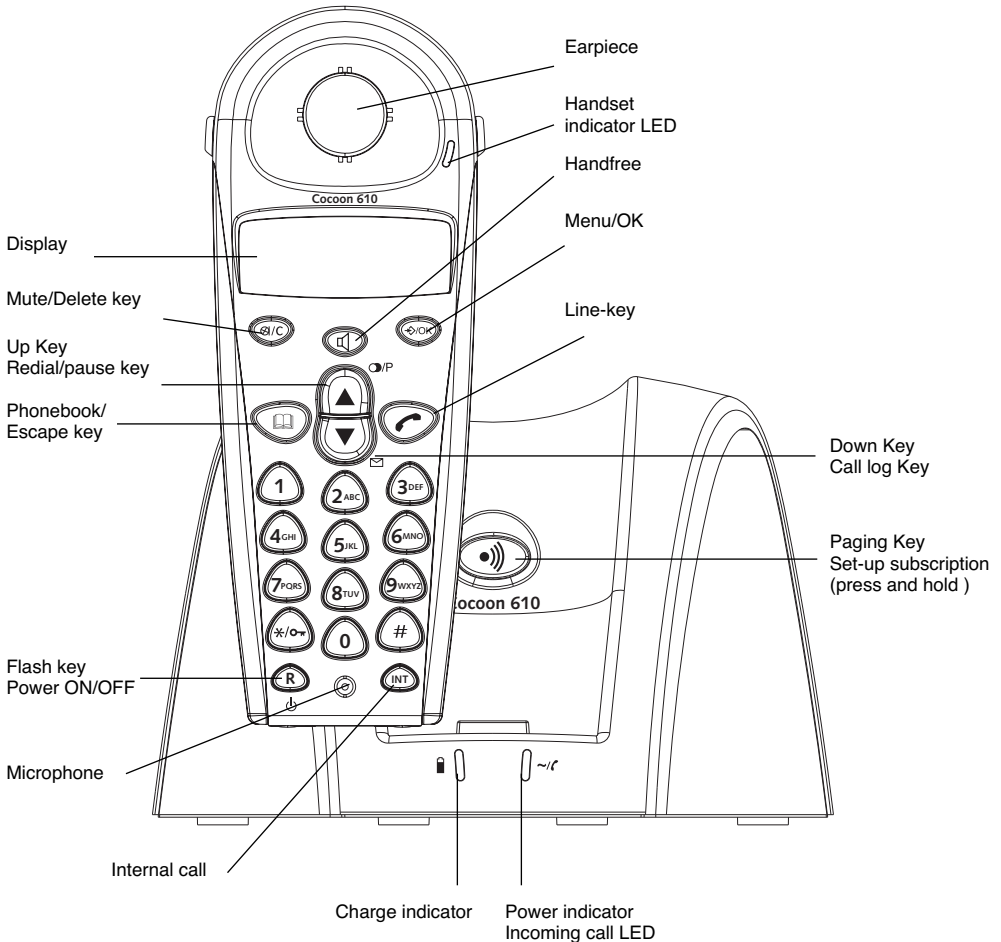

1.4 CHARGER COCOON 610

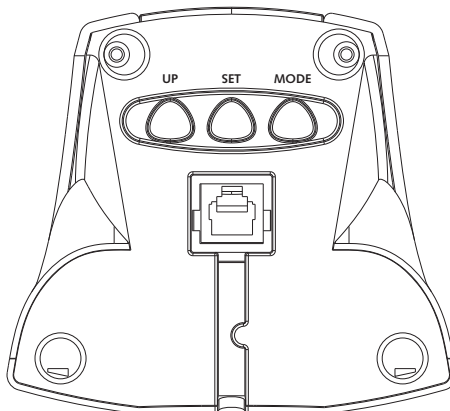
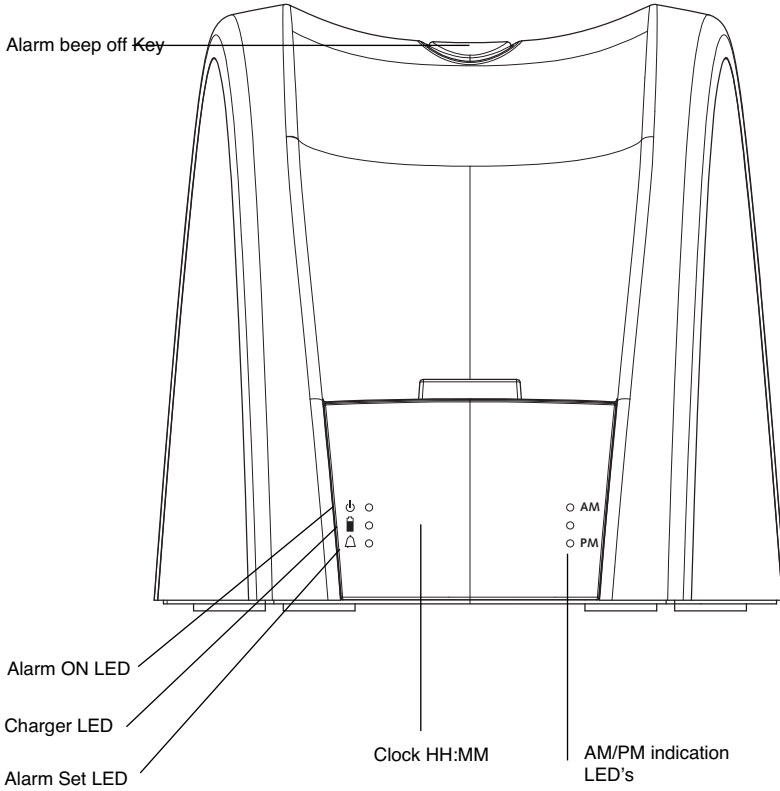

1.5 DISPLAY

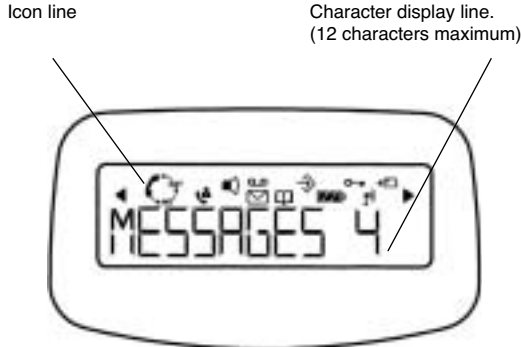

Each operation has an associated icon

Icon:	Meaning:
	You are online
EXT	You are in external communication
INT	You are in internal communication
	New numbers in call list
	Indicate answered call
	Indicate unanswered call
	Hands free mode activated
	You are opening your address book.
	You are in the menu.
	rechargeable battery level indicator 1 segment: weak, 2 segments: medium, 3 segments: full.
	The antenna indicates the quality of reception. The antenna flashes when the handset is not registered on the base.
	Handset keypad locked
◀ or ▶	Indicates that the displayed number is longer than the screen (12 digits)
▲ or ▼	Possible scroll direction in the menu

1.5.1 Standby display

In standby mode, the display shows the handset name and the handset number:

C510 HS1 or
C610 HS1

1.6 HANDSET INDICATOR (LED)

The handset LED has following function:

- ON when the external line is busy
- OFF when all handset are in standby mode
- Flashes on all handset when there is an incoming call

2. TELEPHONE INSTALLATION

2.1 CONNECTIONS

Back view
of BASE
Cocoon 510

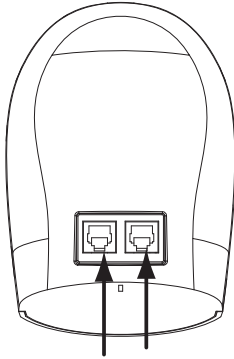

Bottom view
of BASE
Cocoon 610

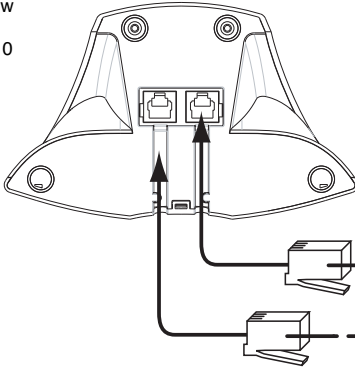

Power cable

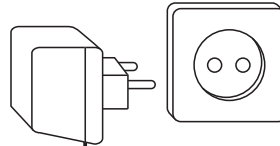

TEL

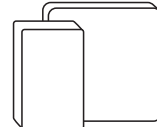

Telephone cord

Back view
of CHARGER
Cocoon 510

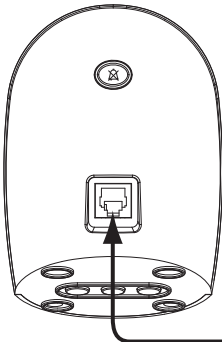

Bottom view
of CHARGER
Cocoon 610

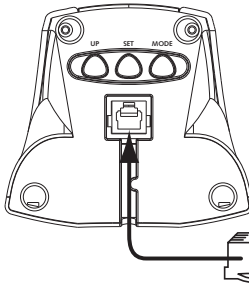

Power cable

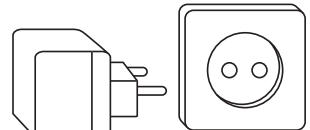

2.2 RECHARGABLE BATTERIES

Before you use your Cocoon 510/610 for the first time, you must first make sure that the batteries are charged for 6-8 hours. The telephone will not work optimally if not properly charged.

To change or insert a rechargeable battery:

1. Slide the cover towards the bottom and then lift it up.
2. Insert the batteries **respecting the (+ and -) polarity**.
3. Replace the battery cover

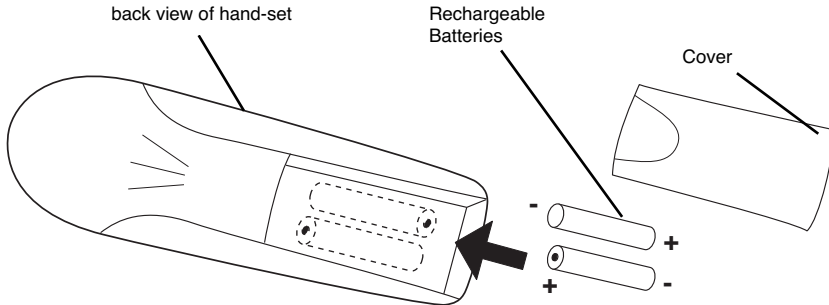

Note: The maximum standby time of the batteries is approx. 100 h and the maximum talk time is 10 hours! In the course of time the batteries will start to drain faster. The batteries must be replaced. 2 rechargeable batteries, type AAA NiMH!

2.3 ALARM CLOCK SETTINGS

The multicharger of the 2nd handset has a build-in clock with alarm. There are 3 keys at the bottom of the charger to set the time and alarm:

2.3.1 To set the time

1. Press the MODE key ones. The hours will blink.
2. Press the UP-key a few times until the correct hour is shown (1-12)
3. Press the SET key to confirm the hours and to set the minutes
4. Press the UP-key a few times until the correct minutes are shown
5. Press the SET key again to confirm the minute
6. Press the UP-key to choose AM (hours between midnight and noon) or PM (hours between noon and midnight)
7. Press the SET key to confirm
8. Press the MODE key twice to show the clock

2.3.2 To set the alarm







1. Press the MODE key twice. The hours will blink and the Alarm Set LED Δ will lit.
2. Press the UP-key a few times until the correct hour is set (1-12)
3. Press the SET key to confirm the hours and to set the minutes
4. Press the UP-key a few times until the correct minutes are shown
5. Press the SET key again to confirm the minute
6. Press the UP-key to choose AM (hours between midnight and noon) or PM (hours between noon and midnight)
7. Press the SET key to confirm
8. Press the UP key to turn ON/OFF the alarm:
 - ON: ALARM On LED \downarrow will blink
 - OFF: Alarm On LED \downarrow doesn't lit
9. Press the MODE key to confirm and to return to standby

2.3.3 Turn the alarm buzzer OFF



During alarm, the buzzer will ring for 60s unless you press the Alarm beep Off Key \boxtimes .

3. USING THE TELEPHONE

3.1 SETTING MENU LANGUAGE

1. Enter the menu by pressing /OK
2. Select HANDSET using the up  and down  keys
3. Press OK
4. Select LANGUAGE using the up  and down  keys
5. Press OK
6. Select the language of choice by means of the up  and down  keys.
7. Press OK to validate

3.2 HANDSET ON/OFF

- Turn ON handset: Press the  key on the handset. The handset will search the base.
- Turn OFF handset: Press  for 3 sec. The display will go OFF.

3.3 RECEIVING A CALL

When the handset rings, press  to answer. You are then connected to your correspondent. If the hand-set is on the base when the telephone rings, you just need to pick up the hand-set to answer the call (if the option autoanswer is activated: See 4.9. Automatic answer).

If you press  when the telephone rings, you answer the call automatically and activates the handfree mode.

3.4 MAKING AN EXTERNAL CALL

Normal:

1. Press 
2. Enter telephone number

Block dialling:

1. Dial your correspondents number
2. Press 

To correct a number use the /C key to delete an entered digit

3.5 MAKING AN INTERNAL CALL

1. Press INT
2. Enter the number of the internal handset (1 to 2)

3.6 HAND FREE MODE

You can speak with your correspondent without picking up the handset.

To activate or deactivate the hands free mode, press the  key during a call.

To adjust the volume, refer to the chapter “ Personalisation “- adjusting speaker volume.

3.7 INTERNAL CALL TRANSFER

When you want to transfer an external call to another handset:

1. During a conversation, press INT
2. Select the number of the internal handset, the external caller is put on hold.
3. When the other handset picks up, press  to hang up and transfer the call.

If the internal correspondent does not pick-up, press INT again to reconnect to the external caller on line.

3.8 DISPLAY OF CALL DURATION

The call duration is displayed after 15 seconds, in minutes - seconds.

At the end of each call, the total call duration is displayed for 5 seconds.

3.9 MICROPHONE MUTE

It is possible to mute the microphone during a conversation.

Press  during the conversation, the microphone is then deactivated, you can talk freely without being heard by the calling party.

"MUTE" is displayed. Press  again to return to normal mode.

3.10 PAUSE KEY

When dialling a number you can add a pause between two digits by pressing the redial/pause  key for 2s.

3.11 CALLER IDENTIFICATION

Caller identification is only available if you have subscribed to this service with your telephone operator.

When you receive an external call, the callers number will appear on the display as the telephone rings.







If the network sends it, or if the name of the caller is in the address book, the caller is identified by his or her name.

The caller identity is replaced by the call duration after 15 seconds in communication. It is still possible to display the caller's identity after this time by pressing OK-key repeatedly for the name and number.

3.11.1 List of calls

Your telephone keeps a list in memory of the last 30 calls received. This function is only available if you are subscribed to the caller ID information. The correspondents that have called are identified by their telephone number or name in the same way as in caller identification.

The presence of new / unanswered calls is indicated by the flashing -icon on the display. To consult the list of calls:



1. Press . If there are no calls in the list 'EMPTY' will appear.
2. Scroll through the calls using the up  or down  arrows. The callers names will be shown if the name is send by the network or is stored in the phonebook. When  is shown, this call is been aswered. When  is shown, the call is unanswered. If you are at the end of the list you will hear a beep tone.
3. If you press OK, the telephone number will be shown. Note: if the telephone number is longer then 12 digits, press OK again to see the complete number.
4. Press OK again to see the time and date when the call is received**
5. Pressing OK again will give you the option to add this entry in the phonebook if it's not already stored:
 - Press OK when 'ADD' is shown on the display. Enter or modify the name and press OK. Enter or modify the telephonenumber and press OK. Select the melody (1-3) which will be heard when this number is calling by means of the up/down keys and press OK. The entry will be stored in the phonebook.
6. To call back a correspondent, simply press the key  when their telephone number or name are displayed.

If a caller is in the phonebook, they are identified by their name in the list of calls.

**** ONLY WHEN THE NETWORK SEND THE TIME/DATE TOGETHER WITH THE TELEPHONE NUMBER!!! On networks with caller ID in DTMF, no time and date will be displayed.**

3.11.2 Delete an entry or all entries in the call list





You can delete each entry separately or all entries at ones:

- When scrolling through the calls, press:
 - the mute key /C short to delete this entry only. DELETE appears on the screen.
 - the mute key /C long (2 sec.) to delete all entries: DELETE ALL appears on the screen.
- Press OK to delete current/all entr(y)ies, or  to cancel the delete operation.

3.12 REDIAL MEMORY

Your telephone keeps a list of the 5 last calls (of 32 digits) you have made in memory; The correspondents called are identified by their telephone number or by their name if they appear in the phonebook.

To consult the redial list:

1. Press .
2. Scroll through the calls with the up  and down  arrows.
3. To call by the selected correspondent, simply press  when their telephone number or name is displayed.

Note: When name is displayed, you can toggle between name and number by pressing the OK key!

3.13 CALLING FROM THE PHONEBOOK

To call a correspondent whose name you have saved in the phonebook:

1. Press **[☰]** to enter the phonebook
2. Press the first letter of the name. The first name that starts with this letter or the nearest letter in the alphabet will be displayed.
3. Go through the list of names with the up **▲** and down **▼** keys. The list scrolls in an alphabetical order.
4. Press **[☎]** to dial the number of the correspondent whose name is displayed.

To see the number before dialling, carry out steps 1 to 3 from before and press **OK**.

3.14 USING THE ALPHANUMERICAL KEYPAD

With your telephone you can also enter alphanumeric characters. This is useful for entering a name into the phonebook, giving a name to a hand-set, ...

To select a letter, press the corresponding key as many times as is necessary. For example to select an 'A', press '2' once, to select a 'B', press '2' twice and so on. To select 'A' and then B consecutively, select 'A', wait until the cursor moves on to the next character, then press '2' twice.

To select a space, press 1.

To select a dash, press '1' twice

The keypad characters are as follows:

Key	First press	Second press	Third press	Fourth press	Fifth press
1	space	-	1		
2	A	B	C	2	
3	D	E	F	3	
4	G	H	I	4	
5	J	K	L	5	
6	M	N	O	6	
7	P	Q	R	S	7
8	T	U	V	8	
9	W	X	Y	Z	9

3.15 USING THE MENU

A wide range of telephone functions are accessible through a user friendly menu.

1. To enter the menu, press **[☰]/OK**
2. Scroll through the selections using the up **▲** and down **▼** keys, the selections scroll in a loop (you return to the first after the last).
3. To validate a selection, press **OK**
4. To return to the previous menu, press **[☰]**

4. PERSONALISATION

Note: Every programming is confirmed at the end by a double or single long beep. A double beep confirms the validation of your choice

A long beep signifies that the modification has not been taken into account.

4.1 ADJUSTING THE RING VOLUME







4.1.1 Handset ringvolume External/internal calls

The handset ringvolume for internal or external calls can be set separately:

1. Enter the menu by pressing **[☰]/OK**
2. Select **HANDSET** using the up **▲** and down **▼** keys
3. Press **OK**
4. Select **INT RING VOL** or **EXT RING VOL** using the up **▲** and down **▼** keys
5. Press **OK**

6. Select the desired volume (OFF or 1 to 3)
7. Press OK to confirm or  to return to the previous menu.









4.1.2 Base ring

1. Enter the menu by pressing /OK
2. Select SETUP using the up  and down  keys
3. Press OK
4. Select BASE VOLUME using the up  and down  keys
5. Press OK
6. Select the desired volume (OFF or 1 to 3)
7. Press OK to confirm or  to return to the previous menu.









4.2 CHOOSING THE RING MELODY

The base and each handset can ring with a different melody.
The handsets can ring with a different melody according to whether the call is internal or external.









4.2.1 Base melody

1. Enter the menu by pressing /OK
2. Select SETUP using the up  and down  keys
3. Press OK
4. Select BASE MELODY using the up  and down  keys
5. Press OK
6. Select the melody of your choice (1 to 3) using the up  and down  keys
7. Press OK to confirm or  to return to the previous menu.

4.2.2 Handset melody, external call

1. Enter the menu by pressing /OK
2. Select HANDSET using the up  and down  keys
3. Press OK
4. Select EXT MELODY using the up  and down  keys
5. Press OK
6. Select the melody of your choice (1 to 3) using the up  and down  keys
7. Press OK to confirm or  to return to the previous menu.

4.2.3 Handset melody, internal call

1. Enter the menu by pressing /OK
2. Select HANDSET using the up  and down  keys
3. Press OK
4. Select INT MELODY using the up  and down  keys
5. Press OK
6. Select the melody of your choice (1 to 3) using the up  and down  keys
7. Press OK to confirm or  to return to the previous menu.

4.3 SPEAKER VOLUME DURING CALL







During conversation, press the up  or down  key to change the volume accordingly.

Note: *The handsfree volume is also adjust together with the receiver in the handset as above described .*

4.4 ACTIVATION / DEACTIVATION OF BEEPS

The handsets can emit beeptone when a key is pressed, when the batteries are low or when the handset is out of range.

4.4.1 Key pressed beeptone on/off

1. Enter the menu by pressing /OK
2. Select HANDSET using the up  and down  keys
3. Press OK
4. Select BEEP using the up  and down  keys
5. Press OK
6. Select KEYTONE using the up  and down  keys
7. Press OK
8. Select ON to activate, OFF to deactivate
9. Press OK to confirm.

4.4.2 Low battery

Proceed as before, but select at point 6 "LOW BATTERY" instead of "KEYTONE".

4.4.3 Handset out of range

Proceed as before, but select at point 6 "OUT RANGE" instead of "KEYTONE".

4.5 HANDSET NAME

This function allows you to personalise each handset.

1. Enter the menu by pressing ⇨/OK
2. Select HANDSET using the up ▲ and down ▼ keys
3. Press OK
4. Select NAME using the up ▲ and down ▼ keys
5. Press OK
6. Enter the name
7. Press OK to validate

While entering the name, press 'c' to delete a character and press and hold  to exit the menu without taking any modifications into account.

4.6 CHANGING THE PIN CODE

Certain functions are only available to users who know the PIN code. By default this is PIN code = 0000.

To change the PIN code:

1. Enter the menu by pressing ⇨/OK
2. Select SETUP using the up ▲ and down ▼ keys
3. Press OK
4. Select PIN CODE using the up ▲ and down ▼ keys
5. Press OK
6. Enter the old 4 figure PIN code.
7. Press OK
8. Enter the new 4 figure PIN code
9. Press OK
10. Enter the new PIN code a second time
11. Press OK to validate

4.7 SETTING THE DIALLING MODE

There are two types of dialling mode:

- DTMF/Tone dialling (the most common)
- Pulse dialling (for older installations)

To change the dialling mode:

1. Enter the menu by pressing ⇨/OK
2. Select setup using the up ▲ and down ▼ keys
3. Press OK
4. Select DIAL MODE using the up ▲ and down ▼ keys
5. Press OK
6. Select the dialling mode using the up ▲ and down ▼ keys
7. Press OK to validate

4.8 FLASH TIME DURATION

1. Enter the menu by pressing ⇨/OK
2. Select SETUP using the up ▲ and down ▼ keys
3. Press OK
4. Select RECALL using the up ▲ and down ▼ keys
5. Choose RECALL 1 for short flash time (100ms) or RECALL 2 for long flash time (250ms)

4.9 AUTOMATIC ANSWER

When there is a incoming call and the handset in on the base, the phone automatically takes the line when lifted. This is the default setting, but can be set OFF:

- 1 Enter the menu by pressing ⇨/OK
- 2 Select HANDSET using the up ▲ and down ▼ keys
- 3 Press OK
- 4 Select AUTO ANSWER using the up ▲ and down ▼ keys
- 5 Select ON (for automatic answer) or OFF
- 6 Press OK

4.10 RESET

It is possible to return the phone to the original default configuration. This is the configuration which was installed when you first received the telephone.

To return to default settings:

1. Enter the menu by pressing ⇨/OK
2. Select SETUP using the up ▲ and down ▼ keys
3. Press OK
4. Select DEFAULT using the up ▲ and down ▼ keys
5. Press OK
6. Enter the 4 digit PIN code (default =0000). Press OK.
7. Press again OK to validate

DEFAULT PARAMETERS ARE:

Low battery beeps	ON
Out of range warning beeps	ON
Key click	ON
Auto answer	ON
Internal melody	1
Internal volume	2
External melody	3
External volume	2
Ear volume	3
Phonebook	Empty
Call log list	Empty
Redial list	Empty
Pin code	0000
Dial mode	DTMF
Keypad lock	OFF

WARNING! Returning to default settings will delete all entries in the phonebook and call log. The PIN code will also be reset to 0000

4.11 KEYPAD LOCK

The keypad can be locked so that no settings can be changed or no telephone number can be dialed. The ☞-icon will appear on the screen when keypad is locked.

4.11.1 Locking the keypad by Menu

- 1 Enter the menu by pressing ⇨/OK
- 2 Select HANDSET using the up ▲ and down ▼ keys
- 3 Press OK
- 4 Select KEY LOCK? using the up ▲ and down ▼ keys
- 5 Press OK to lock the keypad

4.11.2 Locking the keypad by the *-key (quick lock)

Press and hold the *-key for 3 seconds. The keypad will be locked.

4.11.3 Unlock the keypad

- 1 Press any key
- 2 PRESS * will appear on the screen
- 3 Press the "*" key within 3 seconds to unlock the keypad

5. ADVANCED FUNCTIONS

5.1 PHONEBOOK

The Phonebook allows you to memorise 50 telephone numbers and names. You can enter names of up to 12 characters length and numbers of up to 20 digits length.

To call a correspondent whose number is stored in the phonebook, refer to the section 3.13

To enter alphanumerical characters, refer to the section 3.14.

5.1.1 Add an entry into the phonebook

1. Enter the menu by pressing ⇨/OK
2. Select PHONE BOOK using the up ▲ and down ▼ keys
3. Press OK
4. Select ADD ENTRY using the up ▲ and down ▼ keys
5. Press OK
6. Enter the name
7. Press OK to validate.
8. Enter the telephone number
9. Press OK to validate
10. Select the desired melody (1-3) by means of the up/down key
11. Press OK to Validate

5.1.2 Modify a name or number

To modify a number in the phonebook:

1. Enter the menu by pressing ⇨/OK
2. Select PHONE BOOK using the up ▲ and down ▼ keys
3. Press OK
4. Select MODIFY ENTRY using the up ▲ and down ▼ keys
5. Press OK
6. Move through the list of names with the up ▲ and down ▼ keys. The list scrolls in alphabetical order.
7. Press OK when you find the name to modify
8. Use the 'Ⓜ/c' key to go back and enter the new name
9. Press OK to validate
10. Enter the new telephone number
11. Press OK to validate

Warning, if you enter the Phonebook first with the ☐ key and modify a telephone number with the Ⓜ/c key, the modification will be taken into account only for this call and will not be stored in the phonebook!

5.1.3 Deleting an entry

To delete an entry:

1. Enter the menu by pressing ⇨/OK
2. Select PHONE BOOK using the up ▲ and down ▼ keys
3. Press OK
4. Select DELETE ENTRY using the up ▲ and down ▼ keys
5. Press OK
6. Move through the list of names using the up ▲ and down ▼ keys the list scrolls in alphabetical order.
7. Press OK when you find the name you wish to delete
8. CONFIRM appears, press OK to confirm or ☐ to stop.

5.2 SEARCHING A HANDSET FROM THE BASE

When the paging button ⇨ on the base is pressed all the handsets will ring. This ringing will help you locate a lost handset. By simply pressing one of the handset keys the ringing stops.

6. MANAGING MULTIPLE HANDSETS

6.1 SETTING UP AN ADDITIONAL HANDSET

!!! YOU ONLY NEED TO REGISTER A 2nd HANDSET IN CASE YOUR 2nd HANDSET DOESN'T LINK WITH THE BASE ANYMORE OR WHEN YOU HAVE BOUGHT A NEW ONE !!!

You can register new handsets on the base if these handsets support the DECT GAP protocol. The base can support a maximum of 2 handsets. If you already have 2 handsets, and you wish to add another one or change one handset, you must first delete a handset, then associate the new handset.

To register any handset, the base must be put into a special registration mode:

1. Press and hold the paging key \rightarrow of the base for 6 seconds.
2. The base will then emit a beep tone. The base is now ready to register a new handset. You have 90 seconds after pressing the button to register a new handset.

After putting the base into registration mode, start the procedure on the new handset:

if your additional handset is a Cocoon 510C/610C

3. Enter the menu by pressing \rightarrow /OK
4. Select REGISTER using the up \blacktriangle and down \blacktriangledown keys
5. Press OK
6. Select REG BASE using the up \blacktriangle and down \blacktriangledown keys
7. Enter a base number (from 1 to 4). The flashing numbers are already in use.
8. Enter the Base PIN code (0000 by default)
9. Press OK. The handset will start searching for the DECT base
10. If the handset has located the base, it will display the base identification number, validate the base registration by pressing OK or stop by pressing \square .
11. If the handset does not locate the base, it will return to the standby mode after a few seconds. Try again by changing the base number and check that you are not in an environment where there is interference. Move closer to the base.

if your handset is another model

After starting the registration procedure on the base, refer to the handset manual to find out how to register the handset. The handset must be GAP compatible.

The icon \rightarrow and the text "NOT REG" flashes on the display when the handset is not associated with the base. When a handset is associated with a base, it is attributed a handset number by the base. It is this number that is displayed on the handset after the name and must be used for internal calls.

DECT GAP Profile only guarantees that basic calling-functions will work correctly between different brands/types. There's a possibility that certain services (like CLIP) will not work correctly.

6.2 REMOVING A HANDSET

You can remove a handset with a base to allow another handset to be registered

1. Enter the menu by pressing \rightarrow /OK
2. Select SETUP using the up \blacktriangle and down \blacktriangledown keys
3. Press OK
4. Select DEL HANDSET using the up \blacktriangle and down \blacktriangledown keys
5. Press OK
6. Enter the 4 digit base PIN code
7. Press OK
8. Select the handset to be removed
9. Press OK to validate

6.3 SETTING UP A HANDSET ON ANOTHER BASE

If you want to use a Cocoon 510 or Cocoon 610 handset with a base of another model. The base must be GAP compatible.

1. To put the base in registration mode, refer to the base user manual.
2. Carry out operations 3 to 10 from the paragraph 6.1.

6.4 SELECTING A BASE

The handsets can be registered up to 4 bases simultaneously.

To select a base:

1. Enter the menu by pressing \leftrightarrow /OK
2. Select REGISTER using the up \blacktriangle and down \blacktriangledown keys
3. Press OK
4. Select SELECT BASE using the up \blacktriangle and down \blacktriangledown keys
5. Press OK
6. Select a base or select AUTO using the up \blacktriangle and down \blacktriangledown keys
7. Press OK

When selecting the base, the correct selected base is indicated by a blinking base number. If you select 'Auto' the handset will automatically search for another base when you are out of range!

7. TROUBLE SHOOTING

Symptom	Possible cause	Solution
No display	Batteries uncharged	Check the position of the batteries
		Recharge the batteries
	Handset turned OFF	Turn ON the handset
No tone	Telephone cord badly connected	Check the telephone cord connection
	The line is occupied by another handset	Wait until the other handset hangs up
The icon  flashes	Handset out of range	Bring the handset closer to the base
	The base has no power supply	Check the mains connection to the base
	The handset is not registered on the base	Register the handset on the base
Base or handset do not ring	The ringing volume is zero or low	Adjust the ringing volume
Tone is good, but there is no communication	The dialling mode is wrong	Adjust the dialling mode (pulse/tone)
Not possible to transfer a call on PABX	The FLASH time is too short	Set the unit to Long Flash time
Telephone does not react to pressing the keys	Manipulation error	Remove the batteries and put them back in place

8. TOPCOM WARRANTY

8.1. WARRANTY PERIOD

The Topcom units have a 36-month warranty period. The warranty period starts on the day the new unit is purchased. The warranty on batteries is limited to 6 months after purchase. Consumables or defects causing a negligible effect on operation or value of the equipment are not covered.

The warranty has to be proven by presentation of the original purchase receipt, on which the date of purchase and the unit-model are indicated.

8.2. WARRANTY HANDLING

A faulty unit needs to be returned to a Topcom service centre including a valid purchase note.

If the unit develops a fault during the warranty period, Topcom or its officially appointed service centre will repair any defects caused by material or manufacturing faults free of charge.

Topcom will at its discretion fulfil its warranty obligations by either repairing or exchanging the faulty units or parts of the faulty units. In case of replacement, colour and model can be different from the original purchased unit.

The initial purchase date shall determine the start of the warranty period. The warranty period is not extended if the unit is exchanged or repaired by Topcom or its appointed service centres.

8.3. WARRANTY EXCLUSIONS

Damage or defects caused by incorrect treatment or operation and damage resulting from use of non-original parts or accessories not recommended by Topcom are not covered by the warranty.

Topcom cordless phones are designed to work with rechargeable batteries only. The damage caused by the use of non-rechargeable batteries is not covered under warranty.

The warranty does not cover damage caused by outside factors, such as lightning, water and fire, nor any damage caused during transportation.

No warranty can be claimed if the serial number on the units has been changed, removed or rendered illegible.

Any warranty claims will be invalid if the unit has been repaired, altered or modified by the buyer or by unqualified, non-officially appointed Topcom service centres.

9. TECHNICAL CHARACTERISTICS

- Standard: DECT (Digital Enhanced Cordless Telecommunications)
GAP (Generic Access Profile)
- Frequency range: 1880 MHz to 1900 MHz
- Number of channels: 120 duplex channels
- Modulation: GFSK
- Speech coding: 32 kbit/s
- Emission power: 10 mW (average power per channel)
- Range: max 300 m in open space /10-50 m **maximum** inhouse
- Base power supply: 220 V / 50 Hz for the base
- Handset Batteries: 2 rechargeable batteries AAA, NiMh 550mAh
- Handset autonomy: 100 hours in standby
- Talk time: 10 hours
- Charging time: 6-8 hours
- Normal conditions of use: +5 °C to +45 °C
- Dialling mode: Pulse / Tone
- Flash time: 100 or 250 ms

1.	BESCHRIJVING VAN DE TELEFOON	25
1.1	HANDSET EN BASISSTATION COCOON 510	25
1.2	OPLADER COCOON 510	26
1.3	HANDSET EN BASISTOESTEL VAN DE COCOON 610	27
1.4	CHARGER COCOON 610	28
1.5	DISPLAY	29
1.6	HANDSETINDICATOR (LED)	29
2.	TELEFOONINSTALLATIE	30
2.1	AANSLUITINGEN	30
2.2	HERLAADBARE BATTERIJEN	31
2.3	INSTELLINGEN WEKKER	31
3.	DE TELEFOON GEBRUIKEN	32
3.1	MENUTAAL KIEZEN	32
3.2	HANDSET AAN/UIT	32
3.3	OPROEPEN ONTVANGEN	32
3.4	EEN EXTERNE OPROEP	32
3.5	EEN INTERNE OPROEP (INT)	32
3.6	HANDENVRIJE MODUS	32
3.7	INTERNE OPROEP DOORSCHAKELEN	32
3.8	TONEN VAN DE GESPREKSDUUR	33
3.9	MICROFOON UITSCHAKELEN (MUTE)	33
3.10	PAUZE TOETS	33
3.11	IDENTIFICATIE VAN DE BELLER	33
3.12	HERKIES-GEHEUGEN	34
3.13	BELLEN VANUIT HET TELEFOONBOEK	34
3.14	HET ALFANUMERIEKE TOETSENBOORD GEBRUIKEN	34
3.15	HET MENU GEBRUIKEN	34
4.	PERSONALISERING	35
4.1	LUIDSPREKERVOLUME AANPASSEN	35
4.2	BELMELODIE KIEZEN	35
4.3	BIEPTONEN ACTIVEREN/DESACTIVEREN	36
4.4	NAAM VAN DE HANDSET WIJZIGEN	36
4.5	DE PIN-CODE WIJZIGEN	36
4.6	DE KIESMODUS INSTELLEN	37
4.7	FLASHTIJD INSTELLEN	37
4.8	AUTOMATISCH OPNEMEN	37
4.9	RESET	37
4.10	VERGRENDELING TOETSENBOORD	38
5.	GEAVANCEERDE FUNCTIES	38
5.1	TELEFOONBOEK	38
5.2	EEN INTERN TOESTEL ZOEKEN VIA HET BASISTOESTEL	39
6.	GEBRUIK VAN MEERDERE HANDSETS	39
6.1	EEN BIJKOMENDE HANDSET REGISTREREN	39
6.2	EEN HANDSET VERWIJDEREN	40
6.3	EEN BUTLER HANDSET INSTALLEREN OP EEN ANDER BASISTOESTEL	40
6.4	EEN BASISTOESTEL SELECTEREN	40
7.	PROBLEMEN VERHELPEN	41
8.	GARANTIE	41
8.1	GARANTIEPERIODE	41
8.2	AFWIKKELING VAN GARANTIECLAIMS	41
8.3	GARANTIEBEPERKINGEN	41
9.	TECHNISCHE KENMERKEN	42

VEILIGHEIDSVOORSCHRIFTEN

- Gebruik enkel de meegeleverde adapter. Geen vreemde adapters gebruiken, de accucellen kunnen hierdoor beschadigd worden.
- Gebruik enkel oplaadbare batterijen van hetzelfde type. Gebruik nooit gewone, niet oplaadbare batterijen. Let bij het plaatsen van de oplaadbare batterijen op de polariteit (aangeduid in de batterijruimte van de handset).
- Raak de laad- en stekkercontacten niet aan met scherpe en metalen voorwerpen.
- De werking van medische toestellen kan worden beïnvloed.
- De handset kan een onaangenaam gezoem veroorzaken in hoorapparaten.
- Het basisstation niet opstellen in vochtige ruimten en niet op minder dan 1,5 m van een waterbron. De handset niet in aanraking brengen met water.
- De telefoon niet gebruiken in explosieve omgevingen.
- Ontdoe u op een milieuvriendelijke wijze van de batterijen en de telefoon.
- Daar bij stroomuitval met dit toestel niet kan getelefoneerd worden, in geval van nood een telefoon gebruiken die geen netstroom nodig heeft vvb. een GSM.
- Deze telefoon gebruikt heroplaadbare batterijen die op een milieuvriendelijke manier, volgens nationale regels dienen te worden ontdaan.



REINIGEN

Veeg de telefoon met een licht vochtig doek of met een antistatische doek af. Gebruik nooit reinigingsmiddelen of agressieve oplosmiddelen.

Het toestel voldoet aan de basiseisen van de R&TTE-richtlijn. Dit wordt bevestigd door de CE-markering.

1. BESCHRIJVING VAN DE TELEFOON

1.1 HANDSET EN BASISSTATION COCOON 510

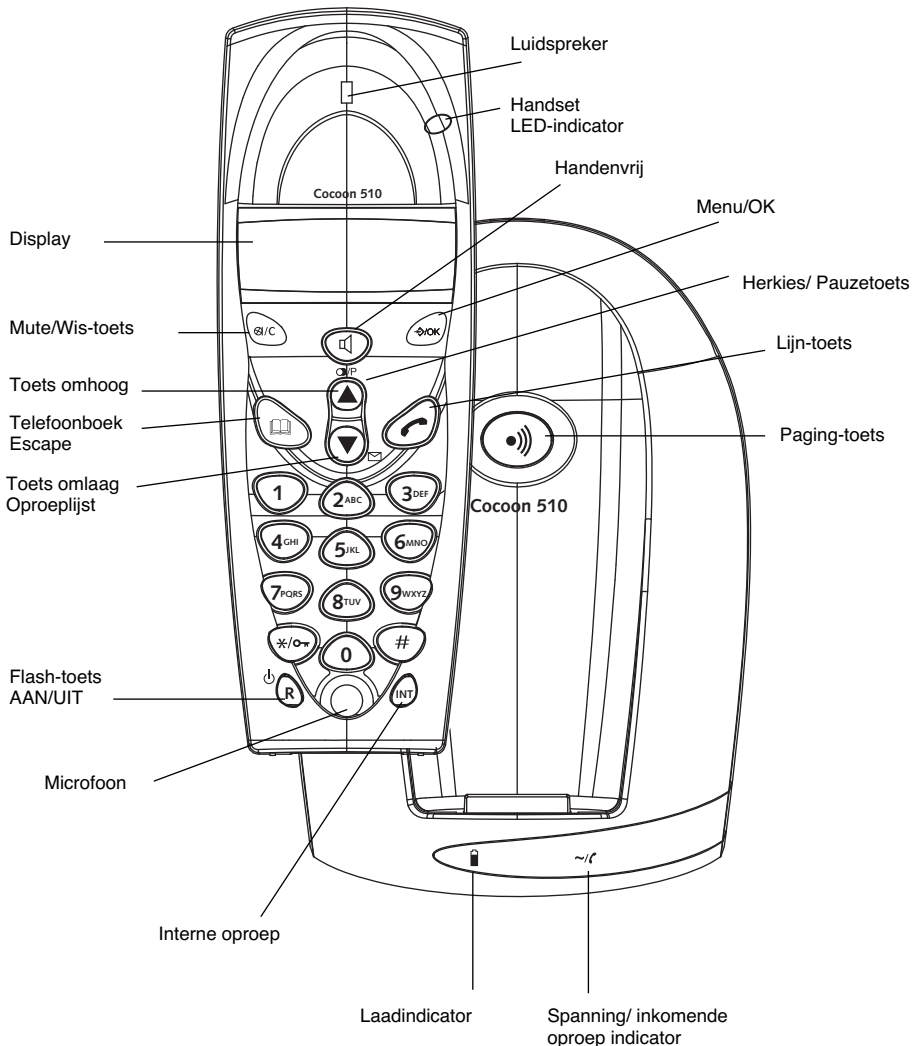

1.2 OPLADER COCOON 510

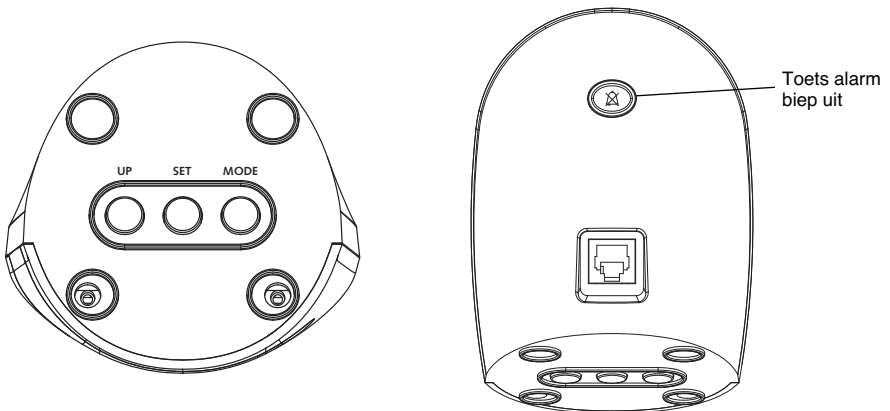
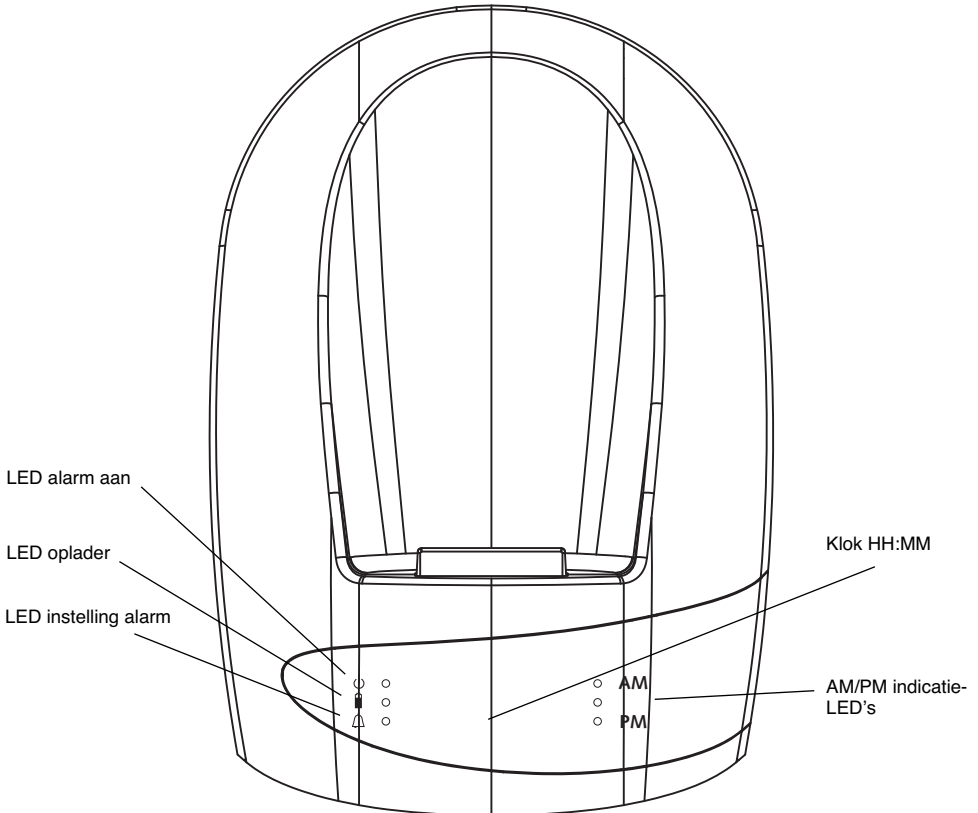

1.3 HANDSET EN BASISTOESTEL VAN DE COCOON 610

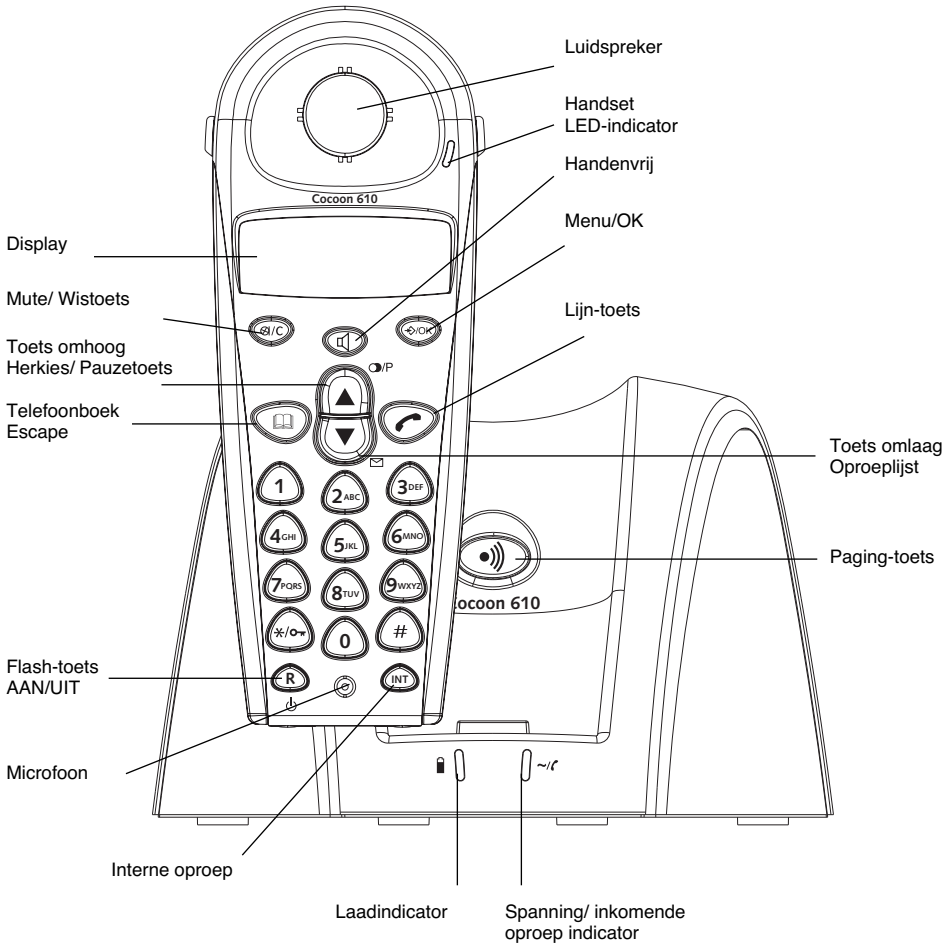

1.4 CHARGER COCOON 610

Toets alarm
biep uit

LED alarm aan

LED oplader

LED instelling alarm

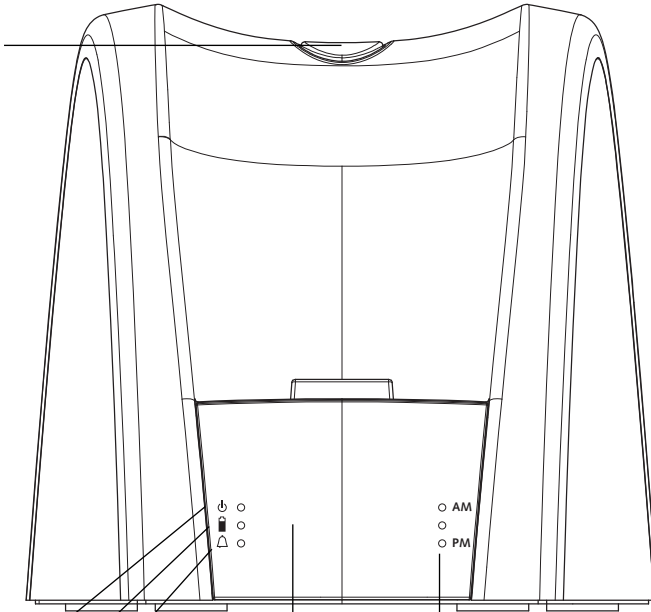

Klok HH:MM

AM/PM indicatie-
LED's

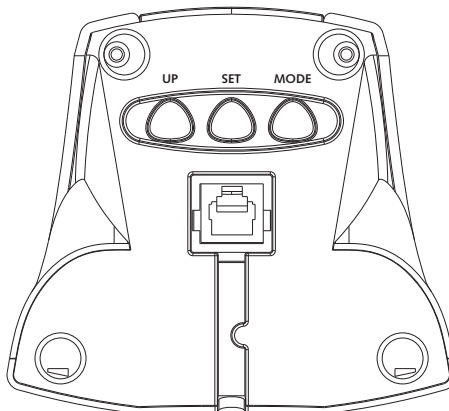

1.5 DISPLAY

Regel voor pictogrammen

Regel voor karakters
(max. 12 karakters) en cijfers

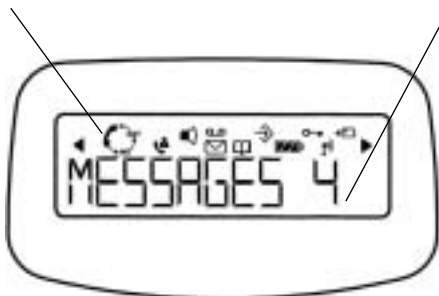

Elke handeling heeft zijn bijhorend icoon

Pictogram: Betekenis:

	In verbinding
EXT	Er vindt een externe oproep plaats
INT	Er vindt een interne oproep plaats
	Nieuwe nummers in de oproeplijst
	Indicatie beantwoorde oproep
	Indicatie onbeantwoorde oproep
	Handenvrije modus geactiveerd
	Het adresboek openen
	U bevindt zich in het menu.
	Laadniveau van de herlaadbare batterijen 1 blokje: laag, 2 blokjes: half, 3 blokjes: vol
	De antenne toont de kwaliteit van de ontvangst. De antenne knippert als de handset niet is aangemeld op de basis.
	Toetsenbord handset vergrendeld
◀ of ▶	Geeft aan dat het getoonde nummer langer is dan het scherm (12 cijfers)
▲ of ▼	Mogelijke bladrichting in het menu

1.5.1 Standby-scherm

In de standby-modus toont het scherm de naam en het nummer van de handset:

C510 HS1 or
C610 HS1

1.6 HANDSETINDICATOR (LED)

De handset-LED heeft de volgende functie:

- AAN als de externe lijn bezet is
- UIT wanneer alle handsets zich in de standby-modus bevinden
- Knippert bij een inkomende oproep

2. TELEFOONINSTALLATIE

2.1 AANSLUITINGEN

Achterzijde van
de basis
Cocoon 510

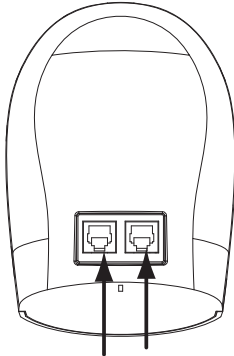

onderaanzicht van
de basis
Cocoon 610

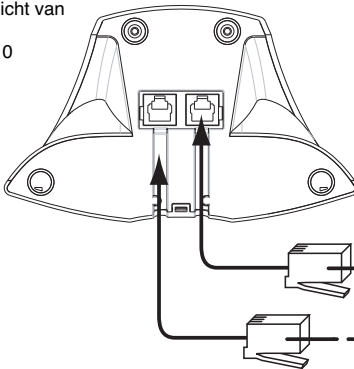

Stroomkabel

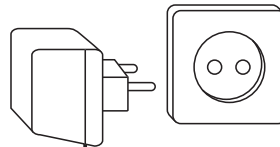

TEL

Telefoonkabel

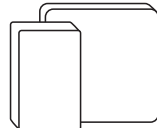

Achterzijde van de lader
Cocoon 510

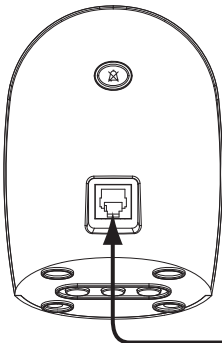

onderaanzicht van
de lader
Cocoon 610

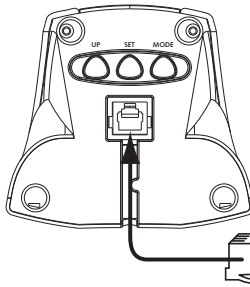

Stroomkabel

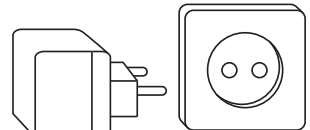

2.2 HERLAADBARE BATTERIJEN

Vooraleer u uw Cocoon 510/610 de eerste keer gaat gebruiken, moet u ervoor zorgen dat de batterijen 6 à 8 uur zijn opgeladen. Het telefoontoestel zal niet optimaal functioneren als het niet voldoende werd opgeladen.

Een oplaadbare batterij vervangen of plaatsen:

1. Schuif het kapje naar beneden en til het op.
2. Plaats de batterijen en houd daarbij **rekening met de polariteit (+ en -)**.
3. Plaats het kapje terug.

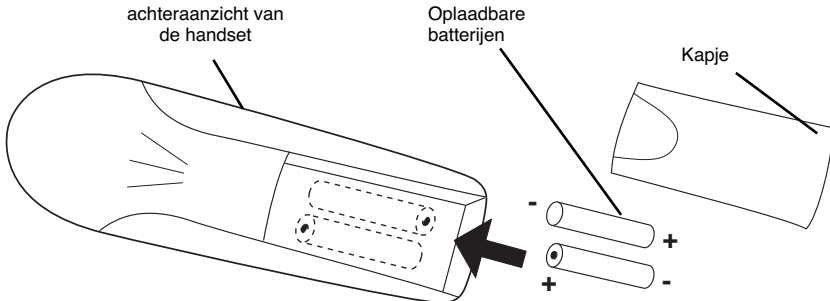

Opmerking: De batterijen gaan telkens zo'n 100 uur mee en de gesprekstijd is maximaal 10 uur. Na verloop van tijd raken de batterijen sneller leeg. De batterijen moeten dan worden vervangen. Nieuwe batterijen kunt u kopen bij elke doe-het-zelf-zaak (twee herlaadbare batterijen, type AAA NiMH).

2.3 INSTELLINGEN WEKKER

De multi-oplader van de 2e handset heeft een ingebouwde klok met wekfunctie. Met de 3 toetsen onderaan op de oplader kunt u het uur en de wekfunctie instellen:

2.3.1 Het uur instellen

1. Druk één keer op MODE. De uurweergave begint te knipperen.
2. Druk een paar keer op de UP-toets tot het juiste uur verschijnt (1-12)
3. Druk op SET om het ingestelde uur te bevestigen en de minuten in te stellen
4. Druk een paar keer op de UP-toets tot het juiste aantal minuten verschijnt
5. Druk opnieuw op SET om de ingestelde minuten te bevestigen
6. Druk op de UP-toets om AM (uren tussen middernacht en middag) of PM (uren tussen middag en middernacht) te selecteren.
7. Druk op SET om te bevestigen
8. Druk twee keer op MODE om de klok weer te geven

2.3.2 De wekfunctie instellen







1. Druk twee keer op MODE. De uurweergave begint te knipperen en de LED "instelling alarm" Δ brandt.
2. Druk een paar keer op de UP-toets tot het juiste uur verschijnt (1-12)
3. Druk op SET om het ingestelde uur te bevestigen en de minuten in te stellen
4. Druk een paar keer op de UP-toets tot het juiste aantal minuten verschijnt
5. Druk opnieuw op SET om de ingestelde minuten te bevestigen
6. Druk op de UP-toets om AM (uren tussen middernacht en middag) of PM (uren tussen middag en middernacht) te selecteren.
7. Druk op SET om te bevestigen
8. Druk op de UP-toets om de wekfunctie AAN/UIT te schakelen:
 - AAN: De LED Δ (alarm aan) begint te knipperen
 - UIT: De LED Δ (alarm aan) brandt niet
9. Druk op MODE om te bevestigen en terug te keren naar stand-by

2.3.3 De zoemer uitschakelen



Wanneer de wekker afgaat, hoort u de zoemer gedurende 60 seconden, tenzij u op de toets "alarm biep uit"  drukt.

3. DE TELEFOON GEBRUIKEN

3.1 MENUTAAL KIEZEN

1. Open het menu met een druk op /OK
2. Selecteer Handset met behulp van de toetsen  en .
3. Druk op OK
4. Selecteer 'TAAL' (LANGUAGE) met behulp van de toetsen  en .
5. Druk op OK.
6. Selecteer de gewenste taal met behulp van de toetsen  en .
7. Druk op OK om te bevestigen.

3.2 HANDSET AAN/UIT

- De handset inschakelen (ON):: Druk op  op de handset. De handset zoekt het basistoestel.
- De handset uitschakelen (OFF):  Twee seconden lang indrukken. Het display gaat uit.

3.3 OPROEPEN ONTVANGEN

Als de handset belt, druk dan op  om de oproep te beantwoorden. U bent nu verbonden met de persoon aan de andere kant van de lijn. Als de handset in het basistoestel staat op het moment dat de telefoon rinkelt, hoeft u enkel de handset uit het basistoestel te nemen om de oproep te beantwoorden (als de optie automatisch beantwoorden ingeschakeld werd: zie 4.9).



Als u op  drukt wanneer de telefoon rinkelt, neemt u op en wordt er automatisch overgeschakeld op de handenvrije modus.

3.4 EEN EXTERNE OPROEP

Normale nummering:

1. Druk op 
2. Telefoonnummer ingeven

Blokkiezen:

1. Druk het nummer van uw correspondent.
 2. Druk op 
- Als u een nummer wilt corrigeren, gebruik dan de toets /C om een ingevoerd cijfer te wissen.

3.5 EEN INTERNE OPROEP (INT)

1. Druk op INT toets
2. Voer het nummer van het interne toestel in (1 tot 2)

3.6 HANDENVRIJE MODUS

U kunt met uw correspondent praten zonder de handset op te nemen.
Om de handenvrije modus te activeren of te desactiveren, drukt u tijdens een oproep op de toets .

Voor het aanpassen van het volume wordt verwezen naar het hoofdstuk "Personaliseren" - het luidsprekervolume aanpassen.

3.7 INTERNE OPROEP DOORSCHAKELEN

Een externe oproep doorschakelen naar een andere handset:

1. Druk op INT tijdens een gesprek
2. Selecteer het nummer van het interne toestel, de externe beller wordt in de "wachtstand" geplaatst.
3. Als het andere interne toestel reageert, drukt u op  om de oproep door te schakelen.

Als de interne correspondent niet opneemt, drukt dan opnieuw op INT om terug te schakelen naar de externe beller.

3.8 TONEN VAN DE GESPREKSDUUR

De gespreksduur wordt getoond na 15 seconden (eerst de minuten, dan de seconden): "00-20"
Aan het einde van elk gesprek wordt de totale gespreksduur getoond gedurende vijf seconden.

3.9 MICROFOON UITSCHAKELEN (MUTE)

Het is mogelijk om de microfoon tijdens een gesprek uit te schakelen.

Druk op  tijdens het gesprek. De microfoon wordt gedesactiveerd en u kunt vrij spreken zonder dat de persoon aan de andere kant van de lijn u kan horen.

U krijgt "MUTE" te zien.

Druk op  om terug te keren naar de normale modus.

3.10 PAUZE TOETS

Wanneer u een nummer belt, kunt u een pauze inlassen tussen twee cijfers door gedurende twee seconden op de redial/pauzeertoets  te drukken.

3.11 IDENTIFICATIE VAN DE BELLER

De belleridentificatie is maar beschikbaar als u bij uw telefoonmaatschappij een abonnement heeft op deze dienst. Als u een externe oproep ontvangt, verschijnt het nummer van de beller op het scherm wanneer de telefoon rinkelt. Als de netwerk ook de naam verstuurt of wanneer de naam van de beller in het adresboek is opgenomen, zal de beller worden geïdentificeerd aan de hand van zijn of haar naam. Eerst wordt de identiteit van de beller getoond, na 15 seconden krijgt u de gespreksduur te zien. Na deze tijd is het nog steeds mogelijk om de identiteit van de beller weer op het scherm te brengen: druk hiertoe herhaaldelijk op de toets OK voor de naam en het nummer.

3.11.1 Lijst van oproepen



Uw telefoon houdt een lijst bij in het geheugen van de laatste 30 ontvangen oproepen. Deze functie is alleen beschikbaar wanneer u een abonnement nam op de dienst voor belleridentificatie. De correspondenten die hebben gebeld, worden geïdentificeerd aan de hand van hun telefoonnummer of hun naam, op dezelfde manier zoals dat bij het belleridentificatiesysteem gebeurt.

Als er nieuwe/onbeantwoorde oproepen zijn, dan wordt dit in het scherm aangeduid door het knipperende pictogram

. De lijst van de oproepen raadpleegt u als volgt:

1. Druk op . Als de lijst geen oproepen bevat, krijgt u 'LEEG' (EMPTY) te zien.
2. De oproepen kunt u doorbladeren met behulp van de pijltjestoetsen  of . De namen van de bellers worden getoond als de naam door het netwerk werd doorgestuurd of in het telefoonboek is opgeslagen. Wanneer  verschijnt, is deze oproep beantwoord. Wanneer  verschijnt, is de oproep niet beantwoord. Als u het einde van de lijst heeft bereikt, krijgt u een bieptoon te horen.
3. Als u op OK drukt, wordt het telefoonnummer getoond.

Opmerking: Als het telefoonnummer langer is dan 12 cijfers, druk dan nogmaals op OK om het volledige nummer te zien.

4. Druk opnieuw op OK om op het scherm te brengen wanneer (tijdstip en datum) de oproep werd ontvangen**
5. Als u nogmaals op OK drukt, kunt u deze gegevens aan uw telefoonboek toevoegen als ze er nog niet in zijn opgeslagen:
 - Druk op OK wanneer 'VOEG TOE' (ADD) verschijnt op het scherm. Tik de naam in of wijzig hem en druk op OK. Tik het telefoonnummer in of wijzig het en druk op OK. Selecteer de beltoon (1-3) die u wilt horen wanneer u van dit nummer een oproep krijgt via de  of -toetsen en druk op OK. De gegevens worden opgeslagen in het telefoonboek.
6. Om een correspondent terug te bellen, drukt u gewoon op de  toets als hun telefoonnummer of naam op het scherm verschijnen.

Als een beller in het telefoonboek is opgenomen, wordt hij geïdentificeerd aan de hand van zijn naam in de lijst van onbeantwoorde oproepen.

**** ALLEEN WANNEER HET NETWERK HET TIJDSTIP/DATUM SAMEN MET HET TELEFOONNUMMER VERSTUURT! Bij netwerken waarop de ID van de beller met een DTMF-sigitaal wordt verstuurd, krijgt u geen tijdstip en datum te zien.**

3.11.2 Een nummer of alle nummers uit de oproeplijst wissen

U kunt elk nummer apart of alle nummers in één keer wissen:

- Scroll door de oproepen en druk :
 - de mute-toets /C om alleen dit nummer te wissen. Op het scherm verschijnt 'WISSEN' (DELETE).
 - de mute-toets /C (2 sec.) om alle nummers te wissen: Op het scherm verschijnt 'WIS AL' (DELETE ALL).
- Druk op OK om het huidige / alle nummer(s) te wissen, of op om de wisopdracht te annuleren.

3.12 HERKIES-GEHEUGEN

Uw telefoon houdt een lijst bij van de vijf laatste oproepen (van telkens 32 cijfers) die u deed. Als ze opgenomen zijn in het telefoonboek, worden de gebelde correspondenten geïdentificeerd aan de hand van hun telefoonnummer of hun naam.

De herkies-lijst opent u als volgt:

1. Druk op .
2. U kunt de oproepen doorbladeren met behulp van de pijltoetsen en .
3. Om de geselecteerde correspondent op te bellen, druk u gewoon op zodra hun telefoonnummer of naam wordt getoond.

Opmerking: Als de naam wordt getoond, kunt u heen en weer schakelen tussen de naam en het nummer met behulp van de OK-toets.

3.13 BELLEN VANUIT HET TELEFOONBOEK

Een correspondent bellen wiens naam u in het telefoonboek heeft opgeslagen, doet u als volgt:

1. Druk op om het telefoonboek te openen
2. Voer de eerste letter van de naam in. De eerste naam die begint met deze letter of met de dichtstbijzijnde letter van het alfabet wordt nu getoond.
3. Doorloop de lijst met behulp van de toetsen en . De lijst wordt weergegeven in alfabetische volgorde.
4. Druk op om het nummer te kiezen van de correspondent wiens naam wordt getoond.

Om het nummer te zien vooraleer u de oproep daadwerkelijk doet, voert u de vermelde stappen 1 tot 3 uit en drukt u op OK.

3.14 HET ALFANUMERIEKE TOETSENBORD GEBRUIKEN

Met uw telefoon kunt u ook alfanumerieke karakters invoeren. Dat is nuttig om een naam in te voeren, om een intern toestel een naam te geven, ...

Om een letter te selecteren drukt u het vereiste aantal keren op de bijhorende toets. Om bijvoorbeeld een 'A' te selecteren, drukt eenmaal op '2', om een 'B' te selecteren drukt u tweemaal op '2', enz. Om achtereenvolgens een 'A' en een 'B' te selecteren, wacht u tot de cursor na het invoeren van de 'A' naar het volgende karakter springt. Daarna drukt u opnieuw op '2'.

Om een spatie te selecteren drukt u op '1'.

Om een streepje te selecteren drukt u tweemaal op '1'.

De karakters van het toetsenbord zijn als volgt:

Toets	1x drukken	2x drukken	3x drukken	4x drukken	5x drukken
1	spatie	-	1		
2	A	B	C	2	
3	D	E	F	3	
4	G	H	I	4	
5	J	K	L	5	
6	M	N	O	6	
7	P	Q	R	S	7
8	T	U	V	8	
9	W	X	Y	Z	9

3.15 HET MENU GEBRUIKEN

Dankzij een gebruiksvriendelijk menu heeft u toegang tot een groot aantal telefoonfuncties.

1. Om het menu te openen drukt u op /OK
2. Doorloop de selectiemogelijkheden met de toetsen en , zodra u de laatste heeft bereikt springt het menu weer naar de eerste. De pijltjes rechts in het scherm geven aan dat er verschillende selecties zijn waar u kunt doorheen bladeren.

3. Druk op OK om een selectie te bevestigen.
4. Om terug te keren naar het vorige menu drukt u op 







4. PERSONALISERING

Opmerking: Bij elke programmatie hoort u aan het einde een enkele of dubbele lange bieptoon. Een dubbele bieptoon geeft aan dat uw keuze is aanvaard. Een lange bieptoon geeft aan dat met de wijziging geen rekening werd gehouden.

4.1 BELVOLUME AANPASSEN

4.1.1 Belvolume handset externe/interne oproepen

Het belvolume van de handset kan voor interne of externe oproepen apart worden ingesteld:

1. Open het menu met een druk op /OK
2. Selecteer 'Handset' met behulp van de toetsen  en 
3. Druk op OK
4. Selecteer 'INT BEL VOL' (INT RING VOL) of 'EXT BEL VOL' (EXT RING VOL) met behulp van de toetsen  en 
5. Druk op OK
6. Selecteer het gewenste volume ('UIT' of van 1 tot 3).
7. Druk op OK om te bevestigen of op  om terug te keren naar het vorige menu.

4.1.2 Belvolume van het basistoestel

1. Open het menu met een druk op /OK
2. Selecteer SETUP met behulp van de toetsen  en 
3. Druk op OK
4. Selecteer 'VOL BS' (BASE VOLUME) met behulp van de toetsen  en 
5. Druk op OK
6. Selecteer het gewenste volume ('UIT' of van 1 tot 3)
7. Druk op OK om te bevestigen of op  om terug te keren naar het vorige menu.

4.2 BELMELODIE KIEZEN

Het basistoestel en de handsets kunnen elk een ander melodiebelgeluid hebben.

De handsets kunnen een verschillende melodie hebben al naargelang de ingaande oproep intern of extern is.



4.2.1 Belmelodie van het basistoestel

1. Open het menu met een druk op /OK
2. Selecteer SETUP met behulp van de toetsen  en 
3. Druk op OK
4. Selecteer 'MEL BS' (BASE MELODY) met behulp van de toetsen  en 
5. Druk op OK
6. Selecteer een melodie (1 tot 3) met behulp van de toetsen  en 
7. Druk op OK om te bevestigen of op  om terug te keren naar het vorige menu.

4.2.2 Belmelodie handset, externe oproep

1. Open het menu met een druk op /OK
2. Selecteer Handset met behulp van de toetsen  en 
3. Druk op OK
4. Selecteer 'EXT MEL' (EXT MELODY) met behulp van de toetsen  en 
5. Druk op OK
6. Selecteer een melodie (1 tot 3) met behulp van de toetsen  en 
7. Druk op OK om te bevestigen of op  om terug te keren naar het vorige menu.

4.2.3 Belmelodie handset, interne oproep

1. Open het menu met een druk op /OK
2. Selecteer Handset met behulp van de toetsen  en 
3. Druk op OK

4. Selecteer 'INT MEL' (INT MELODY) met behulp van de toetsen ▲ en ▼
5. Druk op OK
6. Selecteer een melodie (1 tot 3) met behulp van de toetsen ▲ en ▼
7. Druk op OK om te bevestigen of op  om terug te keren naar het vorige menu.

4.3 LUIDSPREKERVOLUME TIJDENS OPROEP

Druk tijdens het gesprek op de toets ▲ of ▼ om het volume aan te passen.

Opmerking: Het volume voor het handenvrij bellen worden samen aangepast met dat van de handset zoals hierboven is uiteengezet.

4.4 BIEPTONEN ACTIVEREN/DESACTIVEREN

De handsets kunnen een biepton laten horen wanneer een toets wordt ingedrukt, wanneer de batterijen bijna leeg zijn en wanneer het toestel te ver van het basistoestel is verwijderd.

4.4.1 Biepton bij indrukken van toets aan- en uitzetten

1. Open het menu met een druk op /OK
2. Selecteer 'HANDSET' met behulp van de toetsen ▲ en ▼
3. Druk op OK
4. Selecteer BEEP met behulp van de toetsen ▲ en ▼.
5. Druk op OK
6. Selecteer 'TOETS' (KEYTONE) met behulp van de toetsen ▲ en ▼.
7. Druk op OK.
8. Selecteer 'AAN' (ON) om de biepton in te schakelen, 'UIT' (OFF) om hem uit te schakelen.
9. Druk op OK om te bevestigen.

4.4.2 Batterij bijna leeg

Ga tewerk zoals hierboven wordt uiteengezet maar selecteer bij punt 6 'BATTERIJ' (LOW BATT) in plaats van 'TOETS' (KEYTONE).



4.4.3 Handset te ver van basistoestel (buiten bereik)

Ga tewerk zoals hierboven wordt uiteengezet maar selecteer bij punt 6 'BEREIK' (OUTRANGE) in plaats van 'TOETS' (KEYTONE).

4.5 NAAM VAN DE HANDSET WIJZIGEN

Met deze functie kunt u elke handset personaliseren.

1. Open het menu met een druk op /OK
2. Selecteer 'HANDSET' met behulp van de toetsen ▲ en ▼.
3. Druk op OK
4. Selecteer 'NAAM' (NAME) met behulp van de toetsen ▲ en ▼.
5. Druk op OK
6. Voer de naam in
7. Druk op OK om te bevestigen

Bij het invoeren van de naam drukt u op  om een karakter te wissen of houdt u  ingedrukt om het menu te verlaten zonder enige wijzigingen aan te brengen.

4.6 DE PIN-CODE WIJZIGEN

Sommige functies zijn enkel beschikbaar voor gebruikers die de PIN-code kennen. Deze PIN-code is standaard 0000.

De PIN-code wijzigen:

1. Open het menu met een druk op /OK
2. Selecteer SETUP met behulp van de toetsen ▲ en ▼.
3. Druk op OK.
4. Selecteer PIN CODE met behulp van de toetsen ▲ en ▼.
5. Druk op OK.
6. Voer de oude PIN-code van 4 cijfers in.
7. Druk op OK.
8. Voer de nieuwe PIN-code van 4 cijfers in.

9. Druk op OK.
10. Voer de nieuwe PIN-code een tweede keer in.
11. Druk op OK om te bevestigen.

4.7 DE KIESMODUS INSTELLEN

Er zijn twee kiesmodi:

- DTMF/toonsysteem (het meest gebruikelijke)
- Pulssysteem (bij oudere installaties)

De kiesmodus wijzigen:

1. Open het menu met een druk op ⇨/OK
2. Selecteer 'SETUP' met behulp van de toetsen ▲ en ▼ .
3. Druk op OK.
4. Selecteer 'KIESMODE' (DIALMODE) met behulp van de toetsen ▲ en ▼ .
5. Druk op OK.
6. Selecteer de kiesmodus met behulp van de toetsen ▲ en ▼ .
7. Druk op OK om te bevestigen.

4.8 FLASHTIJD INSTELLEN

1. Open het menu met een druk op ⇨/OK
2. Selecteer 'SETUP' met behulp van de toetsen ▲ en ▼ .
3. Druk op OK.
4. Selecteer 'FLASH' met behulp van de toetsen ▲ en ▼ .
5. Kies 'FLASH 1' (RECALL 1) voor een korte Flashtijd (100ms) of 'FLASH 2' (RECALL 2) voor een lange Flashtijd (250 ms)

4.9 AUTOMATISCH OPNEMEN

Als een ingaande oproep plaatsvindt en de handset zich op het basistoestel bevindt, zal de telefoon automatisch de oproep beantwoorden wanneer de handset uit de basis wordt genomen. Dit is de standaardinstelling, die u echter kunt uitschakelen (UIT):

1. Open het menu met een druk op ⇨/OK
2. Selecteer HANDSET met behulp van de toetsen ▲ en ▼ .
3. Druk op OK.
4. Selecteer 'AANN DIR' (AUTO ANSWER) met behulp van de toetsen ▲ en ▼ .
5. Selecteer 'AAN' (ON) voor automatisch beantwoorden of 'UIT' (OFF).
6. Druk op OK.

4.10 RESET

U heeft de mogelijkheid om de telefoon weer om te schakelen naar de oorspronkelijke standaardconfiguratie. Dat is de configuratie die reeds was geïnstalleerd toen u de telefoon in gebruik nam.

Terugkeren naar de standaardinstellingen doet u als volgt:

1. Open het menu met een druk op ⇨/OK
2. Selecteer SETUP met behulp van de toetsen ▲ en ▼
3. Druk op OK
4. Selecteer 'RESET' (DEFAULT) met behulp van de toetsen ▲ en ▼
5. Druk op OK
6. Voer de PIN-code van vier cijfers in (standaard =0000). Druk OK.
7. Druk opnieuw op OK om te valideren

DEFAULT PARAMETERS ZIJN:

Pieptonen batterij zwak	AAN
Pieptonen buiten bereik	AAN
Toetsklik	AAN
Auto beantwoorden	AAN
Beltoon interne oproep	1
Volume interne oproep	2
Beltoon externe oproep	1





Volume externe oproep	2
Volume ontvangst	3
Telefoonboek	Leeg
Oproeplijst	Leeg
Lijst nummerherhaling	Leeg
Pincode	0000
Inbelmodus	DTMF
Vergrendeling toetsenbord	UIT

OPGELET! Als u terugkeert naar de standaardinstellingen, wist u hiermee alle informatie in het telefoonboek en de oproeplijst. Tegelijk wordt de PIN-code teruggezet naar 0000.

4.11 VERGRENDILING TOETSENBORD

Het toetsenbord kan worden vergrendeld om te vermijden dat er instellingen worden gewijzigd of telefoonnummers worden gevormd. Het -pictogram verschijnt op het scherm wanneer het toetsenbord is vergrendeld.

4.11.1 Het toetsenbord vergrendelen via Menu

- 1 Druk op /OK om het menu te openen
- 2 Selecteer HANDSET met behulp van de up  en down -toetsen
- 3 Druk op OK
- 4 Selecteer 'TOETSBLOKK.' (KEY LOCK?) met behulp van de up  en down -toetsen
- 5 Druk op OK om het toetsenbord te vergrendelen

4.11.2 Het toetsenbord via de *-toets vergrendelen (snelle vergrendeling)

Houd *-toets 3 seconden ingedrukt. Het toetsenbord is nu vergrendeld.

4.11.3 Het toetsenbord ontgrendelen

- 1 Druk op een willekeurige toets
- 2 Op het scherm verschijnt PRESS *
- 3 Druk binnen de 3 seconden op de ** toets om het toetsenbord te ontgrendelen

5. GEAVANCEERDE FUNCTIES

5.1 TELEFOONBOEK

Met behulp van het telefoonboek kunnen 50 telefoonnummers en namen worden opgeslagen. U kunt namen invoeren die tot 12 karakters lang zijn. Nummers mogen max. 20 cijfers lang zijn.



Om een correspondent op te bellen die in het telefoonboek is opgeslagen, wordt verwezen naar hoofdstuk 3.13. Om alfanumerieke karakters in te voeren verwijzen we naar hoofdstuk 3.14.

5.1.1 Een correspondent toevoegen aan het telefoonboek

1. Open het menu met een druk op /OK
2. Selecteer 'TEL BOEK' (PHONEBK) met behulp van de toetsen  en 
3. Druk op OK
4. Selecteer 'VOEG TOE' (ADD ENTRY) met behulp van de toetsen  en 
5. Druk op OK
6. Voer de naam in
7. Druk OK om te bevestigen
8. Voer het telefoonnummer in
9. Druk op OK om te bevestigen
10. Selecteer de gewenste beltoon (1-3) met behulp van de  en -toetsen
11. Druk op OK om te bevestigen

5.1.2 Een naam of nummer wijzigen

Een nummer in het telefoonboek wijzigen:

1. Open het menu met een druk op /OK
2. Selecteer 'TEL BOEK' (PHONE BOOK) met behulp van de toetsen  en .
3. Druk op OK.

4. Selecteer 'CORRIG' (MODIFY ENTRY) met behulp van de toetsen ▲ en ▼.
5. Druk op OK.
6. Doorloop de namenlijst met behulp van de toetsen ▲ en ▼. De lijst wordt weergegeven in alfabetische volgorde.
7. Druk op OK als u de naam heeft gevonden die u wilt wijzigen.
8. Gebruik de toets \mathcal{A}/C om terug te gaan en de nieuwe naam in te voeren.
9. Druk op OK om te bevestigen.
10. Voer het nieuwe telefoonnummer in.
11. Druk op OK om te bevestigen.

Opgelet! Als u het telefoonboek eerst opent met de toets \mathcal{A}/C en een telefoonnummer wijzigt met de toets \mathcal{A}/C , zal de wijziging enkel voor deze oproep gelden, maar niet in het telefoonboek worden opgeslagen.

5.1.3 Een correspondent wissen

Correspondenten wissen:

1. Open het menu met een druk op \mathcal{A}/OK
2. Selecteer 'TEL BOEK' (PHONE BOOK) met behulp van de toetsen ▲ en ▼.
3. Druk op OK.
4. Selecteer 'WISSEN' (DELETE ENTRY) met behulp van de toetsen ▲ en ▼.
5. Druk op OK.
6. Doorloop de namenlijst met behulp van behulp van de toetsen ▲ en ▼. De lijst wordt weergegeven in alfabetische volgorde.
7. Druk op OK als u de naam heeft gevonden die u wilt wissen.
8. Het telefoonnummer wordt getoond. Druk op OK.
9. 'BEVESTIG' (CONFIRM) verschijnt. Druk op OK om te bevestigen of op \mathcal{A}/OK om het wissen te stoppen.

5.2 EEN INTERN TOESTEL ZOEKEN VIA HET BASISTOESTEL

Als de Paging-toets \mathcal{A} op het basistoestel wordt ingedrukt, beginnen alle handsets te rinkelen. Dankzij het belsegnaal kunt u de verloren handset lokaliseren. U stopt het belsegnaal door op een van de toetsen van de handset te drukken.

6. GEBRUIK VAN MEERDERE HANDSETS

6.1 EEN BIJKOMENDE HANDSET REGISTREREN

!!! U MOET ENKEL DE 2^{DE} HANDSET REGISTREREN INDIEN DEZE NIET IS GELINKT MET DE BASIS OF WANNEER U EEN NIEUWE HEEFT AANGEKOCHT !!!

U kunt nieuwe handsets toevoegen aan het basistoestel op voorwaarde dat deze handsets met het DECT-GAP-protocol werken.

Het basistoestel kan maximaal met 2 handsets werken. Als u reeds 2 handsets heeft en u er meer wilt toevoegen of een toestel wilt vervangen, moet u eerst een handset wissen en het nieuwe vervolgens toevoegen.

Om een handset te kunnen registreren, moet het basistoestel eerst in de speciale registratiemodus worden gezet: Eerst zet u het basistoestel in de registratiemodus, daarna start u de procedure bij de nieuwe handset:

1. Houd de Paging-toets \mathcal{A} van het basistoestel 6 seconden lang ingedrukt.
2. Het basistoestel geeft dan een pieptoon. Het basistoestel is nu klaar om een nieuwe handset te registreren. Na het indrukken van de knop heeft u 90 seconden tijd om een nieuwe handset te registreren.

Als de bijkomende handset een Cocoon 510C/610C is

3. Open het menu met een druk op \mathcal{A}/OK
4. Selecteer 'AANMELD' (REGISTER) met behulp van de toetsen ▲ en ▼.
5. Druk op OK
6. Selecteer 'AANMELD' (REGISTER) met behulp van de up ▲ en down ▼ -toetsen
7. Voer het nummer van een basistoestel in (1 tot 4). Nummers die knipperen zijn reeds in gebruik op andere DECT-basistoestellen.
8. Voer de PIN-code van het basistoestel in (standaard: 0000).

9. Druk op OK. De handset zoekt nu naar het DECT-basistoestel.
10. Als de handset het basistoestel heeft gelokaliseerd, wordt het identificatienummer van het basistoestel getoond. De registratie bij het basistoestel bevestigt u met een druk op OK. Stoppen is mogelijk met een druk op de toets .
11. Als de handset het basistoestel niet lokaliseert, keert het na enkele seconden automatisch terug naar de standbymodus. Probeer het nogmaals door het nummer van het basistoestel te wijzigen en te controleren of er zich in de omgeving geen interferentiebronnen bevinden. Ga dichterbij het basistoestel staan.

uw handset is een ander model

Nadat u de registratieprocedure heeft gestart bij het basisstation, registreert u de handset (zie in de handleiding van de handset). De handset moet GAP-compatibel zijn.

Het pictogram  en de tekst 'NT AANG' (NOT REG) knippen in het scherm als de handset niet op het basistoestel is geregistreerd. Als een handset op een basistoestel wordt geregistreerd, kent het basistoestel een handset nummer toe. Dit nummer verschijnt op de handset na de naam en moet worden gebruikt voor interne oproepen.

Het DECT GAP protocol zorgt ervoor dat verschillende DECT systemen met elkaar kunnen werken. Enkel de basisfuncties zijn echter mogelijk, zoals telefoneren,... Speciale functies, zoals CLIP,... worden in de meeste gevallen niet ondersteund.

6.2 EEN HANDSET VERWIJDEREN

U kunt een handset verwijderen van een basistoestel om een andere handset te registreren.

1. Open het menu met een druk op /OK
2. Selecteer setup met behulp van de toetsen  en .
3. Druk op OK
4. Selecteer 'AFM HS' (DEL HANDSET) met behulp van de toetsen  en .
5. Druk op OK.
6. Voer de viercijferige PIN-code van het basistoestel in.
7. Druk op OK.
8. Selecteer het interne toestel dat moet worden verwijderd.
9. Druk op OK om te bevestigen.

6.3 EEN BUTLER HANDSET INSTALLEREN OP EEN ANDER BASISTOESTEL







Wanneer u een Cocoon 510 of een Cocoon 610 wilt gebruiken met het basistoestel van een ander model, moet het basistoestel GAP-compatibel zijn.

1. Zie de gebruikershandleiding van het basistoestel voor het activeren van de registratiemodus.
2. Voer de stappen 3 tot 10 uit die in de paragraaf 6.1 worden beschreven.

6.4 EEN BASISTOESTEL SELECTEREN

De handsets kunnen bij maximaal vier basistoestellen geregistreerd zijn.

Een basistoestel selecteren:

1. Open het menu met een druk op /OK
2. Selecteer 'AANMELD' (REGISTER) met behulp van de toetsen  en .
3. Druk op OK
4. Selecteer 'SEL BS' (SELECT BASE) met behulp van de toetsen  en .
5. Druk op OK
6. Selecteer een basistoestel of kies AUTO met behulp van de toetsen  en .
7. Druk op OK.

Wanneer u het basisstation selecteert, knippert het basisnummer van het geselecteerde basisstation. Als u 'Auto' selecteert, zal de handset automatisch naar een ander basistoestel zoeken als u uit het zendbereik bent.

7. PROBLEMEN VERHELPEN

Symptoom	Mogelijke oorzaak	Oplossing
Geen scherm	Batterijen niet opgeladen	Controleer de positie van de batterijen
		Herlaad de batterijen
	Handset uitgeschakeld (OFF)	Handset inschakelen (ON)
Geen kiestoon	Telefoonkabel verkeerd aangesloten	Controleer de aansluiting van de telefoonkabel
	De lijn wordt gebruikt door een andere handset	Wacht tot de andere handset het gesprek beëindigt
Het pictogram  knippert	Handset buiten bereik	Breng de handset dichterbij het basistoestel
	Het basistoestel krijgt geen stroom.	Controleer de netaansluiting van het basistoestel
	De handset is niet geregistreerd bij het basistoestel	Registreer de handset bij het basistoestel
Het basistoestel of de handset geven geen belsignaal	Er is geen belsignaal of de beltoon is nauwelijks hoorbaar	Belvolume aanpassen
Er is kiestoon, maar men kan geen nummer vormen	Verkeerd kiessysteem	Kiessysteem aanpassen (puls/toon).
In PABX kunnen geen oproepen worden doorgeschakeld	De FLASH-tijd is te kort	Schakel het toestel om naar een andere Flash-tijd.
De telefoon reageert niet op toetsindrukken	Manipulatiefout	Verwijder de batterijen en plaats ze weer in het toestel

8. GARANTIE

8.1. GARANTIEPERIODE

Op de Topcom-toestellen wordt een garantie van 36 maanden verleend. De garantieperiode begint op de dag waarop het nieuwe toestel wordt gekocht. De garantie op batterijen is beperkt tot 6 maanden na aankoop. Kleine onderdelen of defecten die een verwaarloosbaar effect hebben op de werking of waarde van het toestel zijn niet gedekt door de garantie.

De garantie moet worden bewezen door voorlegging van het aankoopbewijs waarop de datum van aankoop en het toesteltype staan.

8.2. AFWIKKELING VAN GARANTIECLAIMS

Een defect toestel moet, samen met een geldig aankoopbewijs, worden teruggestuurd naar een Topcom-herstdienst. Als het toestel tijdens de garantieperiode een defect vertoont, zal Topcom of diens officieel erkende herstdienst eventuele defecten te wijten aan materiaal- of productiefouten gratis herstellen.

Topcom zal naar keuze haar garantieverplichtingen vervullen door defecte toestellen of onderdelen van defecte toestellen ofwel te herstellen ofwel te vervangen. In het geval dat het toestel wordt vervangen, kan de kleur en het model verschillend zijn van het oorspronkelijk gekochte toestel.

De oorspronkelijke aankoopdatum is bepalend voor het begin van de garantieperiode. De garantieperiode wordt niet verlengd als het toestel wordt vervangen of hersteld door Topcom of diens officieel erkende herstdienst.

8.3. GARANTIEBEPERKINGEN

Schade of defecten te wijten aan onoordeelkundig gebruik of bediening en schade te wijten aan het gebruik van niet-originele onderdelen of accessoires die niet zijn aanbevolen door Topcom, worden niet gedekt door de garantie.

Topcom draadloze telefoons mogen enkel met oplaadbare batterijen worden gebruikt. Schade te wijten aan het gebruik van niet-oplaadbare batterijen is niet gedekt door de garantie.

De garantie dekt geen schade te wijten aan externe factoren, zoals bliksem, water en brand, noch enige transportschade.

Er kan geen garantie worden ingeroepen als het serienummer op het toestel is gewijzigd, verwijderd of onleesbaar gemaakt.

Garantieclaims zijn ongeldig indien het toestel hersteld, gewijzigd of aangepast werd door de koper of door niet-gekwalificeerde, niet-officieel erkende Topcom-hersteldienst.

9. TECHNISCHE KENMERKEN

- Standaard: DECT (Digital Enhanced Cordless Telecommunications)
- Frequentieband: GAP (Generic Access Profile)
- Aantal kanalen: 1880 MHz tot 1900 MHz
- Modulatie: 120 duplexkanalen
- Codering: GFSK
- Zendervermogen: 32 kbit/s
- Bereik: 10 mW (gemiddeld vermogen per kanaal)
- Voeding basistoestel: max. 300 m in openlucht / 10- 50 m binnenshuis
- Handsetbatterijen: 220 V / 50 Hz (basistoestel)
- Autonomie basistoestel: 2 oplaadbare batterijen AAA, NiMh 550mAh
- Gesprekstijd: 100 uur in standby
- Laadduur: 10 uur
- Normale gebruiksomstandigheden: 6-8 uur
- Kiessysteem: +5 °C tot +45 °C
- Kiessysteem: Puls / toon
- Flashtijd: 100 of 250 ms

1.	DESCRIPTION DU TELEPHONE	44
1.1	COMBINÉ ET BASE COCOON 510	44
1.2	CHARGEUR COCOON 510	45
1.3	HANDSET/BASE COCOON COCOON 610	46
1.4	CHARGEUR COCOON 610	47
1.5	DISPLAY	48
1.6	INDICATEUR DU COMBINE (LED)	48
2.	INSTALLATION DU TELEPHONE	49
2.1	CONNEXIONS	49
2.2	PILES RECHARGEABLES	50
2.3	RÉGLAGES HORLOGE ALARME	50
3.	UTILISATION DU TELEPHONE	51
3.1	CHOIX DE LA LANGUE DU MENU	51
3.2	COMBINE ON/OFF	51
3.3	RECEVOIR UN APPEL	51
3.4	PROCEDER A UN APPEL EXTERNE	51
3.5	PROCEDER A UN APPEL INTERNE	51
3.6	MODE MAINS LIBRES	51
3.7	TRANSFERT INTERNE D'UN APPEL	51
3.8	AFFICHAGE DE LA DUREE DE L'APPEL	52
3.9	COUPURE DU SON DU MICROPHONE	52
3.10	TOUCHE PAUSE	52
3.11	IDENTIFICATION DE L'APPELANT	52
3.12	MEMOIRE DE RECOMPOSITION DE NUMEROS	53
3.13	APPELER DEPUIS LE REPERTOIRE TELEPHONIQUE	53
3.14	UTILISATION DU CLAVIER ALPHANUMÉRIQUE	53
3.15	UTILISATION DU MENU	54
4.	PERSONALISATION	54
4.1	REGLAGE DU VOLUME DU HAUT-PARLEUR	54
4.2	CHOIX DE LA MELODIE DE LA SONNERIE	54
4.3	VOLUME DU HAUT-PARLEUR EN COURS D'APPEL	55
4.4	ACTIVATION / DESACTIVATION DES BIPS	55
4.5	DESIGNATION DES COMBINES	55
4.6	MODIFIER LE CODE PIN	55
4.7	REGLAGE DU MODE DE COMPOSITION DES NUMEROS	56
4.8	DUREE DE LA FONCTION FLASH TIME	56
4.9	REPONSE AUTOMATIQUE	56
4.10	REMISE A ZERO	56
4.11	VERROUILLAGE CLAVIER	57
5.	FONCTIONS DE POINTE	57
5.1	REPERTOIRE TELEPHONIQUE	57
5.2	RECHERCHER UN COMBINE A PARTIR D'UNE BASE	58
6.	GESTION DE PLUSIEURS COMBINES	59
6.1	INSTALLER UN COMBINE SUPPLEMENTAIRE	59
6.2	ELIMINER UN COMBINE	59
6.3	INSTALLER UN COMBINE SUR UNE AUTRE BASE	60
6.4	SELECTIONNER UNE BASE	60
7.	TROUBLE SHOOTING	60
8.	GARANTIE	61
1.	PÉRIODE DE GARANTIE	61
2.	TRAITEMENT DE LA GARANTIE	61
3.	EXCLUSIONS DE GARANTIE	61
9.	CARACTERISTIQUES TECHNIQUES	61

CONSIGNES DE SÉCURITÉ

- Utilisez uniquement l'adaptateur fourni à la livraison. Ne pas utiliser des adaptateurs étrangers, les cellules de charge pourraient être endommagées.
- Installez uniquement des batteries rechargeables du même type. N'utilisez en aucun cas des batteries normales non rechargeables. Placez correctement les pôles des batteries rechargeables (comme indiqué dans le compartiment à batteries du combiné).
- Ne touchez pas les contacts des chargeurs et des prises à l'aide d'objets contendants et métalliques.
- Le fonctionnement des appareils médicaux peut être perturbé.
- Le combiné peut provoquer des grésillements désagréables dans des écouteurs.
- Ne pas placer le poste de base dans une pièce humide ou à moins de 1,5 m d'un point d'eau. Le combiné ne peut être en contact avec l'eau.
- N'utilisez pas le téléphone dans un endroit où une explosion est susceptible de se produire.
- Respectez les directives relatives à la mise en décharge et au retraitement des batteries et du téléphone.
- Etant donné qu'il n'est pas possible d'utiliser le téléphone pendant une panne d'électricité, employez un téléphone indépendant de l'alimentation sur secteur, par exemple un téléphone portable, pour tout appel d'urgence.
- Ce téléphone utilise des piles rechargeables. Vous êtes tenu de vous débarrasser des piles de manière écologique conformément aux réglementations en vigueur dans votre pays.



ENTRETIEN

Frottez le téléphone avec un chiffon légèrement humide ou avec un linge antistatique.
N'utilisez jamais de produits détergents ou agressifs.

La conformité de l'appareil avec les exigences fondamentales de la directive européenne R&TTE relative aux terminaux, est confirmée par le label CE.

1. DESCRIPTION DU TELEPHONE

1.1 COMBINÉ ET BASE COCOON 510

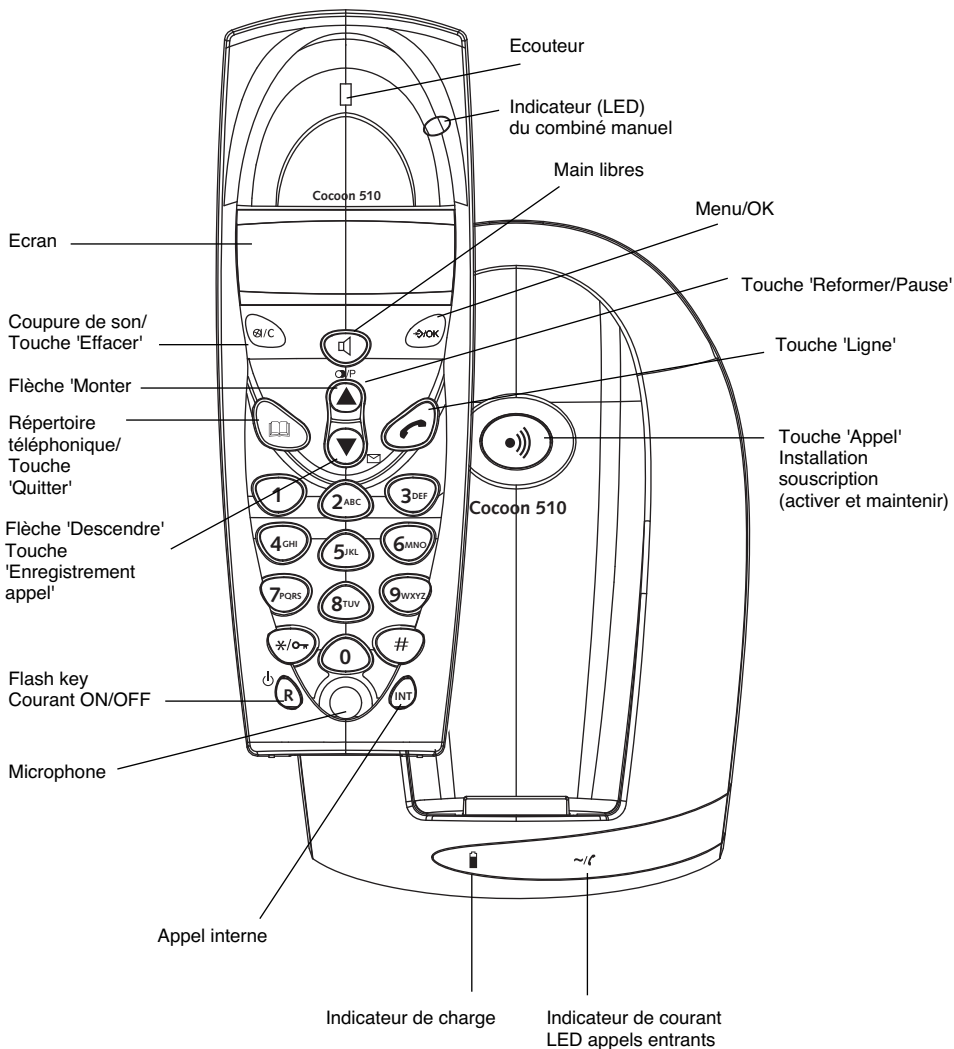

1.2 CHARGEUR COCOON 510

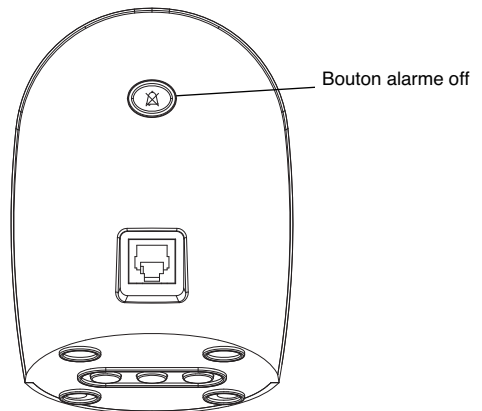
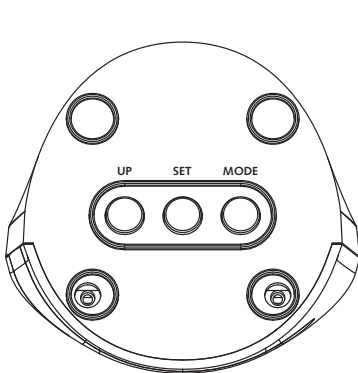
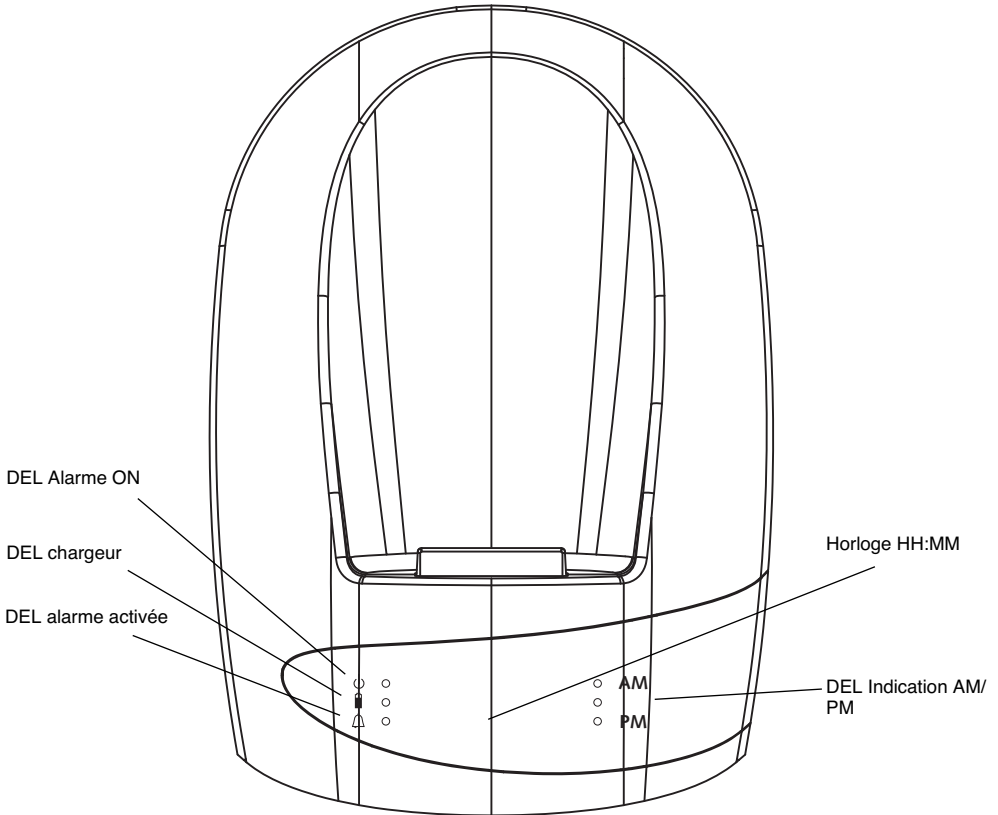

1.3 HANDSET/BASE COCOON COCOON 610

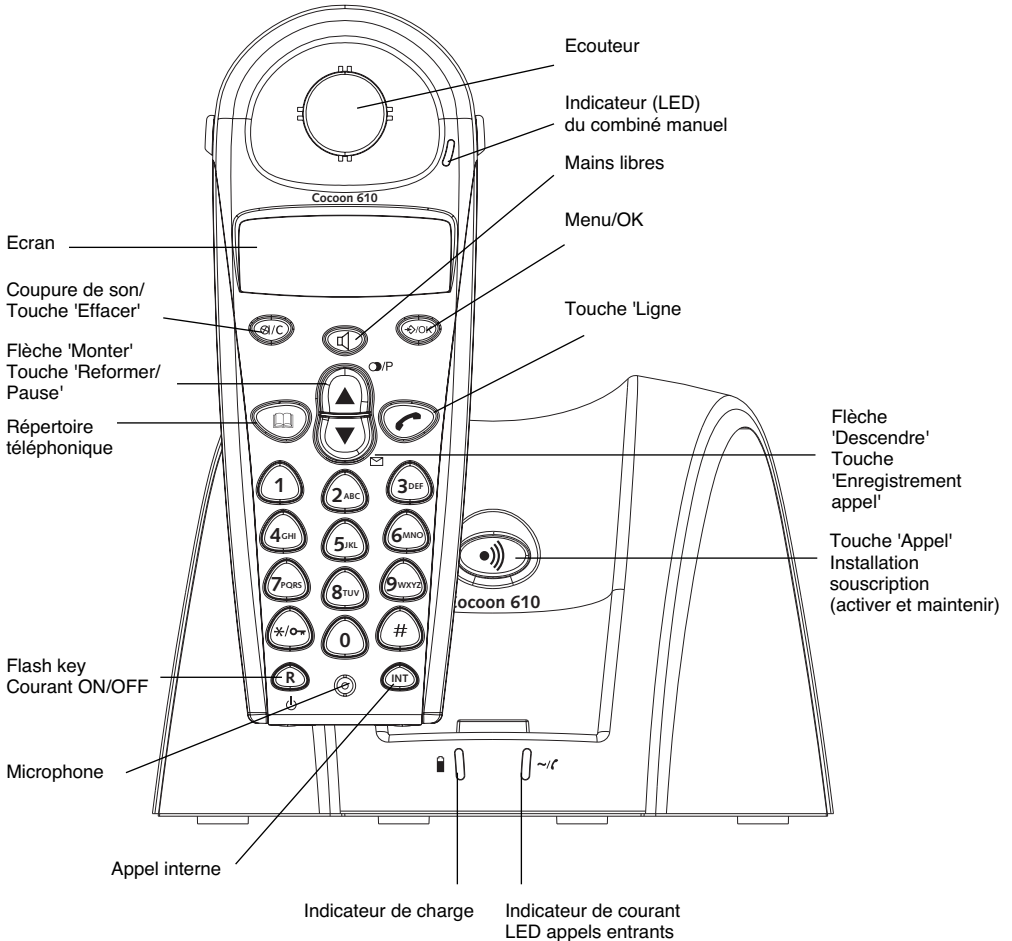

1.4 CHARGEUR COCOON 610

Bouton alarme
buzzer off

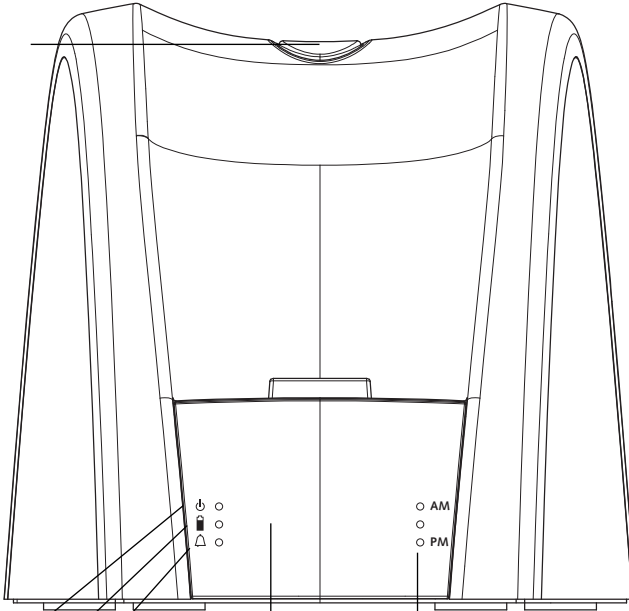

DEL alarme ON

DEL chargeur

DEL alarme activée

Horloge HH:MM

DEL Indication AM/
PM

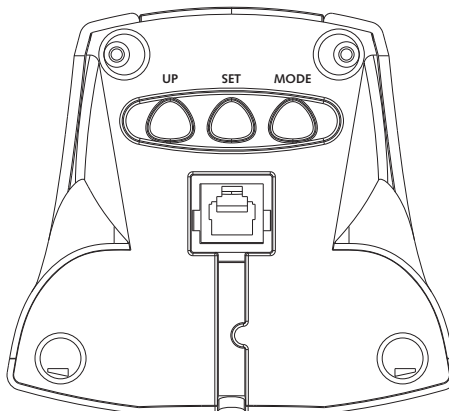

1.5 DISPLAY

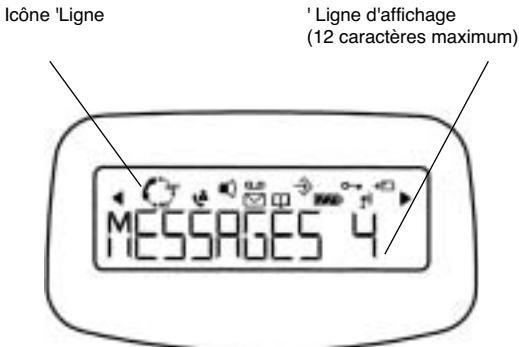

Chaque opération est associée à une icône.

Icône:	Signification:
☎	Vous avez décroché la ligne.
EXT	Vous avez une communication externe.
INT	Vous avez une communication interne.
✉	Nouveaux numéros dans la liste des appels.
☎	Indique les appels répondus
☎	Indique les appels en absence
☎	Mode 'Mains libres' activé
📖	Vous ouvrez votre répertoire téléphonique.
☞	Vous êtes dans le menu.
🔋	Indicateur de niveau de la pile rechargeable.
	1 segment: faible, 2 segments: moyen, 3 segments: bon.
📶	L'antenne indique la qualité de la réception.
	L'antenne clignote lorsque le combiné n'est pas enregistré dans la base..
🔒	Clavier du combiné verrouillé
◀ ou ▶	Indique que le numéro affiché dépasse la largeur de l'écran (12 caractères).
▲ ou ▼	Directions de défilement possibles dans le menu.

1.5.1 Affichage en stand-by

En mode stand-by, l'écran affiche le nom (du combiné) et le numéro du combiné:

C510 HS1 ou
C610 HS1

1.6 INDICATEUR DU COMBINE (LED)

Le LED du combiné a la fonction suivante:

- ON lorsque la ligne externe est occupée.
- OFF lorsque tous les combinés se trouvent en mode stand-by.
- Clignote sur tous les combinés en cas d'appel entrant

2. INSTALLATION DU TELEPHONE

2.1 CONNEXIONS

À l'arrière de la
base
Cocoon 510

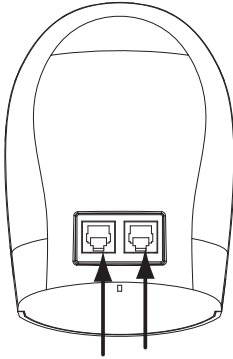

Face inférieure de
la base
Cocoon 610

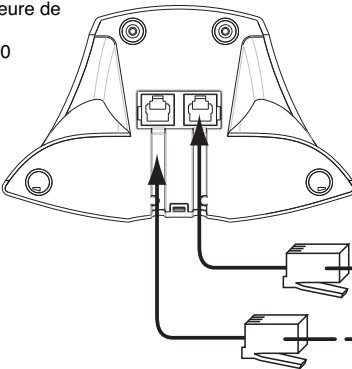

Câble de courant

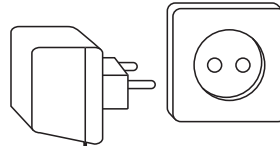

TEL

Câble du téléphone

À l'arrière de la base
Cocoon 510

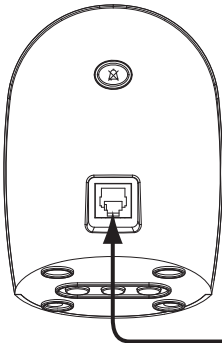

Face inférieure
du CHARGEUR
Cocoon 610

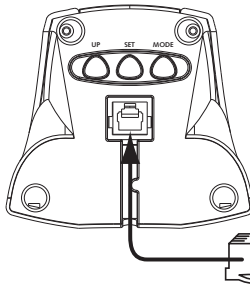

Câble de
courant

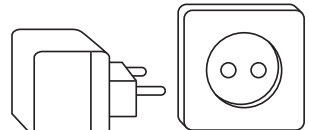

2.2 PILES RECHARGEABLES

Avant d'utiliser votre Cocoon 510/610 pour la première fois, vous devez vous assurer que les piles ont été chargées pendant 6-8 heures. Le téléphone ne fonctionnera pas de façon optimale si les piles ne sont pas correctement chargées.

Pour changer ou insérer les piles rechargeables:

1. Faites glisser le couvercle vers le bas et soulevez-le ensuite.
2. Insérez les piles **en respectant la polarité (+ et -)**.
3. Remplacez le couvercle à piles.

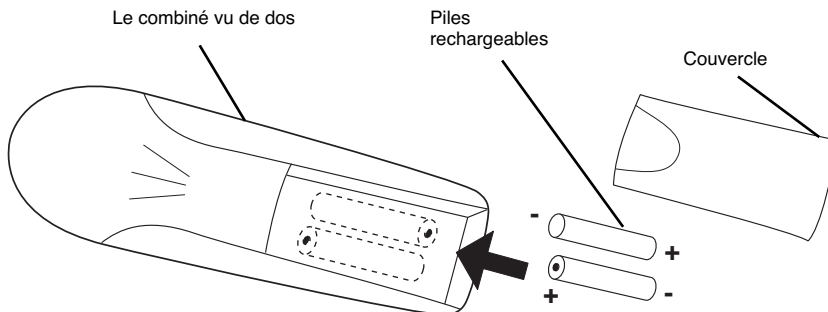

Remarque: la durée d'utilisation maximale des piles est d'environ 100 heures et la durée maximale de communication est de 10 heures! Au fil du temps, les piles se déchargeront plus rapidement. Les piles doivent alors être remplacées. Vous pouvez acheter les piles dans n'importe quel magasin de bricolage (2 piles rechargeables du type AAA NIMH)!

2.3 RÉGLAGES HORLOGE ALARME

Le multichargeur du second combiné dispose d'une horloge intégrée avec alarme. Il y a trois touches sous le chargeur pour régler l'heure et l'alarme :

2.3.1 Pour régler l'heure

1. Appuyez une fois sur le bouton MODE. Les heures clignotent.
2. Appuyez sur le bouton UP quelques fois jusqu'à ce que l'heure correcte apparaisse (1-12)
3. Appuyez sur le bouton SET pour confirmer les heures et régler les minutes
4. Appuyez sur le bouton UP quelques fois jusqu'à ce que les minutes correctes apparaissent
5. Appuyez de nouveau sur le bouton SET pour confirmer les minutes
6. Appuyez sur le bouton UP pour sélectionner AM (heures entre minuit et midi) ou PM (heures entre midi et minuit)
7. Appuyez sur le bouton SET pour confirmer
8. Appuyez sur le bouton MODE deux fois pour afficher l'horloge

2.3.2 Pour régler l'alarme

1. Appuyez deux fois sur le bouton MODE. Les heures clignotent et la DEL Alarme Activée Δ s'allume.
2. Appuyez quelque fois sur le bouton UP jusqu'à ce que l'heure correcte apparaisse (1-12)
3. Appuyez sur le bouton SET pour confirmer les heures et régler les minutes
4. Appuyez quelque fois sur le bouton UP jusqu'à ce que les minutes correctes apparaissent
5. Appuyez sur le bouton SET pour confirmer les minutes
6. Appuyez sur le bouton UP pour sélectionner AM (heures entre minuit et midi) ou PM (heures entre midi et minuit)
7. Appuyez sur le bouton SET pour confirmer
8. Appuyez sur le bouton UP pour allumer / éteindre l'alarme :
 - ON: DEL ALARM On \downarrow clignote
 - OFF: DEL Alarm On \uparrow ne s'allume pas
9. Appuyez sur le bouton MODE pour confirmer et revenir en veille

2.3.3 Éteindre l'alarme buzzer OFF

Pendant l'alarme, le buzzer sonne pendant 60s à moins que vous n'appuyiez sur le bouton Alarm buzzer Off ☒.

3. UTILISATION DU TELEPHONE

3.1 CHOIX DE LA LANGUE DU MENU

1. Entrez dans le menu en appuyant sur la touche ↵/OK
2. Sélectionnez COMBINE (HANDSET) avec les touches ▲ et ▼
3. Appuyez sur la touche OK
4. Sélectionnez LANGUE (LANGUAGE) avec les touches ▲ et ▼
5. Appuyez sur la touche OK
6. Sélectionnez la langue de votre choix avec les touches ▲ et ▼
7. Appuyez sur la touche OK pour valider

3.2 COMBINE ON/OFF

- Brancher le combiné MARCHE (ON): Appuyez sur le bouton ⏻ sur le combiné. Le combiné recherchera sa base.
- Débrancher le combiné ARRÊT (OFF): appuyez sur la touche ⏻ pendant 2 secondes. L'écran s'éteindra.

3.3 RECEVOIR UN APPEL

Lorsque le combiné sonne, vous appuyez sur la touche 📞 pour répondre. Vous êtes alors en communication avec votre correspondant. Si le combiné est posé sur la base lorsque le téléphone sonne, vous devez simplement décrocher le combiné pour répondre (si l'option 'Reponse automatique' est activée: voir 4.9 Reponse automatique).

Si vous appuyez sur la touche 📞 lorsque le téléphone sonne, vous décrochez la ligne et vous passez automatiquement en mode 'Mains libres'.

3.4 PROCEDER A UN APPEL EXTERNE

NUMEROTATION NORMALE:

1. Appuyez sur la touche 📞
2. Introduisez le numéro de téléphone.

NUMEROTATION BLOQUEE:

1. Composez le numéro de votre correspondant.
 2. Appuyez sur la touche 📞
- Pour corriger un numéro, utilisez la touche ⌫/C pour effacer un caractère enregistré.

3.5 PROCEDER A UN APPEL INTERNE

1. Appuyez sur la touche INT.
2. Introduisez le numéro du combiné interne (1 à 2).

3.6 MODE MAINS LIBRES

Vous pouvez avoir une conversation avec votre correspondant sans décrocher le combiné. Pour activer ou désactiver le mode 'Mains libres', appuyez sur la touche 📞 pendant l'appel. Pour régler le volume, référez-vous au chapitre "Personnalisation" - réglage du volume du haut-parleur.

3.7 TRANSFERT INTERNE D'UN APPEL

Lorsque vous voulez transférer un appel externe vers un autre combiné:



1. Au cours d'une conversation, vous appuyez sur la touche INT.
2. Sélectionnez le numéro du combiné interne pendant que l'appelant externe est mis en attente.
3. Lorsque l'autre combiné décroche, appuyez sur la touche 📞 pour raccrocher et transférer ainsi l'appel.

Si le correspondant interne ne décroche pas, appuyez sur la touche INT et reconnectez-vous avec l'appelant externe qui est en ligne.

3.8 AFFICHAGE DE LA DUREE DE L'APPEL

La durée de l'appel est affichée après 15 secondes, exprimée en minutes & secondes: "00-20".
A la fin de chaque appel, la durée totale de l'appel est affichée pendant 5 secondes.

3.9 COUPURE DU SON DU MICROPHONE

Il est possible de couper le son du microphone pendant une conversation.
Appuyez sur la touche  en cours de conversation, le microphone est alors désactivé et vous pouvez parler librement sans être entendu par l'appelant.
L'écran affiche "COUPE" (MUTE).
Appuyez une nouvelle fois sur la touche  pour revenir au mode normal.

3.10 TOUCHE PAUSE



Lorsque vous composez un numéro, vous pouvez insérer une pause entre deux caractères en appuyant sur la touche 'Recomposer/Pause'  pendant 2 secondes.

3.11 IDENTIFICATION DE L'APPELANT

L'identification de l'appelant n'est disponible que si vous avez souscrit un abonnement en ce sens auprès de votre opérateur téléphonique.
Lorsque vous recevez un appel externe, le numéro de l'appelant s'affichera sur l'écran pendant que le téléphone sonne. Si le réseau le transmet, ou si le nom de l'appelant se trouve dans le répertoire téléphonique, l'appelant sera identifié par son nom.
L'identité de l'appelant est remplacée par la durée de l'appel après 15 secondes de communication. Il est toujours possible d'afficher l'identité de l'appelant après ce délai en appuyant de façon répétée sur la touche OK pour le nom et le numéro.

3.11.1 Liste des appels

Votre téléphone conserve en mémoire la liste des 30 derniers appels reçus. Cette fonction n'est disponible que si vous avez souscrit un abonnement pour la fonction 'Caller ID'. Les correspondants qui ont appelé sont identifiés par leur numéro de téléphone et leur nom de la même façon que pour la fonction 'Caller ID'.
La présence de nouveaux appels ou d'appels auxquels il n'a pas été répondu est indiquée par le clignotement de l'icône  sur l'écran. Pour consulter la liste des appels:

1. Appuyez sur la touche . S'il n'y a pas d'appels dans la liste, l'écran affichera 'VIDE' (EMPTY).
2. Parcourez les appels à l'aide des touches ▲ ou ▼. Les noms des appelants seront affichés s'ils ont été envoyés par le réseau ou s'ils sont stockés dans le répertoire téléphonique. Lorsque  apparaît, vous avez répondu à cet appel. Lorsque  apparaît, l'appel est resté sans réponse. En atteignant la fin de la liste, vous percevrez un bip sonore.
3. Si vous appuyez sur la touche OK, le numéro de téléphone est affiché à l'écran.

Remarque: si le numéro de téléphone dépasse la capacité de 12 caractères, appuyez une nouvelle fois sur la touche OK pour voir la totalité du numéro.

4. Appuyez une nouvelle fois sur la touche OK pour voir l'heure et la date de l'appel**.
5. Appuyer de nouveau sur OK vous permettra d'ajouter cette entrée dans le répertoire si ce n'est pas déjà fait :
 - Appuyez sur OK lorsque 'AJOUTER' (ADD) est affiché à l'écran. Entrez ou modifiez le nom et appuyez sur OK. Entrez ou modifiez le numéro de téléphone et appuyez sur OK. Sélectionnez la mélodie (1-3) qui sera entendue lorsque ce numéro appelle au moyen des boutons ▲ ou ▼ et appuyez sur OK. L'entrée sera enregistrée dans le répertoire.
6. Pour rappeler un correspondant, appuyez simplement sur la touche  lorsque son numéro de téléphone ou son nom est affiché à l'écran.

Si l'appelant est dans le répertoire téléphonique, il est identifié par son nom dans la liste des appels auxquels il n'a pas été répondu.

**** UNIQUEMENT LORSQUE LE RESEAU TRANSMET L'HEURE/LA DATE EN MEME TEMPS QUE LE NUMERO DE TELEPHONE!!! Aucune heure, ni date ne seront affichées dans le cas d'une fonction 'Caller ID' en DTMF.**

3.11.2 Effacer une entrée ou toutes les entrées dans la liste d'appels

Vous pouvez effacer chaque entrée séparément ou toutes les entrées en une seule fois :

- Lorsque vous parcourez la liste d'appels, appuyez sur :
 - le bouton mute /C brièvement pour effacer uniquement cette entrée. 'EFFACER' (DELETE) apparaît à l'écran.
 - le bouton mute /C un certain temps (2 sec.) pour effacer toutes les entrées : 'EFF TOUT' (DELETE ALL) apparaît à l'écran.
- Appuyez sur OK pour effacer l'entrée actuelle ou toutes les entrées, ou sur pour annuler l'opération d'effacement.

3.12 MEMOIRE DE RECOMPOSITION DE NUMEROS

Votre téléphone conserve une liste des 5 derniers appels (de 32 caractères) que vous avez effectués; les correspondants sont identifiés par leur numéro de téléphone ou leur nom s'ils apparaissent dans le répertoire téléphonique.

Pour consulter la liste de recomposition des numéros:

1. Appuyez sur la touche .
2. Parcourez les appels avec les touches et .
3. Pour appeler le correspondant sélectionné, appuyez simplement sur la touche lorsque le numéro de téléphone ou le nom est affiché.

Remarque: lorsque le nom est affiché, vous pouvez passer du nom au numéro de téléphone en appuyant sur la touche OK!

3.13 APPELER DEPUIS LE REPERTOIRE TELEPHONIQUE

Pour appeler un correspondant dont le nom est conservé dans le répertoire téléphonique:

1. Appuyez sur la touche pour avoir accès au répertoire téléphonique.
2. Introduisez la première lettre du nom. Le premier nom commençant par cette lettre ou la prochaine lettre de l'alphabet apparaîtra à l'écran.
3. Parcourez la liste de noms avec les touches et . La liste est parcourue dans l'ordre alphabétique.
4. Appuyez sur la touche pour composer le numéro du correspondant dont le nom est affiché.

Pour consulter le numéro avant d'appeler, vous reprenez les étapes 1 à 3 ci-dessus et vous appuyez sur la touche OK.

3.14 UTILISATION DU CLAVIER ALPHANUMÉRIQUE

Votre téléphone vous permet également d'introduire des caractères alphanumériques. Cette fonction est utile pour introduire un nom dans le répertoire téléphonique, donner un nom à un combiné,...

Pour sélectionner une lettre, appuyez sur la touche correspondante autant de fois que nécessaire. Par exemple: pour sélectionner un 'A', vous appuyez une seule fois sur la touche '2', pour sélectionner un 'B', vous appuyez deux fois sur la touche '2' et ainsi de suite. Pour composer successivement un 'A' et un 'B', sélectionnez 'A', attendez que le curseur se soit déplacé vers le caractère suivant et appuyez deux fois sur la touche '2'.

Pour sélectionner un espace, appuyez sur la touche '1'.

Pour sélectionner un trait, appuyez deux fois sur la touche '1'.

Les caractères du clavier se présentent comme suit:

	Premier appui	Second appui	Troisième appui	Quatrième appui	Cinquième appui
1	espace	-	1		
2	A	B	C	2	
3	D	E	F	3	
4	G	H	I	4	
5	J	K	L	5	
6	M	N	O	6	
7	P	Q	R	S	7
8	T	U	V	8	
9	W	X	Y	Z	9

3.15 UTILISATION DU MENU

Une vaste gamme de fonctions téléphoniques est accessible par un menu très facile à manipuler.

1. Pour avoir accès au menu, appuyez sur la touche ⇨/OK.
2. Parcourez les sélections avec les touches ▲ et ▼. Les sélections défilent en boucle (vous revenez à la première fonction après la dernière). Les flèches à droite de l'écran indiquent qu'il existe d'autres sélections possibles à parcourir.
3. Pour valider une sélection, appuyez sur la touche OK
4. Pour revenir au menu précédent, appuyez sur la touche ⇩

4. PERSONALISATION

Remarque: toute programmation est confirmée à la fin par un double bip ou par un seul bip prolongé. Un double bip confirme la validation de votre choix. Un bip prolongé signifie que la modification n'a pas été prise en compte.

4.1 REGLAGE DU VOLUME DU HAUT-PARLEUR

4.1.1 Volume de sonnerie du combiné appels externes/internes

Le volume de sonnerie du combiné pour les appels externes/internes peut être réglé séparément :

1. Entrez dans le menu en appuyant sur la touche ⇨/OK
2. Sélectionnez COMBINE (HANDSET) avec les touches ▲ et ▼
3. Appuyez sur la touche OK
4. Sélectionnez 'VOL SON INT' (INT RING VOL) ou VOL SON EXT (EXT RING VOL) avec les touches ▲ et ▼
5. Appuyez sur la touche OK
6. Sélectionnez le volume souhaité 'DEACTIVE' (OFF) ou 1 à 3
7. Appuyez sur la touche OK pour confirmer ou ⇩ pour revenir au menu précédent

4.1.2 Sonnerie de la base

1. Entrez dans le menu en appuyant sur la touche ⇨/OK
2. Sélectionnez REGLAGE (SETUP) avec les touches ▲ et ▼
3. Appuyez sur la touche OK
4. Sélectionnez 'VOLUME BASE' (BASE VOLUME) avec les touches ▲ et ▼
5. Appuyez sur la touche OK
6. Sélectionnez le volume souhaité 'DEACTIVE' (OFF) ou 1 à 3
7. Appuyez sur la touche OK pour confirmer ou ⇩ pour revenir au menu précédent.

4.2 CHOIX DE LA MELODIE DE LA SONNERIE

La base et chaque combiné peuvent être réglés en vue de reproduire une mélodie différente.

Les combinés peuvent également reproduire une mélodie différente selon s'il s'agit d'un appel interne ou externe.

4.2.1 Mélodie de la base

1. Entrez dans le menu en appuyant sur la touche ⇨/OK
2. Sélectionnez REGLAGE (SETUP) avec les touches ▲ et ▼
3. Appuyez sur la touche OK
4. Sélectionnez 'MELODIE BASE' (BASE MELODY) avec les touches ▲ et ▼
5. Appuyez sur la touche OK
6. Sélectionnez la mélodie de votre choix (1 à 3)
7. Appuyez sur la touche OK pour confirmer ou ⇩ pour revenir au menu précédent.

4.2.2 Mélodie du combiné, appel externe

Entrez dans le menu en appuyant sur la touche ⇨/OK

2. Sélectionnez COMBINE (HANDSET) avec les touches ▲ et ▼
3. Appuyez sur la touche OK
4. Sélectionnez MELODIE EXT. (EXT MELODY) avec les touches ▲ et ▼
5. Appuyez sur la touche OK

6. Sélectionnez la mélodie souhaitée (1 à 3)
7. Appuyez sur la touche OK pour confirmer ou  pour revenir au menu précédent.

4.2.3 Mélodie du combiné, appel interne

1. Entrez dans le menu en appuyant sur la touche ⇨/OK
2. Sélectionnez COMBINE (HANDSET) avec les touches ▲ et ▼
3. Appuyez sur la touche OK
4. Sélectionnez 'MELODIE INT' (INT MELODY) avec les touches ▲ et ▼
5. Appuyez sur la touche OK
6. Sélectionnez la mélodie de votre choix (1 à 3)
7. Appuyez sur la touche OK pour confirmer ou  pour revenir au menu précédent.

4.3 VOLUME DU HAUT-PARLEUR EN COURS D'APPEL

Pendant la conversation, vous appuyez sur les touches ▲ et ▼ pour modifier le volume dans un sens ou dans l'autre.

Remarque: le volume 'Mains libres' du Cocoon 510/610 peut également être réglé au niveau du combiné comme décrit plus haut!

4.4 ACTIVATION / DESACTIVATION DES BIPS

Le combiné peut émettre un bip quand une touche est activée, lorsque les piles sont faibles ou lorsque le combiné est hors de portée.

4.4.1 Bip sonore 'touche activée' on/off

1. Entrez dans le menu en appuyant sur la touche ⇨/OK
2. Sélectionnez COMBINE (HANDSET) avec les touches ▲ et ▼
3. Appuyez sur la touche OK
4. Sélectionnez BIP (BEEP) avec les touches ▲ et ▼
5. Appuyez sur la touche OK
6. Sélectionnez 'BIP TOUCHE' (KEYTONE) avec les touches ▲ et ▼
7. Appuyez sur la touche OK
8. Sélectionnez 'ACTIVE'(ON) pour activer, 'DESACTIVE' (OFF) pour désactiver
9. Appuyez sur la touche OK pour confirmer.

4.4.2 Piles faibles

Procédez comme ci-dessus, mais sélectionnez 'BATT FAIBLE' (LOW BATT) au point 6 au lieu de 'BIP TOUCHE' (KEYTONE).



4.4.3 combiné hors de portée

Procédez comme ci-dessus, mais sélectionnez 'HORS PORTEE' (OUTRANGE) au point 6 au lieu de 'BIP TOUCHE' (KEYTONE).

4.5 DESIGNATION DES COMBINES

Cette fonction vous permet de personnaliser chaque combiné.

1. Entrez dans le menu en appuyant sur la touche ⇨/OK
2. Sélectionnez COMBINE (HANDSET) avec les touches ▲ et ▼
3. Appuyez sur la touche OK
4. Sélectionnez NOM (NAME) avec les touches ▲ et ▼
5. Appuyez sur la touche OK
6. Introduisez le nom
7. Appuyez sur la touche OK pour valider

Pendant que vous introduisez le nom, vous pouvez appuyer la touche  pour effacer un caractère et appuyez sur  & maintenir la touche  pour quitter le menu sans prendre en compte une quelconque modification.

4.6 MODIFIER LE CODE PIN

Certaines fonctions ne sont disponibles qu'aux utilisateurs informés du code PIN. Par défaut, ce code PIN = 0000.

Pour modifier le code PIN:

1. Entrez dans le menu en appuyant sur la touche ⇨/OK.

2. Sélectionnez REGLAGE (SETUP) avec les touches ▲ et ▼ .
3. Appuyez sur la touche OK.
4. Sélectionnez 'CODE PIN' (PIN CODE) avec les touches ▲ et ▼ .
5. Appuyez sur la touche OK.
6. Introduisez l'ancien code PIN à 4 chiffres.
7. Appuyez sur la touche OK.
8. Introduisez le nouveau code PIN à 4 chiffres.
9. Appuyez sur la touche OK.
10. Introduisez une deuxième fois le nouveau code PIN.
11. Appuyez sur la touche OK pour valider.

4.7 REGLAGE DU MODE DE COMPOSITION DES NUMEROS

Il existe deux types de composition des numéros:

- DTMF/FREQ VOCALE composition par tonalité (le mode le plus commun)
- Composition par pulsations (pour les installations plus anciennes)

Pour modifier le mode de composition des numéros:

1. Entrez dans le menu en appuyant sur la touche ⇨/OK.
2. Sélectionnez REGLAGE (SETUP) avec les touches ▲ et ▼ .
3. Appuyez sur la touche OK.
4. Sélectionnez MODE (DIALMODE) avec les touches ▲ et ▼ .
5. Appuyez sur la touche OK.
6. Sélectionnez le mode de composition avec les touches ▲ et ▼ .
7. Appuyez sur la touche OK pour valider.

4.8 DUREE DE LA FONCTION FLASH TIME

1. Entrez dans le menu en appuyant sur la touche ⇨/OK.
2. Sélectionnez REGLAGE (SETUP) avec les touches ▲ et ▼ .
3. Appuyez sur la touche OK.
4. Sélectionnez TOUCHE R (RECALL) avec les touches ▲ et ▼ .
5. Choisissez touche 'REGLAGE 1' (RECALL 1) pour une brève durée de la fonction flash time (100ms) ou touche 'REGLAGE 2' (RECALL 2) pour une durée plus longue pour la fonction flash time (250ms).

4.9 REPONSE AUTOMATIQUE

Si le combiné est posé sur la base lors d'un appel entrant, le téléphone prend automatiquement la ligne si on prend le portable de la base. Ceci est un réglage par défaut, mais vous pouvez le désactiver:

1. Entrez dans le menu en appuyant sur la touche ⇨/OK.
2. Sélectionnez COMBINE (HANDSET) avec les touches ▲ et ▼
3. Appuyez sur la touche OK.
4. Sélectionnez 'REPONSE AUTO' (AUTO ANSWER) avec les touches ▲ et ▼
5. Sélectionnez ACTIVE (ON) pour une réponse automatique ou DESACTIVE (OFF).
6. Appuyez sur la touche OK.

4.10 REMISE A ZERO

Il est toujours possible de revenir à la configuration d'origine par défaut. Il s'agit de la configuration telle qu'elle était prévue lors de la livraison du téléphone.

Pour revenir aux réglages par défaut:

1. Entrez dans le menu en appuyant sur la touche ⇨/OK.
2. Sélectionnez REGLAGE (SETUP) avec les touches ▲ et ▼ .
3. Appuyez sur la touche OK.
4. Sélectionnez 'REGLAGE STD' (DEFAULT) avec les touches ▲ et ▼ .
5. Appuyez sur la touche OK.
6. Introduisez le code PIN en 4 chiffres (par défaut = 0000). Appuyez sur la touche OK.

7. Appuyez de nouveau sur OK pour valider

LES PARAMÈTRES PAR DÉFAUT SONT :





Bips batterie faible	ON
Bips avertissement hors de portée	ON
Clic bouton	ON
Réponse automatique	ON
Mélodie interne	1
Volume interne	2
Mélodie externe	3
Volume externe	2
Volume écouteur	3
Répertoire	vide
Liste d'appels	vide
Liste de rappel	vide
Code Pin	0000
Mode de numérotation	DTMF
Verrouillage clavier	OFF

AVERTISSEMENT! Le fait de revenir aux réglages par défaut entraînera l'effacement de toutes vos entrées dans le répertoire téléphonique et le journal de bord des appels. Le code PIN sera également restauré à sa valeur initiale, à savoir 0000

4.11 VERROUILLAGE CLAVIER

Le clavier peut être verrouillé de sorte qu'aucun réglage ne peut être modifié ou aucun numéro de téléphone composé. L'icône  apparaît à l'écran à l'écran lorsque le clavier est verrouillé.

4.11.1 Verrouiller le clavier par le menu

- 1 Entrez dans le menu en appuyant sur /OK
- 2 Sélectionnez 'COMBINE (HANDSET) au moyen de  ou 
- 3 Appuyez sur OK
- 4 Sélectionnez 'VERS CLAVIER' (KEY LOCK) à l'aide des boutons  et 
- 5 Appuyez sur OK pour verrouiller le clavier

4.11.2 Verrouiller le clavier avec le bouton * (verrouillage rapide)

Appuyez et maintenez enfoncé le bouton '*' pendant 3 secondes. Le clavier est verrouillé.

4.11.3 Déverrouiller le clavier

- 1 Appuyez n'importe quelle touche
- 2 Composez '*' apparaît à l'écran
- 3 Appuyez sur le bouton '*' dans les 3 secondes pour déverrouiller le clavier

5. FONCTIONS DE POINTE





5.1 REPERTOIRE TELEPHONIQUE

Le répertoire téléphonique vous permet de mémoriser 50 numéros de téléphone et noms. Vous pouvez introduire des noms de 12 caractères maximum et des numéros de 20 chiffres maximum.

Pour appeler un correspondant dont le numéro est stocké dans le répertoire téléphonique, référez-vous à la section 3.13 Appeler depuis le répertoire téléphonique.

Pour introduire des caractères alphanumériques, référez-vous à la section 3.14 Utilisation du clavier alphanumérique.

5.1.1 Ajouter une entrée dans le répertoire téléphonique



1. Entrez dans le menu en appuyant sur la touche /OK.
2. Sélectionnez REPERTOIRE (PHONEBK) avec les touches  et .
3. Appuyez sur la touche OK.
4. Sélectionnez AJOUTER (ADD ENTRY) avec les touches  et .
5. Appuyez sur la touche OK.

6. Introduisez le nom.
7. Appuyez sur la touche OK pour valider.
8. Introduisez le numéro de téléphone.
9. Appuyez sur la touche OK pour valider.
10. Sélectionnez la mélodie désirée (1-3) au moyen des boutons ▲ et ▼ .
11. Appuyez sur la touche OK pour valider.

5.1.2 Modifier un nom ou un numéro

Pour modifier un nom ou un numéro dans le répertoire téléphonique:

1. Entrez dans le menu en appuyant sur la touche ⇨/OK.
2. Sélectionnez REPERTOIRE (PHONEBK) avec les touches ▲ et ▼ .
3. Appuyez sur la touche OK.
4. Sélectionnez MODIFIER (MODIFY ENTRY) avec les touches ▲ et ▼ .
5. Appuyez sur la touche OK.
6. Déplacez-vous dans la liste de noms avec les touches ▲ et ▼ . La liste défile dans l'ordre alphabétique.
7. Appuyez sur la touche OK lorsque vous trouvez le nom à modifier.
8. Utilisez la touche ← pour reculer et introduisez le nouveau nom.
9. Appuyez sur la touche OK pour valider.
10. Introduisez le nouveau numéro de téléphone.
11. Appuyez sur la touche OK pour valider.

Attention: si vous entrez dans le répertoire téléphonique avec la touche  et si vous modifiez un numéro de téléphone avec la touche , la modification ne sera prise en compte que pour ce seul appel, sans être stocké dans le répertoire téléphonique!

5.1.3 Effacer une entrée

Pour effacer une entrée:

1. Entrez dans le menu en appuyant sur la touche ⇨/OK.
2. Sélectionnez REPERTOIRE (PHONEBK) avec les touches ▲ et ▼
3. Appuyez sur la touche OK.
4. Sélectionnez 'SUPPRIMER' (DELETE) avec les touches ▲ et ▼ .
5. Appuyez sur la touche OK.
6. Déplacez-vous dans la liste des noms avec les touches ▲ et ▼ . La liste défile dans l'ordre alphabétique.
7. Appuyez sur la touche OK dès que vous avez trouvé le nom que vous voulez effacer.
8. Le numéro de téléphone est affiché, appuyez sur la touche OK.
9. L'écran affiche CONFIRM, appuyez sur la touche OK pour confirmer ou  pour interrompre l'opération.

5.2 RECHERCHER UN COMBINÉ A PARTIR D'UNE BASE

Si vous appuyez sur la touche 'Appel' *)) sur la base, tous les combinés se mettront à sonner. Cette sonnerie vous aidera à localiser un combiné égaré. La sonnerie est interrompue en appuyant sur simplement l'une des touches du combiné.

6. GESTION DE PLUSIEURS COMBINES

6.1 INSTALLER UN COMBINE SUPPLEMENTAIRE

!!! VOUS DEVEZ SEULEMENT ENREGISTRER UN 2^{IÈME} COMBINÉ EN CAS OU LE COMBINÉ N'A PLUS DE LIAISON AVEC LA BASE OU SI VOUS AVEZ ACHETÉ UN NOUVEAU COMBINÉ!!!

Vous pouvez enregistrer de nouveaux combinés dans la base si ces combinés soutiennent le protocole DECT GAP. La base peut soutenir un maximum de 2 combinés. Si vous disposez déjà de 2 combinés et si vous souhaitez ajouter ou remplacer un combiné, vous devrez d'abord effacer un combiné avant d'associer le nouveau combiné à la base.

- 1 Appuyez sur et maintenez la touche «)» sur la base pendant 6 secondes.
 - 2 La base émettra alors un bip. La base est maintenant prête pour l'enregistrement d'un nouveau combiné. Vous disposez de 90 secondes après avoir activé le bouton pour enregistrer un nouveau combiné.
- Pour enregistrer un combiné, la base doit être placée en mode d'enregistrement
Après avoir placé la base en mode d'enregistrement, vous lancez la procédure sur le nouveau combiné:

Si votre combiné supplémentaire est un Cocoon 510C/610C

- 3 Entrez dans le menu en appuyant sur la touche «)/OK.
- 4 Sélectionnez 'DECLARER' (REGISTER) avec les touches ▲ et ▼ .
- 5 Appuyez sur la touche OK.
- 6 Sélectionnez 'DECL. BASE' (REG BASE) à l'aide des boutons ▲ et ▼
- 7 Introduisez un numéro de base (de 1 à 4). Les numéros clignotants sont déjà utilisés par d'autres bases DECT.
- 8 Introduisez le code PIN de la base (0000 par défaut).
- 9 Appuyez sur la touche OK. Le combiné se mettra à la recherche de la base DECT.
- 10 Dès que le combiné aura localisé la base, il affichera le numéro d'identification de la base. Validez l'enregistrement de la base en appuyant sur la touche OK ou interrompez l'opération en appuyant sur la touche □.
- 11 Si le combiné ne localise pas la base, il retournera en mode stand-by après quelques secondes. Essayez encore une fois en modifiant le numéro de la base et en vérifiant si vous ne vous trouvez pas dans un environnement générant des interférences. Rapprochez-vous de la base.

Si votre combiné est d'un autre modèle

Après avoir lancé la procédure d'enregistrement sur la base, référez-vous au mode d'emploi du combiné pour découvrir comment vous devez l'enregistrer. Le combiné doit être compatible avec le protocole GAP.

L'icône «)» et le texte 'PAS DECLARE' (NOT REG) clignotent sur l'écran lorsque le combiné n'a pas été associé à la base. Lorsqu'un combiné a été associé à une base, il se voit attribuer un numéro de combiné par la base. C'est ce numéro qui est affiché sur le combiné derrière le nom et qu'on devra utiliser pour les appels internes.

'DECT GAP PROFILE' garantie seulement que les fonctions de bases fonctionnent correctement entre différents marques/types. Il est possible que certains service (comme CLIP) ne marchent pas correctement.

6.2 ELIMINER UN COMBINE

Vous pouvez éliminer un combiné d'une base pour permettre à un autre combiné d'être enregistré:

- 1 Entrez dans le menu en appuyant sur la touche «)/OK.
- 2 Sélectionnez REGLAGE (SETUP) avec les touches ▲ et ▼ .
- 3 Appuyez sur la touche OK.
- 4 Sélectionnez 'SUPP COMBINE' (DEL HANDSET) avec les touches ▲ et ▼ .
- 5 Appuyez sur la touche OK.
- 6 Introduisez le code PIN en 4 chiffres.
- 7 Appuyez sur la touche OK.
- 8 Sélectionnez le combiné à éliminer.
- 9 Appuyez sur la touche OK pour valider.

6.3 INSTALLER UN COMBINÉ SUR UNE AUTRE BASE

Si vous voulez utiliser un Cocoon 510 ou un Cocoon 610 avec une base d'un autre modèle, cette base doit être compatible avec le protocole GAP.

- 1 Pour placer la base en mode d'enregistrement, référez-vous au mode d'emploi de la base.
- 2 Effectuez les opérations 3 à 10 du paragraphe 6.1.

6.4 SELECTIONNER UNE BASE

Les combinés peuvent être enregistrés simultanément sur 4 bases.

Pour sélectionner une base:

- 1 Entrez dans le menu en appuyant sur la touche /OK.
- 2 Sélectionnez REGLAGE (SETUP) avec les touches et .
- 3 Appuyez sur la touche OK.
- 4 Sélectionnez 'SELECT BASE' avec les touches et .
- 5 Appuyez sur la touche OK.
- 6 Sélectionnez une base ou sélectionnez AUTO avec les touches et .
- 7 Appuyez sur la touche OK.

Lorsque vous sélectionnez la base, la base actuellement sélectionnée est indiquée par un numéro de base clignotant. Si vous sélectionnez 'Auto', le combiné cherchera automatiquement une autre base dès que vous êtes hors de portée!

7. TROUBLE SHOOTING

Symptôme	Cause possible	Solution
Pas d'écran	Piles non-chargées	Vérifiez la position des piles.
		Rechargez les piles.
	combiné sur ARRÊT (OFF)	Branchez le combiné MARCHÉ (ON).
Pas de tonalité	Câble téléphonique mal connecté	Vérifiez la connexion du câble téléphonique.
	La ligne est occupée par un autre combiné	Attendez que l'autre combiné raccroche.
L'icône clignote	combiné hors de portée	Rapprochez le combiné de la base.
	La base ne reçoit pas de courant	Vérifiez les connexions électriques à la base.
	Le combiné n'est pas enregistré dans la base	Procédez à l'enregistrement du combiné dans la base.
La base ou le combiné ne sonne pas	Le volume de la sonnerie est coupé ou faible	Réglez le volume de la sonnerie.
La tonalité est bonne, mais il n'y a pas de communication	Le mode de composition du numéro est incorrect	Réglez le mode de composition du numéro (pulsation/tonalité).
Impossible de transférer un appel vers le PABX	La fonction Flash Time est trop courte	Placez l'unité en mode de Flash Time long.
Le téléphone ne réagit pas à l'activation des touches	Erreur de manipulation	Enlevez les piles et remettez-les en place.

8. GARANTIE

1. PÉRIODE DE GARANTIE

Les appareils de Topcom jouissent d'une période de garantie de 36 mois. La période de garantie commence le jour d'achat du nouvel appareil. La garantie sur les batteries est limitée à 6 mois après l'achat. Les accessoires ou défauts entraînant un effet négligeable sur le fonctionnement de l'appareil ne sont pas couverts.

La garantie doit être prouvée par la présentation de la facture ou du reçu original, sur lequel sont mentionnés la date de l'achat et le type de l'unité.

2. TRAITEMENT DE LA GARANTIE

Un appareil défectueux doit être retourné à un centre de service Topcom accompagné d'une note d'achat valide. Si l'appareil tombe en panne pendant la période de garantie, Topcom ou son centre de service officiel réparera gratuitement toute panne due à un défaut matériel ou de fabrication.

Topcom assurera, à sa propre discrétion, ses obligations de garantie en réparant ou en échangeant les unités ou les pièces défectueuses. En cas de remplacement, la couleur et le modèle peuvent être différents de l'appareil acheté initialement.

La date d'achat initiale détermine le début de la période de garantie. La période de garantie n'est pas prolongée si l'appareil est échangé ou réparé par Topcom et ses centres de service officiels.

3. EXCLUSIONS DE GARANTIE

Les dégâts ou pannes causés par un mauvais traitement ou une utilisation incorrecte et les dégâts résultant de l'utilisation de pièces ou accessoires non originaux non recommandés par Topcom ne sont pas couverts par la garantie.

Les téléphones sans-fil de Topcom sont conçus pour fonctionner avec des batteries rechargeables uniquement. Les dégâts causés par l'utilisation de batteries non-rechargeables ne sont pas couverts par la garantie.

La garantie ne couvre pas les dégâts causés par des facteurs extérieurs, tels que la foudre, l'eau et le feu ni les dégâts causés par le transport.

Aucune garantie ne peut être réclamée si le numéro de série sur les unités a été modifié, enlevé ou rendu illisible.

Toute demande de garantie sera nulle si l'unité a été réparée, changée ou modifiée par l'acheteur ou par des centres de service non qualifiés et non-officiels de Topcom.

9. CARACTERISTIQUES TECHNIQUES

- Standard: DECT (Digital Enhanced Cordless Telecommunications)
GAP (Generic Access Profile)
- Gamma de fréquences: 1880 MHz à 1900 MHz
- Nombre de canaux: 120 canaux duplex
- Modulation: GFSK
- Encodage de la parole: 32 kbit/s
- Puissance d'émission: 10 mW (puissance moyenne par canal)
- Portée: max. 300 m en zone dégagée /10-50 à l'intérieur d'immeubles
- Alimentation électrique de la base: 220 V / 50 Hz pour la base
- Piles pour le combiné: 2 piles rechargeables AAA, NiMh 550mAh
- Autonomie du combiné: 100 heures en standby
- Temps de conversation: 10 heures
- Durée de la charge: 6-8 heures
- Température de l'environnement: +5 °C to +45 °C
- Composition du numéro: Pulsation/tonalité (IMV/MFV)
- Temps Flash: 100 ou 250 ms

1.	DESCRIPTION OF TELEPHONE	64
1.1	HANDAPPARAT UND BASISSTATION COCOON 510	64
1.2	LADEGERÄT COCOON 510	65
1.3	HANDSET/BASE COCOON 610	66
1.4	CHARGER COCOON 610	67
1.5	DISPLAY	68
1.6	HANDGERÄT-ANZEIGE (LED)	68
2.	INSTALLATION DES TELEFONS	69
2.1	ANSCHLÜSSE	69
2.2	WIEDERAUFLADBARE BATTERIEN	70
2.3	WECKALARMEINRICHTUNG	70
3.	VERWENDUNG DES TELEFONS	71
3.1	WAHL DER MENÜSPRACHE	71
3.2	HANDGERÄT AN/AUS	71
3.3	EINEN ANRUF ANNEHMEN	71
3.4	EXTERN TELEFONIEREN	71
3.5	INTERN TELEFONIEREN	71
3.6	FREISPRECHMODUS	71
3.7	INTERNES WEITERLEITEN EINES EXTERNEN ANRUF	71
3.8	ANZEIGE DER GESPRÄCHSDAUER	72
3.9	STUMMSCHALTUNG (MUTE)	72
3.10	PAUSENTASTE	72
3.11	RUFNUMMERNANZEIGE	72
3.12	WAHLWIEDERHOLUNGSSPEICHER	73
3.13	EINE NUMMER AUS DEM TELEFONBUCH ANRUFEN	73
3.14	VERWENDUNG DER ALPHANUMERISCHEN TASTATUR	73
3.15	VERWENDUNG DES MENÜS	73
4.	PERSÖNLICHE EINSTELLUNGEN	74
4.1	EINSTELLEN DER KLINGELLAUTSTÄRKE	74
4.2	AUSWAHL DER KLINGELMELODIE	74
4.3	LAUTSPRECHERLAUTSTÄRKE WÄHREND EINES ANRUF	75
4.4	AKTIVIEREN/DEAKTIVIEREN VON PIEPTÖNEN	75
4.5	HANDGERÄT EINEN NAMEN GEBEN	75
4.6	DEN PIN-CODE ÄNDERN	76
4.7	DEN WÄHLMODUS EINSTELLEN	76
4.8	FLASH-ZEIT	76
4.9	AUTOMATISCHES ANNEHMEN	76
4.10	RESET	76
4.11	DIE TASTENSPERRE	77
5.	ADVANCED FUNCTIONS	78
5.1	TELEFONBUCH	78
5.2	HANDGERÄT VON DER BASISSTATION AUS SUCHEN (PAGING)	78
6.	MEHRERE HANDGERÄTE VERWALTEN	79
6.1	EIN ZUSÄTZLICHES HANDGERÄT EINSTELLEN	79
6.2	HANDGERÄT ENTFERNEN	79
6.3	HANDGERÄT AN EINER ANDEREN BASISSTATION ANMELDEN	80
6.4	BASISSTATION AUSWÄHLEN	80
7.	PROBLEMLÖSUNG	80
8.	GARANTIE	81
8.1	GARANTIEZEIT	81
8.2	ABWICKLUNG DES GARANTIEFALLES	81
8.3	GARANTIEAUSSCHLÜSSE	81
9.	TECHNISCHE DATEN	81

SICHERHEITSHINWEISE

- Verwenden Sie nur das mitgelieferte Steckernetzgerät. Keine fremden Adapter verwenden, die Akkuzellen können sonst beschädigt werden.
- Legen Sie nur, aufladbare Akkus des gleichen Typs ein. Verwenden Sie auf keinen Fall normale nicht aufladbare Batterien. Wiederaufladbare Akkus richtig gepolt einlegen (Hinweisschild ist in den Akkufächern des Mobilteils angebracht).
- Berühren Sie nicht die Lade- und Steckerkontakte mit spitzen oder metallischen Gegenständen.
- Medizinische Geräte können in ihrer Funktion beeinflusst werden.
- Das Mobilteil kann in Hörgeräten einen unangenehmen Brummton verursachen.
- Die Basisstation nicht in feuchten Räumen und nicht weniger als 1,5 m entfernt von einer Wasserstelle aufstellen. Das Mobilteil nicht mit Wasser in Berührung bringen.
- Nutzen Sie das Telefon nicht in explosionsgefährdeten Umgebungen.
- Entsorgen Sie Akkus und Telefon umweltgerecht.
- Da bei Stromausfall das Telefonieren mit diesem Gerät nicht möglich ist, verwenden Sie bitte im Falle eines Notrufes ein Telefon, das Netzstrom unabhängig ist, also z.B. ein Handy.
- Dieses Telefon verwendet wiederaufladbare Batterien. Die Batterien müssen umweltgerecht unter Beachtung der landeseigenen Bestimmungen entsorgt werden.



REINIGEN

Wischen Sie das Telefon mit einem leicht feuchtigen Tuch oder mit einem Antistatiktuch ab. Niemals Reinigungsmittel oder gar aggressive Lösungsmittel verwenden.

Die Übereinstimmung des Gerätes mit den grundlegenden Anforderungen der R&TTE-Directive ist durch das CE-Kennzeichen bestätigt.

1. DESCRIPTION OF TELEPHONE

1.1 HANDAPPARAT UND BASISSTATION COCOON 510

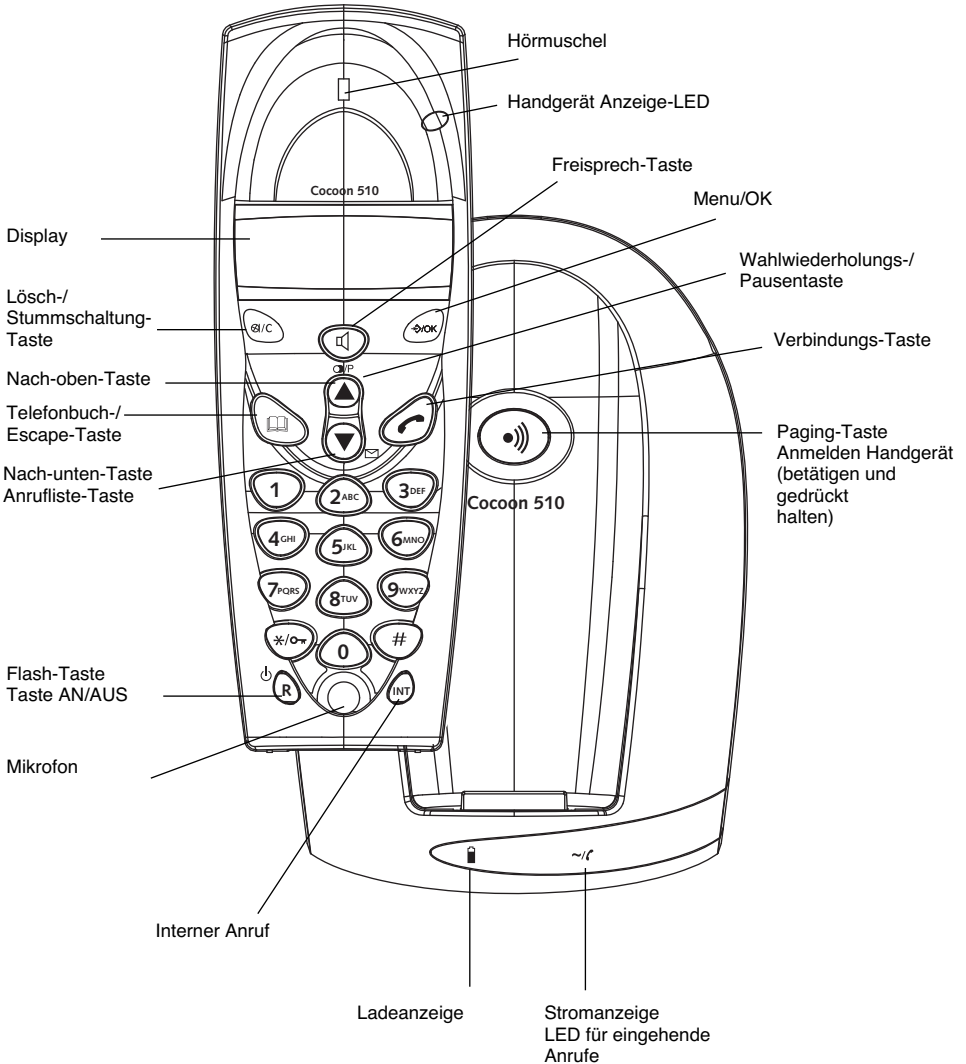

1.2 LADEGERÄT COCOON 510

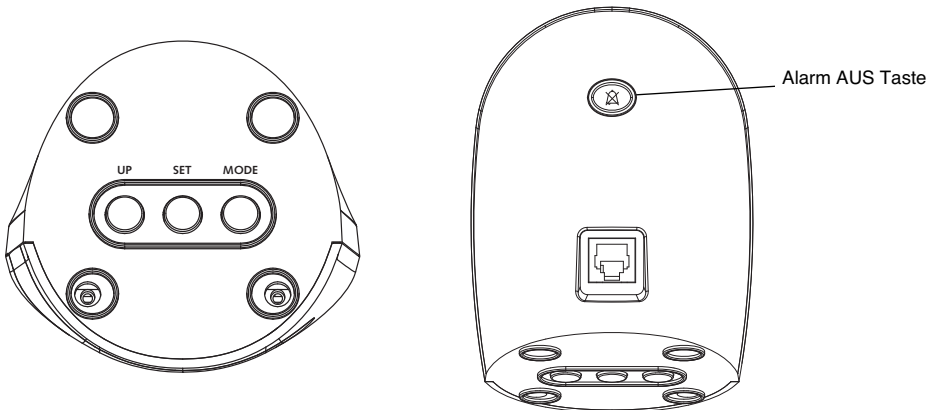
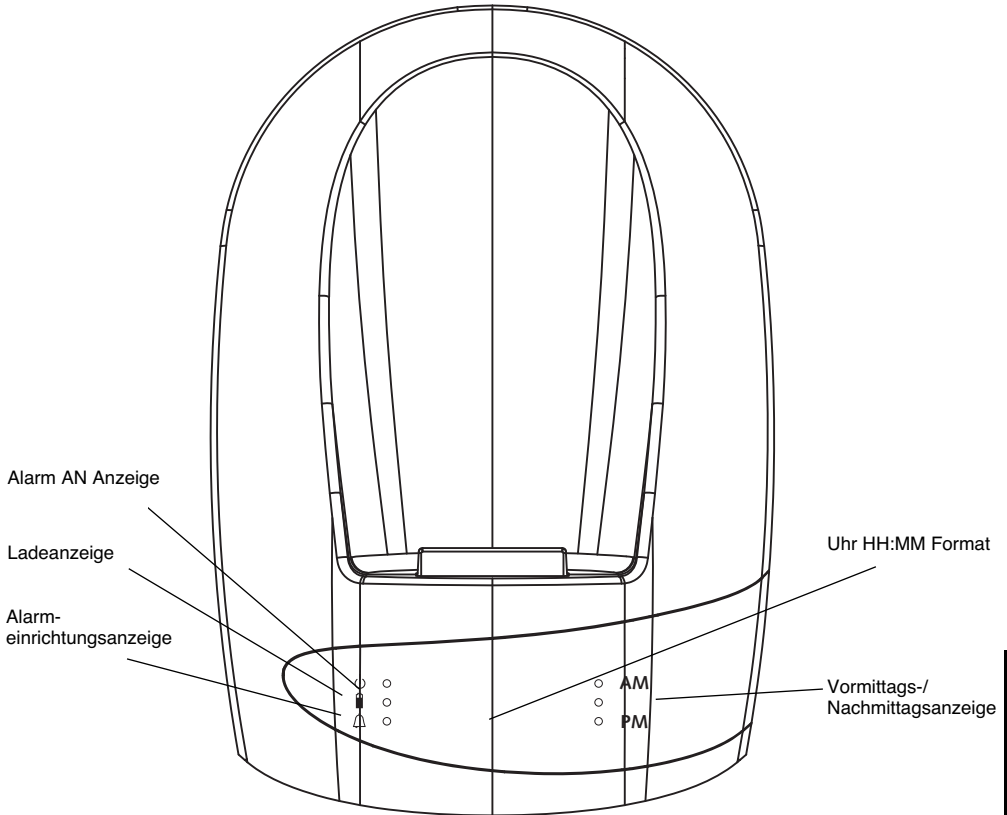

1.3 HANDSET/BASE COCOON 610

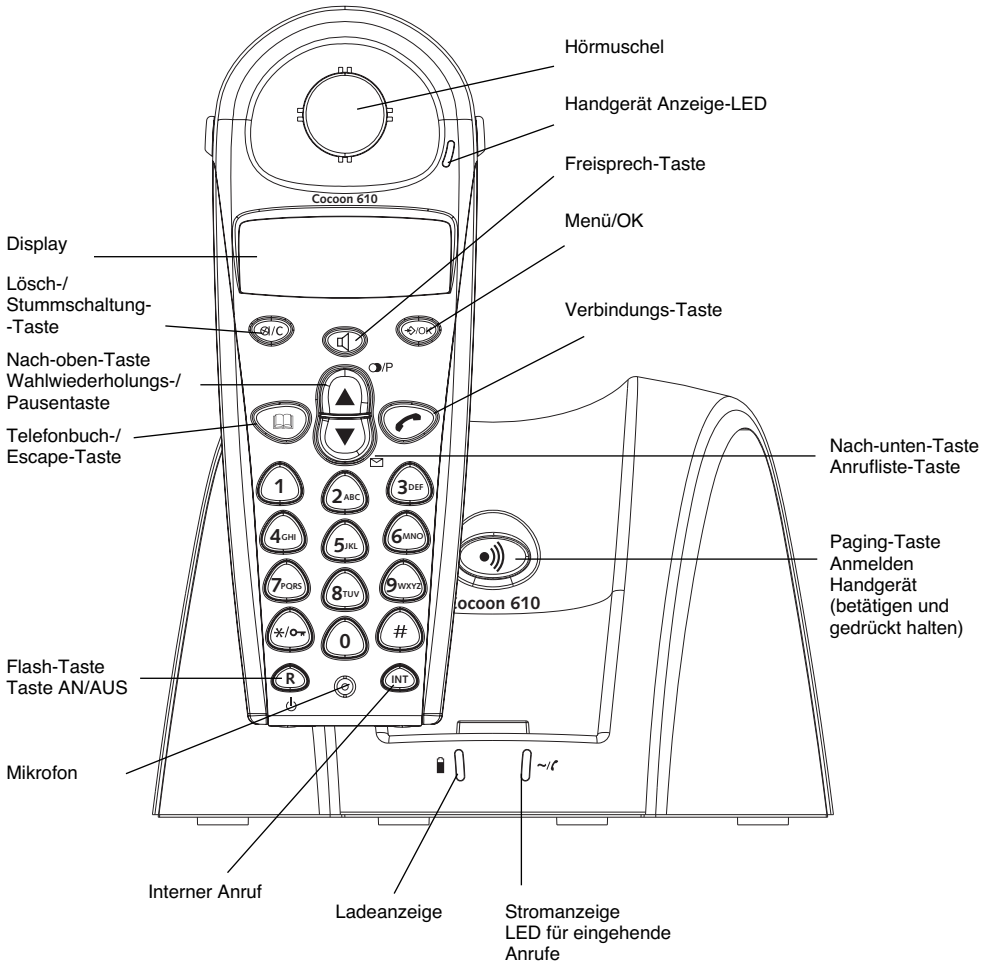

1.5 DISPLAY

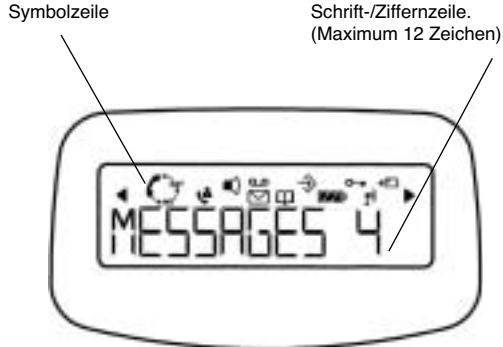

Zu jeder Funktion gehört ein Symbol

Symbol:	Bedeutung:
	Sie sind in Verbindung
EXT	Sie führen ein externes Gespräch
INT	Sie führen ein internes Gespräch
	Neue Nummern in der Anrufliste
	Anruf wurde abgefragt
	Anruf wurde nicht abgefragt
	Freisprechmodus aktiviert
	Sie öffnen Ihr Telefonbuch.
	Sie befinden sich im Menü.
	Anzeige wiederaufladbare Batterien
	1 Abschnitt: schwach, 2 Abschnitte: mittel, 3 Abschnitte: voll
	Die Antenne zeigt die Qualität des Empfangs an.
	Die Antenne blinkt, wenn das Handgerät bei der Basisstation nicht angemeldet ist oder Außerhalb des Bereich ist.
	Tastensfeld gesperrt
◀ oder ▶	Zeigt an, dass die angezeigte Nummer länger als der Bildschirm ist (12 Ziffern)
▲ oder ▼	Mögliche Scroll-Richtung im Menü

1.5.1 Standby display

Im Stand-by-Modus zeigt das Handgerät die Bezeichnung und die Nummer des Handgerätes an:

C510 HS1 oder
C610 HS1

1.6 HANDGERÄT-ANZEIGE (LED)

Das LED des Handgerätes hat die folgende Funktion:

- AN, wenn eine externe Verbindung besteht
- AUS, wenn sich alle Handgeräte im Stand-by-Modus befinden
- Blinkt auf allen Handgeräten, wenn ein Anruf eingeht

2. INSTALLATION DES TELEFONS

2.1 ANSCHLÜSSE

Rückseite
des BASE
Cocoon 510

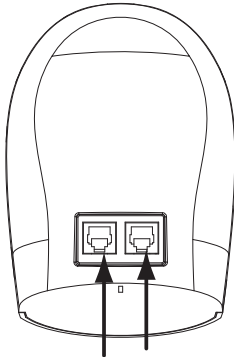

Unterseite der
Basisstation
Cocoon 610

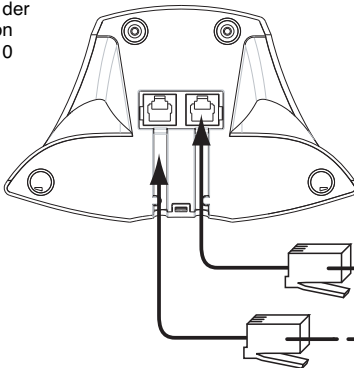

Stromkabel

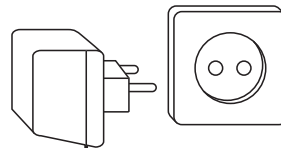

TEL

Telefonkabel

Rückseite
des CHARGER
Cocoon 510

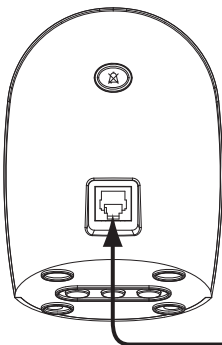

Unterseite der charger
Cocoon 610

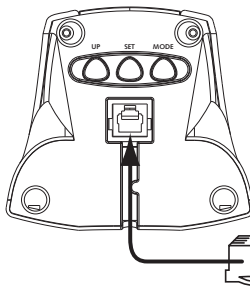

Stromkabel

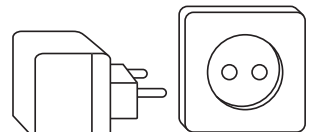

2.2 WIEDERAUFLADBARE BATTERIEN

Bevor Sie Ihr Cocoon 510/610 zum ersten Mal verwenden, müssen Sie erst dafür sorgen, dass die Batterien 6-8 Stunden lang aufgeladen werden. Wenn Sie das nicht tun, funktioniert das Gerät nicht optimal.

Zum Austausch oder Einlegen der wiederaufladbaren Batterien:

1. Schieben Sie die Abdeckung nach unten und heben Sie sie dann an.
2. Legen Sie die Batterien ein. **Achten Sie auf die Polarität (+ und -).**
3. Schließen Sie das Batteriefach wieder.

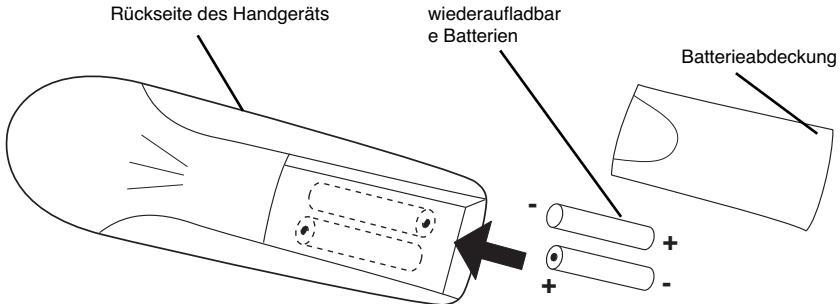

Beachten Sie: Die maximale Funktionszeit der Batterien ist ungefähr 100h und die maximale Sprechdauer ist 10 Stunden! Mit der Zeit werden die Batterien schneller leer sein. Die Batterien müssen dann ersetzt werden. Sie können in jedem Elektrogeschäft neue Batterien kaufen (2 wiederaufladbare Batterien, Typ AAA NiMH)!

2.3 WECKALARMEINRICHTUNG

Die Mehrfachladestation des zweiten Handapparats hat eine eingebaute Uhr mit Weckvorrichtung. Auf der Unterseite der Ladestation befinden sich drei Tasten, um die Weckzeit und den Alarm einzustellen:

2.3.1 Einrichten der Uhrzeit

1. Drücken Sie die Modustaste (MODE) einmal. Die Stunden beginnen zu blinken.
2. Drücken Sie solange die Nach-oben-Taste (UP), bis die richtige Stunde angezeigt wird (1-12)
3. Drücken Sie die Programmtaste (SET), um die Stunden zu bestätigen und die Minuten zu programmieren
4. Drücken Sie solange die Nach-oben-Taste (UP), bis die richtigen Minuten angezeigt werden
5. Drücken Sie die Programmtaste (SET) noch einmal, um die Minuten zu bestätigen
6. Drücken Sie die Nach-oben-Taste (UP), um entweder vormittags (AM) oder nachmittags (PM) einzustellen
7. Drücken Sie die Programmtaste (SET) zum Bestätigen
8. Zum Anzeigen der Uhr drücken Sie die Modustaste (MODE) zweimal

2.3.2 Einrichten der Weckzeit

1. Drücken Sie die Modustaste (MODE) zweimal. Die Stunden beginnen zu blinken und die Alarmeinrichtungsanzeige \triangle wird aufleuchten.
2. Drücken Sie solange die Nach-oben-Taste (UP), bis die richtige Stunde angezeigt wird (1-12)
3. Drücken Sie die Programmtaste (SET), um die Stunden zu bestätigen und die Minuten zu programmieren
4. Drücken Sie solange die Nach-oben-Taste (UP), bis die richtigen Minuten angezeigt werden
5. Drücken Sie die Programmtaste (SET) noch einmal, um die Minuten zu bestätigen
6. Drücken Sie die Nach-oben-Taste (UP), um entweder vormittags (AM) oder nachmittags (PM) einzustellen
7. Drücken Sie die Programmtaste (SET) zum Bestätigen
8. Drücken Sie die Nach-oben-Taste (UP), um den Alarm ein- oder auszuschalten;
 - AN: ALARM AN Anzeige \downarrow blinkt
 - AUS: Alarm AN Anzeige \uparrow leuchtet nicht
9. Drücken Sie die Modustaste (MODE) zum Bestätigen und um in den Funktionsbetrieb zurückzustellen

2.3.3 Ausschalten des Weckalarms

Während der Alarmzeit wird Ihr Wecker 60 sek. lang klingeln, sofern Sie ihn nicht mit der Alarm AUS Taste ausschalten ☒.

3. VERWENDUNG DES TELEFONS

3.1 WAHL DER MENÜSPRACHE

1. Öffnen Sie das Menü durch Betätigen der Taste ↵/OK
2. Selektieren Sie mit den Nach-oben- ▲ oder Nach-unten- ▼ Pfeiltasten HANDSET
3. Drücken Sie auf OK Taste
4. Selektieren Sie mit den Nach-oben- ▲ oder Nach-unten- ▼ Pfeiltasten SPRACHE (LANGUAGE)
5. Drücken Sie auf OK Taste
6. Selektieren Sie mit den Nach-oben- ▲ oder Nach-unten- ▼ Pfeiltasten die Sprache Ihrer Wahl.
7. Drücken Sie zum Bestätigen auf OK

3.2 HANDGERÄT AN/AUS

- Handgerät anschalten: Drücken Sie die ⏻ Taste am Handapparat. Das Handgerät sucht die Basisstation.
- Handgerät ausschalten: Drücken Sie ⏻ 2 Sekunden lang. Das Display geht AUS.

3.3 EINEN ANRUF ANNEHMEN

Wenn das Handgerät klingelt, drücken Sie 📞 um den Anruf anzunehmen. Sie sind dann mit Ihrem Anrufer verbunden. Wenn sich das Handgerät auf der Basisstation befindet und das Telefon klingelt, müssen Sie nur das Handgerät aufnehmen, um den Anruf anzunehmen (wenn die Option Automatisches Annehmen eingeschaltet ist: Siehe 4.9).

Wenn Sie ☒ drücken, wenn das Telefon klingelt, nehmen Sie den Anruf an und schalten automatisch in den Freisprechmodus.

3.4 EXTERN TELEFONIEREN

Normales Wählen:

1. Drücken Sie 📞
2. Geben Sie die Telefonnummer ein

Blockwählen:

1. Wählen Sie die Nummer
2. Drücken Sie 📞

Zum Korrigieren der Nummer verwenden Sie die Taste ☒/C um eine eingegebene Ziffer zu löschen

3.5 INTERN TELEFONIEREN

1. Drücken Sie INT Taste
2. Geben Sie die Nummer des internen Handgerätes ein (1 bis 2)

3.6 FREISPRECHMODUS

Sie können mit Ihrem Gesprächspartner sprechen, ohne das Handgerät aufnehmen zu müssen.

Zum Aktivieren oder Deaktivieren des Freisprechmodus drücken Sie während eines Telefonats die ☒ Taste

Zum Einstellen der Lautstärke siehe Kapitel " Persönliche Einstellungen " - Einstellung der Lautsprecherlautstärke.

3.7 INTERNES WEITERLEITEN EINES EXTERNEN ANRUF

Wenn Sie einen externen Anruf zu einem anderen Handgerät weiterschalten möchten:

1. Drücken Sie während eines Gesprächs INT Taste
2. Wählen Sie die Nummer des internen Handgerätes, der externe Anrufer ist dann in der Warteschleife.
3. Wenn das andere Handgerät annimmt, drücken Sie 📞 zum Auflegen und übertragen so den Anruf.

Wenn der interne Gesprächspartner nicht annimmt, drücken Sie erneut INT, um den externen Anrufer wieder zu übernehmen.

3.8 ANZEIGE DER GESPRÄCHSDAUER

Die Gesprächsdaueranzeige wird nach 15 Sekunden in Minuten – Sekunden angezeigt: "00-20"
Am Ende jedes Anrufs wird 5 Sekunden lang die Gesamtanrufdauer angezeigt.

3.9 STUMMSCHALTUNG (MUTE)

Es ist möglich, das Mikrofon während eines Gesprächs auszuschalten.

Wenn Sie während des Gesprächs Taste  betätigen, wird das Mikrofon deaktiviert und Sie können frei sprechen ohne, dass Sie von dem Gesprächspartner am anderen Ende gehört werden.

Es wird STUMM (MUTE) angezeigt.

Drücken Sie  erneut um zum normalen Modus zurückzukehren.

3.10 PAUSENTASTE

Wenn Sie eine Nummer eingeben, können Sie eine Pause zwischen zwei Ziffern einfügen, indem Sie 2 Sekunden lang die Wahlwiederholungs-/Pauseantaste  drücken.

3.11 RUFNUMMERNANZEIGE

Die Rufnummernanzeige ist nur verfügbar, wenn Sie diesen Service (CLIP) bei Ihrem Telefonanbieter abonniert haben. Wenn Sie einen externen Anruf erhalten, erscheint die Telefonnummer des Anrufers im Display, wenn das Telefon klingelt.







Der Anrufer kann mit seinem Namen identifiziert werden, wenn das Netzwerk diesen mitschickt oder der Anrufer im Telefonbuch gespeichert ist.

Die Rufnummernanzeige wird nach 15 Sekunden von der Gesprächsdaueranzeige ersetzt. Die Rufnummernanzeige (Name und Telefonnummer) kann nach dieser Zeit durch mehrmaliges Betätigen der OK-Taste aktiviert werden.

3.11.1 Anrufliste

Ihr Telefon speichert eine Liste der 30 zuletzt eingegangenen Anrufe. Diese Funktion ist nur erhältlich, wenn Sie die Rufnummernanzeige abonniert haben. Die eingegangenen Anrufe werden über ihre Telefonnummer oder ihren Namen in der selben Art und Weise wie bei der Rufnummernanzeige identifiziert.

Das Vorhandensein von neuen/nicht angenommenen Anrufen wird durch das blinkende -Symbol im Display angezeigt. Zum Befragen der Anrufliste:



1. Drücken Sie . Wenn keine Anrufe in der Liste gespeichert sind, erscheint LEER (EMPTY).
2. Durchsuchen Sie die Einträge mit den Nach-oben-  oder Nach-unten-  Pfeiltasten. Die Namen der Anrufer werden angezeigt, wenn der Name vom Netzwerk mitgeschickt wurde oder im Telefonbuch gespeichert ist. Wenn dies  angezeigt wird, wurde der Anruf abgefragt. Wenn dies  angezeigt wird, wurde der Anruf nicht abgefragt. Wenn Sie das Ende der Liste erreicht haben, hören Sie einen Piepton.
3. Wenn Sie OK drücken, wird die Telefonnummer angezeigt. Beachten Sie: wenn die Telefonnummer länger als 12 Ziffern ist, müssen Sie nochmals auf OK drücken, um die vollständige Nummer angezeigt zu bekommen.
4. Drücken Sie erneut OK um Zeit und Datum des eingehenden Anrufs angezeigt zu bekommen **
5. Ein nochmaliges Drücken von OK gibt Ihnen die Möglichkeit, diesen Eintrag in das Telefonbuch zu speichern, sofern er nicht schon enthalten ist:
 - Drücken Sie OK, wenn im Display 'ZUFUEGEN' (ADD) (Addieren) angezeigt wird. Geben Sie den Namen ein oder verändern Sie ihn, dann drücken Sie OK. Geben Sie die Telefonnummer ein oder ändern Sie diese, dann drücken Sie OK. Mit Hilfe der Nach-oben-/Nach-unten-Tasten wählen Sie den Anruftern (1-3) aus, der ertönt, sobald diese Rufnummer Sie anruft. Danach drücken Sie OK und der Eintrag wird im Telefonbuch abgespeichert.
6. Um einen Anrufer zurückzurufen, müssen Sie nur die Taste  drücken, wenn sein Name oder seine Telefonnummer angezeigt wird.

Wenn ein Anrufer im Adressbuch steht, wird er anhand seines Namens in der Liste der nicht angenommenen Anrufe identifiziert.

**** Nur wenn das Netzwerk die Zeit und das Datum mit der Telefonnummer mitschickt!!! Bei Netzwerken mit Rufnummernanzeige in DTMF wird keine Zeit und kein Datum angezeigt.**

3.11.2 Löschen eines oder aller Anruflisteneinträge





Sie können jeden Eintrag einzeln oder alle Einträge auf einmal löschen:

- Beim Durchblättern der Anrufe drücken Sie:
 - einmal kurz die Mikrofonstummmschaltetaste , um diesen einen Anruf zu löschen. Im Display erscheint nun 'LÖSCHEN' (DELETE).
 - die Mikrofonstummmschaltetaste  länger (ca. 2 Sek.), um alle Einträge zu löschen: Im Display erscheint nun 'ALLE LÖSCHEN' (DELETE ALL).
- Drücken Sie OK, um diesen bzw. alle Einträge zu löschen oder , um den Löschvorgang abzubrechen.

3.12 WAHLWIEDERHOLUNGSSPEICHER

Ihr Telefon speichert eine Liste der 5 letzten Anrufe (mit 20 Ziffern), die Sie getätigt haben; Die angerufenen Gesprächspartner werden über ihre Telefonnummer oder ihren Namen identifiziert, wenn sie im Telefonbuch gespeichert sind.





Um die Wahlwiederholungsliste zu öffnen:

1. Drücken Sie  Taste
2. Durchsuchen Sie die Einträge mit den Nach-oben-  oder Nach-unten-  Pfeiltasten.
3. Um den ausgewählten Gesprächspartner anzurufen müssen Sie nur die  Taste betätigen, wenn seine Telefonnummer oder sein Name angezeigt wird.

Beachten Sie: Wenn der Name angezeigt wird können Sie zwischen Namen und Telefonnummer wechseln, indem Sie die OK-Taste drücken!

3.13 EINE NUMMER AUS DEM TELEFONBUCH ANRUFEN

Wenn Sie einen Gesprächspartner anrufen möchten, dessen Namen Sie im Telefonbuch gespeichert haben:

1. Drücken Sie  Taste um das Telefonbuch zu öffnen
2. Drücken Sie den ersten Buchstaben des Namens. Der erste Name, der mit diesem Buchstaben oder dem nächsten Buchstaben im Alphabet beginnt, wird angezeigt.
3. Überlaufen Sie die Liste der Namen mit den Nach-oben-  oder Nach-unten-  Pfeiltasten. Die Liste wird in alphabetischer Reihenfolge überlaufen.
4. Drücken Sie  um die Nummer des Gesprächspartners zu wählen, die angezeigt wird.

Um vor dem Wählen die Nummer zu sehen, führen Sie die oben genannten Schritte 1 bis 3 aus und drücken Ok.

3.14 VERWENDUNG DER ALPHANUMERISCHEN TASTATUR

Sie können mit Ihrem Telefon ebenfalls alphanumerische Zeichen eingeben. Das wird benötigt zum Eingeben von Namen in das Adressbuch, zum Eingeben eines Namens für ein Handgerät, ...

Zur Auswahl eines Buchstabens drücken Sie die entsprechende Taste so oft, wie notwendig. So müssen Sie zum Eingeben von 'A' einmal die Taste '2' drücken, zum Eingeben von 'B' zweimal die Taste '2' drücken und so weiter. Um 'A' und dann B nacheinander einzugeben, selektieren Sie erst 'A', warten dann, bis der Cursor auf die nächste Stelle springt und drücken dann zweimal '2'.

Zum Einfügen eines Leerzeichens drücken Sie 1.

Um einen Strich einzufügen, drücken Sie zweimal '1'.

Die folgenden Zeichen sind auf der Tastatur verfügbar:

	Erstes Drücken	Zweites Drücken	Drittes Drücken	Viertes Drücken	Fünftes Drücken
1	Leerzeichen	-	1		
2	A	B	C	2	
3	D	E	F	3	
4	G	H	I	4	
5	J	K	L	5	
6	M	N	O	6	
7	P	Q	R	S	7
8	T	U	V	8	
9	W	X	Y	Z	9

3.15 VERWENDUNG DES MENÜS

Mit unserem benutzerfreundlichen Menü sind viele Telefonfunktionen zugänglich.

1. Zum Öffnen des Menüs drücken Sie ↵/OK Taste
2. Durchsuchen Sie die Auswahlmöglichkeiten durch Verwendung der Nach-oben-▲ oder Nach-unten-▼ Pfeiltasten, die Auswahlmöglichkeiten bewegen sich in einer Schleife (Sie kehren nach der letzten zur ersten zurück). Die Pfeile rechts im Display zeigen an, dass noch mögliche andere Auswahlmöglichkeiten zu durchlaufen sind.
3. Um eine Auswahl zu bestätigen, drücken Sie OK Taste
4. Um zum vorigen Menü zurückzukehren, drücken Sie ⏪.

4. PERSÖNLICHE EINSTELLUNGEN

Beachten Sie: Jede Programmierung wird am Ende mit einem doppelten oder einzelnen langen Piepton bestätigt. Ein doppelter Piepton bestätigt die Gültigkeit Ihrer Wahl. Ein langer Piepton bedeutet, dass die Änderung nicht gültig ist.

4.1 EINSTELLEN DER KLINGELLAUTSTÄRKE

4.1.1 Handapparate- Klingellautstärke Externe/Interne Anrufe

Die Klingellautstärke des Handapparats bei externen und internen Anrufen kann unterschiedlich eingestellt werden:

1. Öffnen Sie das Menü durch Betätigen der Taste ↵/OK
2. Selektieren Sie mit den Nach-oben-▲ oder Nach-unten-▼ Pfeiltasten 'HANDSET'
3. Drücken Sie auf OK Taste
4. Selektieren Sie mit den Nach-oben-▲ oder Nach-unten-▼ Pfeiltasten 'INT RUF LAUT' (INT RING VOL) oder 'EXT RUF LAUT' (EXT RING VOL)
5. Drücken Sie auf OK Taste
6. Selektieren Sie die gewünschte Lautstärke (AUS oder 1 bis 3)
7. Drücken Sie auf OK um zu Bestätigen oder auf ⏪ Taste um zum vorigen Menü zurückzukehren.

4.1.2 Klingeln der Basisstation

1. Öffnen Sie das Menü durch Betätigen der Taste ↵/OK
2. Selektieren Sie mit den Nach-oben-▲ oder Nach-unten-▼ Pfeiltasten SETUP (SETUP)
3. Drücken Sie auf OK Taste
4. Selektieren Sie mit den Nach-oben-▲ oder Nach-unten-▼ Pfeiltasten BASIS LAUT (Base VOL)
5. Drücken Sie auf OK Taste
6. Selektieren Sie die gewünschte Lautstärke (AUS oder 1 bis 3)
7. Drücken Sie auf OK um zu Bestätigen oder auf ⏪ Taste um zum vorigen Menü zurückzukehren.

4.2 AUSWAHL DER KLINGELMELODIE

Die Basisstation und jedes Handgerät können mit verschiedenen Klingelmelodien klingeln.

Die Handgeräte können mit verschiedenen Melodien klingeln, je nachdem, ob der eingehende Anruf ein interner oder externer Anruf ist.

4.2.1 Melodie der Basisstation

1. Öffnen Sie das Menü durch Betätigen der Taste ↵/OK
2. Selektieren Sie mit den Nach-oben-▲ oder Nach-unten-▼ Pfeiltasten SETUP (SETUP)
3. Drücken Sie auf OK Taste
4. Selektieren Sie mit den Nach-oben-▲ oder Nach-unten-▼ Pfeiltasten 'BASIS MELODI' (BASE MEL)
5. Drücken Sie auf OK Taste
6. Selektieren Sie die Melodie Ihrer Wahl (1 bis 3)
7. Drücken Sie auf OK um zu Bestätigen oder auf ⏪ Taste um zum vorigen Menü zurückzukehren.

4.2.2 Melodie des Handgerätes, externer Anruf

1. Öffnen Sie das Menü durch Betätigen der Taste ↵/OK
2. Selektieren Sie mit den Nach-oben-▲ oder Nach-unten-▼ Pfeiltasten 'HANDSET'
3. Drücken Sie auf OK Taste

4. Selektieren Sie mit den Nach-oben-▲ oder Nach-unten-▼ Pfeiltasten 'EXT MELODIE' (EXT MELODY)
5. Drücken Sie auf OK Taste
6. Selektieren Sie die Melodie Ihrer Wahl (1 bis 3)
7. Drücken Sie auf OK um zu Bestätigen oder auf  Taste um zum vorigen Menü zurückzukehren.

4.2.3 Melodie des Handgeräts, interner Anruf

1. Öffnen Sie das Menü durch Betätigen der Taste OK
2. Selektieren Sie mit den Nach-oben-▲ oder Nach-unten-▼ Pfeiltasten 'HANDSET'
3. Drücken Sie auf OK Taste
4. Selektieren Sie mit den Nach-oben-▲ oder Nach-unten-▼ Pfeiltasten 'INT MELODIE' (INT MELODY)
5. Drücken Sie auf OK Taste
6. Selektieren Sie die Melodie Ihrer Wahl (1 bis 3)
7. Drücken Sie auf OK um zu Bestätigen oder auf  Taste um zum vorigen Menü zurückzukehren.

4.3 LAUTSPRECHERLAUTSTÄRKE WÄHREND EINES ANRUFES

Drücken Sie während des Gesprächs die Nach-oben-▲ oder Nach-unten-▼ Pfeiltasten, um die Lautstärke entsprechend einzustellen.

Beachten Sie: Die Freisprechlautstärke wird zusammen mit dem Empfänger im Handgerät, wie oben beschreiben, eingestellt!

4.4 AKTIVIEREN/DEAKTIVIEREN VON PIEPTÖNEN

Die Handgeräte können Pieptöne von sich geben, wenn eine Taste gedrückt wird, wenn die Batterien leer sind und wenn das Handgerät außerhalb der Reichweite ist.

4.4.1 Tastenton AN/AUS

1. Öffnen Sie das Menü durch Betätigen der Taste /OK
2. Selektieren Sie mit den Nach-oben-▲ oder Nach-unten-▼ Pfeiltasten 'HANDSET'
3. Drücken Sie auf OK Taste
4. Selektieren Sie mit den Nach-oben-▲ oder Nach-unten-▼ Pfeiltasten 'BEEP'
5. Drücken Sie auf OK Taste
6. Selektieren Sie mit den Nach-oben-▲ oder Nach-unten-▼ Pfeiltasten 'TASTENTON' (KEYTONE)
7. Drücken Sie auf OK Taste
8. Selektieren Sie zum Aktivieren der Tastentöne ON und zum Deaktivieren OFF
9. Drücken Sie zum Bestätigen auf OK.

4.4.2 Batterie fast leer

Gehen Sie wie oben genannt vor, aber selektieren Sie bei Punkt 6 'BATT LEER' (LOW BATT) anstatt 'TASTENTON' (KEYTONE).



4.4.3 Handgerät außer Reichweite

Gehen Sie wie oben genannt vor, aber selektieren Sie bei Punkt 6 'REICHWEITE' (OUTRANGE) anstatt TASTENTON (KEYTONE)".

4.5 HANDGERÄT EINEN NAMEN GEBEN

Diese Funktion ermöglicht Ihnen, jedes Handgerät zu personalisieren.

1. Öffnen Sie das Menü durch Betätigen der Taste /OK
2. Selektieren Sie mit den Nach-oben-▲ oder Nach-unten-▼ Pfeiltasten 'HANDSET'
3. Drücken Sie auf OK Taste
4. Selektieren Sie mit den Nach-oben-▲ oder Nach-unten-▼ Pfeiltasten NAME
5. Drücken Sie auf OK Taste
6. Geben Sie den Namen ein
7. Drücken Sie zum Bestätigen auf OK

Beim Eingeben des Namens können Sie ein Zeichen löschen, indem Sie  Taste betätigen und wenn Sie das Menü verlassen möchten, ohne irgendwelche Änderungen zu übernehmen, halten Sie die Taste  eingedrückt.

4.6 DEN PIN-CODE ÄNDERN

Einige Funktionen sind nur für Benutzer zugänglich, die den PIN-Code kennen. Dieser PIN-Code ist standardmäßig auf 0000 eingestellt.

Um den PIN-Code zu ändern:

1. Öffnen Sie das Menü durch Betätigen der Taste ↵/OK
2. Selektieren Sie mit den Nach-oben-▲ oder Nach-unten-▼ Pfeiltasten SETUP (SETUP)
3. Drücken Sie auf OK Taste
4. Selektieren Sie mit den Nach-oben-▲ oder Nach-unten-▼ Pfeiltasten 'PINCODE'
5. Drücken Sie auf OK Taste
6. Geben Sie den alten vierstelligen PIN-Code ein.
7. Drücken Sie auf OK Taste
8. Geben Sie den neuen vierstelligen PIN-Code ein
9. Drücken Sie auf OK Taste
10. Geben Sie den neuen PIN-Code ein zweites Mal ein
11. Drücken Sie zum Bestätigen auf OK

4.7 DEN WÄHLMODUS EINSTELLEN

Es gibt zwei Wahlmodusarten:

- MFV/DTMF/TONWAHL (die meisten üblichen Anlagen)
- Impulswahl IWV (für ältere Anlagen)

Zum Ändern des Wahlmodus:

1. Öffnen Sie das Menü durch Betätigen der Taste ↵/OK
2. Selektieren Sie mit den Nach-oben-▲ oder Nach-unten-▼ Pfeiltasten setup (setup)
3. Drücken Sie auf OK Taste
4. Selektieren Sie mit den Nach-oben-▲ oder Nach-unten-▼ Pfeiltasten MFV-IWV (DIALMODE)
5. Drücken Sie auf OK Taste
6. Selektieren Sie mit den Nach-oben-▲ oder Nach-unten-▼ Pfeiltasten den Wahlmodus
7. Drücken Sie zum Bestätigen auf OK

4.8 FLASH-ZEIT

1. Öffnen Sie das Menü durch Betätigen der Taste ↵/OK
2. Selektieren Sie mit den Nach-oben-▲ oder Nach-unten-▼ Pfeiltasten setup (setup)
3. Drücken Sie auf OK Taste
4. Selektieren Sie mit den Nach-oben-▲ oder Nach-unten-▼ Pfeiltasten FLASH (RECALL)
5. Wählen Sie FLASH 1 (RECALL 1) für eine kurze Flash-Zeit (100ms) oder FLASH 2 (RECALL 2) für eine lange Flash-Zeit (250ms)

4.9 AUTOMATISCHES ANNEHMEN

Wenn ein Anruf eingeht und das Handgerät sich auf der Basisstation befindet, nimmt das Telefon automatisch den Anruf an. Das ist die Standardeinstellung. Sie kann aber auch ausgeschaltet werden:

- 1 Öffnen Sie das Menü durch Betätigen der Taste ↵/OK
- 2 Selektieren Sie mit den Nach-oben-▲ oder Nach-unten-▼ Pfeiltasten 'HANDSET'
- 3 Drücken Sie auf OK Taste
- 4 Selektieren Sie mit den Nach-oben-▲ oder Nach-unten-▼ Pfeiltasten 'AUTO ANTWORT' (Auto ans)
- 5 Selektieren Sie ON (für automatisches Annehmen) oder OFF
- 6 Drücken Sie auf OK Taste

4.10 RESET

Es ist möglich das Telefon in die Standardkonfiguration zurückzusetzen. Das ist die Konfiguration, die installiert war, als Sie das Telefon erworben haben.

Zum Zurücksetzen der Standardeinstellungen:

1. Öffnen Sie das Menü durch Betätigen der Taste ↵/OK
2. Selektieren Sie mit den Nach-oben-▲ oder Nach-unten-▼ Pfeiltasten Setup (SETUP)
3. Drücken Sie auf OK Taste

4. Selektieren Sie mit den Nach-oben- ▲ oder Nach-unten- ▼ Pfeiltasten 'VOREINSTELLG' (DEFAULT)
5. Drücken Sie auf OK Taste
6. Geben Sie den vierstelligen PIN-Code ein (Standard =0000). Drücken Sie OK.
7. Drücken Sie noch einmal OK zum Bestätigen

DIE WERKSEINSTELLUNGEN SIND:

Batterie schwach Piepton	AN
Außer Reichweite Warnpiepton	AN
Tastenton	AN
Automatische Anrufbeantwortung	AN
Anrufton intern	1
Lautstärke intern	2
Anrufton extern	3
Lautstärke extern	2
Hörerlautstärke	3
Telefonbuch	leer
Anrufliste	leer
Wahlwiederholungsliste	leer
Pin Nummer	0000
Wahlverfahren	MFV
Tastensperre	AUS

Achtung! Zurücksetzen zu den Standardeinstellungen löscht alle Einträge im Telefonbuch und im Gesprächsprotokoll.

Auch der PIN-Code wird wieder auf 0000 eingestellt.

4.11 DIE TASTENSPERRE

Das Tastenfeld kann gesperrt werden, um zu verhindern, dass Einstellungen verändert oder Rufnummern gewählt werden. Das ☞- Symbol erscheint im Display, wenn das Tastenfeld gesperrt ist.

4.11.1 Sperren des Tastenfelds im Menü

- 1 Rufen Sie das Menü mit der Taste ⇨/OK auf
- 2 Blättern Sie mit Hilfe der Hoch ▲ und Runter ▼ -Tasten bis zu HANDSET (Handappart)
- 3 Drücken Sie OK
- 4 Wählen Sie 'TATENSPERRE' (KEY LOCK) mit Hilfe der Hoch ▲ und Runter ▼ -Tasten
- 5 Drücken Sie OK, um das Tastenfeld zu sperren

4.11.2 Sperren des Tastenfelds mit der *-Taste (Schnellspernung)

Drücken und halten Sie die *-Taste für 3 Sekunden gedrückt. Das Tastenfeld ist gesperrt.

4.11.3 Entsperren des Tastenfelds

- 1 Drücken Sie irgendeine Taste
- 2 Im Display erscheint '* DRUECKEN' (PRESS *)
- 3 Drücken Sie die *- Taste innerhalb von 3 Sekunden, um das Tastenfeld zu entsperren

5. ADVANCED FUNCTIONS

5.1 TELEFONBUCH

Im Telefonbuch können Sie 50 Telefonnummern und Namen speichern. Sie können Namen mit bis zu 12 Zeichen Länge und Nummern mit bis zu 20 Ziffern Länge eingeben.

Um einen Gesprächspartner anzurufen, dessen Nummer im Telefonbuch gespeichert ist, siehe Abschnitt 3.13. Um alphanumerische Zeichen einzugeben, siehe Verwendung der alphanumerischen Tastatur 3.14.

5.1.1 Einen Eintrag ins Telefonbuch einfügen

1. Öffnen Sie das Menü durch Betätigen der Taste \rightarrow /OK
1. Selektieren Sie mit den Nach-oben- \blacktriangle oder Nach-unten- \blacktriangledown Pfeiltasten 'TELEFONBUCH' (PHONEBOOK)
2. Drücken Sie auf OK Taste
3. Selektieren Sie mit den Nach-oben- \blacktriangle oder Nach-unten- \blacktriangledown Pfeiltasten 'EINGABE' (ADD)
4. Drücken Sie auf OK Taste
5. Geben Sie den Namen ein
6. Drücken Sie zum Bestätigen auf OK Taste.
7. Geben Sie die Telefonnummer ein
8. Drücken Sie zum Bestätigen auf OK Taste.
10. Wählen Sie den gewünschten Anrufter(1-3) mit Hilfe der Nach-oben- und Nach-unten-Tasten \blacktriangle / \blacktriangledown
11. Drücken Sie zum Bestätigen auf OK Taste.

5.1.2 Einen Namen oder eine Nummer ändern

Zum Ändern einer Nummer im Telefonbuch:

1. Öffnen Sie das Menü durch Betätigen der Taste \rightarrow /OK
2. Selektieren Sie mit den Nach-oben- \blacktriangle oder Nach-unten- \blacktriangledown Pfeiltasten 'TELEFONBUCH' (PHONEBOOK)
3. Drücken Sie auf OK Taste
4. Selektieren Sie mit den Nach-oben- \blacktriangle oder Nach-unten- \blacktriangledown Pfeiltasten BEARBEITEN (MODIFY ENTRY)
5. Drücken Sie auf OK Taste
6. Durchlaufen Sie die Namensliste mit den Nach-oben- \blacktriangle oder Nach-unten- \blacktriangledown Pfeiltasten. Die Liste scrollt in alphanumerischer Reihenfolge.
7. Drücken Sie auf OK, wenn Sie den zu ändernden Namen gefunden haben
8. Verwenden Sie die Taste \leftarrow um zurückzugehen und den neuen Namen einzugeben
9. Drücken Sie zum Bestätigen auf OK Taste
10. Geben Sie die neue Telefonnummer ein
11. Drücken Sie zum Bestätigen auf OK

Achtung: wenn Sie das Adressbuch erst mit der \square -Taste öffnen und mit der \rightarrow /C-Taste eine Telefonnummer ändern, gilt die Änderung nur für diesen Anruf und wird nicht im Telefonbuch gespeichert!

5.1.3 einen Eintrag löschen

Zum Löschen eines Eintrags:

1. Öffnen Sie das Menü durch Betätigen der Taste \rightarrow /OK
2. Selektieren Sie mit den Nach-oben- \blacktriangle oder Nach-unten- \blacktriangledown Pfeiltasten 'TELEFONBUCH' (PHONEBOOK)
3. Drücken Sie auf OK Taste
4. Selektieren Sie mit den Nach-oben- \blacktriangle oder Nach-unten- \blacktriangledown Pfeiltasten LOESCHEN (DELETE)
5. Drücken Sie auf OK Taste
6. Bewegen Sie sich mit den Nach-oben- \blacktriangle oder Nach-unten- \blacktriangledown Pfeiltasten durch die Liste der Namen, die Liste scrollt in alphabetischer Reihenfolge.
7. Drücken Sie auf OK, wenn sie den zu löschenden Namen finden
8. Die Telefonnummer wird angezeigt, drücken Sie OK

5.2 HANDGERÄT VON DER BASISSTATION AUS SUCHEN (PAGING)

Wenn die Paging-Taste \rightarrow auf der Basisstation gedrückt wird, klingeln alle Handgeräte. Dieser Klingelton hilft Ihnen ein verlorenes Handgerät zu orten. Drücken Sie eine der Tasten des Handgerätes, um das Klingeln zu beenden.

6. MEHRERE HANDGERÄTE VERWALTEN

6.1 EIN ZUSÄTZLICHES HANDGERÄT EINSTELLEN

Sie können neue Handgeräte auf der Basisstation anmelden, wenn diese Handgeräte das DECT GAP-Protokoll unterstützen.

Die Basisstation kann maximal 2 Handgeräte verwalten. Wenn Sie bereits 2 Handgeräte haben und ein anderes hinzufügen möchten oder eines austauschen möchten, müssen Sie erst ein Handgerät löschen und dann das neue Handgerät anmelden.

Um ein Handgerät anzumelden muss die Basisstation in einen speziellen Anmeldemodus geschaltet werden:

1. Betätigen Sie die Paging-Taste **»** der Basisstation und halten Sie sie 6 Sekunden lang gedrückt.
2. Die Basisstation erzeugt dann einen Piepton. Jetzt ist die Basisstation zum Anmelden eines neuen Handgerätes bereit. Nach Eindrücken der Taste haben Sie 90 Sekunden Zeit um ein neues Handgerät anzumelden.

Nachdem sich die Basisstation im Anmeldemodus befindet, beginnen Sie mit dem Verfahren auf dem neuen Handgerät:

Wenn Ihr zusätzliches Handgerät ein Butler Cocoon 510C/610C

3. Öffnen Sie das Menü durch Betätigen der Taste **↔**/OK
4. Selektieren Sie mit den Nach-oben- **▲** oder Nach-unten- **▼** Pfeiltasten ANMELDEN (Register)
5. Drücken Sie auf OK Taste
6. Wählen Sie 'BASIS ANMELD' (REG BASE) mit Hilfe der Nach-oben- **▲** und Nach-unten **▼** -Tasten
7. Geben Sie die Nummer einer Basisstation ein (von 1 bis 4). Die blinkenden Zahlen sind bereits von anderen DECT-Basiseinheiten in Benutzung
8. Drücken Sie auf OK Taste
9. Geben Sie den PIN-Code der Basisstation ein (Standardmäßig 0000)
10. Drücken Sie auf OK. Das Handgerät beginnt die DECT-Basisstation zu suchen
11. Wenn das Handgerät die Basisstation gefunden hat, zeigt es die Identifikationsnummer der Basisstation an. Bestätigen Sie die Anmeldung auf der Basisstation durch Drücken der OK-Taste oder beenden Sie durch Betätigen der Taste **□**.
12. Wenn das Handgerät die Basisstation nicht lokalisieren kann, kehrt es nach einigen Sekunden in den Stand-by-Modus zurück. Versuchen Sie es erneut, indem Sie die Nummer der Basisstation ändern und überprüfen Sie, ob Sie sich in einer Umgebung mit Interferenzen befinden. Gehen Sie dichter an die Basisstation heran.

Wenn Ihr Handgerät ein anderes Modell ist

Nach Starten des Anmeldeverfahrens auf der Basisstation, siehe für die Anmeldung des Handgerätes die Gebrauchsanweisung des Handgerätes. Das Handgerät muss GAP-kompatibel sein.

Das Symbol **Ⓜ** und der Text 'NICHT ANGEM' (NOT REG) leuchtet im Display auf, wenn das Handgerät nicht mit der Basisstation verbunden ist.

Der DECT/GAP-Standard garantiert nur die Basisfunktionen des Telefonierens zwischen den entsprechend ausgestatteten Geräten unterschiedlicher Hersteller. Es besteht die Möglichkeit, dass bestimmte Dienste wie z.B. CLIP nicht korrekt arbeiten.

6.2 HANDGERÄT ENTFERNEN

Sie können ein Handgerät abmelden, um ein anderes Handgerät anmelden zu können

1. Öffnen Sie das Menü durch Betätigen der Taste **↔**/OK
2. Selektieren Sie mit den Nach-oben- **▲** oder Nach-unten- **▼** Pfeiltasten setup (setup)
3. Drücken Sie auf OK Taste
4. Selektieren Sie mit den Nach-oben- **▲** oder Nach-unten- **▼** Pfeiltasten 'HANDSET ABM' (DEL HANDSET)
5. Drücken Sie auf OK Taste
6. Geben Sie den vierstelligen PIN-Code ein
7. Drücken Sie auf OK Taste
8. Selektieren Sie das abzumeldende Handgerät
9. Drücken Sie zum Bestätigen auf OK Taste

6.3 HANDGERÄT AN EINER ANDEREN BASISSTATION ANMELDEN

Wenn Sie ein Handgerät Cocoon 510 oder Cocoon 610 an der Basisstation eines anderen Modells verwenden möchten, muss die Basisstation GAP-kompatibel sein.

1. Um die Basisstation in den Anmeldemodus zu schalten beachten Sie die Gebrauchsanweisung der Basisstation.
2. Führen Sie die Schritte 3 bis 10 aus Abschnitt 6.1 aus.

6.4 BASISSTATION AUSWÄHLEN

Die Handgeräte können bei bis zu 4 Basisstationen gleichzeitig registriert sein.

Um eine Basisstation auszuwählen:

1. Öffnen Sie das Menü durch Betätigen der Taste /OK
2. Selektieren Sie mit den Nach-oben- oder Nach-unten- Pfeiltasten setup (setup)
3. Drücken Sie auf OK Taste
4. Selektieren Sie mit den Nach-oben- oder Nach-unten- Pfeiltasten BA-WAHL (SEL BASE)
5. Drücken Sie auf OK Taste
6. Selektieren Sie mit den Nach-oben- oder Nach-unten- Pfeiltasten eine Basisstation oder selektieren Sie AUTO (AUTO)
7. Drücken Sie auf OK Taste

Wenn Sie eine Basisstation auswählen, wird Ihnen die aktuelle durch eine blinkende Basisstationsnummer angezeigt. Wenn Sie 'Auto' selektieren, sucht das Handgerät automatisch eine andere Basisstation, wenn Sie außer Reichweite sind!

7. PROBLEMLÖSUNG

Anzeichen	Mögliche Ursache	Lösung
Kein Display	Batterien nicht geladen	Überprüfen Sie die Position der Batterien
		Batterien aufladen
Kein Ton	Handgerät ist ausgeschaltet	Handgerät einschalten
	Telefonkabel schlecht angeschlossen	Überprüfen Sie die Verbindung des Telefonkabels
Das Symbol blinkt	Die Leitung ist von einem anderen Handgerät besetzt	Warten Sie bis das andere Handgerät auflegt
	Handgerät außer Reichweite	Gehen Sie mit dem Handgerät dichter zur Basisstation
	Die Basisstation hat keine Stromzufuhr	Überprüfen Sie die Stromverbindung zur Basisstation
Basisstation oder Handgerät klingeln nicht	Das Handgerät ist bei der Basisstation nicht angemeldet	Melden Sie das Handgerät bei der Basisstation an
	Die Klingellautstärke ist null oder zu gering	Stellen Sie die Klingellautstärke ein
Ton ist gut, aber es gibt keine Kommunikation	Der Wählmodus ist falsch	Stellen Sie den Wählmodus ein IWW/MFV
Ein Anruf auf PABX weiterzuleiten ist nicht möglich	Die FLASH-Zeit ist zu kurz	Stellen Sie die Einheit auf lange Flash-Zeit ein
Telefon reagiert nicht auf Tastendrucke	Bedienfehler	Entfernen Sie die Batterien und legen Sie sie erneut ein

8. GARANTIE

8.1. GARANTIEZEIT

Topcom Geräte haben eine 36-monatige Garantiezeit. Die Garantiezeit beginnt an dem Tag, an dem das neue Gerät erworben wurde. Die Garantie für Batterien ist auf 6 Monate nach Erwerb begrenzt. Verschleißartikel oder Mängel, die den Wert oder die Gebrauchstauglichkeit des Gerätes nur unerheblich beeinflussen, sind von der Garantie ausgeschlossen.

Der Garantieanspruch muss durch den Originalkaufbeleg, auf dem das Kaufdatum und das Gerätemodell ersichtlich sind, nachgewiesen werden.

8.2. ABWICKLUNG DES GARANTIEFALLES

Senden Sie das fehlerhafte Gerät mit dem gültigen Kaufbeleg an ein Topcom Service Zentrum.

Tritt ein Gerätefehler innerhalb der Garantiezeit auf, übernimmt Topcom oder ein autorisiertes Service Zentrum unentgeltlich die Reparatur jedes durch einen Material- oder Herstellerfehler aufgetretenen Defekts.

Topcom wird nach eigenem Ermessen die Garantieansprüche mittels Reparatur oder Austausch des fehlerhaften Gerätes oder von Teilen des fehlerhaften Gerätes erfüllen. Bei einem Austausch können die Farbe und das Modell vom eigentlich erworbenen Gerät abweichen.

Das ursprüngliche Kaufdatum bestimmt den Beginn der Garantiezeit. Die Garantiezeit verlängert sich nicht, wenn das Gerät von Topcom oder von einem seiner autorisierten Service Zentren ausgetauscht oder repariert wird.

8.3. GARANTIEAUSSCHLÜSSE

Schäden oder Mängel, die durch unsachgemäße Handhabung oder Betrieb verursacht wurden, sowohl als auch Defekte, die durch die Verwendung von Nicht-Originalteilen oder die Verwendung von nicht von Topcom empfohlenen Zubehör entstehen, werden nicht von der Garantie abgedeckt.

Schnurlose Telefone von Topcom wurden so konstruiert, dass sie ausschließlich mit wiederaufladbaren Batterien funktionieren. Ein durch nicht-wiederaufladbare Batterien verursachter Schaden fällt nicht unter die Garantieleistung. Die Garantie deckt keine Schäden ab, die durch äußere Einflüsse entstanden sind, wie z.B. Blitzschlag, Wasser, Brände oder auch jegliche Transportschäden.

Wenn die Seriennummer des Gerätes verändert, entfernt oder unleserlich gemacht wurde, kann keine Garantie in Anspruch genommen werden.

Alle Garantieansprüche erlöschen, wenn das Gerät durch den Käufer oder durch unqualifizierte und nicht offiziell anerkannte Topcom Service Zentren repariert, verändert oder umgebaut wurde.

9. TECHNISCHE DATEN

- Standard: DECT (Digital Enhanced Cordless Telecommunications)
GAP (Generic Access Profile)
- Frequenzbereich: 1880 Mhz bis 1900 Mhz
- Anzahl Kanäle: 120 Duplexkanäle
- Modulation: GFSK
- Codiergeschwindigkeit: 32 kbit/s
- Emissionsleistung: 10 mW (durchschnittliche Leistung pro Kanal)
- Reichweite: max 300 m im freien Gelände / 10-50 m im Gebäude
- Basisstation Stromzufuhr: 220 V / 50 Hz für die Basisstation
- Handgerät Batterien: 2 wiederaufladbare Batterien AAA, NiMh 550mAh
- Handgerät Bereitschaft: 100 Stunden im Stand-by
- Sprechzeit: 10 Stunden
- Ladezeit: 6-8 Stunden
- Normale Gebrauchsbedingungen: +5 °C bis +45 °C
- Wählmodus: IWW/MFV
- Flash-Zeit: 100 oder 250 m

