

# COCOON 510 / 610 TWIN



**USER GUIDE  
BRUKSANVISNING  
KÄYTTÖOHJE  
UŽIVATELSKÁ PŘÍRUČKA**

V.1



**!! Important !!**

To use 'Caller ID' (display caller), this service has to be activated on your phone line. Normally you need a separate subscription from your telephone company to activate this function. If you don't have the Caller ID function on your phone line, the incoming telephone numbers will NOT be shown on the display of your telephone.

**!! Viktigt !!**

För att använda funktionen "nummervisning" måste tjänsten vara aktiverad för din telefonlinje. Normalt behöver du ett separat abonnemang från ditt telefonbolag för att kunna aktivera funktionen. Om nummervisningsfunktionen inte finns för din telefonlinje kommer inkommande telefonnummer INTE visas på din telefons display.

**!! Tärkeää !!**

Voidaksesi käyttää soittajan numeron näyttötoimintoa (Caller ID), tämä palvelu on aktivoitava puhelinlinjaasi. Yleensä se on tilattava erikseen puhelinyhtiöltä ennen kuin toimintoa voidaan käyttää. Ellei sinulla ole soittajan numeron näyttötoimintoa puhelinlinjassasi, soittajan numero ei näy puhelimen näytössä.

**!! Duležit !!**

Abyste mohli používat funkci 'Caller ID' (zobrazení volajícího), musíte si tuto službu aktivovat na vaší lince. Většinou budete za aktivaci této služby u telefonní společnosti platit zvláštní poplatek. Pokud nemáte funkci Caller ID na vaší lince, příchozí telefonní čísla se vám na displeji vašeho telefonu NEZOBRAZÍ.

This product is in compliance with the essential requirements and other relevant provisions of the R&TTE directive 1999/5/EC.  
The Declaration of conformity can be found on :

<http://www.topcom.net/support/cedclarations.php>

**GB** The features described in this manual are published with reservation to modifications.

**S** Funktionerna i denna bruksanvisning publiceras med reservation för ändringar.

**SF** Tässä ohjekirjassa julkaissut tiedot voivat muuttua ilman ennakoilmoitusta.

**CZ** Práva na změnu popisovaných vlastností, které jsou publikované v této příručce, jsou vyhrazena.

This product is made by Topcom Belgium

|   |           |
|---|-----------|
| SAFETY INSTRUCTIONS                               | 5         |
| CLEANING  | 5         |
| <b>1. DESCRIPTION OF TELEPHONE</b>                | <b>6</b>  |
| 1.1 HANDSET/BASE COCOON 510                       | 6         |
| 1.3 HANDSET/BASE COCOON 610                       | 8         |
| 1.4 CHARGER COCOON 610                            | 9         |
| 1.5 DISPLAY                                       | 10        |
| 1.5.1 <i>Standby display</i>                      | 10        |
| 1.6 HANDSET INDICATOR (LED)                       | 10        |
| <b>2. TELEPHONE INSTALLATION</b>                  | <b>11</b> |
| 2.1 CONNECTIONS                                   | 11        |
| 2.2 RECHARGABLE BATTERIES                         | 12        |
| 2.3 ALARM CLOCK SETTINGS                          | 12        |
| 2.3.1 <i>To set the time</i>                      | 12        |
| 2.3.2 <i>To set the alarm</i>                     | 12        |
| 2.3.3 <i>Turn the alarm buzzer OFF</i>            | 12        |
| <b>3. USING THE TELEPHONE</b>                     | <b>13</b> |
| 3.1 CHOOSING MENU LANGUAGE                        | 13        |
| 3.2 HANDSET ON/OFF                                | 13        |
| 3.3 RECEIVING A CALL                              | 13        |
| 3.4 MAKING AN EXTERNAL CALL                       | 13        |
| 3.5 MAKING AN INTERNAL CALL                       | 13        |
| 3.6 HAND FREE MODE                                | 13        |
| 3.7 INTERNAL CALL TRANSFER                        | 13        |
| 3.8 CONFERENCE CALL                               | 13        |
| 3.9 DISPLAY OF CALL DURATION                      | 14        |
| 3.10 MICROPHONE MUTE                              | 14        |
| 3.11 PAUSE KEY                                    | 14        |
| 3.12 CALLER IDENTIFICATION                        | 14        |
| 3.12.1 <i>List of calls</i>                       | 14        |
| 3.12.2 <i>Delete all entries in the call list</i> | 14        |
| 3.13 REDIAL MEMORY                                | 15        |
| 3.14 CALLING FROM THE PHONEBOOK                   | 15        |
| 3.15 USING THE ALPHANUMERICAL KEYPAD              | 15        |
| 3.16 USING THE MENU                               | 15        |
| <b>4. PERSONALISATION</b>                         | <b>16</b> |
| 4.1 ADJUSTING SPEAKER VOLUME                      | 16        |
| 4.1.1 <i>Speaker volume during call</i>           | 16        |
| 4.1.2 <i>Set the default speaker volume</i>       | 16        |
| 4.2 ADJUSTING THE RING VOLUME                     | 16        |
| 4.2.1 <i>Handset ring</i>                         | 16        |
| 4.2.2 <i>Base ring</i>                            | 16        |
| 4.3 CHOOSING THE RING MELODY                      | 16        |
| 4.3.1 <i>Base melody</i>                          | 16        |
| 4.3.2 <i>Handset melody, external call</i>        | 17        |
| 4.3.3 <i>Handset melody, internal call</i>        | 17        |
| 4.4 ACTIVATION / DEACTIVATION OF BEEPS            | 17        |
| 4.4.1 <i>Key pressed beeptone on/off</i>          | 17        |
| 4.4.2 <i>Low battery</i>                          | 17        |
| 4.4.3 <i>Handset out of range</i>                 | 17        |
| 4.5 HANDSET NAME                                  | 17        |

|           |  |           |
|-----------|--|-----------|
| 4.6       | CHANGING THE PIN CODE                  | 17        |
| 4.7       | SETTING THE DIALLING MODE              | 18        |
| 4.8       | FLASH TIME DURATION                    | 18        |
| 4.9       | AUTOMATIC ANSWER                       | 18        |
| 4.10      | RESET                                  | 18        |
| <b>5.</b> | <b>ADVANCED FUNCTIONS</b>              | <b>19</b> |
| 5.1       | PHONEBOOK                              | 19        |
| 5.1.1     | <i>Add an entry into the phonebook</i> | 19        |
| 5.1.2     | <i>Modify a name or number</i>         | 19        |
| 5.1.3     | <i>Deleting an entry</i>               | 19        |
| 5.2       | SEARCHING A HANDSET FROM THE BASE      | 19        |
| 5.3       | CHOOSING PRIORITY RINGING              | 19        |
| 5.4       | USING YOUR TELEPHONE WITH A PABX       | 20        |
| <b>6.</b> | <b>MANAGING MULTIPLE HANDSETS</b>      | <b>21</b> |
| 6.1       | SETTING UP AN ADDITIONAL HANDSET       | 21        |
| 6.2       | REMOVING A HANDSET                     | 21        |
| 6.3       | SETTING UP A HANDSET ON ANOTHER BASE   | 22        |
| 6.4       | SELECTING A BASE                       | 22        |
| <b>7.</b> | <b>TROUBLE SHOOTING</b>                | <b>22</b> |
| <b>8.</b> | <b>TOPCOM WARRANTY</b>                 | <b>22</b> |
| <b>9.</b> | <b>TECHNICAL CHARACTERISTICS</b>       | <b>23</b> |

## SAFETY INSTRUCTIONS

- Only use the charger plug supplied. Model W41DA-06515-09015. Do not use other chargers, as this may damage the battery cells.
- Only insert rechargeable batteries of the same type. Never use ordinary, non-rechargeable batteries. Insert rechargeable batteries so they connect to the right poles (indicated in the battery compartment of the handset).
- Do not touch the charger and plug contacts with sharp or metal objects.
- The operation of some medical devices may be affected.
- The handset may cause an unpleasant buzzing sound in hearing aids.
- Do not place the basic unit in a damp room or at a distance of less than 1.5 m away from a water source. Keep water away from the handset.
- Do not use the telephone in environments where there is a risk of explosions.
- Dispose of the batteries and maintain the telephone in an environment-friendly manner.
- As this telephone cannot be used in case of a power cut, you should use a mains-independent telephone for emergency calls, e.g. a mobile phone.
- This telephone uses rechargeable batteries. You have to dispose of the batteries in an environment friendly manner according to your country regulations.



## CLEANING

Clean the telephone with a slightly damp cloth or with an anti-static cloth. Never use cleaning agents or abrasive solvents.

The CE symbol indicates that the unit complies with the essential requirements of the R&TTE directive.

# 1. DESCRIPTION OF TELEPHONE

## 1.1 HANDSET/BASE COCOON 510

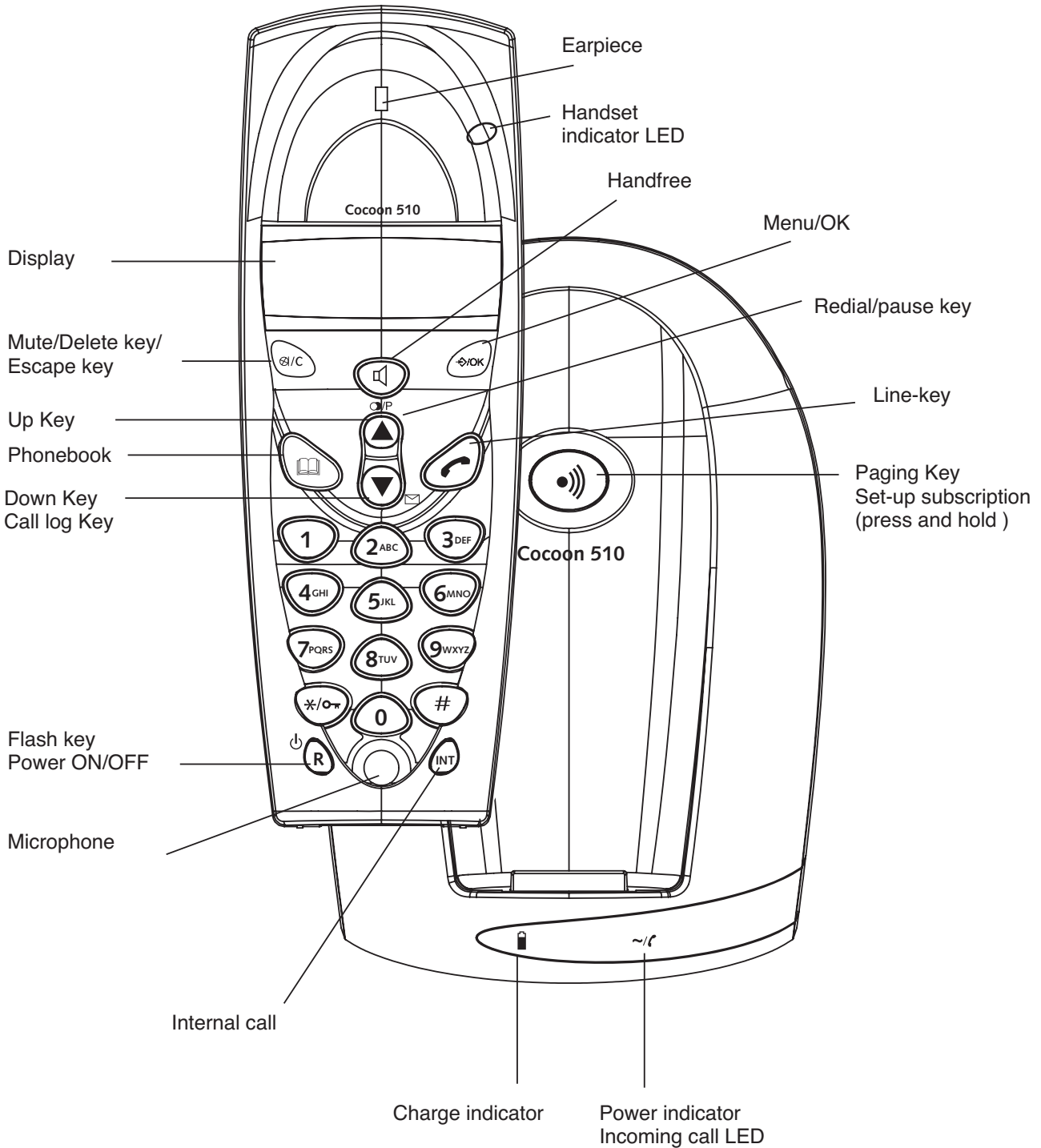

### 1.2 CHARGER COCOON 510

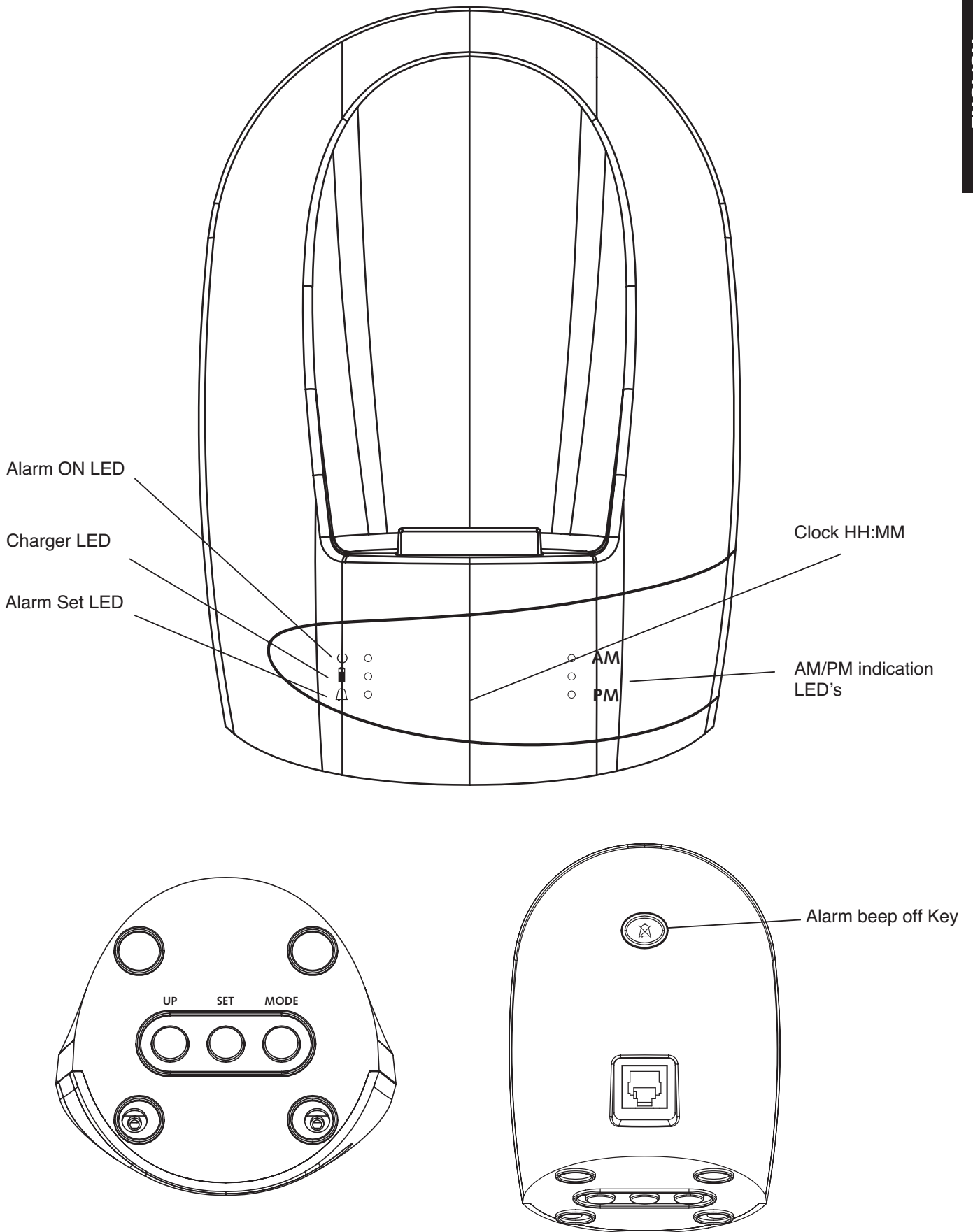

### 1.3 HANDSET/BASE COCOON 610

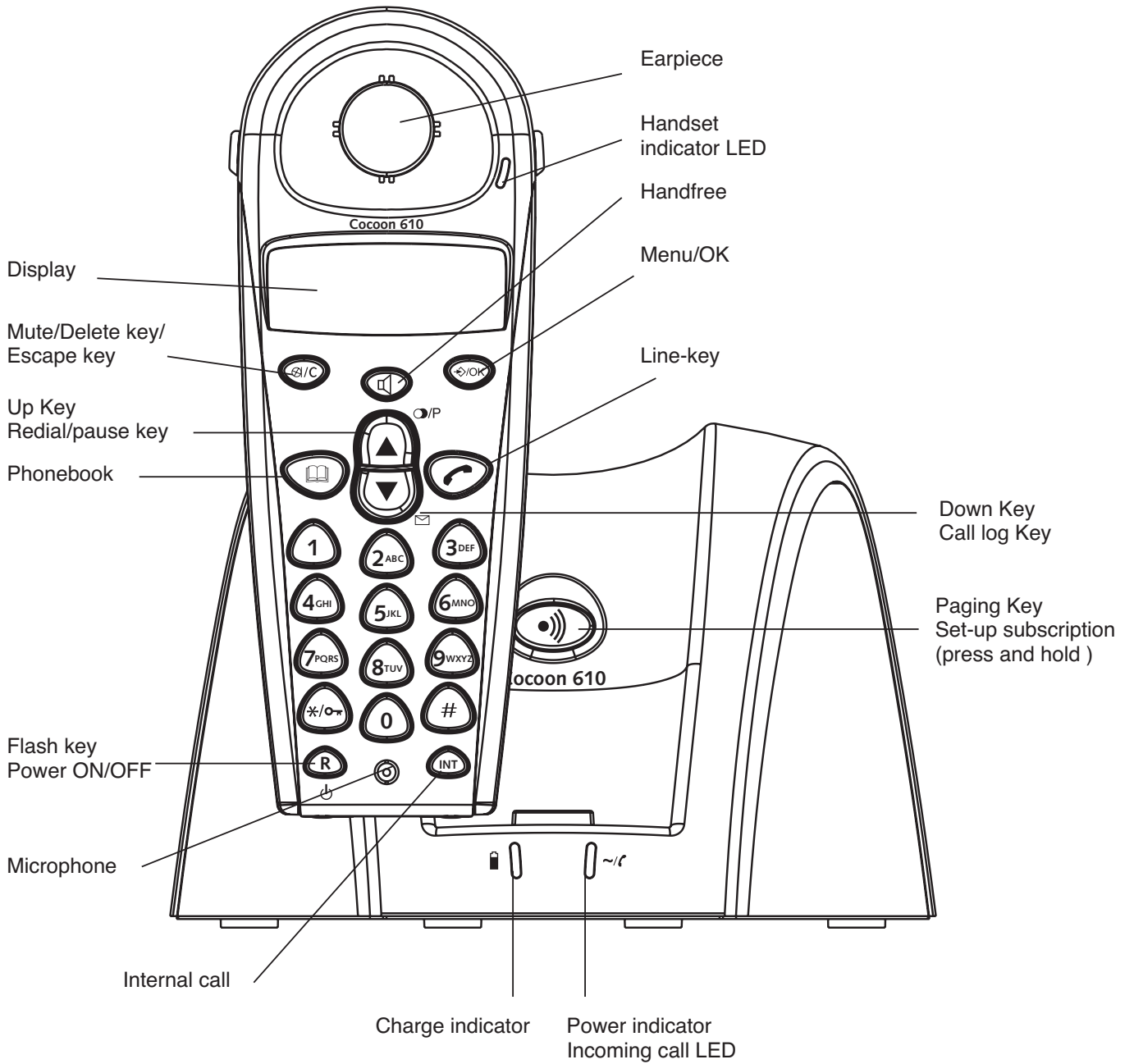

### 1.4 CHARGER COCOON 610

ENGLISH

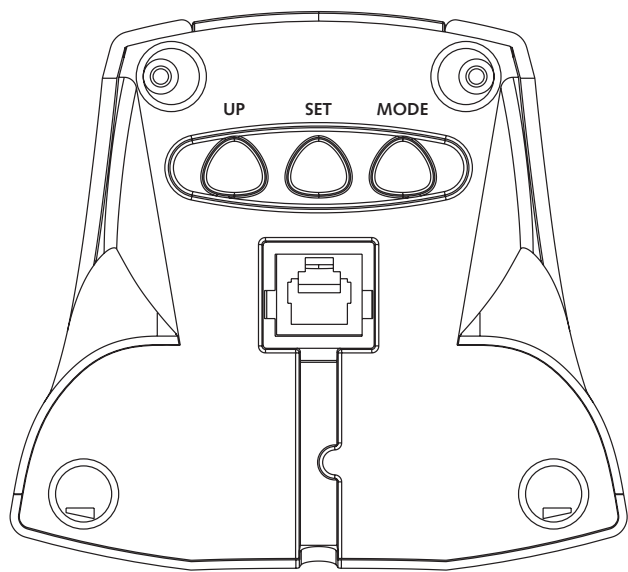
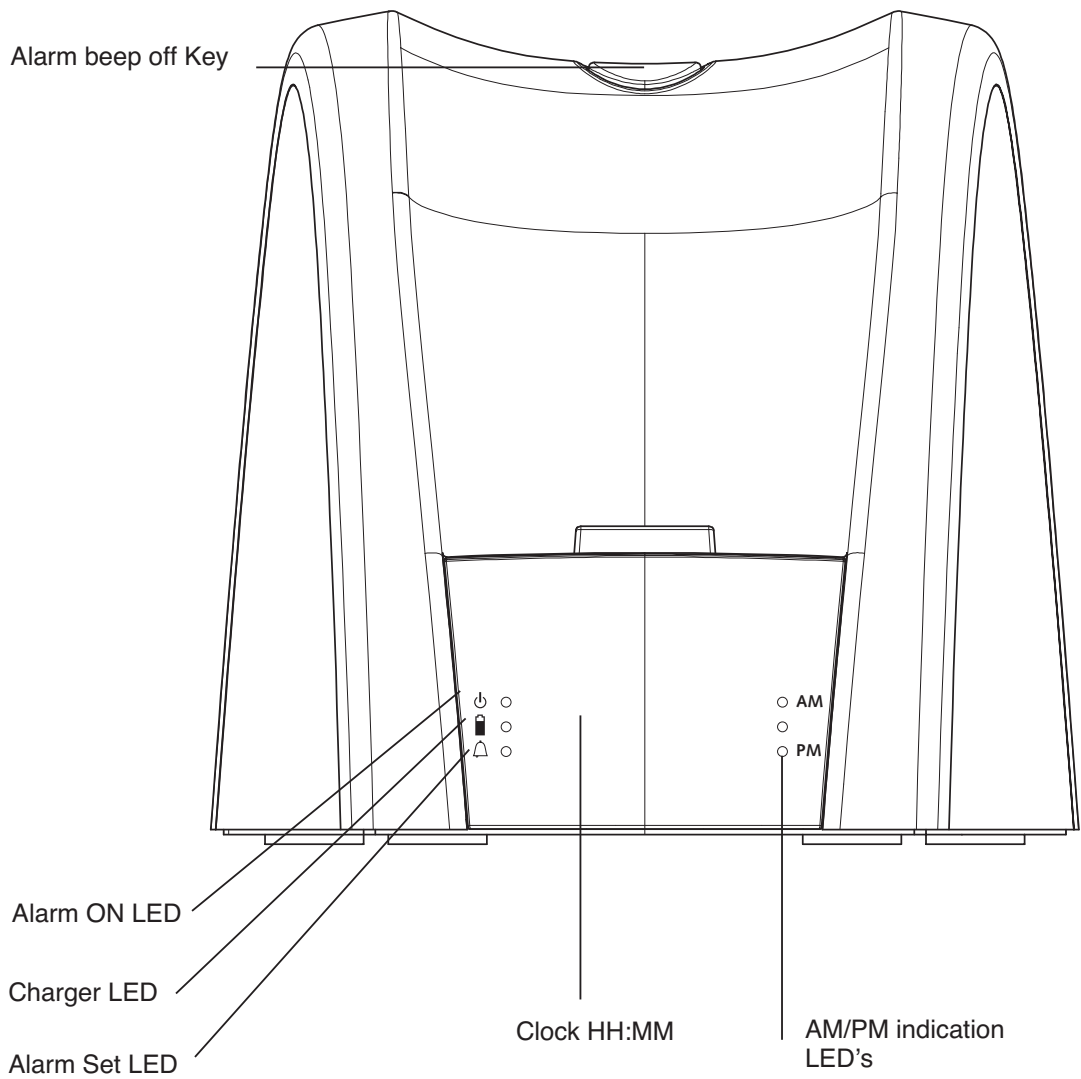

## 1.5 DISPLAY

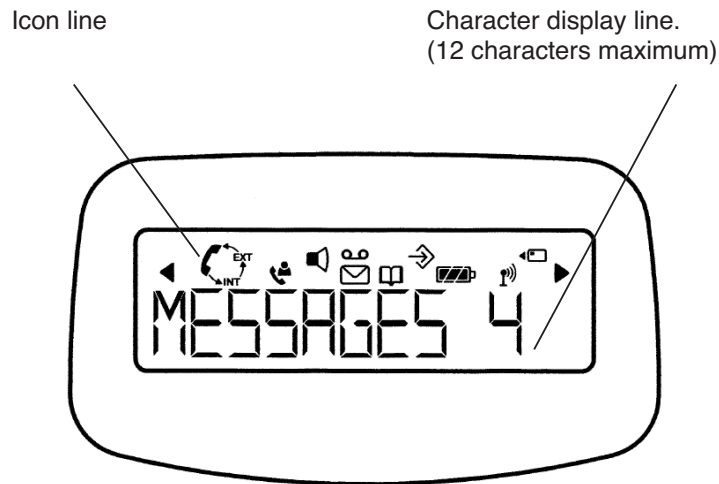

Each operation has an associated icon

| Icon:  | Meaning:  |
|--------|---|
|        | You are online  |
| EXT    | You are in external communication   |
| INT    | You are in internal communication   |
|        | You are in 3 way conversation   |
|        | New numbers in call list  |
|        | Hands free mode activated   |
|        | You are opening your address book.  |
|        | You are in the menu.  |
|        | rechargeable battery level indicator<br>1 segment: weak, 2 segments: medium, 3 segments:<br>full. The segments scroll during battery recharging |
|        | The antenna indicates the quality of reception.<br>The antenna flashes when the handset is not<br>registered on the base.                       |
| ◀ or ▶ | Indicates that the displayed number is longer than the screen (12 digits)   |
| ▲ or ▼ | Possible scroll direction in the menu   |

### 1.5.1 Standby display

In stanby mode, the display shows the handset name and the handset number:

C510 HS1 or  
C610 HS1

## 1.6 HANDSET INDICATOR (LED)

The handset LED has following function:

- ON when the external line is busy
- OFF when all handset are in stanby mode
- Flashes on all handset when there is an incoming call

## 2. TELEPHONE INSTALLATION

### 2.1 CONNECTIONS

Back view of BASE Cocoon 510

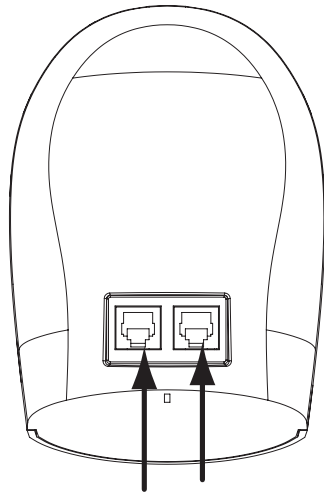

Bottom view of BASE Cocoon 610

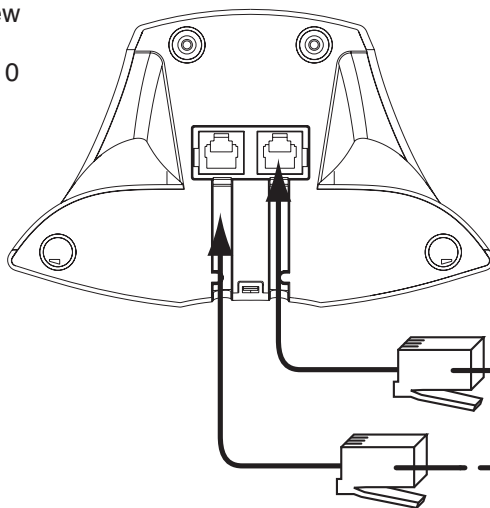

Power cable

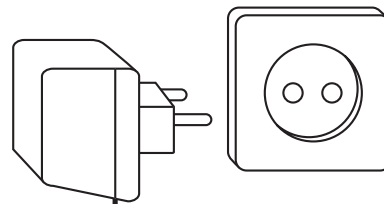

TEL

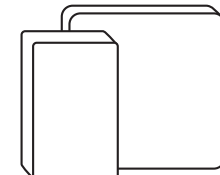

Telephone cord

Back view of CHARGER Cocoon 510

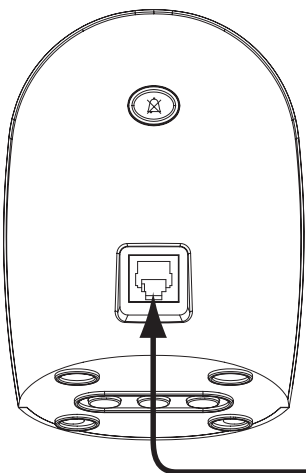

Bottom view of CHARGER Cocoon 610

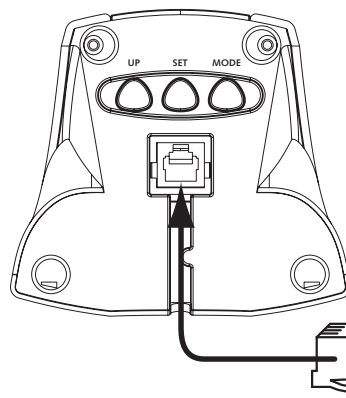

Power cable

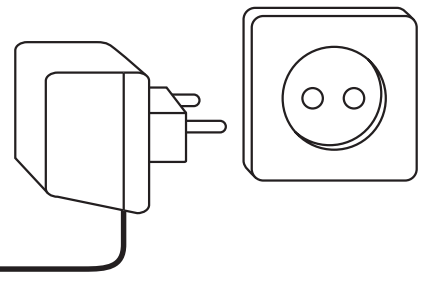

## 2.2 RECHARGABLE BATTERIES

**Before you use your Cocoon 510/610 for the first time, you must first make sure that the batteries are charged for 6-8 hours. The telephone will not work optimally if not properly charged.**

To change or insert a rechargeable battery:

1. Slide the cover towards the bottom and then lift it up.
2. Insert the batteries **respecting the (+ and -) polarity**.
3. Replace the battery cover

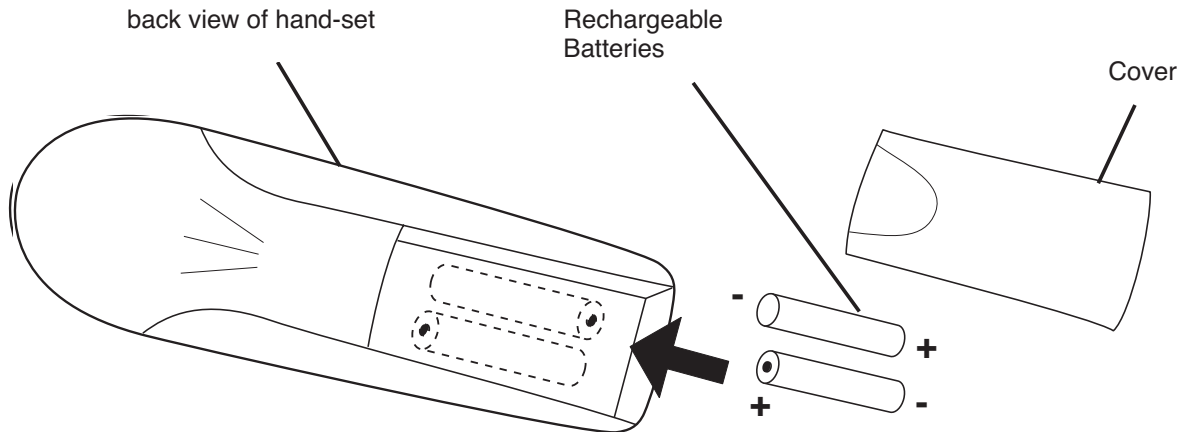

**Note: The maximum standby time of the batteries is approx. 250h and the maximum talk time is 15hours! In the course of time the batteries will start to drain faster. The batteries must be replaced. You can buy new batteries from any DIY outlet (2 rechargeable batteries, type AAA NiMH)!**

## 2.3 ALARM CLOCK SETTINGS

The multicharger of the 2nd handset has a build-in clock with alarm. There are 3 keys at the bottom of the charger to set the time and alarm:

### 2.3.1 To set the time

1. Press the MODE key ones. The hours will blink.
2. Press the UP-key a few times until the correct hour is shown (1-12)
3. Press the SET key to confirm the hours and to set the minutes
4. Press the UP-key a few times until the correct minutes are shown
5. Press the SET key again to confirm the minute
6. Press the UP-key to choose AM (hours between midnight and noon) or PM (hours between noon and midnight)
7. Press the SET key to confirm
8. Press the MODE key twice to show the clock

### 2.3.2 To set the alarm

1. Press the MODE key twice. The hours will blink and the Alarm Set LED  $\triangle$  will lit.
2. Press the UP-key a few times until the correct hour is set (1-12)
3. Press the SET key to confirm the hours and to set the minutes
4. Press the UP-key a few times until the correct minutes are shown
5. Press the SET key again to confirm the minute
6. Press the UP-key to choose AM (hours between midnight and noon) or PM (hours between noon and midnight)
7. Press the SET key to confirm
8. Press the UP key to turn ON/OFF the alarm:
  - ON: ALARM On LED  $\downarrow$  will blink
  - OFF: Alarm On LED  $\downarrow$  doesn't lit
9. Press the MODE key to confirm and to return to standby

### 2.3.3 Turn the alarm buzzer OFF

During alarm, the buzzer will ring for 60s unless you press the Alarm beep Off Key  $\otimes$ .

## 3. USING THE TELEPHONE

### 3.1 CHOOSING MENU LANGUAGE

1. Enter the menu by pressing ↵/OK
2. Select HANDSET using the up ▲ and down ▼ keys
3. Press OK
4. Select LANGUAGE using the up ▲ and down ▼ keys
5. Press OK
6. Select the language of choice by means of the up ▲ and down ▼ keys.
7. Press OK to validate

### 3.2 HANDSET ON/OFF

- Turn ON handset: Press ⏻ for 2 sec. The handset will search the base.
- Turn OFF handset: Press ⏻ for 2 sec. The display will go OFF.

### 3.3 RECEIVING A CALL

When the handset rings, press 📞 to answer. You are then connected to your correspondent. If the hand-set is on the base when the telephone rings, you just need to pick up the hand-set to answer the call (if the option autoanswer is activated: See 4.9. Automatic answer).

If you press 📞 when the telephone rings, you answer the call automatically and activates the handfree mode.

### 3.4 MAKING AN EXTERNAL CALL

#### ***Normal:***

1. Press 📞
2. Enter telephone number

#### ***Block dialling:***

1. Dial your correspondents number
2. Press 📞

To correct a number use the ⌫/C key to delete an entered digit

### 3.5 MAKING AN INTERNAL CALL

Only possible when more then one handsets are registered to the base!!

1. Press INT
2. Enter the number of the internal handset (1 to 5)

### 3.6 HAND FREE MODE

You can speak with your correspondent without picking up the handset.

To activate or deactivate the hands free mode, press the 📞 key during a call.

To adjust the volume, refer to the chapter " Personalisation "- adjusting speaker volume.

### 3.7 INTERNAL CALL TRANSFER

Only possible when more then one handset are registered to the base!!

When you want to transfer an external call to another handset:

1. During a conversation, press INT
  2. Select the number of the internal handset, the external caller is put on hold.
  3. When the other handset picks up, press 📞 to hang up and transfer the call.
- If the internal correspondent does not pick-up, press INT again to reconnect to the external caller on line.

### 3.8 CONFERENCE CALL

Only possible when more then one handset are registered to the base!!

You can converse simultaneously with an internal correspondent and an external correspondent.

When you are on line with an external correspondent:

1. Press INT
2. Enter the number of the internal handset that you want to call
3. When the internal correspondent picks- up, press and hold 
4. If the internal correspondent does not answer, press INT again to reconnect to the external correspondent on-line.

### 3.9 DISPLAY OF CALL DURATION

The call duration is displayed after 15 seconds, in minutes - seconds, : "00-20"  
At the end of each call, the total call duration is displayed for 5 seconds.

### 3.10 MICROPHONE MUTE

It is possible to mute the microphone during a conversation.

Press  during the conversation, the microphone is then deactivated, you can talk freely without being heard by the calling party.

"MUTE" is displayed. Press  again to return to normal mode.

### 3.11 PAUSE KEY

When dialling a number you can add a pause between two digits by pressing the redial/pause  key for 2s.

### 3.12 CALLER IDENTIFICATION

Caller identification is only available if you have subscribed to this service with your telephone operator.  
When you receive an external call, the callers number will appear on the display as the telephone rings.





If the network sends it, or if the name of the caller is in the address book, the caller is identified by his or her name.

The caller identity is replaced by the call duration after 15 seconds in communication. It is still possible to display the caller's identity after this time by pressing OK-key repeatedly for the name and number.

#### **3.12.1 List of calls**

Your telephone keeps a list in memory of the last 20 calls received. This function is only available if your are subscribed to the caller ID information. The correspondents that have called are identified by their telephone number or name in the same way as in caller identification.

The presence of new / unanswered calls is indicated by the flashing -icon on the display. To consult the list of calls:



1. Press . If there are no calls in the list 'EMPTY' will appear.
2. Scroll through the calls using the up  or down  arrows. The callers names will be shown if the name is send by the network or is stored in the phonebook. If you are at the end of the list you will hear a beep tone.
3. If you press OK, the telephone number will be shown. Note: if the telephone number is longer then 12 digits, press OK again to see the complete number.
4. Press OK again to see the time and date when the call is received\*\*
5. Pressing OK again will give you the option to delete or add this entry in the phonebook if it's not already stored:
  - Select 'ADD' and press OK. Enter or modify the name and press OK. The entry will be stored in the phonebook and deleted from the call list!
  - Select 'DELETE' and press OK to delete this entry, or to return to the previous menu.
6. To call back a correspondent, simply press the key  when their telephone number or name are displayed.

If a caller is in the phonebook, they are identified by their name in the list of calls.

**\*\* ONLY WHEN THE NETWORK SEND THE TIME/DATE TOGETHER WITH THE TELEPHONE NUMBER!!! On networks with caller ID in DTMF, no time and date will be displayed.**

#### **3.12.2 Delete all entries in the call list**

You can delete all entries in the call list:

- Enter the call list by pressing the -Key
- Press  and 'DEL ALL' appears.
- Press OK to delete all entry, or  to cancel the delete operation.

### 3.13 REDIAL MEMORY

Your telephone keeps a list of the 5 last calls (of 20 digits) you have made in memory; The correspondents called are identified by their telephone number or by their name if they appear in the phonebook.

To consult the redial list:

1. Press
2. Scroll through the calls with the up and down arrows.
3. To call by the selected correspondent, simply press when their telephone number or name is displayed.

**Note: When name is displayed, you can toggle between name and number by pressing the OK key!**

### 3.14 CALLING FROM THE PHONEBOOK

To call a correspondent whose name you have saved in the phonebook:

1. Press to enter the phonebook
2. Press the first letter of the name. The first name that starts with this letter or the nearest letter in the alphabet will be displayed.
3. Go through the list of names with the up and down keys. The list scrolls in an alphabetical order.
4. Press to dial the number of the correspondent whose name is displayed.

To see the number before dialling, carry out steps 1 to 3 from before and press Ok. The number then appears and you can modify it using the button before dialling it.

### 3.15 USING THE ALPHANUMERICAL KEYPAD

With your telephone you can also enter alphanumeric characters. This is useful for entering a name into the phonebook, giving a name to a hand-set, ...

To select a letter, press the corresponding key as many times as is necessary. For example to select an 'A', press '2' once, to select a 'B', press '2' twice and so on. To select 'A' and then B consecutively, select 'A', wait until the cursor moves on to the next character, then press '2' twice.

To select a space, press 1.

To select a dash, press '1' twice

**The keypad characters are as follows:**

| Key | First press | Second press | Third press | Fourth press | Fifth press |
|-----|-------------|--------------|-------------|--------------|-------------|
| 1   | space       | -            | 1           |              |             |
| 2   | A           | B            | C           | 2            |             |
| 3   | D           | E            | F           | 3            |             |
| 4   | G           | H            | I           | 4            |             |
| 5   | J           | K            | L           | 5            |             |
| 6   | M           | N            | O           | 6            |             |
| 7   | P           | Q            | R           | S            | 7           |
| 8   | T           | U            | V           | 8            |             |
| 9   | W           | X            | Y           | Z            | 9           |

### 3.16 USING THE MENU

A wide range of telephone functions are accessible through a user friendly menu.

1. To enter the menu, press /OK
2. Scroll through the selections using the up and down keys, the selections scroll in a loop ( you return to the first after the last). The arrows on the right of the display indicate that there are other possible selections to scroll through
3. To validate a selection, press OK
4. To return to the previous menu, press

## 4. PERSONALISATION

**Note: Every programming is confirmed at the end by a double or single long beep. A double beep confirms the validation of your choice**

A long beep signifies that the modification has not been taken into account.

### 4.1 ADJUSTING SPEAKER VOLUME

There are two ways to set the speaker volume:

#### 4.1.1 Speaker volume during call

During conversation, press the up ▲ or down ▼ key to change the volume accordingly.

#### 4.1.2 Set the default speaker volume

1. Enter the menu by pressing ↵/OK
2. Select HANDSET using the up ▲ and down ▼ keys
3. Press OK
4. Select EAR VOL using the up ▲ and down ▼ keys
5. Press OK
6. Select the desired volume (1 to 5) by means of the up ▲ and down ▼ key.
7. Press OK

A double beep confirms the validation of your choice

**Note: The handsfree volume is also adjust together with the receiver in the handset as above described .**

### 4.2 ADJUSTING THE RING VOLUME

#### 4.2.1 Handset ring

1. Enter the menu by pressing ↵/OK
2. Select HANDSET using the up ▲ and down ▼ keys
3. Press OK
4. Select RING VOL using the up ▲ and down ▼ keys
5. Press OK
6. Select the desired volume (OFF or 1 to 5)
7. Press OK to confirm or Ⓞ/C to return to the previous menu.

#### 4.2.2 Base ring

1. Enter the menu by pressing ↵/OK
2. Select SETUP using the up ▲ and down ▼ keys
3. Press OK
4. Select BASE VOL using the up ▲ and down ▼ keys
5. Press OK
6. Select the desired volume (OFF or 1 to 5)
7. Press OK to confirm or Ⓞ/C to return to the previous menu.

### 4.3 CHOOSING THE RING MELODY

The base and each handset can ring with a different melody.

The handsets can ring with a different melody according to whether the incoming call is internal or external.

#### 4.3.1 Base melody

1. Enter the menu by pressing ↵/OK
2. Select SETUP using the up ▲ and down ▼ keys
3. Press OK
4. Select BASE MEL using the up ▲ and down ▼ keys
5. Press OK
6. Select the melody of your choice ( 1 to 5 ) using the up ▲ and down ▼ keys
7. Press OK to confirm or Ⓞ/C to return to the previous menu.

**4.3.2 Handset melody, external call**

1. Enter the menu by pressing ↵/OK
2. Select HANDSET using the up ▲ and down ▼ keys
3. Press OK
4. Select EXT MEL using the up ▲ and down ▼ keys
5. Press OK
6. Select the melody of your choice ( 1 to 5 ) using the up ▲ and down ▼ keys
7. Press OK to confirm or Ⓜ/C to return to the previous menu.

**4.3.3 Handset melody, internal call**

1. Enter the menu by pressing ↵/OK
2. Select HANDSET using the up ▲ and down ▼ keys
3. Press OK
4. Select INT MEL using the up ▲ and down ▼ keys
5. Press OK
6. Select the melody of your choice ( 1 to 5 ) using the up ▲ and down ▼ keys
7. Press OK to confirm or Ⓜ/C to return to the previous menu.

**4.4 ACTIVATION / DEACTIVATION OF BEEPS**

The handsets can emit beeptone when a key is pressed, when the batteries are low or when the handset is out of range.

**4.4.1 Key pressed beeptone on/off**

1. Enter the menu by pressing ↵/OK
2. Select HANDSET using the up ▲ and down ▼ keys
3. Press OK
4. Select BEEP using the up ▲ and down ▼ keys
5. Press OK
6. Select KEYTONE using the up ▲ and down ▼ keys
7. Press OK
8. Select ON to activate, OFF to deactivate
9. Press OK to confirm.

**4.4.2 Low battery**

Proceed as before, but select at point 6 "LOW BATT" instead of "KEYTONE".

**4.4.3 Handset out of range**

Proceed as before, but select at point 6 "OUTRANGE" instead of "KEYTONE".

**4.5 HANDSET NAME**

This function allows you to personalise each handset.

1. Enter the menu by pressing ↵/OK
2. Select HANDSET using the up ▲ and down ▼ keys
3. Press OK
4. Select NAME using the up ▲ and down ▼ keys
5. Press OK
6. Enter the name
7. Press OK to validate

While entering the name, press **Ⓜ** to delete a character and press and hold **Ⓜ** to exit the menu without taking any modifications into account.

**4.6 CHANGING THE PIN CODE**

Certain functions are only available to users who know the PIN code. By default this is PIN code = 0000.

To change the PIN code:

1. Enter the menu by pressing ↵/OK
2. Select SETUP using the up ▲ and down ▼ keys
3. Press OK
4. Select pin code using the up ▲ and down ▼ keys
5. Press OK

6. Enter the old 4 figure PIN code.
7. Press OK
8. Enter the new 4 figure PIN code
9. Press OK
10. Enter the new PIN code a second time
11. Press OK to validate

#### 4.7 SETTING THE DIALLING MODE

There are two types of dialling mode:

- DTMF/Tone dialling (the most common)
- Pulse dialling ( for older installations )

To change the dialling mode:

1. Enter the menu by pressing ↵/OK
2. Select setup using the up ▲ and down ▼ keys
3. Press OK
4. Select DIALMODE using the up ▲ and down ▼ keys
5. Press OK
6. Select the dialling mode using the up ▲ and down ▼ keys
7. Press OK to validate

#### 4.8 FLASH TIME DURATION

1. Enter the menu by pressing ↵/OK
2. Select SETUP using the up ▲ and down ▼ keys
3. Press OK
4. Select RECALL using the up ▲ and down ▼ keys
5. Choose RECALL 1 for short flash time (100ms) or RECALL 2 for long flash time (250ms)

#### 4.9 AUTOMATIC ANSWER

When there is a incoming call and the handset in on the base, the phone automatically takes the line when lifted. This is the default setting, but can be set OFF:

1. Enter the menu by pressing ↵/OK
2. Select HANDSET using the up ▲ and down ▼ keys
3. Press OK
4. Select Auto ans using the up ▲ and down ▼ keys
5. Select ON (for automatic answer) or OFF
6. Press OK

#### 4.10 RESET

It is possible to return the phone to the original default configuration. This is the configuration which was installed when you first received the telephone.

To return to default settings:

1. Enter the menu by pressing ↵/OK
2. Select SETUP using the up ▲ and down ▼ keys
3. Press OK
4. Select DEFAULT using the up ▲ and down ▼ keys
5. Press OK
6. Enter the 4 digit PIN code (default =0000)
7. Press OK to validate

***WARNING! Returning to default settings will delete all entries in the phonebook and call log. The PIN code will also be reset to 0000***

## 5. ADVANCED FUNCTIONS

### 5.1 PHONEBOOK

The Phonebook allows you to memorise 50 telephone numbers and names. You can enter names of up to 8 characters length and numbers of up to 20 digits length.

To call a correspondent whose number is stored in the phonebook, refer to the section 3.14

To enter alphanumerical characters, refer to the section 3.15.

#### **5.1.1 Add an entry into the phonebook**

1. Enter the menu by pressing  $\Rightarrow$ /OK
2. Select PHONEBK using the up  $\blacktriangle$  and down  $\blacktriangledown$  keys
3. Press OK
4. Select Add using the up  $\blacktriangle$  and down  $\blacktriangledown$  keys
5. Press OK
6. Enter the name
7. Press OK to validate.
8. Enter the telephone number
9. Press OK to validate

#### **5.1.2 Modify a name or number**

To modify a number in the phonebook:

1. Enter the menu by pressing  $\Rightarrow$ /OK
2. Select PHONEBK using the up  $\blacktriangle$  and down  $\blacktriangledown$  keys
3. Press OK
4. Select MODIFY using the up  $\blacktriangle$  and down  $\blacktriangledown$  keys
5. Press OK
6. Move through the list of names with the up  $\blacktriangle$  and down  $\blacktriangledown$  keys. The list scrolls in alphabetical order.
7. Press OK when you find the name to modify
8. Use the  $\leftarrow$  key to go back and enter the new name
9. Press OK to validate
10. Enter the new telephone number
11. Press OK to validate

***Warning, if you enter the Phonebook first with the  $\square$  key and modify a telephone number with the  $\text{@}/\text{C}$  key, the modification will be taken into account only for this call and will not be stored in the phonebook!***

#### **5.1.3 Deleting an entry**

To delete an entry:

1. Enter the menu by pressing  $\Rightarrow$ /OK
2. Select PHONEBK using the up  $\blacktriangle$  and down  $\blacktriangledown$  keys
3. Press OK
4. Select DELETE using the up  $\blacktriangle$  and down  $\blacktriangledown$  keys
5. Press OK
6. Move through the list of names using the up  $\blacktriangle$  and down  $\blacktriangledown$  keys the list scrolls in alphabetical order.
7. Press OK when you find the name you wish to delete
8. The phone number is displayed, press OK
9. CONFIRM appears, press OK to confirm or  $\text{@}/\text{C}$  to stop.

### 5.2 SEARCHING A HANDSET FROM THE BASE

When the paging button  $\Rightarrow$ ) on the base is pressed all the handsets will ring. This ringing will help you locate a lost handset. By simply pressing one of the handset keys the ringing stops.

### 5.3 CHOOSING PRIORITY RINGING

This function allows you to make the base or one of the handsets ring before the others when there is an external call. The priority unit will ring a number of times, then the others units will start to ring in turn.

To use this function, you must choose the priority unit, this can be the base or one of the handsets. You can set the number of rings before the other units start ringing.

**Setting the priority unit**

1. Enter the menu by pressing ↵/OK
2. Select SETUP using the up ▲ and down ▼ keys
3. Press OK
4. Select priority using the up ▲ and down ▼ keys
5. Press OK
6. Select "SELECT" using the up ▲ and down ▼ keys
7. Press OK
8. Select "BASE" or "HANDSET X" using the up ▲ and down ▼ keys
9. Press OK to validate
10. Choose the number of rings using the up ▲ and down ▼ keys
11. Press OK to validate

**Activate / Deactivate the priority ring**

1. Enter the menu by pressing ↵/OK
2. Select Setup using the up ▲ and down ▼ keys
3. Press OK
4. Select priority using the up ▲ and down ▼ keys
5. Press OK
6. Select "ON" or "OFF" using the up ▲ and down ▼ keys
7. Press OK to validate

**5.4 USING YOUR TELEPHONE WITH A PABX**

It is possible to use your telephone with a PABX or a local telephone network.

Use of your telephone with a recent system does not require any special adjustment. With certain older systems, it is necessary to insert a pause between dialling a prefix and dialling the rest of the number. Your telephone can insert this pause automatically during the numeration.

In order to do this you must enter the prefix and the pause length.

It is possible to choose 2 prefixes for 2 different PABX.

To remove the pause, delete the prefix in memory in the same way as you entered it.

**Setting the prefix**

1. Enter the menu by pressing ↵/OK
2. Select Setup using the up ▲ and down ▼ keys
3. Press OK
4. Select PABX using the up ▲ and down ▼ keys
5. Press OK
6. Select PBX1 or PBX2 using the up ▲ and down ▼ keys
7. Press OK
8. Enter the PIN code (default = 0000)
9. Press OK to validate
10. Enter the PABX prefix
11. Press OK to validate

**Setting the pause duration**

1. Enter the menu by pressing ↵/OK
2. Select Setup using the up ▲ and down ▼ keys
3. Press OK
4. Select PABX using the up ▲ and down ▼ keys
5. Press OK
6. Select PAUSE using the up ▲ and down ▼ keys
7. Press OK
8. Select the PAUSE time using the up ▲ and down ▼ keys
9. Press OK to validate

## 6. MANAGING MULTIPLE HANDSETS

### 6.1 SETTING UP AN ADDITIONAL HANDSET

**!!! YOU ONLY NEED TO REGISTER A 2nd HANDSET IN CASE YOUR 2nd HANDSET DOESN'T LINK WITH THE BASE ANYMORE OR WHEN YOU HAVE BOUGHT A NEW ONE !!!**





You can register new handsets on the base if these handsets support the DECT GAP protocol. The base can support a maximum of 5 handsets. If you already have 5 handsets, and you wish to add another one or change one handset, you must first delete a handset, then associate the new handset.

To register any handset, the base must be put into a special registration mode:

1. Press and hold the paging key  of the base for 6 seconds.
2. The base will then emit a beep tone. The base is now ready to register a new handset. You have 90 seconds after pressing the button to register a new handset.

After putting the base into registration mode, start the procedure on the new handset:

#### ***if your additional handset is a Cocoon 510/610***

3. Enter the menu by pressing /OK
4. Select Register using the up  and down  keys
5. Press OK
6. Enter a base number ( from 1 to 4 ). The flashing numbers are already in use.
7. Enter the Base PIN code (0000 by default )
8. Press OK. The handset will start searching for the DECT base
9. If the handset has located the base, it will display the base identification number, validate the base registration by pressing OK or stop by pressing /C ,
10. If the handset does not locate the base, it will return to the standby mode after a few seconds. Try again by changing the base number and check that you are not in an environment where there is interference. Move closer to the base.

#### ***if your handset is another model***





After starting the registration procedure on the base, refer to the handset manual to find out how to register the handset. The handset must be GAP compatible.

The icon  and the text "NOT REG" flashes on the display when the handset is not associated with the base. When a handset is associated with a base, it is attributed a handset number by the base. It is this number that is displayed on the handset after the name and must be used for internal calls.

**DECT GAP Profile only guarantees that basic calling-functions will work correctly between different brands/types. There's a possibility that certain services (like CLIP) will not work correctly.**

### 6.2 REMOVING A HANDSET

You can remove a handset with a base to allow another handset to be registered

1. Enter the menu by pressing /OK
2. Select setup using the up  and down  keys
3. Press OK
4. Select del hs using the up  and down  keys
5. Press OK
6. Enter the 4 digit base PIN code
7. Press OK
8. Select the handset to be removed
9. Press OK to validate

## 6.3 SETTING UP A HANDSET ON ANOTHER BASE

If you want to use a Cocoon 510 or Cocoon 610 handset with a base of another model. The base must be GAP compatible.

1. To put the base in registration mode, refer to the base user manual.
2. Carry out operations 3 to 9 from the paragraph 6.1.

## 6.4 SELECTING A BASE

The handsets can be registered up to 4 bases simultaneously.

To select a base:

1. Enter the menu by pressing  $\rightarrow$ /OK
2. Select setup using the up  $\blacktriangle$  and down  $\blacktriangledown$  keys
3. Press OK
4. Select SEL BASE using the up  $\blacktriangle$  and down  $\blacktriangledown$  keys
5. Press OK
6. Select a base or select AUTO using the up  $\blacktriangle$  and down  $\blacktriangledown$  keys
7. Press OK

When selecting the base, the current selected base is indicated by a 'o' sign after the base number. If you select 'Auto' the handset will automatically search for another base when you are out of range!

# 7. TROUBLE SHOOTING

| Symptom  | Possible cause                            | Solution  |
|--|---|---|
| No display   | Batteries uncharged                       | Check the position of the batteries             |
|  |   | Recharge the batteries                          |
| No tone  | Handset turned OFF                        | Turn ON the handset                             |
|  | Telephone cord badly connected            | Check the telephone cord connection             |
| The icon  flashes | The line is occupied by another handset   | Wait until the other handset hangs up           |
|  | Handset out of range                      | Bring the handset closer to the base            |
|  | The base has no power supply              | Check the mains connection to the base          |
| Base or handset do not ring  | The handset is not registered on the base | Register the handset on the base                |
| Base or handset do not ring  | The ringing volume is zero or low         | Adjust the ringing volume                       |
| Tone is good, but there is no communication  | The dialling mode is wrong                | Adjust the dialling mode (pulse/tone)           |
| Not possible to transfer a call on PABX  | The FLASH time is too short               | Set the unit to Long Flash time                 |
| Telephone does not react to pressing the keys  | Manipulation error                        | Remove the batteries and put them back in place |

# 8. WARRANTY

## 8.1. WARRANTY PERIOD

The Topcom units have a 36-month warranty period. The warranty period starts on the day the new unit is purchased. The warranty on batteries is limited to 6 months after purchase. Consumables or defects causing a negligible effect on operation or value of the equipment are not covered.

The warranty has to be proven by presentation of the original purchase receipt, on which the date of purchase and the unit-model are indicated.

## 8.2. WARRANTY HANDLING

A faulty unit needs to be returned to a Topcom service centre including a valid purchase note.

If the unit develops a fault during the warranty period, Topcom or its officially appointed service centre will repair any defects caused by material or manufacturing faults free of charge.

Topcom will at its discretion fulfil its warranty obligations by either repairing or exchanging the faulty units or parts of the faulty units. In case of replacement, colour and model can be different from the original purchased unit.

The initial purchase date shall determine the start of the warranty period. The warranty period is not extended if the unit is exchanged or repaired by Topcom or its appointed service centres.

## 8.3. WARRANTY EXCLUSIONS

Damage or defects caused by incorrect treatment or operation and damage resulting from use of non-original parts or accessories not recommended by Topcom are not covered by the warranty.

Topcom cordless phones are designed to work with rechargeable batteries only. The damage caused by the use of non-rechargeable batteries is not covered under warranty.

The warranty does not cover damage caused by outside factors, such as lightning, water and fire, nor any damage caused during transportation.

No warranty can be claimed if the serial number on the units has been changed, removed or rendered illegible.

Any warranty claims will be invalid if the unit has been repaired, altered or modified by the buyer or by unqualified, non-officially appointed Topcom service centres.

## 9. TECHNICAL CHARACTERISTICS

- Standard: DECT (Digital Enhanced Cordless Telecommunications)  
GAP (Generic Access Profile)
- Frequency range: 1880 MHz to 1900 MHz
- Number of channels: 120 duplex channels
- Modulation: GFSK
- Speech coding: 32 kbit/s
- Emission power: 10 mW (average power per channel)
- Range: 300 m in open space / 50 m maximum inhouse
- Base power supply: 230 V / 50 Hz for the base
- Handset Batteries: 2 rechargeable batteries AAA, NiMh 550mAh
- Handset autonomy: 250 hours in standby
- Talk time: 15 hours
- Charging time: 6-8 hours
- Normal conditions of use: +5 °C to +45 °C
- Dialling mode: Pulse / Tone
- Flash time: 100 or 250 ms

|  |           |
|--|-----------|
| SÄKERHETSANVISNINGAR   | 26        |
| RENGÖRING  | 26        |
| <b>1. BESKRIVNING AV TELEFONEN</b>                             | <b>27</b> |
| 1.1 LUR OCH BASSTATION COCOON 510                              | 27        |
| 1.2 LADDARE COCOON 510   | 28        |
| 1.3 LUR OCH BASSTATION COCOON 610                              | 29        |
| 1.4 LADDARE COCOON 610   | 30        |
| 1.5 DISPLAY  | 31        |
| 1.5.1 <i>Standbydisplay</i>                                    | 31        |
| 1.6 HANDENHET INDIKATOR (LED)                                  | 31        |
| <b>2. TELEPHONE INSTALLATION</b>                               | <b>32</b> |
| 2.1 CONNECTIONS  | 32        |
| 2.2 UPPLADDNINGSBARA BATTERIER                                 | 33        |
| 2.3 STÄLLA IN VÄCKARKLOCKA                                     | 33        |
| 2.3.1 <i>Ställa in tiden</i>                                   | 33        |
| 2.3.1 <i>Ställa in alarmet</i>                                 | 33        |
| 2.3.3 <i>Stäng AV alarmsignalen</i>                            | 34        |
| <b>3. ANVÄNDA TELEFONEN</b>                                    | <b>34</b> |
| 3.1 VÄLJ MENYSPRÅK   | 34        |
| 3.2 HANDENHET PÅ/AV  | 34        |
| 3.3 TA EMOT SAMTAL   | 34        |
| 3.4 RINGA UPP  | 34        |
| 3.5 INTERNA SAMTAL   | 34        |
| 3.6 HÖGTALARFUNKTION   | 34        |
| 3.7 VIDAREKOPPLING AV INTERNA SAMTAL                           | 34        |
| 3.8 KONFERENSSAMTAL  | 35        |
| 3.9 VISA SAMTALSTIDEN  | 35        |
| 3.10 SEKRETESSFUNKTION   | 35        |
| 3.11 PAUSKNAPP   | 35        |
| 3.12 NUMMERPRESENTATION  | 35        |
| 3.12.1 <i>Samtalslista</i>                                     | 35        |
| 3.12.2 <i>Radera alla poster i samtalslistan</i>               | 36        |
| 3.13 RINGA UPP ETT NUMMER UR MINNET                            | 36        |
| 3.14 RINGA UPP FRÅN TELEFONBOKEN                               | 36        |
| 3.15 ANVÄNDA DE ALFANUMERISKA KNAPPARNA                        | 36        |
| 3.16 ANVÄNDA MENYN   | 36        |
| <b>4. PERSONLIGA INSTÄLLNINGAR</b>                             | <b>37</b> |
| 4.1 JUSTERA HÖGTALARVOLYMEN                                    | 37        |
| 4.1.1 <i>Högtalarvolymen under samtal</i>                      | 37        |
| 4.1.2 <i>Välja förinställd högtalarvolym</i>                   | 37        |
| 4.2 ÄNDRA RINGSIGNALENS VOLYM                                  | 37        |
| 4.2.1 <i>Handenhetens ringsignal</i>                           | 37        |
| 4.2.2 <i>Basenhetens ringsignal</i>                            | 37        |
| 4.3 VÄLJ RINGMELODI  | 37        |
| 4.3.1 <i>Basenhet melodi</i>                                   | 37        |
| 4.3.2 <i>Handenhetens melodi vid externa samtal</i>            | 38        |
| 4.3.3 <i>Handenhetens melodi vid interna samtal</i>            | 38        |
| 4.4 AKTIVERING/AVAKTIVERING AV PIPLJUD                         | 38        |
| 4.4.1 <i>Pipljud vid knapptryckning pÅ/AV</i>                  | 38        |
| 4.4.2 <i>Låg batterinivå</i>                                   | 38        |
| 4.4.3 <i>Handenhet utanför den maximalt angivna räckvidden</i> | 38        |

|           |  |           |
|-----------|--|-----------|
| 4.5       | HANDENHETENS NAMN                              | 38        |
| 4.6       | ÄNDRA PIN-KODEN                                | 39        |
| 4.7       | VÄLJA UPPRINGNINGSSÄTT                         | 39        |
| 4.8       | TID MELLAN ÅTERUPPRINGNINGAR                   | 39        |
| 4.9       | AUTOMATISKT SVAR                               | 39        |
| 4.10      | ÅTERSTÄLLNING                                  | 39        |
| <b>5.</b> | <b>AVANCERADE FUNKTIONER</b>                   | <b>40</b> |
| 5.1       | TELEFONBOK                                     | 40        |
| 5.1.1     | <i>Lagra ett telefonnummer i telefonboken</i>  | 40        |
| 5.1.2     | <i>Ändra ett namn eller ett nummer</i>         | 40        |
| 5.1.3     | <i>Radera en inmatning</i>                     | 40        |
| 5.2       | SÖKA EN HANDENHET FRÅN BASENHETEN              | 41        |
| 5.3       | VÄLJA PRIORITERAD RINGSIGNAL                   | 41        |
| 5.4       | ANVÄND TELEFONEN MED EN PABX                   | 41        |
| <b>6.</b> | <b>ANVÄNDA FLERA HANDENHETER</b>               | <b>42</b> |
| 6.1       | INSTALLERA YTTERLIGARE EN HANDENHET            | 42        |
| 6.2       | AVREGISTRERA EN HANDENHET                      | 42        |
| 6.3       | REGISTRERA EN HANDENHET TILL EN ANNAN BASENHET | 43        |
| 6.4       | VÄLJA BASENHET                                 | 43        |
| <b>7.</b> | <b>FELSÖKNING</b>                              | <b>43</b> |
| <b>8.</b> | <b>WARRANTY</b>                                | <b>43</b> |
| <b>9.</b> | <b>TEKNISK INFORMATION</b>                     | <b>44</b> |

## SÄKERHETSANVISNINGAR

- Använd endast den nätsladd som medföljer apparaten. Model W41DA-06515-09015. Använd inte någon annan laddare, eftersom det kan skada battericellerna.
- Använd bara uppladdningsbara batterier av samma märke. Använd aldrig vanliga, ej uppladdningsbara, batterier. Sätt i de uppladdningsbara batterierna så att de ansluter till rätt poler (indikeras i handenhetens batterifack).
- Rör inte vid laddaren och kontakterna med skarpa föremål eller metallföremål.
- Vissa läkarvårdsapparater kan fungera sämre på grund av denna apparat.
- Handenheten kan orsaka obehagliga surrande ljud i hörapparater.
- Placera inte basenheten i fuktiga utrymmen eller på kortare avstånd än 1,5 m från en vattenkran.
- Använd inte telefonen i miljöer där det finns explosionsrisker.
- Källsortera batterierna och underhåll telefonen på ett miljövänligt sätt.
- Eftersom inte denna telefon kan användas vid strömavbrott, bör du använda en telefon som är oberoende av elström för nödsamtal, t ex en mobiltelefon.
- Telefonen använder uppladdbara batterier. Batterierna måste bortskaffas på ett miljövänligt sätt enligt de speciella bestämmelser som gäller i landet.



## RENGÖRING

Rengör telefonen med en lätt fuktad trasa eller med en antistatisk rengöringsservett. Använd aldrig rengöringsmedel eller medel med slipande egenskaper.

CE-märket bekräftar att apparaten uppfyller de grundläggande kraven i R&TTE direktivet.

# 1. BESKRIVNING AV TELEFONEN

## 1.1 LUR OCH BASSTATION COCOON 510

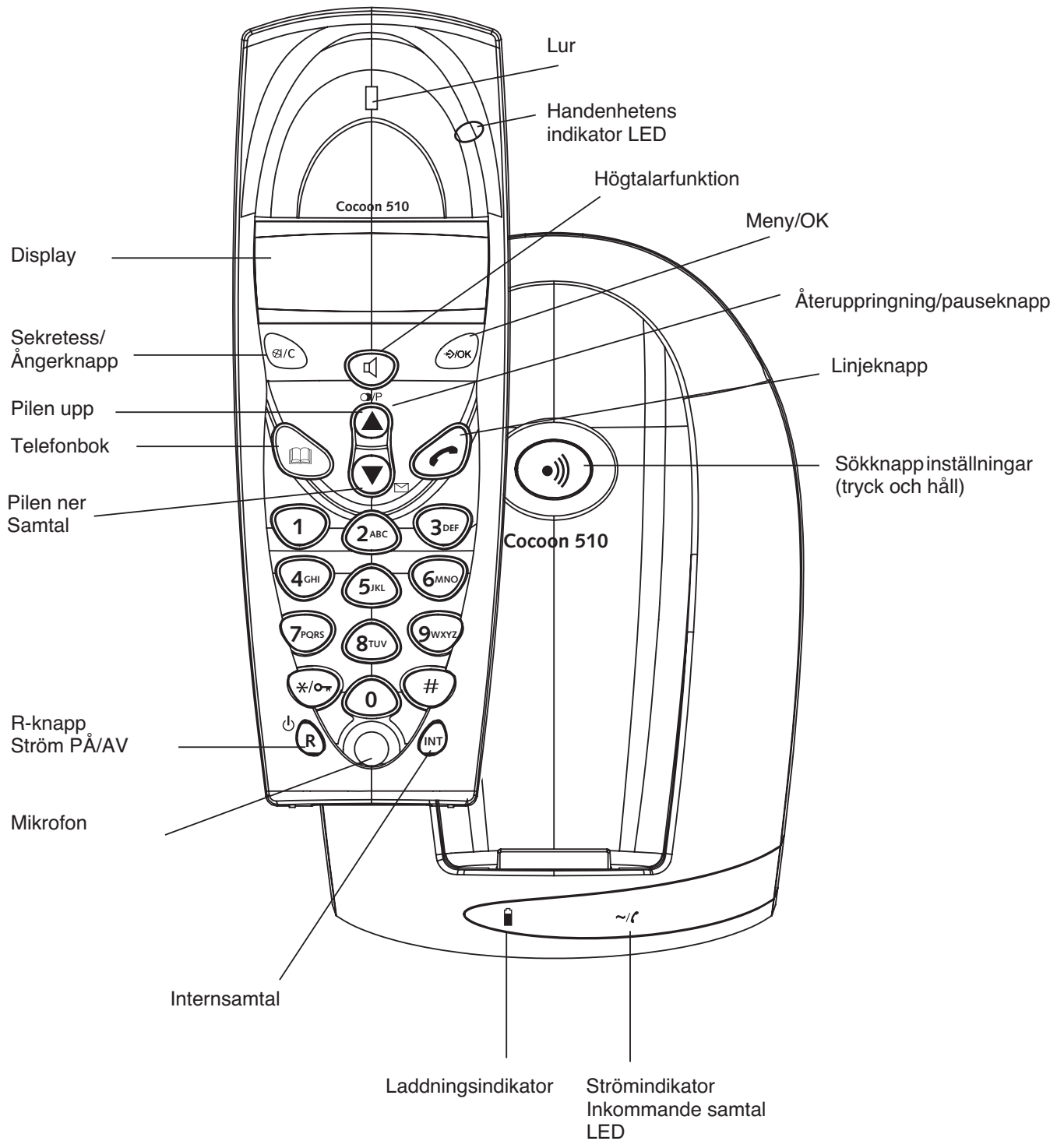

## 1.2 LADDARE COCOON 510

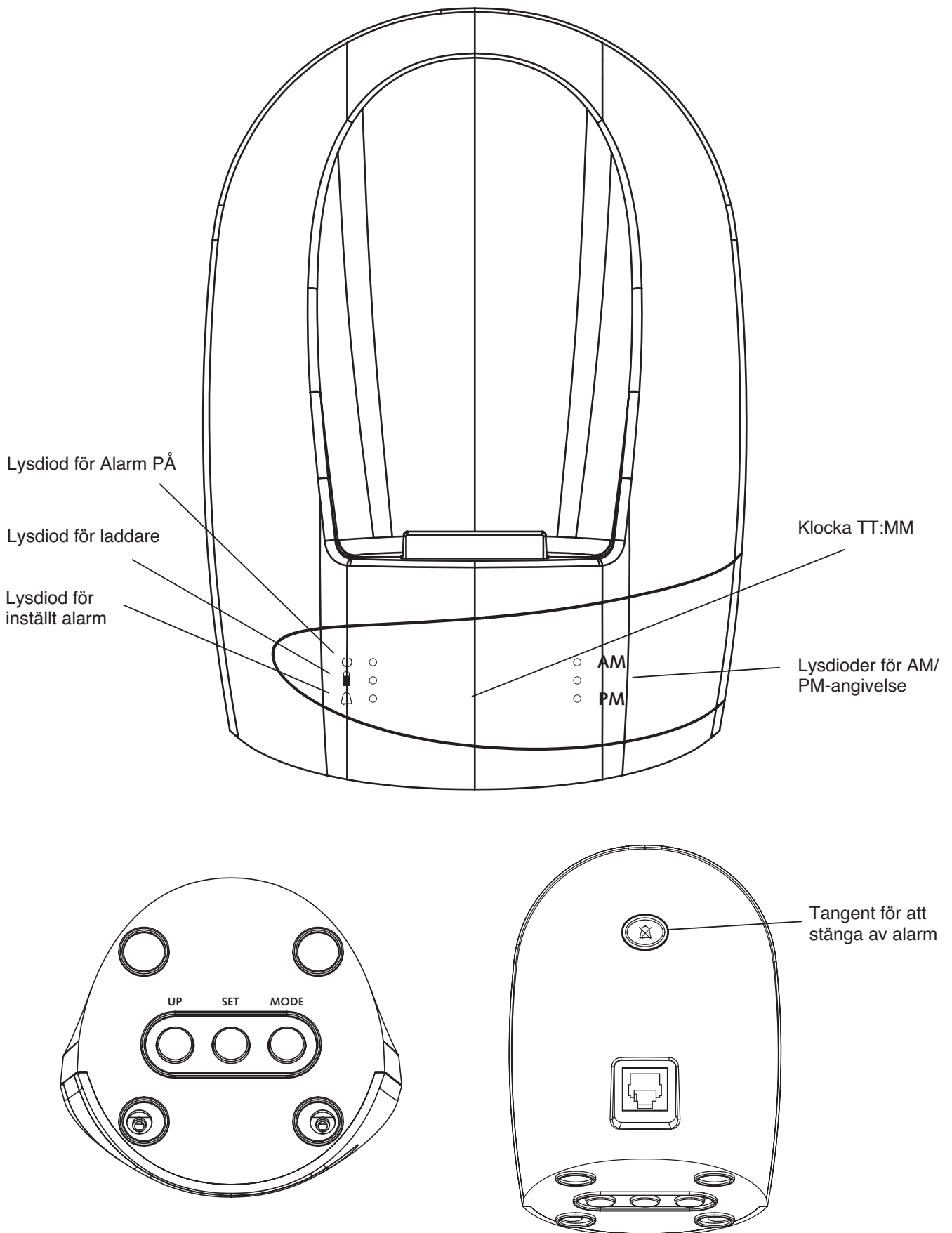

## 1.3 LUR OCH BASSTATION COCOON 610

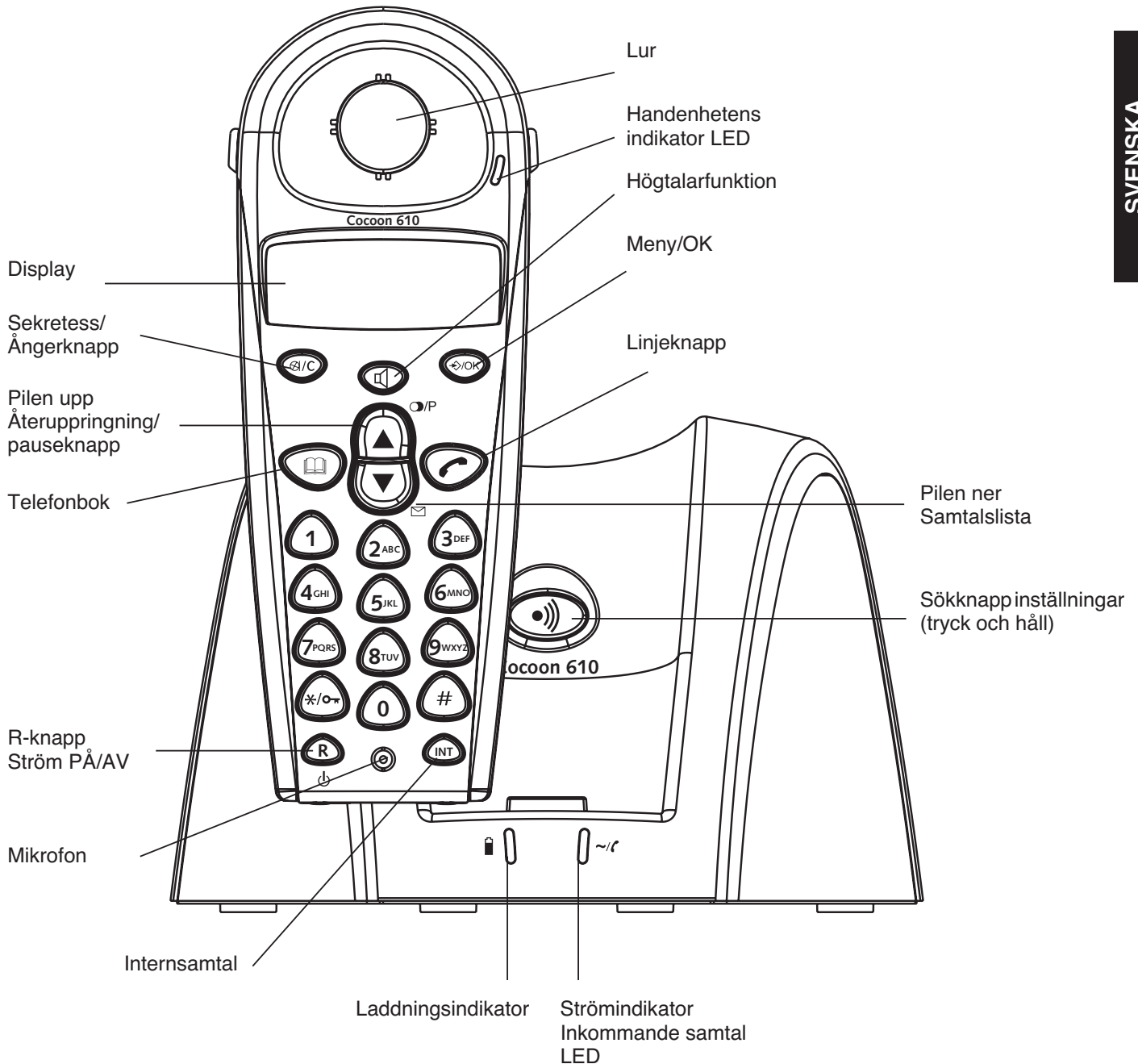

## 1.4 LADDARE COCOON 610

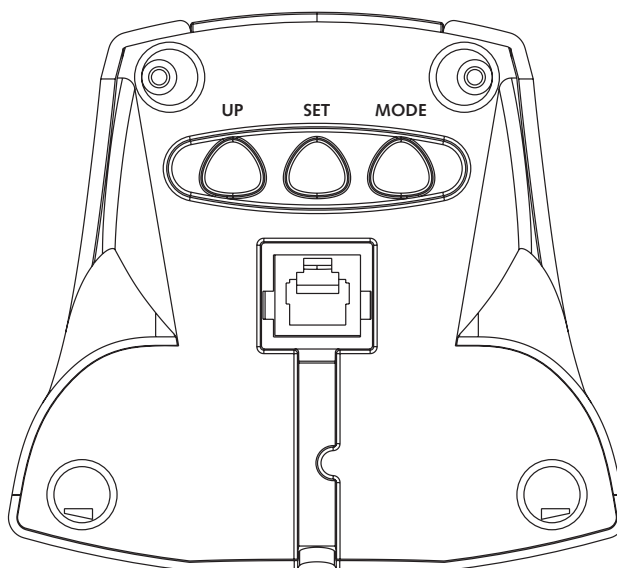
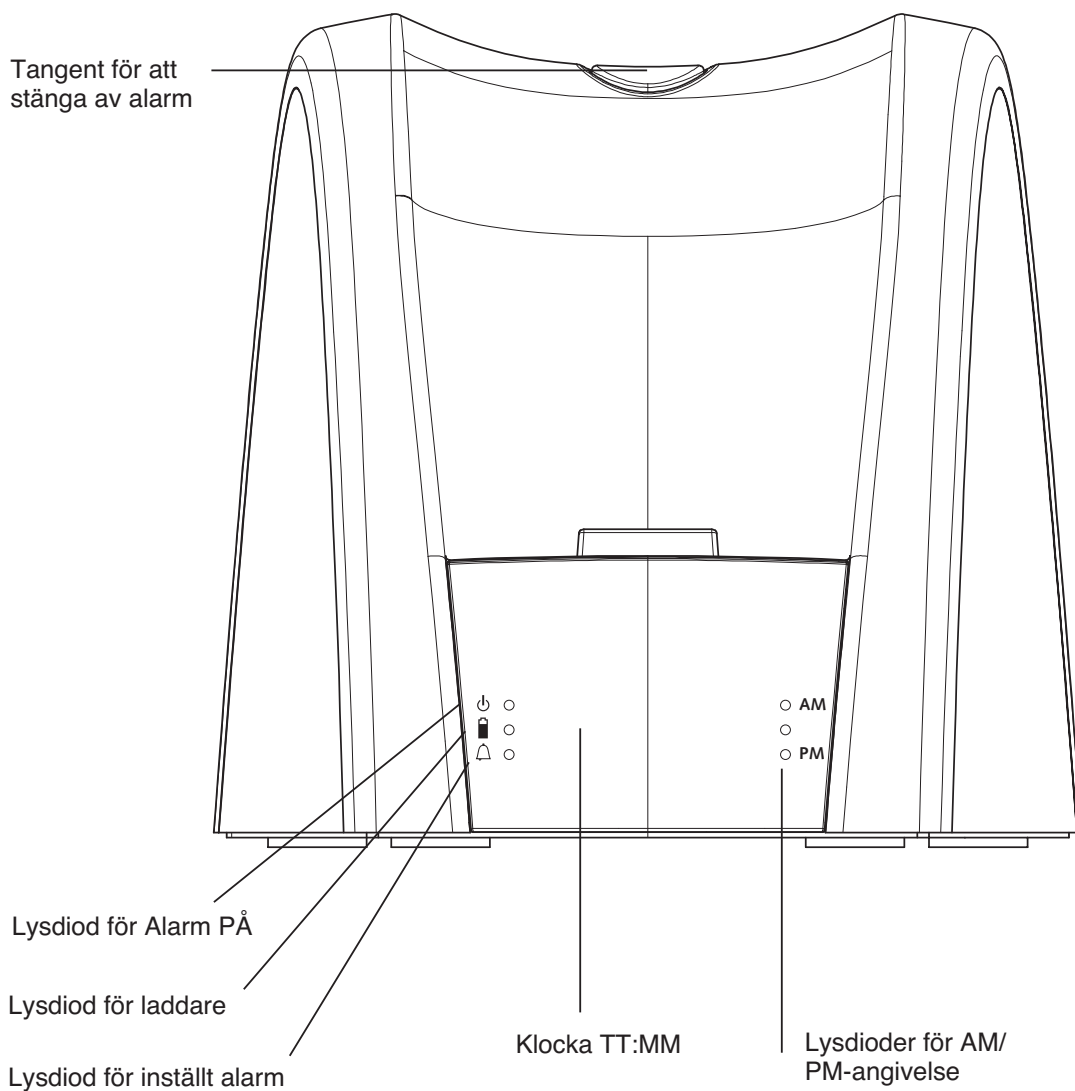

## 1.5 DISPLAY

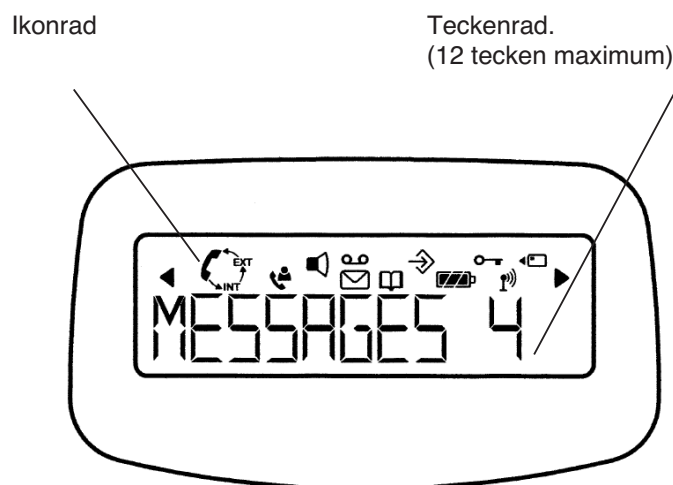

Varje utförd handling har en motsvarande ikon

| Icon:     | Meaning:  |
|-----------|---|
|           | Du är ute på linjen   |
| EXT       | Du kommunicerar externt   |
| INT       | Du kommunicerar internt   |
|           | Du har trepartssamtal   |
|           | Nya nummer i samtalslistan  |
|           | Högtalarfunktionen är aktiverad   |
|           | Telefonboken är öppen.  |
|           | Du är inne i menyn.   |
|           | batterindikator (uppladdningsbara batterier)  |
|           | 1 segment: batteriet är svagt, 2 segment: batteriet är medelladdat, 3 segment: batteriet är fulladdat |
|           | Segmenten förflyttas under batteriuppladdning   |
|           | Antennen visar täckningsgraden.   |
|           | Antennen blinkar om handenhetsen inte är registrerad på basenhetsheten                                |
| ◀ eller ▶ | Indikerar att det visade numret är längre än vad som kan visas i displayrutan (12 siffror)            |
| ▲ eller ▼ | Hållet som det går att bläddra på i menyn   |

### 1.5.1 Standbydisplay

I standbyläge visar displayen handenhetsens namn och handenhetsens nummer:

C510 HS1  
 eller  
 C610 HS1

## 1.6 HANDEHET INDIKATOR (LED)

Handenhetsens LED har följande funktion:

- PÅ när externlinjen är upptagen
- AV när alla handenheter är i standby läge
- Blinkar på alla handenheter när det är inkommande samtal

## 2. TELEPHONE INSTALLATION

### 2.1 CONNECTIONS

Cocoon 510

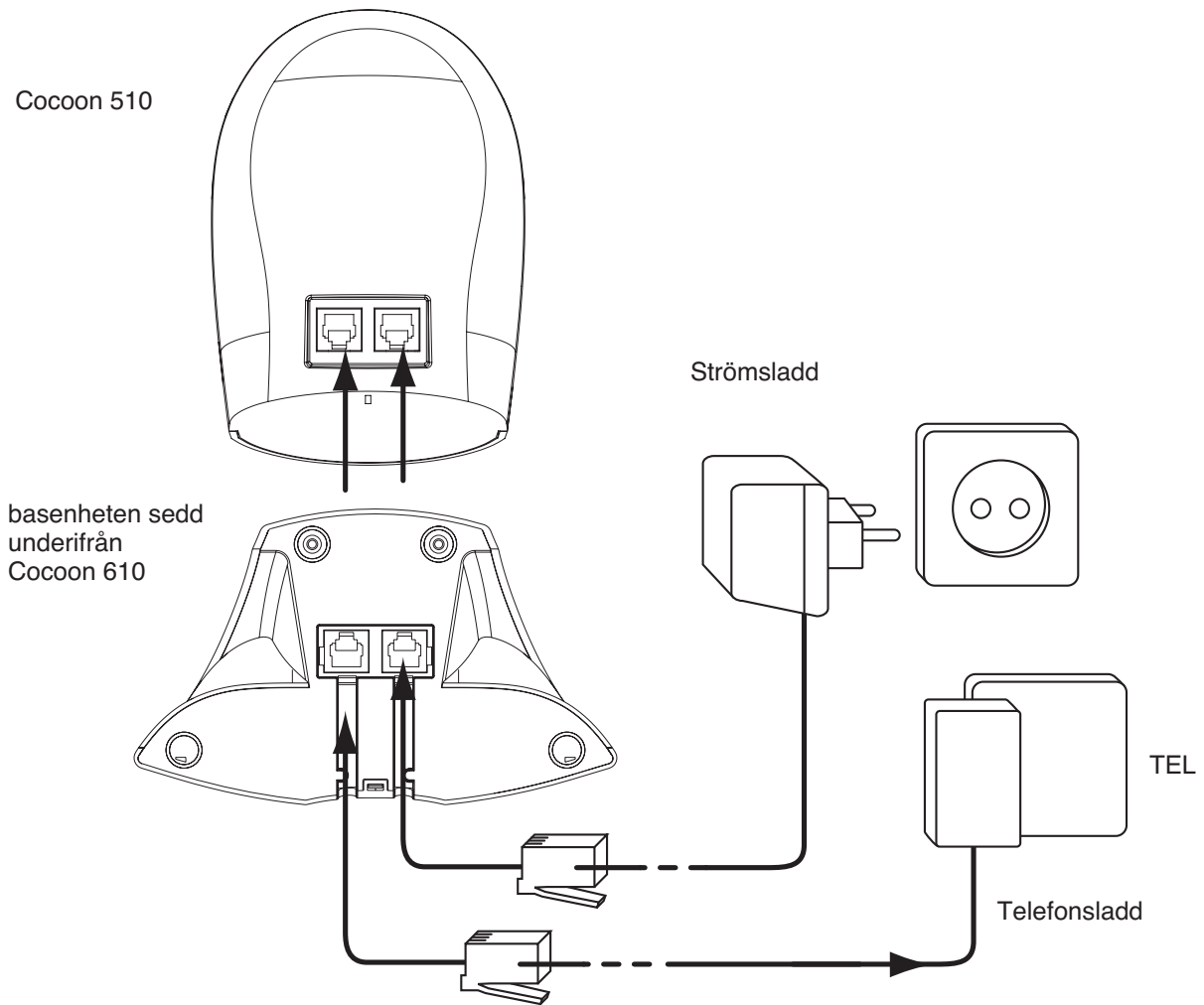

LADDARE Cocoon 510

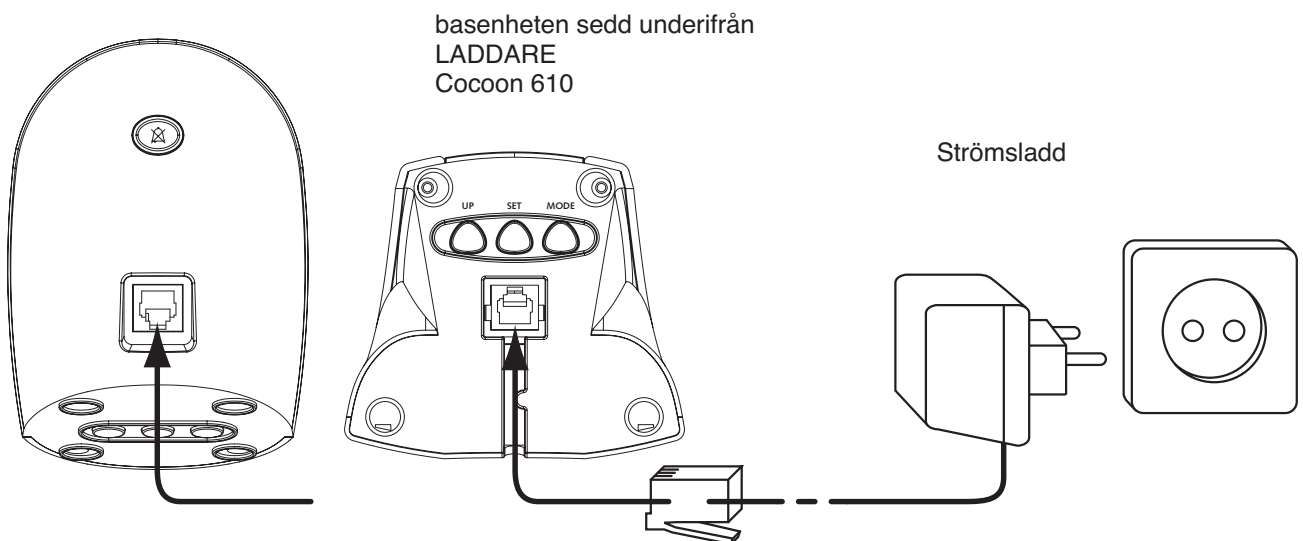

## 2.2 UPPLADDNINGSBARA BATTERIER

Innan du använder din Cocoon 510/610 första gången, måste du först ladda batterierna i 6-8 timmar. Telefonen fungerar inte ordentligt förrän dessa är ordentligt laddade.

Byta eller sätta i nya batterier:

1. För locket mot undersidan och lyft därefter upp det.
2. Sätt i batterierna **enligt markeringarna för polerna (+ och -)**.
3. Sätt tillbaka locket.

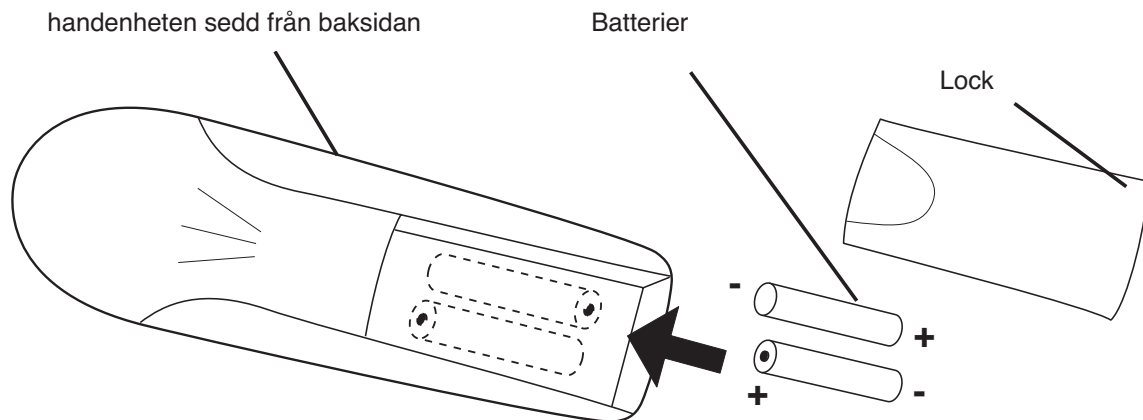

**OBS! Batteriernas maximala funktionstid är ca 250 timmar och den maximala samtalstiden är 15 timmar! Med tiden kommer batterierna att försvagas och laddas ur snabbare. Slutligen kommer de att behöva bytas ut. Man kan köpa nya batterier i välsorterade affärer (2 batterier av typen AAA NIMH)!**

## 2.3 STÄLLA IN VÄCKARKLOCKA

Den andra luren multiladdare har en inbyggd klocka med alarm. Det finns 3 tangenter på laddarens undersida som du använder för att ställa in tid och alarm:

### 2.3.1 Ställa in tiden

1. Tryck på tangenten MODE (LÄGE) en gång. Timmarna börjar blinka.
2. Tryck på tangenten UP (UPP) några gånger tills korrekt timma visas (1-12)
3. Tryck på tangenten SET (STÄLL IN) för att bekräfta timmarna och ställa in minuterna
4. Tryck på tangenten UP (UPP) några gånger tills korrekt minuter visas
5. Tryck på tangenten SET (STÄLL IN) igen för att bekräfta minuterna
6. Tryck på tangenten UP (UPP) för att välja AM (timmarna mellan midnatt och klockan 12 på dagen) eller PM (timmarna mellan klockan 12 på dagen och midnatt)
7. Bekräfta genom att trycka på SET-tangenten
8. Visa klockan genom att trycka på MODE-tangenten två gånger

### 2.3.1 Ställa in alarmet

1. Tryck på MODE-tangenten två gånger. Timmarna blinkar och lysdioden för att ställa in alarmet  $\Delta$  tänds.
2. Tryck på UP-tangenten några gånger tills korrekt timma ställs in (1-12)
3. Tryck på SET-tangenten för att bekräfta timmarna och ställa in minuterna
4. Tryck på UP-tangenten några gånger tills korrekt minuter visas
5. Tryck på SET-tangenten igen för att bekräfta minuterna
6. Tryck på UP-tangenten för att välja AM (timmarna mellan midnatt och klockan 12 på dagen) eller PM (timmarna mellan klockan 12 på dagen och midnatt)
7. Bekräfta genom att trycka på SET-tangenten
8. Sätt PÅ eller stäng AV alarmet genom att trycka på UP-tangenten:
  - PÅ: Lysdiod för ALARM På  $\cup$  börjar blinka
  - AV: Lysdioden för Alarm På  $\cup$  tänds inte
9. Tryck på MODE-tangenten för att bekräfta och gå tillbaka till standby

### **2.3.3 Stäng AV alarmsignalen**

När alarmet sätts på ljuder signalen i 60 sekunder om du inte trycker på tangenten för att stänga av alarmet ☒.

## **3. ANVÄNDA TELEFONEN**

### **3.1 VÄLJ MENYSPRÅK**

1. Gå till menyn genom att trycka på ↵/OK.
2. Välj "HANDENH" (HANDSET) med hjälp av pilarna ▲ och ▼.
3. Tryck OK.
4. Välj "SPRÅK" (LANGUAGE) med hjälp av pilarna ▲ och ▼.
5. Tryck OK.
6. Välj önskat språk med hjälp av pilarna ▲ och ▼.
7. Tryck OK för att bekräfta.

### **3.2 HANDENHET PÅ/AV**

- Handenheten PÅ: Tryck ⏻ i 2 sek. Handenheten kommer att söka basenheten.
- Handenheten AV: Tryck ⏻ i 2 sek. Displayen släcks.

### **3.3 TA EMOT SAMTAL**

När handenheten ringer, tryck ⏻ för att svara. Samtalet kopplas fram. Om handenheten är placerad på basenheten när telefonen ringer, behöver du bara lyfta handenheten för att svara (om autosvar är inställt på PÅ: se 4.9 AUTOMATISKT SVAR).

Om du trycker ⏻ när telefonen ringer, kan du ta emot samtalet och automatiskt skifta till högtalarfunktion.

### **3.4 RINGA UPP**

#### **Normal:**

1. Tryck ⏻.
2. Knappa in önskat telefonnummer.

#### **Uppringning av helt nummer:**

1. Knappa in önskat telefonnummer.
2. Tryck ⏻.

För att ändra det inknappade numret använder man ☒/C knappen för att radera siffrorna.

### **3.5 INTERNA SAMTAL**

Endast möjligt när mer än en handenhet är registerad på basenheten!!

1. Tryck INT.
2. Mata in Numret på interna handenheten (1 to 5).

### **3.6 HÖGTALARFUNKTION**

Med hjälp av denna funktion kan man samtala utan att lyfta upp handenheten.

För att aktivera eller avaktivera högtalarfunktionen, trycker man på knappen ⏻ under samtalet.

För att justera volymen, se kapitlet "Personliga inställningar"- justera högtalarvolymen.

### **3.7 VIDAREKOPPLING AV INTERNA SAMTAL**

Endast möjligt när mer än en handenhet är registerad på basenheten!!

Om du vill koppla vidare ett externt samtal till en annan handenhet:

1. Tryck INT under ett samtal.
  2. Välj numret på den andra handenheten. Samtalet sätts under tiden på vänt.
  3. När den andra handenheten svarar, tryck ⏻ för att föra över samtalet.
- Om den andra handenheten inte svarar, tryck INT igen för att få tillbaka samtalet.

### 3.8 KONFERENSSAMTAL

Endast möjligt när mer än en handenhet är registerad på basenheten!!

Man kan samtala internt och externt samtidigt.

Under pågående externt samtal:

1. Tryck INT.
2. Knappa in numret för den handenhet du vill ringa upp
3. När handenheten plockar upp samtalet, tryck och håll nere knappen .
4. Om handenheten inte svarar, tryck INT igen för att få tillbaka det externa samtalet på linjen.

### 3.9 VISA SAMTALSTIDEN

Samtalstiden visas efter 15 sekunder, i minuter - sekunder,; "00-20".

I slutet av samtalet, visas den totala samtalstiden i 5 sekunder.

### 3.10 SEKRETESSFUNKTION

Man kan stänga av mikrofonen under ett samtal.

Tryck  under samtalets gång. Mikrofonen stängs av och du kan tala fritt utan att höras av den som är i andra änden. "MIK AV" (MUTE) visas.

Tryck  igen för att återgå till telefonsamtalet.

### 3.11 PAUSKNAPP

När man knappar in ett nummer, kan man lägga till en paus mellan två siffror genom att trycka på knappen återuppringning/paus  under 2 sek.

### 3.12 NUMMERPRESENTATION

Nummerpresentation är endast tillgänglig om du har tjänsten inkopplad hos din teleoperatör.

När du tar emot ett externt samtal, visas uppringarens nummer i displayen när telefonen ringer.





Om nätverket tillhandahåller det, eller om namnet finns med i telefonboken, visas den uppringandes namn i displayen.

Den uppringandes identitet ersätts av samtalstiden efter 15 sekunder under samtalets gång. Det går fortfarande att visa den uppringandes identitet efter dessa 15 sekunder genom att trycka på OK-knappen upprepade gånger för att se namn och nummer.

#### **3.12.1 Samtalslista**

Telefonen håller de 20 senast inkomna samtalen i ett minne. Denna funktion är endast tillgänglig om tjänsten nummerpresentation är beställd hos teleoperatören. De som ringt upp utifrån, identifieras med telefonnummer eller namn på samma sätt som vid nummerpresentation.

Nya / obesvarade samtal indikeras med den blinkande -ikonen i displayen. För att läsa av listan:

1. Tryck . Om det inte finns några samtal i listan visas 'TOM' (EMPTY).
2. Bläddra igenom samtalen med hjälp av pilarna upp  eller ner . Namnen på dem som ringt upp visas om namnet sänds av teleoperatören eller är lagrat i telefonboken. Om du kommit till slutet av samtalslistan, hörs ett pipjud..
3. Om du trycker OK, visas telefonnumret. OBS! Om telefonnumret är längre än 12 siffror, tryck OK igen för att se hela numret.
4. Tryck OK igen för att se tid och datum för när samtalet togs emot\*\*
5. Tryck OK igen och man kan välja att radera eller lägga till nummer och namn i telefonboken, om det inte finns lagrat där.:
  - Välj 'LÄGG TIL' (ADD) och tryck OK. Ange eller ändra namnet och tryck OK. Namn och nummer lagras i telefonboken och raderas från samtalslistan!
  - Välj 'RADERA' (DELETE) och tryck OK för att radera, eller  för att återgå till föregående meny.
6. För att ringa upp någon ur samtalslistan, trycker man på knappen  när önskat nummer eller namn visas i displayen..

Om namnet på den uppringande finns i lagrat i telefonboken, visas deras namn i listan för obesvarade samtal.

**\*\* ENDAST NÄR TELEOPERATÖREN SÄNDER TID/DATUM TILLSAMMANS MED TELEFONNUMRET!!!  
Teleoperatörer med nummerpresentation i DTMF visar inte tid och datum.**

### 3.12.2 Radera alla poster i samtalslistan

Så här raderar du alla poster i samtalslistan:

1. Gå till samtalslistan med hjälp av pilarna upp ▲ eller ner ▼.
2. Tryck och 'RAD ALLE' (DEL ALL) visas.
3. Tryck OK för att radera alla poster, eller för att avbryta raderingen.

### 3.13 RINGA UPP ETT NUMMER UR MINNET

Din telefon har en lista på de 5 sist uppringda samtalen (med 20 siffror) som du gjort, i ett minne. Numret eller namnet på den du ringt upp visas i displayen. Namnet visas om det är lagrat i telefonboken. Så här kommer du till återuppringningslistan:

1. Tryck ○.
2. Bläddra genom samtalen med pilarna upp ▲ och ner ▼.
3. För att ringa upp någon ur listan, trycker man helt enkelt på knappen ☞ när önskat nummer eller namn visas i displayen.

**OBS! När namnet visas kan man växla mellan namn och nummer genom att trycka på OK-knappen!**

### 3.14 RINGA UPP FRÅN TELEFONBOKEN

Så här ringer man upp ett nummer som finns lagrat i telefonboken:

1. Tryck ☞ för att komma till telefonboken.
2. Tryck på första bokstaven i namnet. Första namnet som börjar på den bokstaven, eller närmaste bokstav i alfabetet, visas i displayen.
3. Gå igenom namnlistan med knapparna ▲ och ▼. När man bläddrar visas namnen i alfabetisk ordning.
4. Tryck ☞ för att ringa upp det namn som visas i displayen.

För att se numret innan man ringer upp, följer man steg 1 till 3 innan man trycker OK. Numret visas då och du kan ändra det med hjälp av knappen innan man ringer upp.

### 3.15 ANVÄNDA DE ALFANUMERISKA KNAPPARNA

Med den här telefonen kan man även ange alfanumeriska tecken. Det är användbart när man ska lagra namn i telefonboken eller namnge en handenhet, osv.

För att välja en bokstav, trycker man på respektive knapp så många gånger som behövs. För att t ex välja ett 'A', trycker man '2' en gång, för att välja 'B', tryck '2' två gånger och så vidare. För att välja 'A' och direkt därefter B, väljer man 'A', väntar tills markören flyttas till nästa tecken och trycker därefter '2' två gånger.

För att välja ett mellanslag, trycker man '1'.

För att välja ett streck, trycker man '1' två gånger.

De tecken som finns under knapparna är dessa:

|   | Ett tryck  | Två tryck | Tre tryck | Fyra tryck | Fem tryck |
|---|------------|-----------|-----------|------------|-----------|
| 1 | mellanslag | -         | 1         |            |           |
| 2 | A          | B         | C         | 2          |           |
| 3 | D          | E         | F         | 3          |           |
| 4 | G          | H         | I         | 4          |           |
| 5 | J          | K         | L         | 5          |           |
| 6 | M          | N         | O         | 6          |           |
| 7 | P          | Q         | R         | S          | 7         |
| 8 | T          | U         | V         | 8          |           |
| 9 | W          | X         | Y         | Z          | 9         |

### 3.16 ANVÄNDA MENYN

En mängd telefonfunktioner är tillgängliga i en användarvänligt meny.

1. För att komma till menyn, trycker man ☞/OK.
2. Bläddra igenom menyerna med hjälp av pilarna ▲ och ▼. När man bläddrar i de olika menyerna kommer man alltid tillbaka till början igen när man kommit till den sista posten i menyn. Pilarna till höger i displayen visar att det finns andra listor att bläddra igenom.

3. För att komma till en lista trycker man OK.
4. För att återgå till föregående meny, trycker man  $\ominus/c$ .

## 4. PERSONLIGA INSTÄLLNINGAR

**OBS! Varje ändring bekräftas med ett dubbelt eller enkelt långt pip ljud. Dubbelt pip ljud bekräftar att den gjorda ändringen trätt i kraft.  
Ett långt pip ljud betyder att ändringen ännu inte trätt i kraft.**

### 4.1 JUSTERA HÖGTALARVOLYMEN

Det finns två sätt att ställa in högtalarvolymen:

#### 4.1.1 Högtalarvolymen under samtal

Under ett samtal, trycker man på pilarna  $\blacktriangle$  eller  $\blacktriangledown$  för att ändra volymen.

#### 4.1.2 Välja förinställd högtalarvolym

1. Gå till menyn genom att trycka på  $\rightarrow/OK$ .
2. Välj "HANDENH" (HANDSET) med hjälp av pilarna  $\blacktriangle$  och  $\blacktriangledown$ .
3. Tryck OK.
4. Välj "ROSTVOL" (EARVOL) med hjälp av pilarna  $\blacktriangle$  och  $\blacktriangledown$ .
5. Tryck OK.
6. Välj önskad volym (1 till 5) med hjälp av pilarna  $\blacktriangle$  och  $\blacktriangledown$ .
7. Tryck OK.

Ett dubbelt pip ljud bekräftar ditt val.

**OBS! Högtalarfunktionens volym på Cocoon 510/610 justeras också tillsammans med mottagarvolymen i handenheten enligt ovanstående beskrivning!**

### 4.2 ÄNDRA RINGSIGNALENS VOLYM

#### 4.2.1 Handenhetens ringsignal

1. Gå till menyn genom att trycka på  $\rightarrow/OK$ .
2. Välj "HANDENH" (HANDSET) med hjälp av pilarna  $\blacktriangle$  och  $\blacktriangledown$ .
3. Tryck OK.
4. Välj "RINGVOL" (RING VOL) med hjälp av pilarna  $\blacktriangle$  och  $\blacktriangledown$ .
5. Tryck OK.
6. Välj önskad volym (AV eller 1 till 5).
7. Tryck OK för att bekräfta eller  $\ominus/c$  för att återgå till föregående meny.

#### 4.2.2 Basenhetens ringsignal

1. Gå till menyn genom att trycka på  $\rightarrow/OK$ .
2. Välj "INSTÄLLN" (SETUP) med hjälp av pilarna  $\blacktriangle$  och  $\blacktriangledown$ .
3. Tryck OK.
4. Välj "BAS VOLYM" (BASE VOL) med hjälp av pilarna  $\blacktriangle$  och  $\blacktriangledown$ .
5. Tryck OK.
6. Välj önskad volym (AV eller 1 till 5).
7. Tryck OK för att bekräfta eller  $\ominus/c$  för att återgå till föregående meny.

### 4.3 VÄLJ RINGMELODI

Basenheten och varje handenhet kan ringa med olika melodier.

Handenheten kan ha olika ringsignaler för internt och externt inkommande samtal.

#### 4.3.1 Basenhet melodi

1. Gå till menyn genom att trycka på  $\rightarrow/OK$ .
2. Välj "INSTÄLLN" med hjälp av pilarna  $\blacktriangle$  och  $\blacktriangledown$ .

3. Tryck OK.
4. Välj "BASMEL" (BASE MEL) med hjälp av pilarna ▲ och ▼.
5. Tryck OK.
6. Välj önskad melodi ( 1 till 5 ).
7. Tryck OK för att bekräfta eller ⌫ för att återgå till föregående meny.

#### **4.3.2 Handenhets melodier vid externa samtal**

1. Gå till menyn genom att trycka på ↵/OK.
2. Välj "HANDENH" (HANDSET) med hjälp av pilarna ▲ och ▼.
3. Tryck OK.
4. Välj "EXT MELO" (EXT MEL) med hjälp av pilarna ▲ och ▼.
5. Tryck Välj önskad melodi ( 1 till 5 ).
6. Tryck OK för att bekräfta eller ⌫ för att återgå till föregående meny.

#### **4.3.3 Handenhets melodier vid interna samtal**

1. Gå till menyn genom att trycka på ↵/OK.
2. Välj "HANDENH" (HANDSET) med hjälp av pilarna ▲ och ▼.
3. Tryck OK.
4. Välj "INT MELO" (INT MEL) med hjälp av pilarna ▲ och ▼.
5. Tryck OK.
6. Välj önskad melodi ( 1 till 5 ).
7. Tryck OK för att bekräfta eller ⌫ för att återgå till föregående meny.

### **4.4 AKTIVERING/AVAKTIVERING AV PIPLJUD**

Handenheten kan ge ifrån sig pipljud varje gång man trycker på en knapp, när batterinivån är låg och när handenheten är utanför den maximalt angivna räckvidden.

#### **4.4.1 Pipljud vid knapptryckning på AV**

1. Gå till menyn genom att trycka på ↵/OK.
2. Välj "HANDENH" (HANDSET) med hjälp av pilarna ▲ och ▼.
3. Tryck OK.
4. Välj "RINGTON" (BEEP) med hjälp av pilarna ▲ och ▼.
5. Tryck OK.
6. Välj "TANGENTT" (KEYTONE) med hjälp av pilarna ▲ och ▼.
7. Tryck OK.
8. Välj PÅ (ON) för att aktivera AV (OFF) för att avaktivera.
9. Tryck OK för att bekräfta.

#### **4.4.2 Låg batterinivå**

Gör som ovan, men välj, vid punkt 6, "LÅG BAT" (LOW BATT) istället för "TANGENTT" (KEYTONE).

#### **4.4.3 Handenhet utanför den maximalt angivna räckvidden**

Gör som ovan, men välj, vid punkt 6 "uta räk" (OUTRANGE) istället för "TANGENTT" (KEYTONE).

### **4.5 HANDENHETENS NAMN**

Med denna funktion kan man göra personliga inställningar på varje handenhet.

1. Gå till menyn genom att trycka på ↵/OK.
2. Välj "HANDENH" (HANDSET) med hjälp av pilarna ▲ och ▼.
3. Tryck OK.
4. Välj "NAMN" (NAME) med hjälp av pilarna ▲ och ▼.
5. Tryck OK.
6. Mata in namnet.
7. Tryck OK för att bekräfta.

Vid inmatning av namnet, tryck för att radera ett tecken och tryck och håll nere för att gå ur menyn utan att ändringarna träder i kraft.

## 4.6 ÄNDRA PIN-KODEN

Vissa funktioner kan endast ändras av den som känner till apparatens PIN-kod. Den förinställda PIN-koden är 0000.

Gör så här för att ändra PIN-koden:

1. Gå till menyn genom att trycka på ↵/OK.
2. Välj "INSTÄLLN" (SETUP) med hjälp av pilarna ▲ och ▼.
3. Tryck OK.
4. Välj "PIN-kod" (PIN CODE) med hjälp av pilarna ▲ och ▼.
5. Tryck OK.
6. Mata in den gamla fyrsiffriga PIN-koden.
7. Tryck OK.
8. Mata in den nya fyrsiffriga PIN-koden.
9. Tryck OK.
10. Mata in den nya PIN-koden en gång till.
11. Tryck OK för att bekräfta.

## 4.7 VÄLJA UPPRINGNINGSSÄTT

Det finns två olika uppringningssätt:

- DTMF/Tonval ( vanligast ).
- Pulsval ( för äldre installationer ).

Gör så här för att ändra uppringningssätt:

1. Gå till menyn genom att trycka på ↵/OK.
2. Välj "INSTÄLLN" (SETUP) med hjälp av pilarna ▲ och ▼.
3. Tryck OK.
4. Välj "UPPRINGN" (DIALMODE) med hjälp av pilarna ▲ och ▼.
5. Tryck OK.
6. Välj önskat uppringningssätt med hjälp av pilarna ▲ och ▼.
7. Tryck OK för att bekräfta.

## 4.8 TID MELLAN ÅTERUPPRINGNINGAR

1. Gå till menyn genom att trycka på ↵/OK.
2. Välj "INSTÄLLN" (SETUP) med hjälp av pilarna ▲ och ▼.
3. Tryck OK.
4. Välj "ÅTERUPPR" (RECALL) med hjälp av pilarna ▲ och ▼.
5. Choose återuppringn 1 (RECALL 1) för kort intervalltid (100 msek) eller återuppringn 2 (RECALL 2) för lång intervall (250 msek).

## 4.9 AUTOMATISKT SVAR

När det ringer utifrån och handenheten är placerad på basenheten, svarar telefonen automatiskt. Detta är en förinställd funktion som kan kopplas AV:

1. Gå till menyn genom att trycka på ↵/OK.
2. Välj "HANDENH" (HANDSET) med hjälp av pilarna ▲ och ▼.
3. Tryck OK.
4. Välj "AUTOSVAR" (AUTO ANS) med hjälp av pilarna ▲ och ▼.
5. Välj PÅ (ON) (för automatiskt svar) eller AV (OFF).
6. Tryck OK.

## 4.10 ÅTERSTÄLLNING

Det går alltid att återgå till telefonens ursprungliga inställningar. Det vill säga så som telefonen var inställd vid leveransen.

Gör så här för att återgå till ursprungliga inställningar:

1. Gå till menyn genom att trycka på ↵/OK.
2. Välj "INSTÄLLN" med hjälp av pilarna ▲ och ▼.
3. Tryck OK.

4. Välj "FÖRINST" (DEFAULT) med hjälp av pilarna ▲ och ▼.
5. Tryck OK.
6. Mata in den fyrsiffriga PIN-koden (förinställt =0000).
7. Tryck OK för att bekräfta.

**WARNING! När man återgår till ursprungliga inställningar, raderas all information i telefonboken och samtalslistan.**

**PIN-koden kommer också att återställas till 0000 .**

## 5. AVANCERADE FUNKTIONER

### 5.1 TELEFONBOK

I telefonboken kan man lagra upp till 50 telefonnummer och namn. Du kan mata in namn som är upp till 8 tecken långa och nummer som är upp till 20 siffror långa.

För att ringa upp ett nummer som finns lagrat i telefonboken, se paragraf 3.14 ringa upp från telefonboken.

För att mata in alfanumeriska tecken, se paragraf 3.15 använda de alfanumeriska knapparna.

#### **5.1.1 Lagra ett telefonnummer i telefonboken**

1. Gå till menyn genom att trycka på ↵/OK.
2. Välj "TELEFONB" (PHONEBK) med hjälp av pilarna ▲ och ▼.
3. Tryck OK.
4. Välj "LÄGG TIL" (ADD) med hjälp av pilarna ▲ och ▼.
5. Tryck OK.
6. Mata in namnet.
7. Tryck OK för att bekräfta.
8. Mata in telefonnumret.
9. Tryck OK för att bekräfta.

#### **5.1.2 Ändra ett namn eller ett nummer**

För att ändra ett nummer i telefonboken:

1. Gå till menyn genom att trycka på ↵/OK.
2. Välj "TELEFONB" (PHONEBK) med hjälp av pilarna ▲ och ▼.
3. Tryck OK.
4. Välj "ÄNDRA" (MODIFY) med hjälp av pilarna ▲ och ▼.
5. Tryck OK.
6. Bläddra igenom namnlistan med hjälp av pilarna ▲ och ▼. Listan visas i alfabetisk ordning.
7. Tryck OK när du hittar namnet som du vill ändra.
8. Använd knappen för att gå tillbaka och mata in det nya namnet.
9. Tryck OK för att bekräfta.
10. Mata in det nya telefonnumret.
11. Tryck OK för att bekräfta.

**Varning! Om du vill gå in i telefonboken först, med knappen och därefter ändra ett telefonnummer med knappen , kommer ändringen inte att lagras i telefonboken, utan endast gälla för den här enstaka uppringningen!**

#### **5.1.3 Radera en inmatning**

Gör så här för att radera en inmatning:

1. Gå till menyn genom att trycka på ↵/OK.
2. Välj "TELEFONB" (PHONEBK) med hjälp av pilarna ▲ och ▼.
3. Tryck OK.
4. Välj "RADERA" (DELETE) med hjälp av pilarna ▲ och ▼.
5. Tryck OK.
6. Bläddra igenom namnlistan med hjälp av pilarna ▲ och ▼. Listan visas i alfabetisk ordning.
7. Tryck OK när du hittat namnet som du vill radera.
8. Telefonnumret visas, tryck OK.
9. "BEKRÄFTA" (CONFIRM) visas. Tryck OK för att bekräfta eller ⓧ/C för att avbryta.

## 5.2 SÖKA EN HANDENHET FRÅN BASENHETEN

När man trycker på sökknappen **•»** på basenheten, ringer det i alla handenheter. Den ringsignalen är till hjälp för att lokalisera en försvunnen handenhet. Ringsignalen upphör när man helt enkelt trycker på någon av handenhetsknappar.

## 5.3 VÄLJA PRIORITERAD RINGSIGNAL

Med denna funktion kan man få basenheten eller en av handenheterna att ringa före de andra vid ett externt inkommande samtal.

Den prioriterade enheten ringer ett antal gånger innan de andra enheterna börjar ringa.

För att kunna använda denna funktion, måste den väljas från den prioriterade enheten, dvs basenheten eller en av handenheterna. Du kan ställa in det antal ringsignaler som ska ringa innan de andra enheterna börja ringa.

### Välja prioriterad enhet

1. Gå till menyn genom att trycka på **↔/OK**.
2. välj "INSTÄLLN" (SETUP) med hjälp av pilarna **▲** och **▼**.
3. Tryck OK.
4. Välj "FORVAL" (PRIORITY) med hjälp av pilarna **▲** och **▼**.
5. Tryck OK.
6. välj "VÄLJ" (SELECT) med hjälp av pilarna **▲** och **▼**.
7. Tryck OK.
8. välj "BAS" (BASE) eller "HANDENH X" (HANDSET X) med hjälp av pilarna **▲** och **▼**.
9. Tryck OK för att bekräfta.
10. Välj antal ringsignaler med hjälp av pilarna **▲** och **▼**.
11. Tryck OK för att bekräfta.

### Aktivera / avaktivera prioriterad ringning

1. Gå till menyn genom att trycka på **↔/OK**.
2. välj "INSTÄLLN" (SETUP) med hjälp av pilarna **▲** och **▼**.
3. Tryck OK.
4. Välj "FORVAL" (PRIORITY) med hjälp av pilarna **▲** och **▼**.
5. Tryck OK.
6. Välj "PÅ" (ON) eller "AV" (OFF) med hjälp av pilarna **▲** och **▼**.
7. Tryck OK för att bekräfta.

## 5.4 ANVÄND TELEFONEN MED EN PABX

Man kan använda telefonen med en PABX eller en lokal telefonväxel.

Om telefonen används med ett nytt system, krävs inga speciella inställningar. Med vissa äldre system, är det däremot nödvändigt att infoga en paus mellan prefix och telefonnummer. Denna telefon kan lägga till en sådan paus automatiskt när numret knappas in.

För att göra det måste man ange prefix och pauslängd.

Man kan välja mellan två prefix för två olika PABX.

För att ta bort pausen, raderar man prefixet i minnet på samma sätt som man matar in det.

### Ange prefix

1. Gå till menyn genom att trycka på **↔/OK**.
2. välj "INSTÄLLN" (SETUP) med hjälp av pilarna **▲** och **▼**.
3. Tryck OK.
4. Välj "PABX" med hjälp av pilarna **▲** och **▼**.
5. Tryck OK.
6. Välj "PBX1" eller "PBX2" med hjälp av pilarna **▲** och **▼**.
7. Tryck OK.
8. Mata in PIN-koden (förinställt = 0000).
9. Tryck OK för att bekräfta.
10. Mata in ett PABX prefix.
11. Tryck OK för att bekräfta.

### Ange pauslängden

1. Gå till menyn genom att trycka på **↔/OK**.
2. välj "INSTÄLLN" (SETUP) med hjälp av pilarna **▲** och **▼**.

3. Tryck OK.
4. Välj "PABX" med hjälp av pilarna ▲ och ▼.
5. Tryck OK.
6. välj "PAUS" (PAUSE) med hjälp av pilarna ▲ och ▼.
7. Tryck OK.
8. Välj pauslängd med hjälp av pilarna ▲ och ▼.
9. Tryck OK för att bekräfta.

## 6. ANVÄNDA FLERA HANDENHETER

### 6.1 INSTALLERA YTTERLIGARE EN HANDENHET

Man kan ansluta nya handenheter till basenheten, förutsatt att dessa handenheter stöder DECT GAP-protokollet. Basenheten klarar upp till 5 handenheter. Om du redan har 5 handenheter, och du vill ha ytterligare en eller byta ut någon, måste du först radera en handenhet och därefter ange den nya handenheten.

1. Tryck och håll nere söknappen  på basenheten under 6 sekunder.
2. Basenheten avger därefter ett pipjud. Basenheten är nu redo för registrering av en ny handenhet. Du har 90 sekunder på dig efter det att du har tryckt på knappen för att registrera en ny handenhet.

För att registrera en handenhet, måste basenheten först ställas i ett speciellt registreringsläge: När basenheten är inställd i registreringsläge, gör man på följande sätt med den nya handenheten:

#### **Om den nya handenheten är av modell Cocoon 510/610**

3. Gå till menyn genom att trycka på /OK.
4. välj "REGISTR" med hjälp av pilarna ▲ och ▼.
5. Tryck OK.
6. Mata in ett basenhetsnummer ( från 1 till 4 ). De blinkande numren är redan upptagna av andra DECT basenheter.
7. Mata in basenhetens PIN-kod (0000 är förinställt).
8. Tryck OK. Handenheten börjar leta efter DECT basenheten.
9. Om handenheten har lokaliserat basenheten, visas basenhetens identifikationsnummer. Bekräfta basenhetens registrering genom att trycka på OK eller avbryt genom att trycka på .
10. Om handenheten inte kan lokalisera basenheten, återgår den till standbyläge efter några sekunder. Försök igen genom att ändra basenhetsnumret och kontrollera att du inte befinner dig i en miljö med störningar. Flytta dig närmare basenheten.

#### **Om handenheten är av en annan modell**

Efter det att man startat registreringsproceduren på basenheten, får man läsa i handenhetens bruksanvisning hur man registrerar den. Handenheten måste vara GAP-kompatibel.

ikonen  och texten "EJ REG" (NOT REG) blinkar i displayen när handenheten inte är registrerad till basenheten. När en handenhet är registrerad till en basenhet, tilldelas den ett handenhetsnummer av basenheten. Det är detta nummer som visas på handenheten efter namnet och måste användas för interna samtal.

### 6.2 AVREGISTRERA EN HANDENHET

Man kan avregistrera en handenhet från en basenhet för att en annan handenhet ska kunna registreras

1. Gå till menyn genom att trycka på /OK.
2. välj "INSTÄLLN" (SETUP) med hjälp av pilarna ▲ och ▼.
3. Tryck OK.
4. VÄLJ "RADERA H" (DEL HS) MED HJÄLP AV PILARNA ▲ OCH ▼.
5. Tryck OK.
6. Mata in den fyrsiffriga PIN-koden för basenheten.
7. Tryck OK.
8. Välj handenheten som ska tas bort.
9. Tryck OK för att bekräfta.

## 6.3 REGISTRERA EN HANDEHET TILL EN ANNAN BASENHET

Så här gör man om man vill använda en Cocoon 510/610 handenhet med en basenhet av en annan modell. Basenheten måste vara GAP-kompatibel.

1. För att ställa basenheten i registreringsläge, se i basenhetens bruksanvisning.
2. Följ steg 3 till 9 i paragraf 6.1 installera ytterligare en handenhet.

## 6.4 VÄLJA BASENHET

Handenheten kan vara registrerad till upp till 4 basenheter samtidigt.

Så här väljer man en basenhet:

1. Gå till menyn genom att trycka på ↵/OK.
2. välj "INSTÄLLN" (SETUP) med hjälp av pilarna ▲ och ▼.
3. Tryck OK.
4. Välj "BASVAL" med hjälp av pilarna ▲ och ▼.
5. Tryck OK.
6. Välj en basenhet eller välj AUTO med hjälp av pilarna ▲ och ▼.
7. Tryck OK.

När man väljer basenheten, indikeras den för närvarande valda basenheten med ett 'o'-tecken efter basenhetens nummer. Om du väljer 'Auto', kommer handenheten automatiskt att söka en annan basenhet när du är utanför tillåten räckvidd!

## 7. FELSÖKNING

| TYP AV FEL   | Möjlig orsak                                       | Åtgärd  |
|--|--|---|
| Ingen display  | Batterierna är urladdade                           | Kontrollera hur batterierna är isatta.<br>Ladda batterierna |
|  | Handenheten AV                                     | Ändra handenheten till PÅ                                   |
| Ingen ton  | Telefonsladden är inte ansluten ordentligt         | Kontrollera telefonsladdens anslutning                      |
|  | Linjen är upptagen av en annan handenhet           | Vänta tills den andra handenheten lägger på.                |
| Ikonen blinkar                                       | Handenhet är utanför tillåten räckvidd             | Flytta handenheten närmare basenheten                       |
|  | Basenheten har ingen strömtillförsel               | Kontrollera strömanslutningen till basenheten               |
|  | Handenheten är inte registerad till basenheten     | Registrera handenheten till basenheten                      |
| Basenhet eller handenhet ringer inte                 | Ringvolymen är inställd på noll eller för låg nivå | Justera ringvolymen   |
| Ton finns men ingen kommunikation                    | Uppringningssättet är fel inställt                 | Justera uppringningssättet (ton/puls)                       |
| Det går inte att flytta över ett samtal på PABX      | Intervalltiden är för kort                         | Ställ in enheten på Lång intervalltid                       |
| Telefonen reagerar inte när man trycker på knapparna | Manipulationsfel                                   | Ta bort batterierna och sätt tillbaka dem igen              |

## 8. WARRANTY

### 8.1 GARANTI

Topcoms produkter har en garantilängd på 36 månader. Garantilängden startar vid inköpstillfället. Garantin för batterier är begränsad till 6 månader efter köpet. Förbrukningsvaror och defekter som orsakar en obetydlig påverkan på utrustningens funktion eller värde täcks inte av garantin.

Rätten till garanti måste bevisas med uppvisande av inköpskvittot i original, där inköpsdatum och produktmodell framgår.

## 8.2 GARANTIÅTAGANDE

En apparat med fel måste återlämnas till ett servicecenter för Topcom, inklusive ett giltigt inköpskvitto. Om ett fel uppstår på apparaten under garantiperioden, reparerar Topcom eller dess officiellt förordnade servicecenter alla defekter orsakade av material- eller tillverkningsfel utan kostnad. Topcom bestämmer själv om företagets garantiförpliktelser ska uppfyllas genom reparation eller utbyte av den felaktiga apparaten eller delar av den felaktiga apparaten. Vid utbyte kan de hända att färg och modell skiljer sig från den ursprungligen köpta apparaten. Det ursprungliga inköpsdatumet ska fastställa starten på garantiperioden. Garantiperioden förlängs inte om apparaten byts ut eller repareras av Topcom eller dess förordnade servicecenter.

## 8.3 GARANTI UNDANTAG

Skador eller defekter som är orsakade av felaktig skötsel eller hantering och skador som resulterar från användning av delar som inte är original eller tillbehör som inte Topcom har rekommenderat täcks inte av garantin. Topcoms sladdlösa telefoner är endast konstruerade att användas med uppladdningsbara batterier. Skador som orsakas av användning av ej uppladdningsbara batterier täcks inte av garantin. Garantin täcker inte skador orsakade av yttre faktorer som åska, vätskor och värme, inte heller skador orsakade under transport. Garantin gäller inte om serienumret på enheten har ändrats, tagits bort eller gjorts oläsligt. Alla garantianspråk blir ogiltiga om apparaten har reparerats, ändrats eller modifierats av köparen eller av obehöriga servicecenter som ej är officiellt förordnade av Topcom.

## 9. TEKNISK INFORMATION

- Standard: DECT ( Digital Enhanced Cordless Telecommunications )  
GAP (Generic Access Profile)
- Frekvens: 1880 MHz till 1900 MHz
- Antal kanaler: 120 duplexkanaler
- Modulering: GFSK
- Röstkodning: 32 kbit/sek
- Emissionsförmåga: 10 mW ( medel per kanal )
- Räckvidd: 300 m utomhus /50 m maximalt inomhus
- Basenhetens strömförsörjning: 230 V / 50 Hz för basenheten
- Handenhetens batterier: 2 interna batterierna AAA, NiMh 550mAh
- Handenhetens arbetstid: 250 timmar i standbyläge
- Taltid: 15 timmar
- Laddningstid: 6-8 timmar
- Normaltemperatur: +5 °C till +45 °C
- Uppringningssätt: Puls/ton

|  |           |
|--|-----------|
| TURVATOIMET  | 47        |
| PUHDISTUS  | 47        |
| <b>1. PUHELIMEN KUVAUS</b>                                       | <b>48</b> |
| 1.1 LUURIPUHELIN JA JALUSTA COCOON 510                           | 48        |
| 1.2 LATURI COCOON 510  | 49        |
| 1.3 LUURIPUHELIN JA JALUSTA COCOON 610                           | 50        |
| 1.4 LATURI COCOON 610  | 51        |
| 1.5 NÄYTTÖ   | 52        |
| 1.5.1 <i>Valmiustilan näyttö</i>                                 | 52        |
| 1.6 LUURIN OSOITIN (LED)   | 52        |
| <b>2. PUHELIMEN ASENNUS</b>                                      | <b>53</b> |
| 2.1 LIITÄNNÄT  | 53        |
| 2.2 LADATTAVAT PATERIT   | 54        |
| 2.3 HERÄTYSKELLON ASETUKSET                                      | 54        |
| 2.3.1 <i>Ajan asettaminen</i>                                    | 54        |
| 2.3.2 <i>Herätyksen asettaminen</i>                              | 54        |
| 2.3.3 <i>Herätysäänen pois kytkeminen</i>                        | 55        |
| <b>3. PUHELIMEN KÄYTTÖ</b>                                       | <b>55</b> |
| 3.1 VALIKON KIELEN VALINTA                                       | 55        |
| 3.2 LUURI PÄÄLLÄ/POIS PÄÄLTÄ                                     | 55        |
| 3.3 PUHELUN VASTAANOTTO  | 55        |
| 3.4 ULKOPUHELUN SOITTAMINEN                                      | 55        |
| 3.5 SISÄPUHELUN SOITTAMINEN                                      | 55        |
| 3.6 KAIUTINTOIMINTO  | 55        |
| 3.7 SISÄPUHELUN SIIRTO   | 55        |
| 3.8 NEUVOTTELUPUHELU   | 56        |
| 3.9 SOITON KESTON NÄYTTÖ   | 56        |
| 3.10 MIKROFONIN MYKISTIN   | 56        |
| 3.11 TAUKONÄPPÄIN  | 56        |
| 3.12 SOITTAJAN TUNNISTAMINEN                                     | 56        |
| 3.12.1 <i>Puhelulista</i>  | 56        |
| 3.12.2 <i>Poista kaikki nimet puhelulistalta</i>                 | 57        |
| 3.13 UUELLEENVALINTA MUISTISTA                                   | 57        |
| 3.14 OSOITEKIRJASTA SOITTAMINEN                                  | 57        |
| 3.15 AAKKOSNUMEERISEN NÄPPÄIMISTÖN KÄYTTÖ                        | 57        |
| 3.16 VALIKON KÄYTTÖ  | 57        |
| <b>4. HENKILÖKOHTAISTAMINEN</b>                                  | <b>58</b> |
| 4.1 KAIUTTIMEN ÄÄNENVOIMAKKUUDEN SÄÄTÖ                           | 58        |
| 4.1.1 <i>Kaiuttimen äänenvoimakkuus puhelun AIKANA</i>           | 58        |
| 4.1.2 <i>Kaiuttimen äänenvoimakkuuden oletusasetus</i>           | 58        |
| 4.2 ÄÄNIMERKIN VOIMAKKUUDEN SÄÄTÖ                                | 58        |
| 4.2.1 <i>Luurin äänimerkki</i>                                   | 58        |
| 4.2.2 <i>Tukiaseman äänimerkki</i>                               | 58        |
| 4.3 ÄÄNIMERKIN SOINNUN VALINTA                                   | 58        |
| 4.3.1 <i>Tukiaseman sointu</i>                                   | 58        |
| 4.3.2 <i>Luurin sointu, ulkopuhelu</i>                           | 59        |
| 4.3.3 <i>Luurin sointu, sisäpuhelu</i>                           | 59        |
| 4.4 PIIPPAUKSEN AKTIVOINTI / PASSIVOINTI                         | 59        |
| 4.4.1 <i>Piip-ääni näppäintä painettaessa päälleipois päältä</i> | 59        |
| 4.4.2 <i>Alhainen patteriteho</i>                                | 59        |
| 4.4.3 <i>Luuri on kuuluvuusalueen ulkopuolella</i>               | 59        |

|           |                                      |           |
|-----------|--------------------------------------|-----------|
| 4.5       | LUURIN NIMI                          | 59        |
| 4.6       | TUNNUSLUVUN MUUTTAMINEN              | 59        |
| 4.7       | VALINTAMUODON ASETUS                 | 60        |
| 4.8       | FLASH AJAN KESTO                     | 60        |
| 4.9       | AUTOMAATTIVASTAUS                    | 60        |
| 4.10      | ASETUKSEN PALAUTUS                   | 60        |
| <b>5.</b> | <b>LISÄTOIMINTOJA</b>                | <b>61</b> |
| 5.1       | OSOITEKIRJA                          | 61        |
| 5.1.1     | <i>Lisää tallennus osoitekirjaan</i> | 61        |
| 5.1.2     | <i>Muuta nimi tai numero</i>         | 61        |
| 5.1.3     | <i>Tallennuksen poisto</i>           | 61        |
| 5.2       | LUURIN HAKU TUKIASEMASTA             | 61        |
| 5.3       | ETUSIJA SOIMISEN VALINTA             | 61        |
| 5.4       | PUHELIMEN KÄYTTÖ PABX-JÄRJESTELMÄLLÄ | 62        |
| <b>6.</b> | <b>USEIDEN LUURIEN HALLINTA</b>      | <b>63</b> |
| 6.1       | LISÄLUURIEN ASETUS                   | 63        |
| 6.2       | LUURIN POISTO                        | 63        |
| 6.3       | LUURIN ASETUS TOISEEN TUKIASEMAAN    | 63        |
| 6.4       | TUKIASEMAN VALITSEMINEN              | 63        |
| <b>7.</b> | <b>VIANETSINTÄ</b>                   | <b>64</b> |
| <b>8.</b> | <b>TAKUU</b>                         | <b>64</b> |
| <b>9.</b> | <b>TEKNISET TIEDOT</b>               | <b>65</b> |

## TURVATOIMET

- Käytä vain mukaan varustettua latauslaitteen pistoketta. Model W41DA-06515-09015. Älä käytä muita latauslaitteita, sillä ne voivat vioittaa akkukennoja.
- Käytä vain samantyyppisiä uudelleen ladattavia pattereita. Älä koskaan käytä tavallisia pattereita, joita ei voida ladata uudelleen. Työnnä patterit sisään siten, että oikeat navat yhdistyvät (kuten luurin paristokoteloon on merkitty).
- Älä koske latauslaitteen ja pistokkeen kosketuspisteitä terävillä tai metalliesineillä.
- Voi vaikuttaa joidenkin lääkintälaitteiden toimintaan.
- Luuri voi aiheuttaa epämiellyttävää särinää kuulolaitteissa.
- Älä aseta tukiasemaa kosteaan huoneeseen tai alle 1,5 m päähän vesilähteestä. Pidä luuri poissa vedestä.
- Älä käytä puhelinta ympäristöissä, joissa on räjähdysriski.
- Hävitä patterit ja ylläpidä puhelinta ympäristöystävällisellä tavalla.
- Koska tätä puhelinta ei voida käyttää voimavirran katketessa, tulisi sinulla olla voimavirrasta itsenäinen puhelin hätäpuheluita varten, esim. matkapuhelin.
- Tässä puhelimessa käytetään uudelleenladattavia paristoja. Paristot tulee hävittää ympäristöystävällisellä tavalla kunkin maan omien lakien ja määräysten mukaisesti.



## PUHDISTUS

Puhdista puhelin hieman kostella liinalla tai anti-staattisella liinalla. Älä koskaan käytä puhdistusaineita tai hankausaineita.

Laite noudattaa R&TTE-direktiivien vaatimuksia, mikä on vahvistettu CE-merkillä.

# 1. PUHELIMEN KUVAUS

## 1.1 LUURIPUHELIN JA JALUSTA COCOON 510

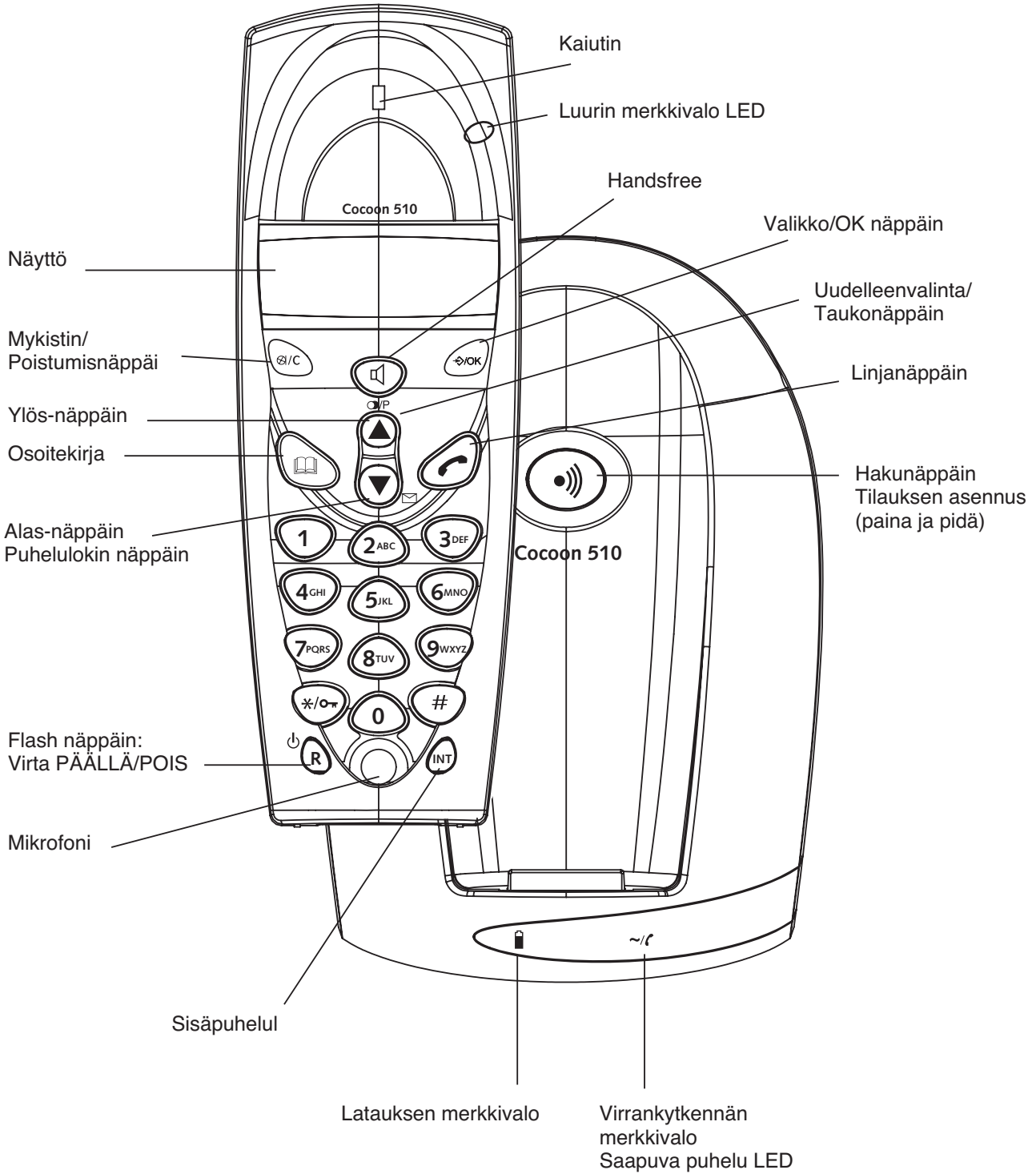

## 1.2 LATURI COCOON 510

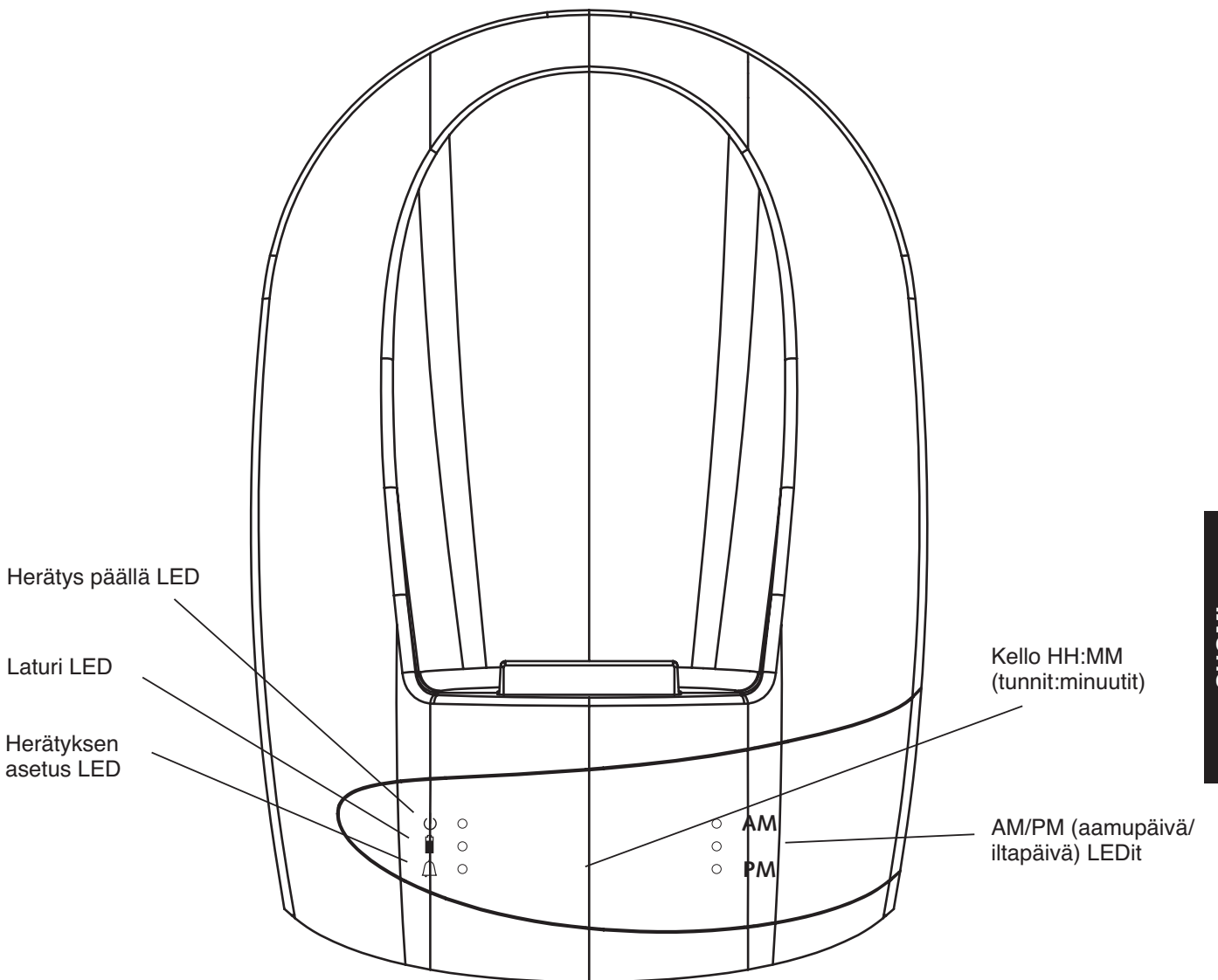

SUOMI

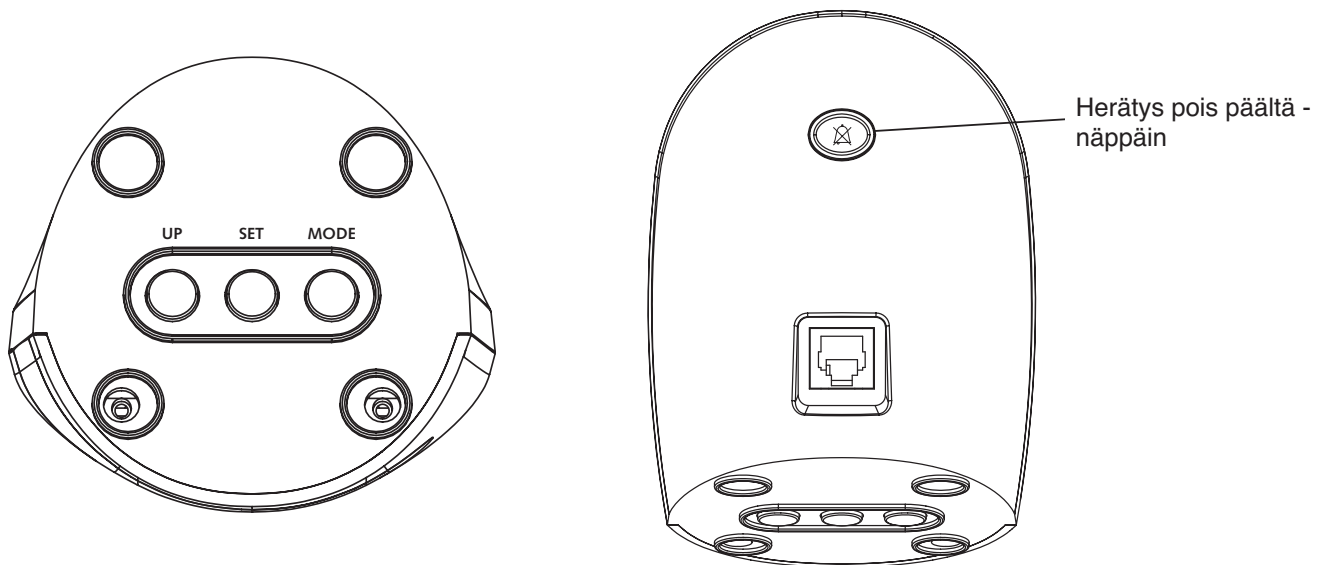

## 1.3 LUURIPUHELIN JA JALUSTA COCOON 610

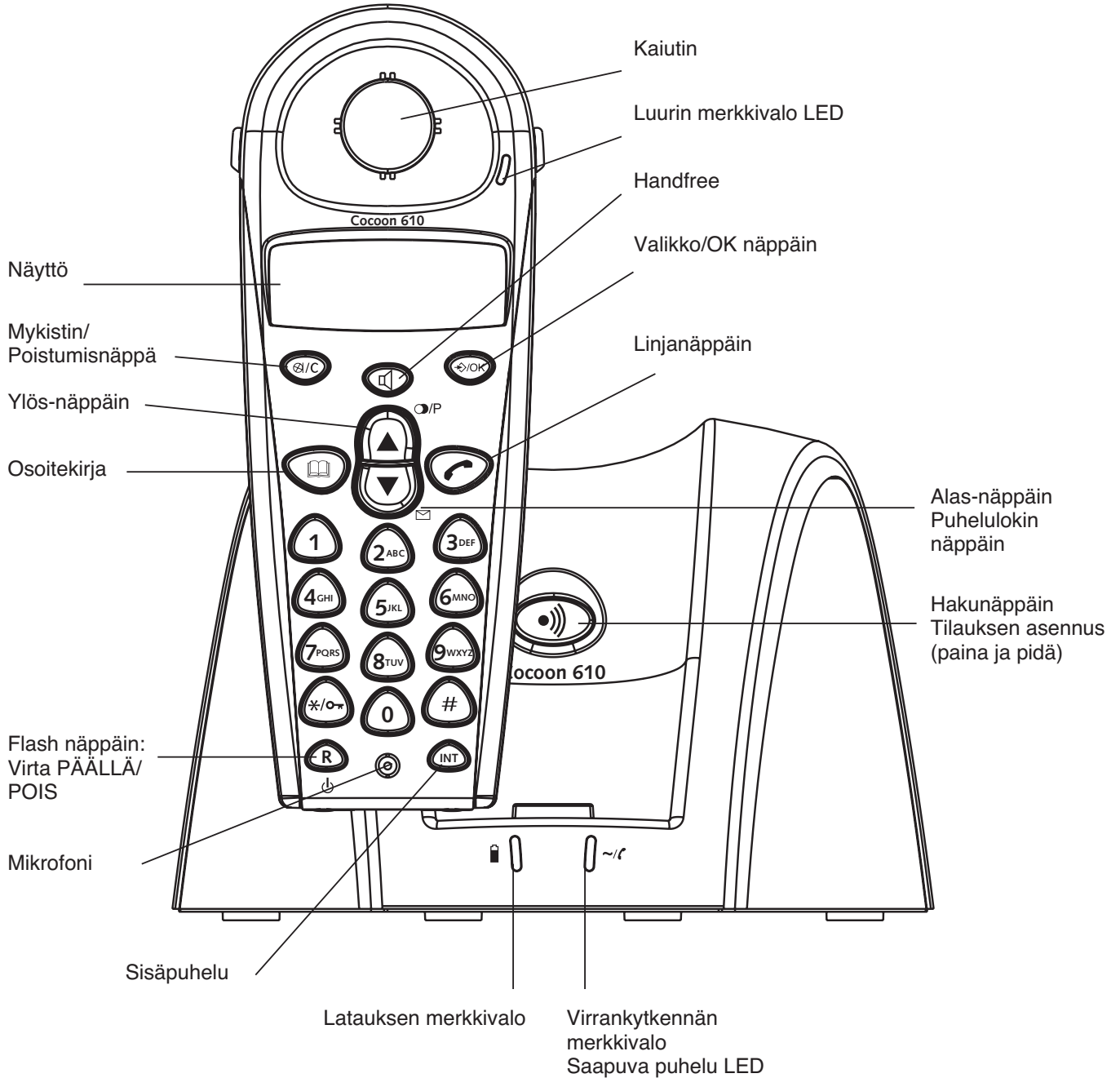

## 1.4 LATURI COCOON 610

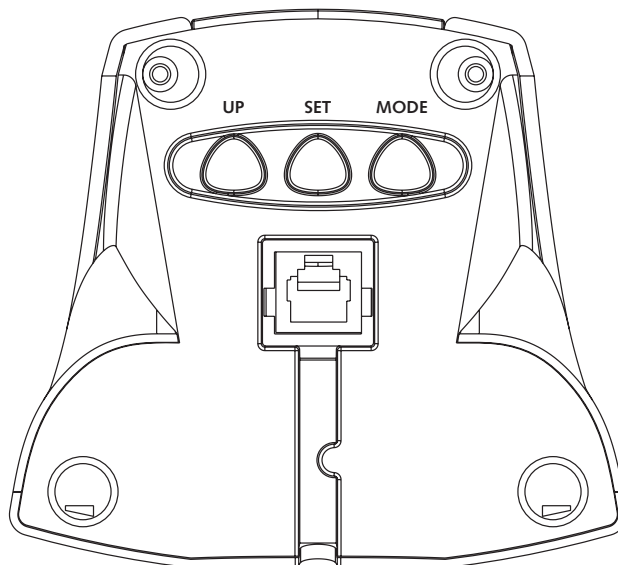
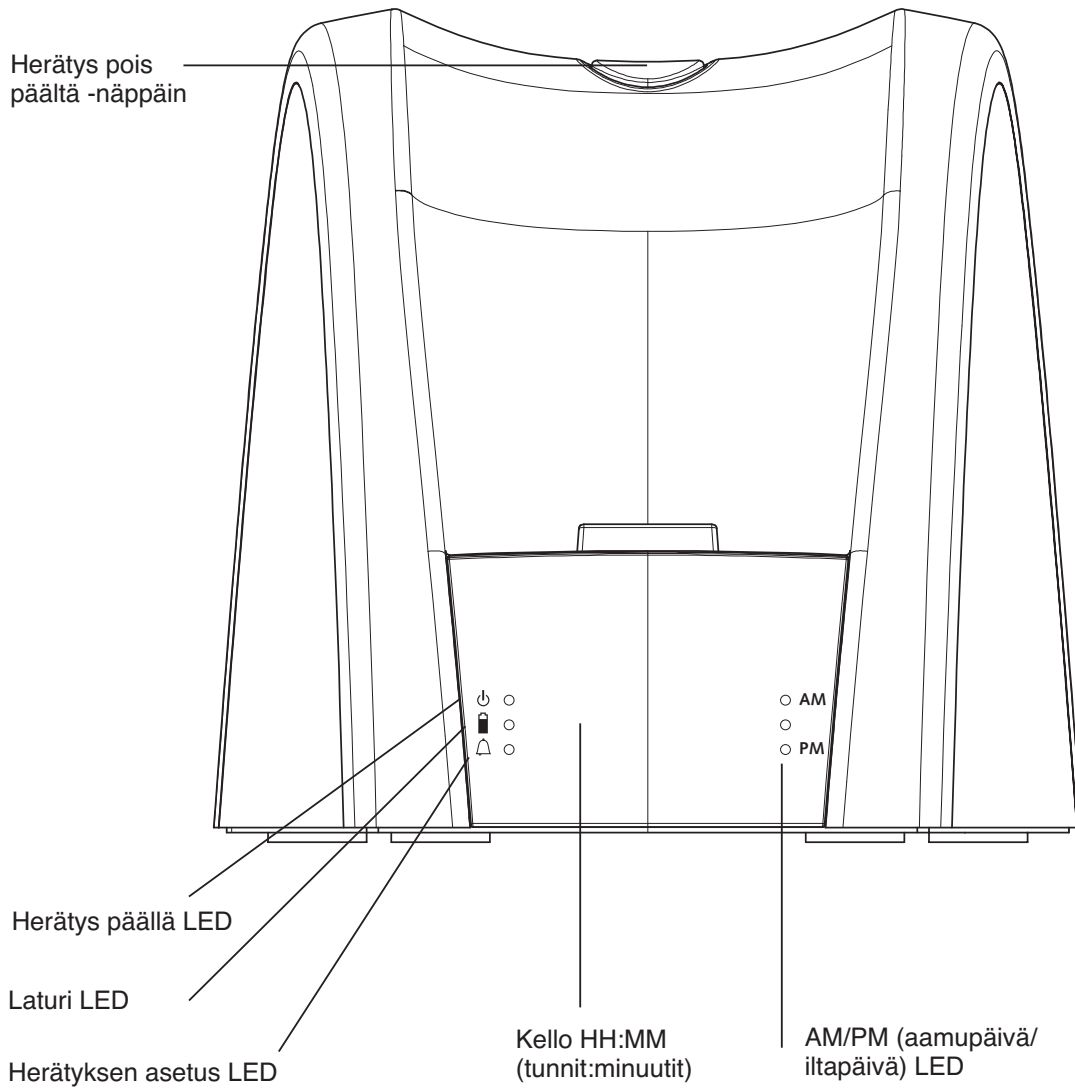

## 1.5 NÄYTTÖ

Ikonirivi

Merkkien näyttörivi. (enintään 12 merkkiä)

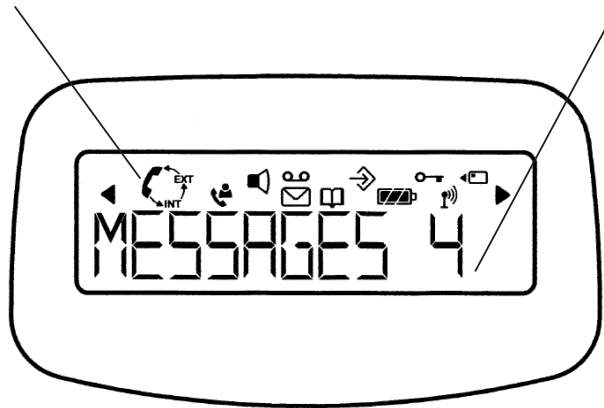

Jokaiselle toiminnolle on oma ikoninsa

| <b>Ikoni:</b> | <b>Tarkoitus:</b>   |
|---------------|---|
|               | Olet linjalla   |
| EXT           | Olet yhteydessä ulkopuheluun  |
| INT           | Olet yhteydessä sisäpuheluun  |
|               | Olet 3 osapuolen neuvottelussa  |
|               | Numero on puhelulistalla  |
|               | Kaiutintoiminto aktivoitu   |
|               | Avaat osoitekirjasi.  |
|               | Olet valikossa.   |
|               | Ladattavan patterin virtatason osoitin<br>1 viipale: heikko, 2 viipaleta: keskitaso, 3 viipaleta: täysi<br>Viipaleet rullaavat latauksen aikana |
|               | Antenni ilmoittaa vastaanoton laadun.<br>Antenni vilkkuu, jos luuri ei ole kirjattu tukiasemaan.  |
| ◀ tai ▶       | Ilmoittaa, että näytetty numero on pidempi kuin ruutu (12 merkkiä)  |
| ▲ tai ▼       | Mahdollinen liukusuunta valikossa   |

### 1.5.1 Valmiustilan näyttö

Valmiustilassa, näytössä näkyy luurin nimi ja numero:

C510 HS1

tai

C610 HS1

## 1.6 LUURIN OSOITIN (LED)

Luurin LED-osoittimella on seuraava toiminto:

- PÄÄLLÄ kun ulkopuhelulinja on varattu
- POIS kun kaikki luurit ovat valmiustilassa
- Saapuvan puhelun tullessa vilkkuu luurissa

## 2. PUHELIMEN ASENNUS

### 2.1 LIITÄNNÄT

Cocoon 510

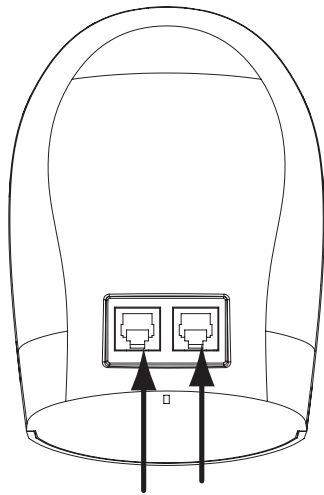

Kuva tukiaseman  
aliosasta  
Cocoon 610

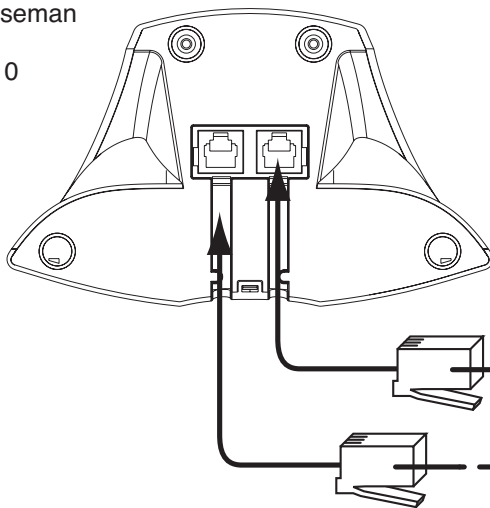

Sähköjohto

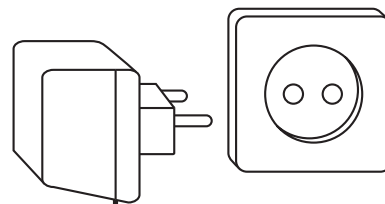

TEL

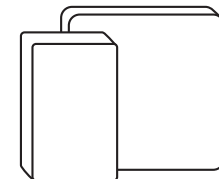

Puhelinjohto

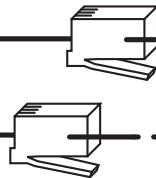

Cocoon 510

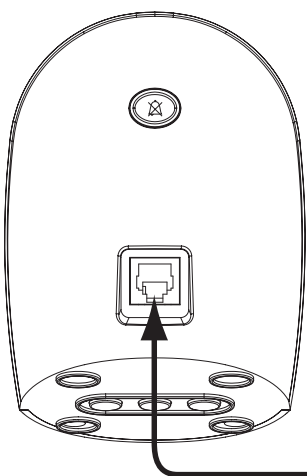

Cocoon 610

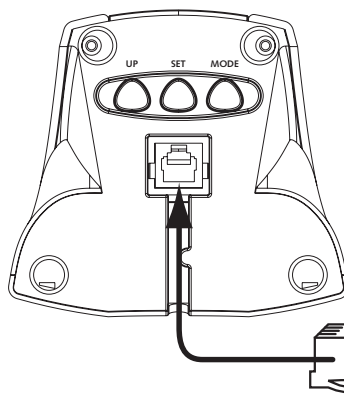

Sähköjohto

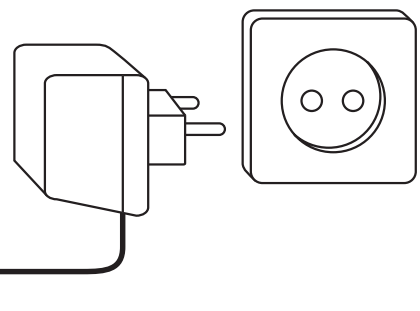

## 2.2 LADATTAVAT PATERIT

**Lataa pattereita vähintään 6-8 tuntia ennen kuin käytät Cocoon 510/610 puhelintasi ensi kertaa. Puhelin ei toimi parhaalla mahdollisella teholla, jos pattereita ei ole ladattu täysin.**

Ladattavien patterien vaihto tai ensiasennus:

1. Liu'uta kantta alaspäin ja nosta se pois.
2. Työnnä patterit sisään **ottaen huomioon (+ ja -) navat**.
3. Aseta patterikotelon kansi takaisin.

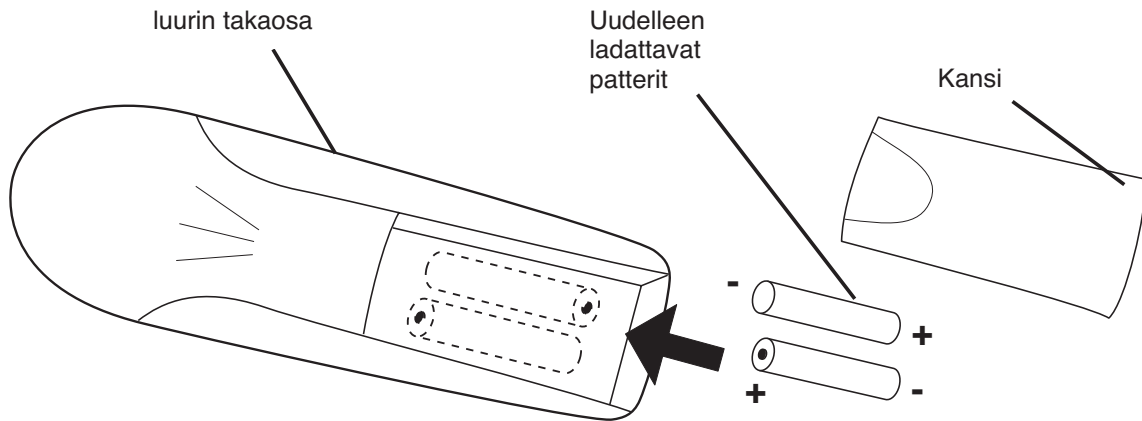

**Huomio: Patterien enimmäiskäyttöaika on noin 250 t. ja enin puheaika on 15 tuntia. Ajan kuluessa patterit alkavat tyhjäntyä nopeammin. Patterit täytyy silloin vaihtaa uusiin. Voit ostaa uusia pattereita mistä tahansa rautakaupasta (2 uudelleen ladattavaa patteria, tyyppi AAA NiMH)!**

## 2.3 HERÄTYSKELLON ASETUKSET

Toisen luuripuhelimen laturissa on sisäänrakennettu kello sekä herätys. Laturin pohjassa on kolme näppäintä ajan ja herätyksen asettamiseksi:

### 2.3.1 Ajan asettaminen

1. Paina MODE-näppäintä kerran. Tunnit vilkkuvat.
2. Painele UP-näppäintä kunnes oikeat tunnit näkyvät (1-12)
3. Paina SET-näppäintä hyväksyäksesi asetetut tunnit ja asettaaksesi minuutit.
4. Painele UP-näppäintä kunnes oikeat minuutit näkyvät
5. Paina uudestaan SET-näppäintä hyväksyäksesi asetetut minuutit
6. Paina UP-näppäintä valitaksesi AM (keskiyön ja keskipäivän väliset tunnit) tai PM (keskipäivän ja keskiyön väliset tunnit)
7. Hyväksy painamalla SET-näppäintä
8. Paina MODE-näppäintä kahdesti kellon näyttämiseksi

### 2.3.2 Herätyksen asettaminen

1. Paina MODE-näppäintä kahdesti. Tunnit vilkkuvat ja Aseta herätys LED  $\Delta$  loistaa.
2. Painele UP-näppäintä kunnes oikeat tunnit näkyvät(1-12)
3. Paina SET-näppäintä hyväksyäksesi asetetut tunnit ja asettaaksesi minuutit
4. Painele UP-näppäintä kunnes oikeat minuutit näkyvät
5. Paina SET-näppäintä uudestaan hyväksyäksesi minuutit
6. Paina UP-näppäintä valitaksesi AM (keskiyön ja keskipäivän väliset tunnit) tai PM (keskipäivän ja keskiyön väliset tunnit)
7. Hyväksy painamalla SET-näppäintä
8. Paina UP-näppäintä kytkeäksesi herätyksen päälle/pois päältä (ON/OFF)
  - Päällä (ON): Herätys päällä LED  $\cup$  vilkkuu
  - Pois päältä: Herätys päällä LED  $\cup$  ei loista
9. Paina MODE-näppäintä hyväksyäksesi asetuksen ja palataksesi valmiustilaan

### **2.3.3 Herätysäänen pois kytkeminen**

Herätyksen kytkeytyessä herätysääni soi 60 sekunnin ajan ellet paina Herätys pois päältä -näppäintä ☒.

## **3. PUHELIMEN KÄYTTÖ**

### **3.1 VALIKON KIELEN VALINTA**

1. Etsi valikko painamalla ⇨/OK näppäintä.
2. Valitse "LUURIOSA" (HANDSET) käyttäen ▲ ja ▼ näppäimiä.
3. Paina OK.
4. Valitse "KIELI" (LANGUAGE) käyttäen ▲ ja ▼ näppäimiä.
5. Paina OK.
6. Valitse haluamasi kieli painamalla ja näppäimiä.
7. Paina OK vahvistukseksi.

### **3.2 LUURI PÄÄLLÄ/POIS PÄÄLTÄ**

- Kytke luuri päälle: Paina ☐ 2sek. Luuri etsii tukiaseman.
- Kytke luuri pois päältä: Paina ☐ 2sek. Näyttö sammuu.

### **3.3 PUHELUN VASTAANOTTO**

Kun luuri soi, paina ☑ kun haluat vastata puheluun. Olet yhteydessä soittajaan. Jos luuri on tukiasemassa kun puhelin soi, nosta luuri ylös ja puhu siihen (jos automaattivastaus on asetettu päälle: ks. 4.9 Automaattivastaus).

Jos painat ☒ kun puhelin soi, olet automaattisesti kaiutintoiminnossa.

### **3.4 ULKOPUHELUN SOITTAMINEN**

#### **Normaali:**

1. Paina ☑.
2. Näppäile puhelinnumero.

#### **Ennakkovalinta:**

1. Valitse haluamasi numero.
2. Paina ☑.

Numeron korjaamiseen käytä ☒/C näppäintä kun haluat poistaa näppäilyllä numeron.

### **3.5 SISÄPUHELUN SOITTAMINEN**

Mahdollista vain, kun tukiasemaan on kirjattu useampi kuin yksi luuri!!

1. Paina INT.
2. Näppäile sisäluurin numero (1 - 5).

### **3.6 KAIUTINTOIMINTO**

Voit puhua soittajan kanssa ilman luurin nostamista.

Kaiutintoiminnon aktivoimiseksi tai passivoimiseksi, paina ☒ näppäintä puhelun aikana.

Äänenvoimakkuuden säätö, ks. kappale "Henkilökohtaistaminen" - kun haluat säätää kaiuttimen äänenvoimakkuuden.

### **3.7 SISÄPUHELUN SIIRTO**

Vain mahdollista, kun tukiasemaan on kirjattu enemmän kuin yksi luuri!!

Kun haluat siirtää ulkopuhelun toiseen luuriin:

1. Puhelun aikana paina INT.
  2. Valitse luurin numero, ulkopuhelu on pidossa.
  3. Kun toiseen luuriin vastataan, paina ☑ kun haluat päättää puhelun ja siirtää sen.
- Jos luuriin ei vastata, paina INT uudelleen kun haluat yhteyden ulkopuhelun soittajaan.

### 3.8 NEUVOTTELUPUHELU

Vain mahdollista kun tukiasemaan on asennettu enemmän kuin yksi luuri!!

Voit olla yhteydessä samanaikaisesti ulkopuhelun ja sisäpuhelun soittajan kanssa.

Kun olet yhteydessä ulkopuheluun:

1. Paina INT.
2. Näppäile sisäluurin numero, johon haluat soittaa.
3. Kun luuriin vastataan, paina ja pidä .
4. Jos luuriin ei vastata, paina INT uudelleen kun haluat yhteyden ulkopuhelun soittajaan.

### 3.9 SOITON KESTON NÄYTTÖ

Soiton kesto näkyy 15 sekunnin kuluttua puhelusta, minuutteina ja sekunteina: "00-20"

Jokaisen puhelun päätyttyä, puhelun kokonaisaika näkyy näytössä 5 sekuntia.

### 3.10 MIKROFONIN MYKISTIN

Puhelun aikana on mahdollista mykistää mikrofoni.

Paina  puhelun aikana, mikrofoni mykistyy, voit puhua vapaasti ilman että soittaja kuulee sinua.

"MYKISTYS" (MUTE) näkyy näytössä.

Paina  uudelleen kun haluat palata normaaliin toimintoon.

### 3.11 TAUKONÄPPÄIN

Valitessasi numeron voit lisätä siihen tauon kahden merkin väliin painamalla uudelleenvalinta näppäintä /P 2sek.

### 3.12 SOITTAJAN TUNNISTAMINEN

Soittajan tunnistaminen on mahdollista vain jos olet tilannut tämän palvelun puhelinyhtiöltäsi.

Puhelin soi ulkopuhelun saapuessa ja soittajan numero ilmestyy näyttöön.





Jos verkosto lähettää sen, tai jos soittajan numero on osoitekirjassa, soittaja tunnistuu nimeltä.

Soittajan tunniste muuttuu soiton kestoksi 15 sekunnin kuluttua puhelun päätyttyä. Soittaja voidaan tunnistaa kuitenkin uudelleen painamalla Ok-näppäintä toistuvasti nimen ja numeron näyttämiseksi.

#### **3.12.1 Puhelulista**

Puhelimesi pitää muistilistalla 20 saapunutta puhelua. Tämä toiminto on mahdollista vain, jos olet tilannut soittajatunnisteen. Soittajan nimen tai puhelinnumeron tunnistus tapahtuu samalla tavoin kuin soittajan tunnistamisessa.

Uudet/vastaamattomat puhelut näkyvät näytössä -ikonin vilkkuessa. Puhelulistaa katsotaan seuraavasti:

1. Paina . Jos puheluita ei ole listalla näkyy näytössä 'TYHJÄ' (EMPTY).
2. Käy lista läpi käyttäen nuolia  ylös tai  alas. Soittajan nimi näkyy näytössä, jos verkosto on lähettänyt sen tai se on kirjoitettu osoitekirjaan. Saavuttuasi listan loppu kuulet piip-äänien.
3. Kun painat OK, puhelinnumero näkyy. Huom.: jos puhelinnumero on pidempi kuin 12 merkkiä, paina OK uudestaan, jolloin näet numeron kokonaisuudessaan.
4. Paina OK uudelleen ja näet ajan ja päivämäärän jolloin puhelu saapui \*\*
5. Painamalla OK-näppäintä uudelleen antaa se sinulle mahdollisuuden joko poistaa tai lisätä tämän numeron osoitekirjaan, jos et vielä ole tallentanut sitä sinne:
  - Valitse 'LISA' (ADD) ja paina OK. Näppäile tai muuta nimi ja paina OK. Nimi on tallennettu osoitekirjaan ja poistettu puhelulistalta!
  - Valitse 'POISTA' (DELETE) ja paina OK kun haluat poistaa tämän nimen, tai palataksesi edelliseen valikkoon.
6. Voit soittaa numeroon helposti painamalla näppäintä  kun puhelinnumero tai nimi, johon haluat soittaa ilmestyy näyttöön.

Jos soittajan nimi on osoitekirjassa, hänen nimensä näkyy vastaamattomien puheluiden listalla.

**\*\* VAIN KUN VERKOSTO LÄHETTÄÄ AJAN/PÄIVÄMÄÄRÄN PUHELINNUMERON MUKANA!!!  
Verkostoissa, joissa on soittaja ID DTMF:ssa, aikaa ja päivämäärää ei näy näytössä.**

### 3.12.2 Poista kaikki nimet puhelulistalta

Voit poistaa kaikki nimet puhelulistalta:

1. Käytä nuolia ▲ ylös tai ▼ alas hakeaksesi puhelulistan.
2. Paina ja 'POISKAIK' (DEL ALL) ilmestyy.
3. Paina OK poistaaksesi kaikki nimet, tai peruuttaaksesi toimenpiteen.

### 3.13 UUELLEENVALINTA MUISTISTA

Puhelimesi säilyttää listan viidestä viimeisestä puhelusta (20-merkkiset), jotka olet liittännyt muistiin. Jos soittajien nimet ja numerot on tallennettu osoitekirjaan tunnistuvat ne niiden perusteella.

Katso uudelleenvalinta listaa:

1. Paina .
2. Käy läpi lista painamalla nuolia ▲ ja ▼ alas.
3. Soita valitsemaasi numeroon painamalla kun haluttu puhelinnumero tai nimi ilmestyy näyttöön.

**Huom.:** Kun nimi ilmestyy näyttöön voit vuorotella nimen ja numeron välillä painamalla OK näppäintä!

### 3.14 OSOITEKIRJASTA SOITTAMINEN

Soittaminen henkilölle, jonka nimen olet tallentanut osoitekirjaa:

1. Paina jolloin löydät osoitekirjan.
2. Paina nimen ensimmäinen kirjain. Näytössä näkyy ensimmäinen nimi, joka alkaa tällä kirjaimella tai sitä aakkosellisesti lähinnä olevalla.
3. Käy läpi nimilista käyttäen ▲ ja ▼ näppäimiä, lista liikkuu aakkosjärjestyksessä.
4. Paina ja puhelin valitsee henkilön puhelinnumeron, jonka nimi näkyy näytössä.

Jos haluat nähdä numeron ennen sen valintaa, suorita edellä mainitut kohdat 1-3 ja paina Ok. Numero ilmestyy ja voit muuttaa sen käyttämällä painiketta ennen sen valintaa.

### 3.15 AAKKOSNUMEERISEN NÄPPÄIMISTÖN KÄYTTÖ

Voit kirjoittaa puhelimesi myös aakkosnumeerisia kirjaimia. Tämä on kätevää kun haluat tallentaa nimen osoitekirjaasi tai esim antaa luurille nimen.

Valitse kirjain painamalla sille varattua näppäintä niin monta kertaa kuin on tarve. Valitse esimerkiksi 'A' painamalla '2' kerran, valitse 'B' painamalla '2' kahdesti jne. Valitsemaan 'A' ja B peräkkäin, valitse 'A', odota kunnes kursori liikkuu seuraavan kirjaimen kohdalle ja paina '2' kahdesti.

Valitse välilyönti painamalla '1' kerran.

Valitse ajatusviiva painamalla '1' kahdesti.

**Näppäimistöön merkit ovat seuraavat:**

| Paina kerran | Paina kahdesti | Paina kolmesti | Paina neljästi | Paina viidesti |
|--------------|----------------|----------------|----------------|----------------|
| Välilyönti   | -              | 1              |                |                |
| A            | B              | C              | 2              |                |
| D            | E              | F              | 3              |                |
| G            | H              | I              | 4              |                |
| J            | K              | L              | 5              |                |
| M            | N              | O              | 6              |                |
| P            | Q              | R              | S              | 7              |
| T            | U              | V              | 8              |                |
| W            | X              | Y              | Z              | 9              |

### 3.16 VALIKON KÄYTTÖ

Eri puhelintoimintoja voidaan käyttää käyttäjäystävällisen valikon avulla.

1. Etsi valikko painamalla /OK näppäintä.
2. Liiku valintojen läpi käyttämällä ▲ ja ▼ näppäimiä, valinnat ovat silmukassa eli palaat ensimmäiseen viimeisen jälkeen). Nuolet joko vasemmalla tai oikealla osoittavat, että muita valintamahdollisuuksia on saatavilla.
3. Vahvista valinta painamalla OK.
4. Palaa edelliseen valikkoon painamalla .

## 4. HENKILÖKOHTAISTAMINEN

**Huom.:** Jokainen ohjelmointi vahvistuu lopussa kuuluvalla kaksoispiippauksella tai yhdellä pitkällä piippauksella. Kaksoispiippaus vahvistaa valitsemasi valinnan. Pitkä piippaus merkitsee, että muutosta ei ole otettu huomioon.

### 4.1 KAIUTTIMEN ÄÄNENVOIMAKKUUDEN SÄÄTÖ

Kaiuttimen äänenvoimakkuus voidaan säätää kahdella tavalla:

#### 4.1.1 Kaiuttimen äänenvoimakkuus puhelun AIKANA

Paina puhelun aikana ▲ tai ▼ näppäintä kun haluat muuttaa äänenvoimakkuutta.

#### 4.1.2 Kaiuttimen äänenvoimakkuuden oletusasetus

1. Etsi valikko painamalla ⇨/OK näppäintä.
2. Valitse "LUURIOSA" (HANDSET) käyttäen ▲ ja ▼ näppäimiä.
3. Paina OK.
4. Valitse "AANVOIM" (EAR VOL) käyttäen ▲ ja ▼ näppäimiä.
5. Paina OK.
6. Valitse haluamasi äänenvoimakkuus (1 - 5) painamalla ja näppäimiä.
7. Paina OK.  
Kaksoispiippaus vahvistaa valintasi.

**Huom.:** kaiuttimen äänenvoimakkuus Cocoon 510/610 versiossa säätyy vastaanottimen kanssa samanaikaisesti kuten yllä on kuvattu!

### 4.2 ÄÄNIMERKIN VOIMAKKUUDEN SÄÄTÖ

#### 4.2.1 Luurin äänimerkki

1. Etsi valikko painamalla ⇨/OK näppäintä.
2. Valitse "LUURIOSA" (HANDSET) käyttäen ▲ ja ▼ näppäimiä.
3. Paina OK.
4. Valitse "SVLVOIN" (RING VOL) käyttäen ▲ ja ▼ näppäimiä.
5. Paina OK.
6. Valitse haluamasi äänenvoimakkuus (pois päältä tai 1 - 5).
7. Paina OK vahvistaaksesi valintasi ☎/C palataksesi edelliseen valikkoon.

#### 4.2.2 Tukiaseman äänimerkki

1. Etsi valikko painamalla ⇨/OK näppäintä.
2. Valitse "ASETUS" (SETUP) käyttäen ▲ ja ▼ näppäimiä.
3. Paina OK.
4. Valitse "TA VOIM" (BASE VOL) käyttäen ▲ ja ▼ näppäimiä.
5. Paina OK.
6. Valitse haluamasi äänenvoimakkuus (pois päältä tai 1 - 5).
7. Paina OK vahvistaaksesi valintasi tai ☎/C palataksesi edelliseen valikkoon.

### 4.3 ÄÄNIMERKIN SOINNUN VALINTA

Tukiasemalla ja luurilla voi olla eri äänimerkin sointu.

Luurit voivat soittaa eri sointua riippuen siitä onko puhelu sisä- vai ulkopuhelu.

#### 4.3.1 Tukiaseman sointu

1. Etsi valikko painamalla ⇨/OK näppäintä.
2. Valitse "ASETUS" (SETUP) käyttäen ▲ ja ▼ näppäimiä.
3. Paina OK.
4. Valitse "TA MEL" (BASE MEL) käyttäen ▲ ja ▼ näppäimiä.
5. Paina OK.
6. Valitse haluamasi sointu ( 1 - 5 ).
7. Paina OK vahvistaaksesi valintasi tai palataksesi edelliseen valikkoon.

**4.3.2 Luurin sointu, ulkopuhelu**

1. Etsi valikko painamalla ⇨/OK näppäintä.
2. Valitse "LUURIOSA" (HANDSET) käyttäen ▲ ja ▼ näppäimiä.
3. Paina OK.
4. Valitse "ULKOMEL" (EXT MEL) käyttäen ▲ ja ▼ näppäimiä.
5. Paina OK.
6. Valitse haluamasi sointu ( 1 - 5 ).
7. Paina OK vahvistaaksesi valintasi tai  $\otimes$ /C palataksesi edelliseen valikkoon.

**4.3.3 Luurin sointu, sisäpuhelu**

1. Etsi valikko painamalla ⇨/OK.
2. Valitse "LUURIOSA" (HANDSET) käyttäen ▲ ja ▼ näppäimiä.
3. Paina OK.
4. Valitse "SISAMEL" (INT MEL) käyttäen ▲ ja ▼ näppäimiä.
5. Paina OK.
6. Valitse haluamasi sointu ( 1 - 5 ).
7. Paina OK vahvistaaksesi valintasi tai  $\otimes$ /C palataksesi edelliseen valikkoon.

**4.4 PIIPPAUKSEN AKTIVOINTI / PASSIVOINTI**

Luuri voi lähettää piip-äänen kun näppäintä painetaan, kun patteri on tyhjä ja kun luuri on kuuluvuusalueen ulkopuolella.

**4.4.1 Piip-ääni näppäintä painettaessa päällepois päältä**

1. Etsi valikko painamalla ⇨/OK näppäintä.
2. Valitse "Handset" käyttäen ▲ ja ▼ näppäimiä.
3. Paina OK.
4. Valitse "AANI" (BEEP) käyttäen ▲ ja ▼ näppäimiä.
5. Paina OK.
6. Valitse "NAPAANI" (KEYTONE) käyttäen ▲ ja ▼ näppäimiä.
7. Paina OK.
8. Valitse "PAALA" (ON) aktivoitaksesi "POIS" (OFF) passivoitaksesi toiminnon.
9. Paina OK vahvistukseksi.

**4.4.2 Alhainen patteriteho**

Tee kuten edellä, mutta valitse kohdassa 6 "AKKU VAR" (LOW BATT) eikä "NAPAANI" (KEYTONE).

**4.4.3 Luuri on kuuluvuusalueen ulkopuolella**

Tee kuten edellä, mutta valitse kohdassa 6 "EI YHT" (OUTRANGE) eikä "NAPAANI" (KEYTONE).

**4.5 LUURIN NIMI**

Tämän toiminnon avulla voit henkilökohtaistaa luurin.

1. Etsi valikko painamalla ⇨/OK näppäintä.
2. Valitse "LUURIOSA" (HANDSET) käyttäen ▲ ja ▼ näppäimiä.
3. Paina OK.
4. Valitse "NIMI" (NAME) käyttäen ▲ ja ▼ näppäimiä.
5. Paina OK.
6. Näppäile nimi.
7. Paina OK vahvistukseksi.

Nimen kirjoittamisen aikana, paina poistaaksesi kirjain ja paina ja pidä poistuaksesi valikosta ilman muutoksien vahvistumista.

**4.6 TUNNUSLUVUN MUUTTAMINEN**

Eräät toiminnot ovat saatavilla ainoastaan niille käyttäjille, jotka tuntevat tunnusluvun. Oletusasetus tunnusluvulle = 0000.

Tunnusluvun muuttaminen:

1. Etsi valikko painamalla ⇨/OK näppäintä.
2. Valitse "ASETUS" (SETUP) käyttäen ▲ ja ▼ näppäimiä.
3. Paina OK.
4. Valitse "PINKOODI" (PIN CODE) käyttäen ▲ ja ▼ näppäimiä.
5. Paina OK.
6. Näppäile vanha 4-merkkinen tunnusluku.
7. Paina OK.
8. Näppäile uusi 4-merkkinen tunnusluku.
9. Paina OK.
10. Näppäile uusi tunnusluku uudelleen.
11. Paina OK vahvistamaan se.

#### 4.7 VALINTAMUODON ASETUS

Puhelimessa on kaksi tyyppistä valintamuotoa:

- DTMF (kaksiäänitaajuus)/Äänivalinta ( yleisin ).
- Impulssivalinta ( vanhoihin laitteisiin ).

Valintamuodon muuttaminen:

1. Etsi valikko painamalla ⇨/OK näppäintä.
2. Valitse "ASETUS" (SETUP) käyttäen ▲ ja ▼ näppäimiä.
3. Paina OK.
4. Valitse "VAL MUOT" (DIALMODE) käyttäen ▲ ja ▼ näppäimiä.
5. Paina OK.
6. Valitse valintamuoto käyttäen ▲ ja ▼ näppäimiä.
7. Paina OK vahvistukseksi.

#### 4.8 FLASH AJAN KESTO

1. Etsi valikko painamalla ⇨/OK näppäintä.
2. Valitse "ASETUS" (SETUP) käyttäen ▲ ja ▼ näppäimiä.
3. Paina OK.
4. Valitse "KATKOS" (RECALL) käyttäen ▲ ja ▼ näppäimiä.
5. Valitse "UUDSOIT 1" (RECALL 1) lyhyelle flash ajalle (100ms) tai "UUDSOIT 2" (RECALL 2) pitkälle flash ajalle (250ms).

#### 4.9 AUTOMAATTIVASTAUS

Puhelun saapuessa ja luurin ollessa tukiasemassa, puhelin vastaa puheluun automaattisesti. Tämä on oletusasetus, mutta se voidaan kytkeä pois päältä:

1. Etsi valikko painamalla ⇨/OK näppäintä.
2. Valitse "LUURIOSA" (HANDSET) käyttäen ▲ ja ▼ näppäimiä.
3. Paina OK.
4. Valitse "AUTOVAS" (AUTO ANS) käyttäen ▲ ja ▼ näppäimiä.
5. Valitse "PAALA" (ON) (automaattivastaus) tai "POIS" (OFF).
6. Paina OK.

#### 4.10 ASETUKSEN PALAUTUS

Puhelimen asetukset voidaan palauttaa alkuperäisiin oletusasetuksiin. Nämä asetukset ovat ne, jotka olivat laitteessa saadessasi sen.

Palautumaan oletusasetuksiin:

1. Etsi valikko painamalla ⇨/OK näppäintä.
2. Valitse "ASETUS" (SETUP) käyttäen ▲ ja ▼ näppäimiä.
3. Paina OK.
4. Valitse "PERUSAS" (DEFAULT) käyttäen ▲ ja ▼ näppäimiä.
5. Paina OK.
6. Näppäile 4-merkkinen tunnusluku (oletusasetus =0000).
7. Paina OK vahvistukseksi.

**Varoitus! Palautuessa oletusasetuksiin poistaa kaikki merkinnät osoitekirjasta ja puhelulokista. Myös tunnusluku palautuu 0000**

## 5. LISÄTOIMINTOJA

### 5.1 OSOITEKIRJA

Osoitekirjan muistiin voit tallentaa 50 puhelinnumeroa ja nimeä. Voit näppäillä enintään 8 kirjaimista nimeä ja enintään 20-merkkistä puhelinnumeroa.

Kuinka soitetaan henkilölle, jonka numero on osoitekirjassa, ks. kappale 3.14 Osoitekirjasta soittaminen  
Aakkosnumeeristen kirjainten tallennus, ks. kappale 3.15 aakkosnumeerisen NÄPPÄÄmistön käyttö

#### 5.1.1 Lisää tallennus osoitekirjaan

1. Etsi valikko painamalla ⇨/OK näppäintä.
2. Valitse "MUISTIO" (PHONEBK) käyttäen ▲ ja ▼ näppäimiä.
3. Paina OK.
4. Valitse "LISAA" (ADD) käyttäen ▲ ja ▼ näppäimiä.
5. Paina OK.
6. Näppäile nimi.
7. Paina OK vahvistukseksi.
8. Näppäile puhelinnumero.
9. Paina OK vahvistukseksi.

#### 5.1.2 Muuta nimi tai numero

Kuinka puhelinnumero muutetaan osoitekirjassa:

1. Etsi valikko painamalla ⇨/OK näppäintä.
2. Valitse "MUISTIO" (PHONEBK) käyttäen ▲ ja ▼ näppäimiä.
3. Paina OK.
4. Valitse "MUUTA" käyttäen ▲ ja ▼ näppäimiä.
5. Paina OK.
6. Siirry nimeltä toiselle listalla käyttäen ▲ ja ▼ näppäimiä. Lista liikkuu aakkosjärjestyksessä.
7. Paina OK kun olet löytänyt haluamasi nimen.
8. Käytä näppäintä poistaaksesi kirjaimet ja näppäile uusi nimi.
9. Paina OK vahvistukseksi.
10. Näppäile uusi puhelinnumero.
11. Paina OK vahvistukseksi.

**Varoitus, jos avaat osoitekirjan käyttäen 📖 näppäintä, ja muutat puhelinnumeron käyttäen näppäintä, muutos koskee vain tätä soittoa ja se ei siirry osoitekirjan muistiin!**

#### 5.1.3 Tallennuksen poisto

Kuinka tallennus poistetaan:

1. Etsi valikko painamalla ⇨/OK näppäintä.
2. Valitse "MUISTIO" (PHONEBK) käyttäen ▲ ja ▼ näppäimiä.
3. Paina OK.
4. Valitse "POISTA" (DELETE) käyttäen ▲ ja ▼ näppäimiä.
5. Paina OK.
6. Siirry nimeltä toiselle listalla käyttäen ▲ ja ▼ näppäimiä. Lista liikkuu aakkosjärjestyksessä.
7. Paina OK kun olet löytänyt nimen, jonka haluat poistaa.
8. Puhelinnumero näkyy näytössä, paina OK.
9. "VAHVISTA" (CONFIRM) ilmestyy, paina OK vahvistukseksi tai ⌘/c palautuaksesi valikkoon.

### 5.2 LUURIN HAKU TUKIASEMASTA

Kaikki luurit soivat, kun hakunäppäintä painetaan tukiasemassa. Tämä ääni auttaa löytämään luurin. Luurin soiminen lopetetaan painamalla yhtä luurin näppäintä.

### 5.3 ETUSIJA SOIMISEN VALINTA

Tällä toiminnolla valitaan tukiasema tai yksi luurista soimaan ennen muita ulkopuhelun saapuessa.

Etusijan saanut yksikkö soi useita kertoja ja vasta sen jälkeen muut yksiköt alkavat soida toinen toisen perään.

Jotta tätä toimintoa voitaisiin käyttää täytyy ensin valita etusijan saava yksikkö, joka voi olla tukiasema tai yksi luureista. Voit valita äänimerkkien määrän ennenkuin muut yksiköt alkavat soida.

### **Etusijan saavan yksikön asetus**

1. Etsi valikko painamalla ⇨/OK näppäintä.
2. Valitse "ASETUS" (SETUP) käyttäen ▲ ja ▼ näppäimiä.
3. Paina OK.
4. Valitse "ENSIVAL" (PRIORITY) käyttäen ▲ ja ▼ näppäimiä.
5. Paina OK.
6. Valitse "VALITSE" (SELECT) käyttäen ▲ ja ▼ näppäimiä.
7. Paina OK.
8. Valitse "TUKIAS" (BASE) tai "LUURIOSA X" (HANDSET X) käyttäen ▲ ja ▼ näppäimiä.
9. Paina OK vahvistukseksi.
10. Valitse äänimerkkien määrä käyttäen ▲ ja ▼ näppäimiä.
11. Paina OK vahvistukseksi.

### **Etusija äänimerkkien aktivoiminen / passivoiminen**

1. Etsi valikko painamalla ⇨/OK näppäintä.
2. Valitse "ASETUS" (SETUP) käyttäen ▲ ja ▼ näppäimiä.
3. Paina OK.
4. Valitse "ENSIVAL" (PRIORITY) käyttäen ▲ ja ▼ näppäimiä.
5. Paina OK.
6. Valitse "PAALLA" (ON) tai "POIS" (OFF) käyttäen ▲ ja ▼ näppäimiä.
7. Paina OK vahvistukseksi.

## **5.4 PUHELIMEN KÄYTTÖ PABX-JÄRJESTELMÄLLÄ**

Puhelinta voidaan käyttää joko PABX- tai paikallisella puhelinverkkojärjestelmällä.

Puhelimen käyttö nykyisellä järjestelmällä ei vaadi erityissääntöjä. Joissakin tietyissä vanhemmissa järjestelmissä tauko täytyy lisätä etuliitteen ja muun numeron väliin. Puhelimesi voi lisätä tämän numeron automaattisesti numeroinnin aikana.

Tee tämä näppäilemällä etuliite ja tauon kesto.

Voit valita 2 etuliitettä kahteen eri PABX-järjestelmään.

Tauko poistetaan muistista samalla tavalla kun se tallennettiin.

### **Etuliitteen asennus**

1. Etsi valikko painamalla ⇨/OK näppäintä.
2. Valitse "ASETUS" (SETUP) käyttäen ▲ ja ▼ näppäimiä.
3. Paina OK.
4. Valitse "PABX" käyttäen ▲ ja ▼ näppäimiä.
5. Paina OK.
6. Valitse "PBX1" tai "PBX2" käyttäen ▲ ja ▼ näppäimiä.
7. Paina OK.
8. Näppäile tunnusluku (oletusasetus = 0000).
9. Paina OK vahvistukseksi.
10. Näppäile "PABX" etuliite.
11. Paina OK vahvistukseksi.

### **Tauon keston asetus**

1. Etsi valikko painamalla ⇨/OK näppäintä.
2. Valitse "ASETUS" (SETUP) käyttäen ▲ ja ▼ näppäimiä.
3. Paina OK.
4. Valitse "PABX" käyttäen ▲ ja ▼ näppäimiä.
5. Paina OK.
6. Valitse "TAUKO" (PAUSE) käyttäen ▲ ja ▼ näppäimiä.
7. Paina OK.
8. Valitse "TAUKOAIKA" käyttäen ▲ ja ▼ näppäimiä.
9. Paina OK vahvistukseksi.

## 6. USEIDEN LUURIEN HALLINTA

### 6.1 LISÄLUURIEN ASETUS

Voit asentaa uusia luureja tukiasemaan, jos näissä luureissa on DECT GAP käytäntö. Tukiasemaan voidaan liittää enintään 5 luuria. Jos tukiasemaan on jo liitetty 5 luuria, ja haluat liittää siihen uuden luurin tai vaihtaa yhden niistä, täytyy yksi jo liitetystä luureista poistaa ja vasta sen jälkeen voidaan tukiasemaan liittää uusi luuri.

Jotta luuri voidaan kirjata, tukiasema täytyy asettaa erityiseen kirjausmuotoon:

1. Paina ja pidä hakunäppäintä painettuna » tukiasemassa 6 sekuntia.
2. Tukiasema piippaa. Tukiasema on nyt valmis kirjaamaan uuden luurin. Sinulla on 90 sekuntia aikaa kirjata uusi luuri näppäimen painamisen jälkeen.  
Kun olet asettanut tukiaseman kirjausmuotoon, aloita uuden luurin asetusmenettely:

#### **Jos lisäluurisi on Cocoon 510/610**

3. Etsi valikko painamalla »/OK näppäintä.
4. Valitse "REKIST" (REGISTER) käyttäen ▲ ja ▼ näppäimiä.
5. Paina OK.
6. Näppäile tukiaseman numero ( 1 - 4 ). Vilkkuvat numerot ovat muiden DECT tukiasemien käytössä.
7. Näppäile tukiaseman tunnusluku (0000 on oletusasetus).
8. Paina OK. Luuri alkaa etsiä DECT tukiasemaa.
9. Jos luuri löytää tukiaseman, se osoittaa tukiaseman tunnusnumeron, vahvista tukiaseman kirjaus painamalla OK tai poistu painamalla .
10. Jos luuri ei löydä tukiasemaa, se palautuu valmiustilaan muutaman sekunnin kuluttua. Yritä uudelleen vaihtamalla tukiaseman numero ja varmista ettet ole ympäristössä jossa on häiriöitä. Siirry lähemmäksi tukiasemaa.

#### **Jos luurisi on jokin toinen malli**

Kun olet aloittanut tukiaseman kirjausmenetelmän, katso käsikirjasta kuinka luuri kirjataan. Luurin täytyy olla GAP yhteensopiva.

☎ ikoni ja teksti "EI REKIS" (NOT REG) vilkkuu näytössä kun luuria ei voida liittää tukiasemaan.

Kun luuri voidaan liittää tukiasemaan, tukiasema antaa luurille sen numeron. Tämä numero näkyy luurissa sen nimen jälkeen, ja sitä täytyy käyttää sisäpuhelukujen soittamiseen.

### 6.2 LUURIN POISTO

Voit poistaa luurin tukiasemasta, jotta voit liittää siihen uuden luurin.

1. Etsi valikko painamalla »/OK näppäintä.
2. Valitse "ASETUS" (SETUP) käyttäen ▲ ja ▼ näppäimiä.
3. Paina OK.
4. Valitse "POISAT LU" (DEL HS) käyttäen ▲ ja ▼ näppäimiä.
5. Paina OK.
6. Näppäile 4-merkkinen tunnusluku.
7. Paina OK.
8. Valitse luuri jonka haluat poistaa.
9. Paina OK vahvistukseksi.

### 6.3 LUURIN ASETUS TOISEEN TUKIASEMAAN

Jos haluat käyttää Cocoon 510/610 luuria toisen mallin tukiasemassa, on tämä tukiasema oltava GAP yhteensopiva.

1. Tukiaseman asettaminen kirjausmuotoon, katso tukiaseman käsikirjasta kuinka se suoritetaan.
2. Suorita menettelyt 3 -9 kappaleesta 6.1 lisäluurien asetus.

### 6.4 TUKIASEMAN VALITSEMINEN

Luuri voidaan liittää yhteensä neljään tukiasemaan samanaikaisesti.

Kuinka tukiasema valitaan:

1. Etsi valikko painamalla »/OK näppäintä.
2. Valitse "ASETUS" (SETUP) käyttäen ▲ ja ▼ näppäimiä.
3. Paina OK.
4. Valitse "SEL BASE" käyttäen ▲ ja ▼ näppäimiä.
5. Paina OK.
6. Valitse tukiasema tai valitse AUTO käyttäen ▲ ja ▼ näppäimiä.
7. Paina OK.

**Tukiasemaa valittaessa, nykyinen valittu tukiasema on ilmoitettu 'o' merkillä tukiaseman numeron jälkeen. Jos valitset 'Auto', luuri etsii automaattisesti uuden tukiaseman kun olet sen kuuluvuusalueen ulkopuolella!**

## 7. VIANETSINTÄ

| Vika  | Mahdollinen syy                                | Ratkaisu  |
|---|--|---|
| Ei näyttöä                                      | Pattereita ei ole ladattu                      | Tarkista patterien asento                       |
|   |  | Lataa patterit uudelleen                        |
|   | Luuri on pois päältä                           | Kytke luuri päälle                              |
| Ei valintaääntä                                 | Puhelinlinjan johto on huonosti liitetty       | Tarkista puhelinlinjan johdon liitettä          |
|   | Toinen luuri on linjalla                       | Odota kunnes toinen luuri vapauttaa linjan      |
| Ikoni vilkkuu                                   | Luuri on kuuluvuusalueen ulkopuolella          | Vie luuri lähemmäksi tukiasemaa                 |
|   | Tukiasemalla ei ole teholähdettä               | Tarkista onko laite liitetty verkkovirtaan      |
|   | Luuria ei ole kirjattu tukiasemaan             | Kirjaa luuri tukiasemaan                        |
| Tukiasema tai luuri ei soi                      | Äänimerkin voimakkuus on nollassa tai alhainen | Säädä äänimerkin äänivoimakkuus                 |
| Valinta on hyvä, mutta siihen ei saada yhteyttä | Valintamuoto on väärä                          | (impulssi/äänivalinta)                          |
| Puhelua ei voida siirtää PABX-järjestelmällä    | FLASH aika on liian lyhyt                      | Aseta yksikköön pidempi Flash aika              |
| Puhelin ei reagoi näppäimien painamiseen        | Käsittelyvirhe                                 | Poista patterit ja aseta ne takaisin paikalleen |

## 8. TAKUU

### 8.1 TAKUUAIKA

Topcom-laitteilla on 36 kuukauden takuu. Takuu aika alkaa sinä päivänä, jolloin uusi laite ostetaan. Akkujen ja paristojen takuu aika on 6 kuukautta ostosta. Jos tarvikkeet tai viat aiheuttavat laitteelle vähäisiä toimintahäiriöitä tai laskevat hieman laitteen arvoa, takuu ei korvaa tällaisia menetyksiä.

Takuu myönnetään alkuperäistä kuittia vastaan, jos kuitissa on mainittu ostopäivämäärä ja laitteen tyyppi.

### 8.2 TAKUUTOIMET

Palauta viallinen laite Topcomin palvelukeskukseen ostokuitin kera.

Jos laitteeseen tulee vika takuuajana, Topcom tai sen virallisesti nimetty palvelukeskus korjaa materiaali- tai valmistusvirheistä johtuvat viat maksutta.

Topcom voi täyttää takuuvuolisuutensa joko korjaamalla tai vaihtamalla viallisen laitteen tai viallisen laitteen osan. Jos laite vaihdetaan uuteen, tilalle annetun laitteen väri ja malli voivat poiketa alkuperäisen laitteen väristä ja mallista. Alkuperäinen ostopäivämäärä määrää takuuajan alkamisajankohdan. Takuu aika ei pitene, jos Topcom tai sen nimetty palvelukeskus vaihtaa tai korjaa laitteen.

### 8.3 TAKUUEHDOT

Takuu ei korvaa vääränlaisesta käsittelystä tai käytöstä johtuvia vaurioita, eikä vaurioita, jotka johtuvat muiden kuin Topcomin suosittelemien, ei-alkuperäisten osien tai lisälaitteiden käytöstä.

Langattomat Topcom-puhelimet on suunniteltu käytettäväksi ainoastaan uudelleenladattavien paristojen kanssa.

Takuu ei korvaa muiden kuin uudelleenladattavien paristojen käytöstä aiheutuneita vaurioita.

Takuu ei korvaa ulkopuolisten tekijöiden, kuten salama-, vesi- tai palovahinko, aiheuttamia vaurioita eikä kuljetuksen aikana aiheutuneita vaurioita.

Takuu ei ole voimassa, jos laitteen sarjanumero on muutettu, poistettu tai tehty lukemattomiksi.

Takuu ei ole voimassa, jos laitteen omistaja tai epäpätevä, muu kuin virallisesti nimetty Topcom-palvelukeskus on korjannut tai muutellut laitetta.

## 9. TEKNISET TIEDOT

- Standardi: DECT (Digital Enhanced Cordless Telecommunications)  
GAP (Generic Access Profile)
- Taajuusalue: 1880 MHz - 1900 MHz
- Kanavien määrä: 120 duplex kanavaa
- Modulaatio: GFSK
- Puheen koodaus: 32 k bittiä/sek.
- Lähetysteho: 10 mW ( keskivertoteho kanavaa kohti)
- Kuuluvuusalue: 300 m avoimessa tilassa /50 m rakennuksen sisällä
- Tukiaseman teholähde: 230 V / 50 Hz tukiasemalle
- Luurin patterit: 2 uudelleen ladattavaa patteria AAA, NiMh 550mAh
- Luurin kokonaiskäyttöaika: 250 tuntia valmiustilassa
- Puheaika: 15 tuntia
- Latausaika: 6-8 tuntia
- Normaali käyttölämpötila: +5 °C - +45 °C
- Valintamuoto: Impulssi / äänivalinta

|   |           |
|---|-----------|
| BEZPEČNOSTNÍ INSTRUKCE  | 68        |
| ČIŠTENÍ   | 68        |
| <b>1. POPIS TELEFONU</b>  | <b>69</b> |
| 1.1 TELEFON A ZÁKLADNA COCOON 510                               | 69        |
| 1.2 NABÍJEČKA COCOON 510  | 70        |
| 1.3 TELEFON A ZÁKLADNA COCOON 610                               | 71        |
| 1.4 NABÍJEČKA COCOON 610  | 72        |
| 1.5 DISPLEJ   | 73        |
| 1.5.1 <i>Displej v pohotovostním režimu</i>                     | 73        |
| 1.6 INDIKÁTOR TELEFONU (LED)                                    | 73        |
| <b>2. INSTALACE TELEFONU</b>                                    | <b>74</b> |
| 2.1 KONEKTORY   | 74        |
| 2.2 NABÍJECÍ BATERIE  | 75        |
| 2.3 NASTAVENÍ BUDÍKU  | 75        |
| 2.3.1 <i>Pro nastavení času</i>                                 | 75        |
| 2.3.2 <i>Pro nastavení budíku</i>                               | 75        |
| 2.3.3 <i>Vypnutí zvonění budíku</i>                             | 76        |
| <b>3. POUŽÍVÁNÍ TELEFONU</b>                                    | <b>76</b> |
| 3.1 VÝBĚR JAZYKA MENU   | 76        |
| 3.2 TELEFON ON/OFF  | 76        |
| 3.3 PŘÍJEM HOVORU   | 76        |
| 3.4 EXTERNÍ VOLÁNÍ  | 76        |
| 3.5 INTERNÍ VOLÁNÍ  | 76        |
| 3.6 REŽIM HANDSFREE   | 76        |
| 3.7 PŘEPOJENÍ INTERNÍHO HOVORU                                  | 76        |
| 3.8 KONFERENCE VOLÁNÍ   | 77        |
| 3.9 ZOBRAZENÍ DÉLKY HOVORU                                      | 77        |
| 3.10 HLUCHÝ MIKROFON  | 77        |
| 3.11 TLAČÍTKO PAUZA   | 77        |
| 3.12 IDENTIFIKACE VOLAJÍCÍHO                                    | 77        |
| 3.12.1 <i>Seznam přijatých čísel</i>                            | 77        |
| 3.12.2 <i>Vymazání všech záznamy ze seznamu přijatých čísel</i> | 77        |
| 3.13 PAMĚŤ REDIAL   | 78        |
| 3.14 VOLÁNÍ Z TELEFONNÍHO SEZNAMU                               | 78        |
| 3.15 POUŽÍVÁNÍ ALFANUMERICKÉ KLÁVESNICE                         | 78        |
| 3.16 POUŽÍVÁNÍ MENU   | 78        |
| <b>4. INDIVIDUALIZACE</b>                                       | <b>79</b> |
| 4.1 NASTAVENÍ HLASITOSTI REPRODUKTORU                           | 79        |
| 4.1.1 <i>Hlasitost reproduktoru během hovoru</i>                | 79        |
| 4.1.2 <i>Původní nastavení hlasitosti reproduktoru</i>          | 79        |
| 4.2 NASTAVENÍ HLASITOSTI VYZVÁNĚCÍHO SIGNÁLU                    | 79        |
| 4.2.1 <i>Vyzváněcí signál telefonu</i>                          | 79        |
| 4.2.2 <i>Vyzváněcí signál základny</i>                          | 79        |
| 4.3 VÝBĚR TYPU VYZVÁNĚCÍHO SIGNÁLU                              | 79        |
| 4.3.1 <i>Vyzváněcí signál základny</i>                          | 79        |
| 4.3.2 <i>Vyzváněcí signál telefonu, externí hovor</i>           | 80        |
| 4.3.3 <i>Vyzváněcí signál telefonu, interní hovor</i>           | 80        |

|           |  |           |
|-----------|--|-----------|
| 4.4       | AKTIVACE / DEAKTIVACE PÍPNUTÍ                          | 80        |
| 4.4.1     | <i>Zapnutí/ vypnutí pípnutí pri zmáčknutí tlačítka</i> | 80        |
| 4.4.2     | <i>Málo nabitá baterie</i>                             | 80        |
| 4.4.3     | <i>Telefon je mimo dosah</i>                           | 80        |
| 4.5       | NÁZEV TELEFONU   | 80        |
| 4.6       | ZMĚNA PIN KÓDU   | 80        |
| 4.7       | NASTAVENÍ ZPŮSOBU VYTÁČENÍ                             | 81        |
| 4.8       | DÉLKA PŘERUŠENÍ HOVORU                                 | 81        |
| 4.9       | AUTOMATICKÁ ODPOVĚD                                    | 81        |
| 4.10      | RESET  | 81        |
| <b>5.</b> | <b>POKROČILÉ FUNKCE</b>                                | <b>82</b> |
| 5.1       | TELEFONNÍ SEZNAM                                       | 82        |
| 5.1.1     | <i>Vložení záznamu do telefonního seznamu</i>          | 82        |
| 5.1.2     | <i>Upravení jména nebo čísla</i>                       | 82        |
| 5.1.3     | <i>Odstranění záznamu</i>                              | 82        |
| 5.2       | HLEDÁNÍ TELEFONU ZE ZÁKLADNY                           | 82        |
| 5.3       | VOLBA PRIORITYNÍHO VYZVÁNENÍ                           | 82        |
| 5.4       | POUŽÍVÁNÍ TELEFONU S PABX (POBOČKOVÁ ÚSTŘEDNA)         | 83        |
| <b>6.</b> | <b>ŘÍZENÍ VÍCE TELEFONU</b>                            | <b>84</b> |
| 6.1       | INSTALACE DALŠÍHO TELEFONU                             | 84        |
| 6.2       | ODSTRANĚNÍ TELEFONU                                    | 84        |
| 6.3       | INSTALACE TELEFONU NA JINOU ZÁKLADNU                   | 84        |
| 6.4       | VOLBA ZÁKLADNY   | 84        |
| <b>7.</b> | <b>ZÁVADY A JEJICH ODSTRANĚNÍ</b>                      | <b>85</b> |
| <b>8.</b> | <b>ZÁRUKA</b>  | <b>85</b> |
| <b>9.</b> | <b>TECHNICKÉ PARAMETRY</b>                             | <b>86</b> |

## BEZPEČNOSTNÍ INSTRUKCE

- Používejte pouze přiloženou nabíječku. Model W41DA-06515-09015. Nepoužívejte jinou nabíječku, protože by mohla poškodit baterie.
- Používejte pouze nabíjecí baterie stejného typu. Nikdy nepoužívejte obyčejné nenabíjecí baterie. Vložte nabíjecí baterie tak, aby odpovídali pólu (póly jsou označeny v prostoru, kam se do telefonu vkládají baterie).
- Nedotýkejte se nabíječky ani konektoru ostrými ani kovovými předměty.
- Jednotka může ovlivnit fungování některých lékařských přístrojů.
- Telefon může způsobit nepříjemné bzučení v naslouchadlech.
- Neumísťujte základnu do vlhkých prostor nebo do místa, které je od zdroje vody vzdálené méně než 1.5 m. Telefon chraňte před vodou.
- Nepoužívejte telefon v prostředí, kde hrozí riziko exploze.
- Likvidujte baterie a udržujte telefon ekologicky.
- Pokud telefon nelze použít kvůli zkratu, měli byste pro tísňové volání použít telefon, který je nezávislý na hlavním přívodu elektrické energie, např. mobilní telefon.



## ČIŠTENÍ

Čistěte telefon vlhkým nebo antistatickým hadříkem. Nikdy nepoužívejte čisticí prostředky nebo rozpouštědla.

Symbol CE znamená, že jednotka je v souladu se základními požadavky směrnice R&TTE.

# 1. POPIS TELEFONU

## 1.1 TELEFON A ZÁKLADNA COCOON 510

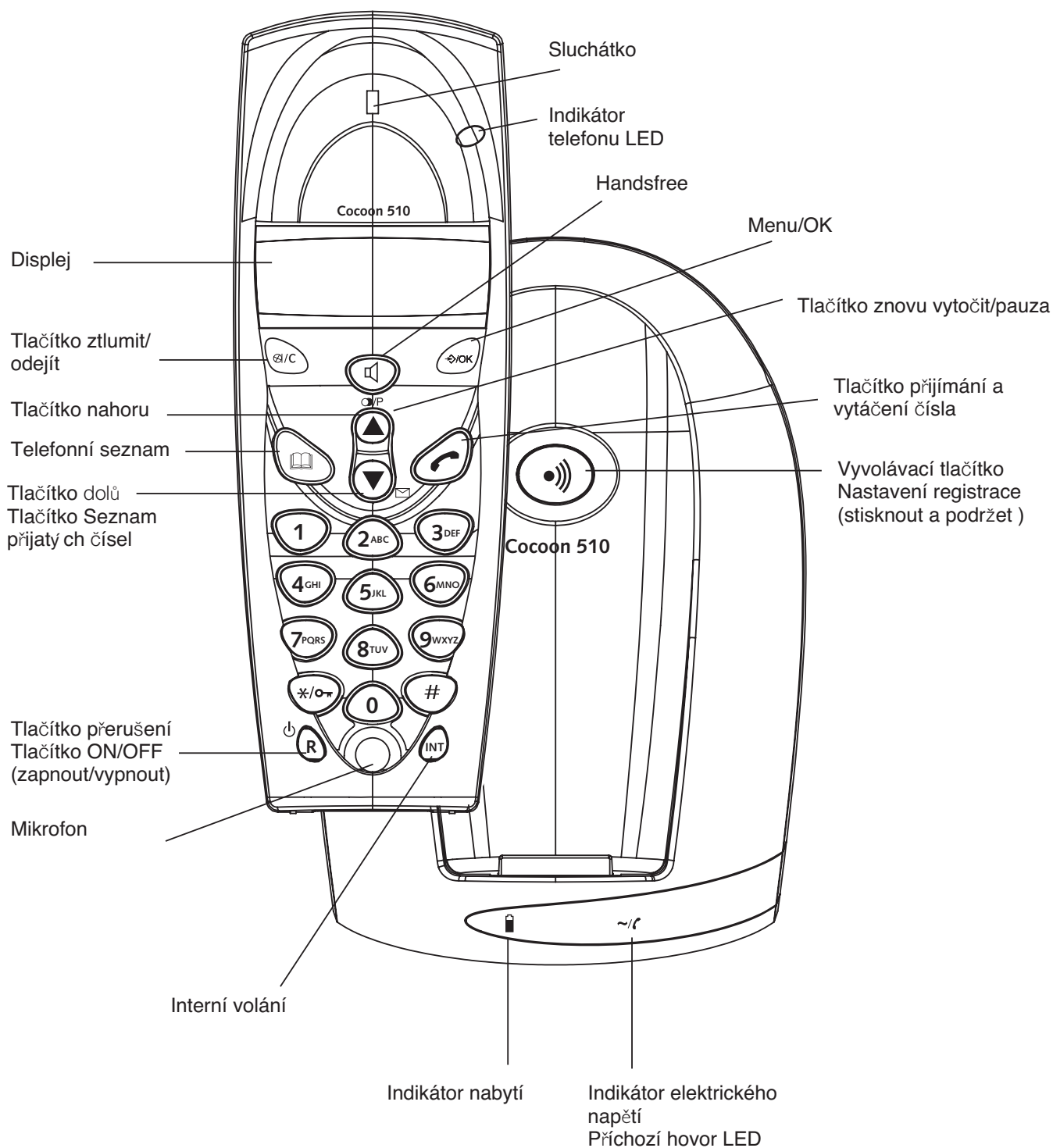

## 1.2 NABÍJEČKA COCOON 510

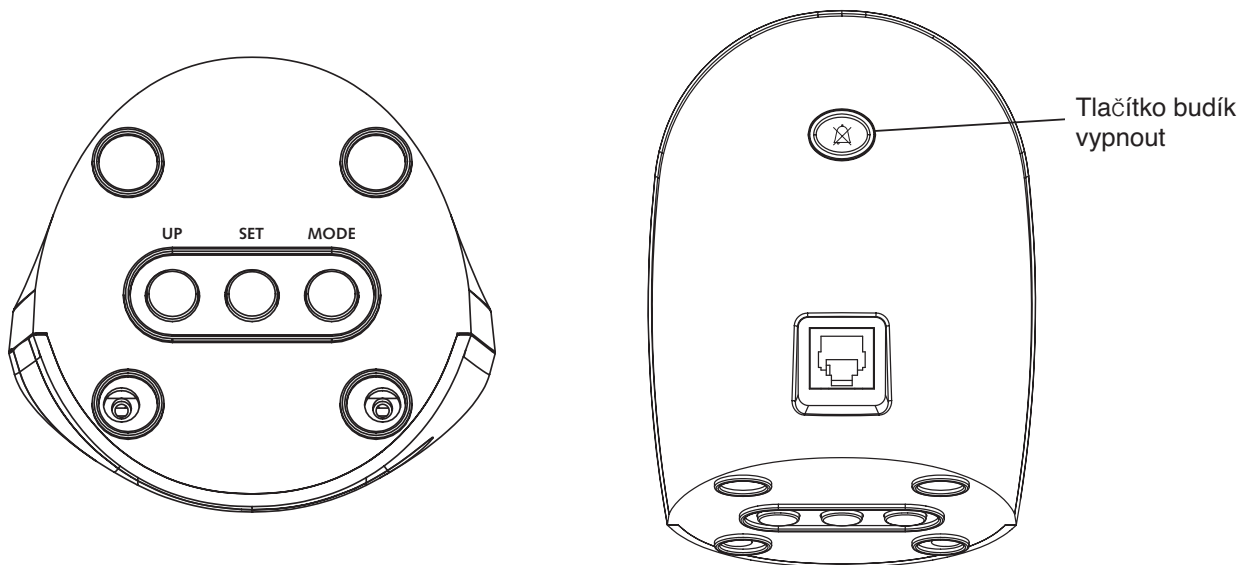
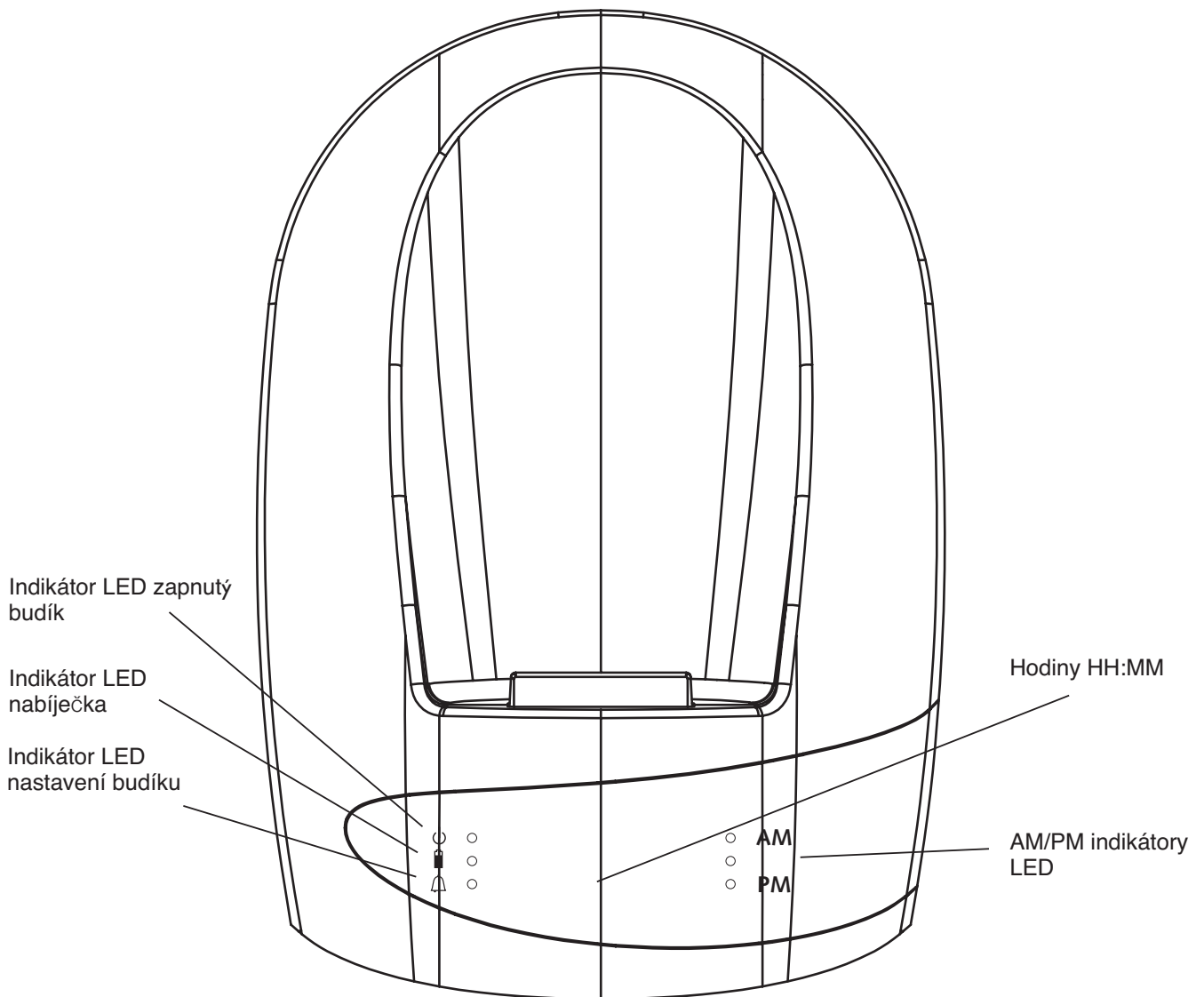

## 1.3 TELEFON A ZÁKLADNA COCOON 610

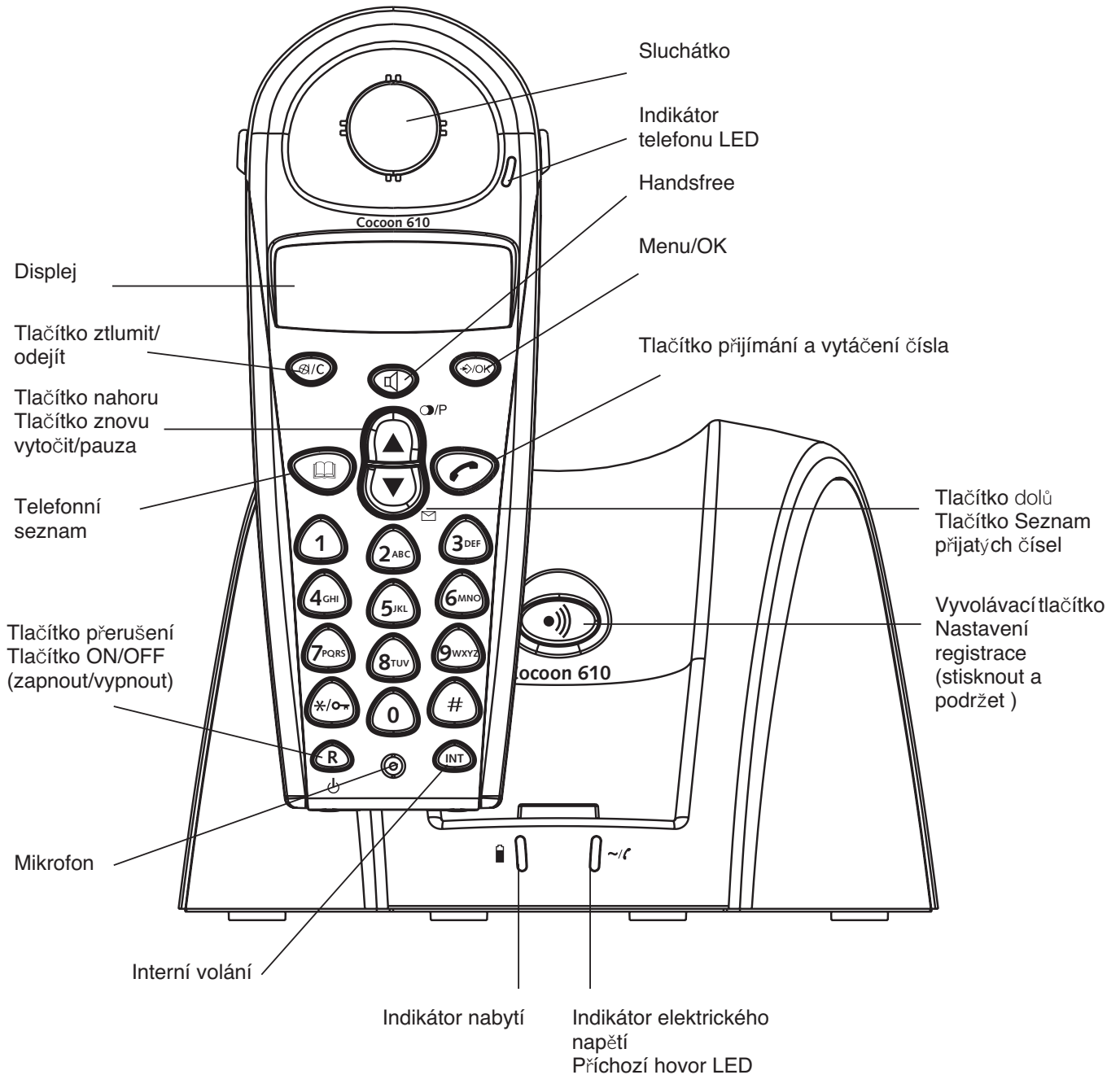



## 1.5 DISPLEJ

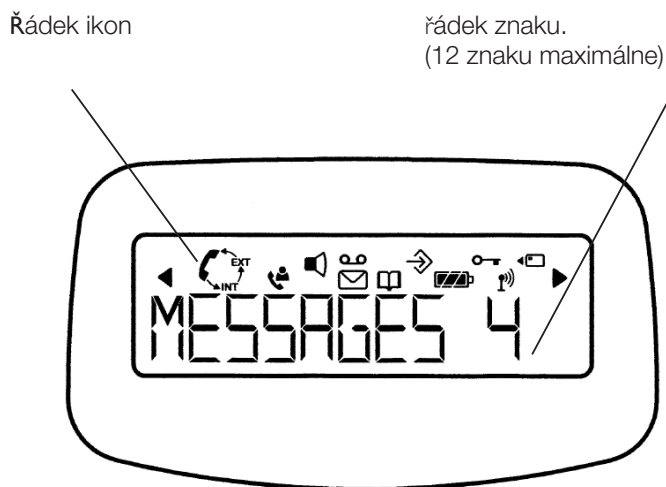

Ke každé operaci je přiřazena ikona

### Ikona:



EXT

INT



◀ nebo ▶

▲ nebo ▼

### Význam:

Jste online

Komunikujete s externím volajícím

Komunikujete s interním volajícím

Účastníte se konverzace 3 účastníků

Nová čísla v seznamu přijatých čísel

Aktivovaná funkce Hands free

Otevíráte telefonní seznam.

Nacházíte se v menu.

Indikátor stavu nabíjecích baterií

1 dílek: slabé, 2 dílky: střední, 3 dílky:

plně nabité. Dílky se během nabíjení baterií pohybují

Anténa indikuje kvalitu příjmu.

Anténa svítí, pokud není telefon

registrován na základně.

Indikuje, že zobrazené číslo je delší než obrazovka (12 znaku)

Umožňuje listování v menu

### 1.5.1 Displej v pohotovostním režimu

V pohotovostním režimu, se na displeji zobrazí název a číslo telefonu:

C510 HS1 nebo

C610 HS1

## 1.6 INDIKÁTOR TELEFONU (LED)

Indikátor telefonu LED má následující funkci:

- ON, když je externí linka obsazena
- OFF, když jsou všechny telefony v pohotovostním režimu
- Rozsvítí celý telefon v případě příchozího hovoru

## 2. INSTALACE TELEFONU

### 2.1 KONEKTORY

Cocoon 510

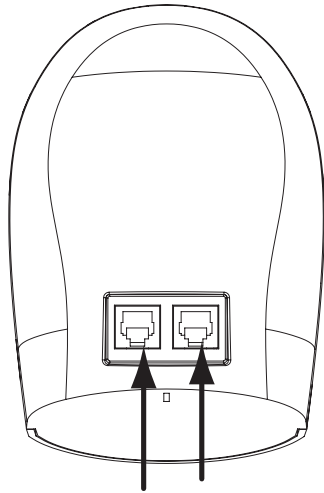

Pohled zdola na základnu Cocoon 610

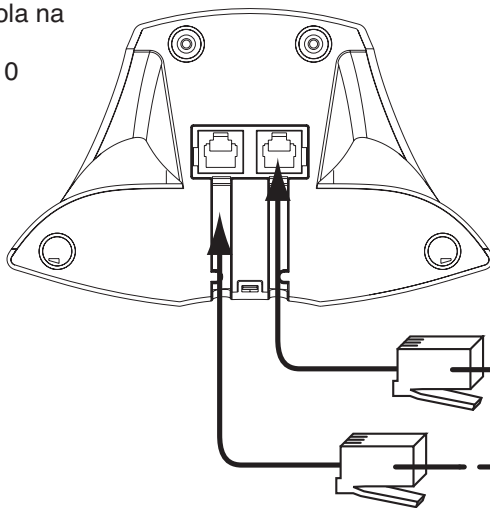

Kabel

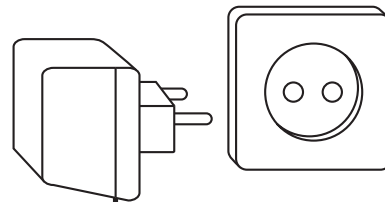

TEL

Telefonní kabel

Cocoon 510

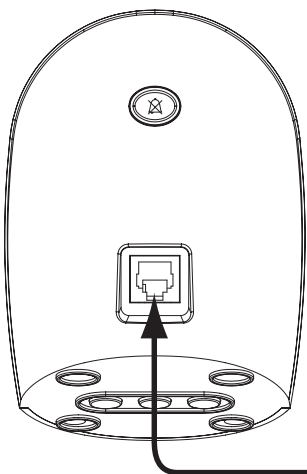

Pohled zdola na základnu Cocoon 610

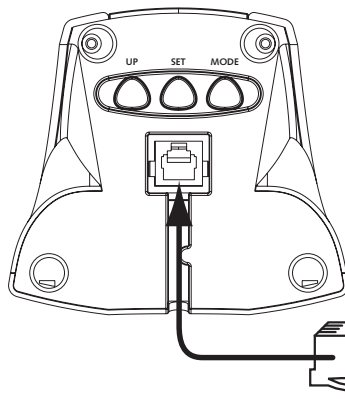

Kabel

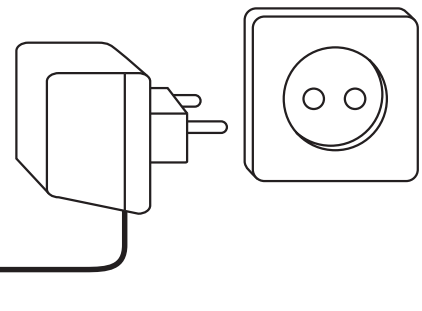

## 2.2 NABÍJECÍ BATERIE

**Předtím než Cocoon 510/610 poprvé použijete, musíte baterie nabíjet 6-8 hodin. Telefon nebude fungovat optimálně, pokud nebude pořádně nabitý.**

Výměna nebo vložení nabíjecích baterií:

1. Táhnete krytku směrem dolů a zvedněte ji.
2. Vložte baterie **respektujte (+ a -) polaritu**.
3. Opět upevněte krytku baterií

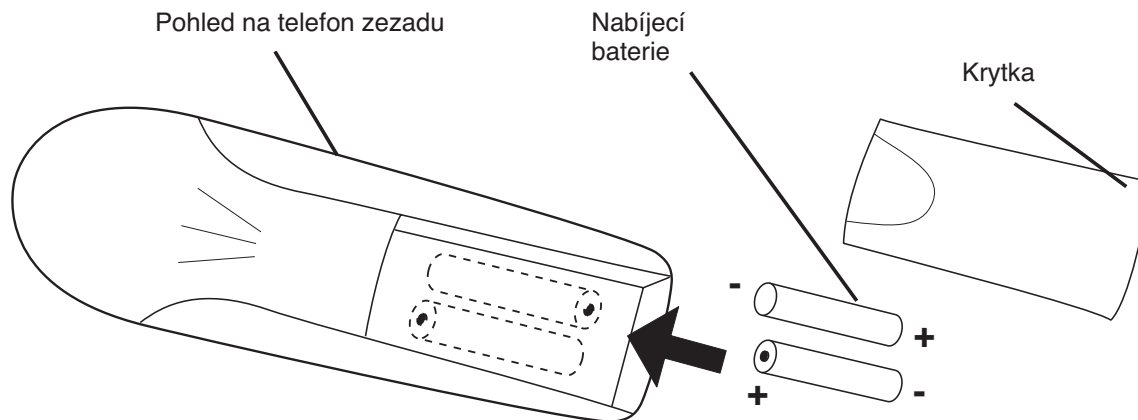

**Poznámka: Maximální doba fungování baterií je přibližně 250h a maximální doba mluvení je 15 hodin! Postupem času se baterie začnou rychleji vybíjet. Musíte baterie vyměnit. Baterie můžete koupit v jakémkoli obchodě elektro (2 nabíjecí baterie, typu AAA NiMH)!**

## 2.3 NASTAVENÍ BUDÍKU

Multinabíječka na 2 telefony má zabudované hodiny s budíkem. Na spodní straně nabíječky jsou 3 tlačítka pro nastavení času a budíku:

### 2.3.1 Pro nastavení času

1. Zmáčknete jednou tlačítko MODE. Hodiny budou blikat.
2. Zmáčknete tlačítko UP (nahoru) několikrát, dokud se neobjeví správná hodina (1-12)
3. Zmáčknete tlačítko SET (nastavit) pro potvrzení hodiny a nastavení minut
4. Zmáčknete tlačítko UP (nahoru) několikrát, dokud se neobjeví správné minuty
5. Zmáčknete znovu tlačítko SET (nastavit) pro potvrzení minut
6. Zmáčknete tlačítko UP (nahoru) pro výběr AM (hodiny mezi půlnocí a polednem) nebo PM (hodiny mezi polednem a půlnocí)
7. Zmáčknete znovu tlačítko SET (nastavit) pro potvrzení
8. Zmáčknete dvakrát tlačítko MODE pro zobrazení času.

### 2.3.2 Pro nastavení budíku







1. Zmáčknete dvakrát tlačítko MODE. Hodiny budou blikat a indikátor LED Alarm Set (nastavení budíku)  $\Delta$  se rozsvítí.
2. Zmáčknete tlačítko UP (nahoru) několikrát, dokud nenastavíte požadovanou hodinu (1-12)
3. Zmáčknete tlačítko SET (nastavit) pro potvrzení hodiny a nastavení minut
4. Zmáčknete tlačítko UP (nahoru) několikrát, dokud se neobjeví požadované minuty
5. Zmáčknete znovu tlačítko SET (nastavit) pro potvrzení minut
6. Zmáčknete tlačítko UP (nahoru) pro výběr AM (hodiny mezi půlnocí a polednem) nebo PM (hodiny mezi polednem a půlnocí)
7. Zmáčknete tlačítko SET (nastavit) pro potvrzení
8. Zmáčknete tlačítko UP (nahoru) pro zapnutí/vypnutí budíku:
  - ON: bude svítit indikátor LED ALARM On  $\Downarrow$  (zapnutý budík)
  - OFF: indikátor LED ALARM On  $\Downarrow$  nesvítí
9. Zmáčknete dvakrát tlačítko MODE a pro návrat do pohotovostního režimu

### 2.3.3 Vypnutí zvonění budíku



Budík bude zvonit v nastavený čas po dobu 60 vteřin, dokud nezmáčknete tlačítko Alarm Off  (vypnout budík).

## 3. POUŽÍVÁNÍ TELEFONU

### 3.1 VYBĚR JAZYKA MENU

1. Vstupte do menu zmáčknutím /OK
2. Vyberte HANDSET pomocí tlačítek nahoru  a dolů 
3. Zmáčknete OK
4. Vyberte LANGUAGE pomocí tlačítek nahoru  a dolů 
5. Zmáčknete OK
6. Vyberte si jazyk pomocí tlačítek nahoru  a dolů .
7. Potvrďte volbu zmáčknutím OK

### 3.2 TELEFON ON/OFF

- Zapnutí telefonu: zmáčknete  na 2 vteřiny. Telefon bude hledat základnu.
- Vypnutí telefonu: zmáčknete  na 2 vteřiny. Displej se vypne.

### 3.3 PŘÍJEM HOVORU

Pokud telefon zazvoní, zmáčknete , abyste mohli přijmout hovor. Budete spojeni s vaším protejškem. Pokud je telefon, když zvoní, umístěn na základně, stačí jen telefon zvednout a přijmout hovor (pokud je nastavena funkce automatická odpověď: Viz 4.9. Automatická odpověď).

Pokud zmáčknete , když zvoní telefon, přijímáte hovor a automaticky přecházíte do režimu handsfree.

### 3.4 EXTERNÍ VOLÁNÍ

#### Normální:

1. Zmáčknete 
2. Vložte telefonní číslo

#### Skupinové volání:

1. Vložte čísla účastníku hovoru
2. Zmáčknete 

Pro opravu čísla použijte tlačítko /C , abyste odstranili vloženou číslici

### 3.5 INTERNÍ VOLÁNÍ

Možné jen v případě, že je na základně registrován více než jeden telefon.!!

1. Zmáčknete INT
2. Vložte číslo interního telefonu (1 až 5)

### 3.6 REŽIM HANDSFREE

Můžete mluvit z vaším protějškem, aniž byste museli zvedat telefon.

Pro aktivaci nebo deaktivaci funkce hands free zmáčknete v průběhu volání tlačítko .

Pro nastavení hlasitosti viz kapitola " Individualizace " - nastavení hlasitosti mikrofonu.

### 3.7 PŘEPOJENÍ INTERNÍHO HOVORU

Možné jen v případě, že je na základně registrován více než jeden telefon!!

Když chcete přepojit externí hovor na jiný telefon:

1. Během hovoru zmáčknete INT
2. Zvolte číslo interního telefonu, volající čeká.
3. Když druhý interní telefon někdo zvedne, zmáčknete  abyste zavěsili a přepojili hovor.

Když interní telefon nikdo nezvedne, znovu zmáčknete INT, abyste se znovu spojili s externím volajícím na lince.

### 3.8 KONFERENCE VOLÁNÍ

Možné jen v případě, že je na základně registrován více než jeden telefon.!!

Můžete současně hovořit s interním a externím volajícím.

Pokud hovoříte s externím volajícím:

1. Zmáčkněte INT
2. Vložte číslo interního telefonu, který chcete zavolat
3. Když interní partner zvedne telefon, zmáčkněte a podržte #
4. Pokud interní partner telefon nezvedne, znova zmáčkněte INT, abyste se spojili s externím volajícím na lince.



### 3.9 ZOBRAZENÍ DÉLKY HOVORU

Délka hovoru se zobrazí po 15 vteřinách, v minutách - vteřinách, : "00-20"

Na konci každého volání se na 5 vteřin zobrazí celková délka hovoru.

### 3.10 HLUCHÝ MIKROFON

Během hovoru je možné umlčet mikrofon.

zmáčkněte  během hovoru, mikrofon se tak deaktivuje, můžete klidně hovořit, volající strana vás neuslyší. "MUTE". Zmáčkněte znovu , abyste se vrátili do normálního režimu.

### 3.11 TLAČÍTKO PAUZA

Když vkládáte číslo, můžete vložit mezi dvě čísla pauzu zmáčknutím tlačítka znovu vytočit/pauza  po dobu 2 vteřin.

### 3.12 IDENTIFIKACE VOLAJÍCÍHO

Identifikace volajícího je možná jen v případě, že jste si tuto službu předplatili u vašeho telefonního operátora.

Když vám někdo zavolá zvenčí, jakmile telefon zazvoní, číslo volajícího se zobrazí na displeji.





Pokud to pošle síť, nebo pokud je číslo volajícího v adresáři, volající je označen svým jménem.

Jméno volajícího je po 15 vteřinách volání nahrazeno délkou trvání hovoru. Jméno volajícího je stále možné zobrazit i po uplynutí doby 15 vteřin opakovaným zmáčknutím tlačítka OK pro zobrazení jména a čísla.

#### 3.12.1 Seznam přijatých čísel

Telefon uchovává v paměti seznam posledních 20 přijatých hovorů. Tato funkce je dostupná jen v případě, že jste si předplatili službu Identifikace (ID) volajícího. Lidé, kteří volali, jsou označeni telefonním číslem nebo jménem, stejným způsobem jako při identifikaci volajícího.

Přítomnost nových/ nezodpovězených hovorů se indikuje rozsvícením ikony  na displeji. Prohlížení seznamu přijatých čísel:

1. Zmáčkněte . Pokud nejsou v seznamu žádná čísla objeví se 'EMPTY'.
2. Listujte seznamem pomocí šipek nahoru  nebo dolů . Jména volajících se zobrazí, pokud je pošle síť, nebo pokud jsou uložena v telefonním seznamu. Až budete na konci seznamu, ozve se pípnutí.
3. Pokud zmáčkněte OK, zobrazí se telefonní číslo. Poznámka: Pokud je telefonní číslo delší než 12 čísel, zmáčkněte znovu OK, aby se zobrazilo celé číslo.
4. Zmáčkněte znovu OK pro zobrazení času a data, kdy byl hovor přijat\*\*
5. Opětovným zmáčknutím OK, se vám nabízí možnost uložit tento záznam do telefonního seznamu, pokud ještě není uložen:
  - Vyberte 'ADD' a zmáčkněte OK. Vložte nebo modifikujte jméno a zmáčkněte OK. Záznam bude uložen v telefonním seznamu a vymaže se ze seznamu přijatých čísel!
  - Vyberte 'DELETE' a zmáčkněte OK pro vymazání tohoto záznamu nebo pro návrat do předchozí nabídky.
6. Pro vytočení kontaktu ze seznamu jednoduše zmáčkněte tlačítko , až se zobrazí jeho telefonní číslo nebo jméno.



Pokud je volající v telefonním seznamu, je označen(a) jménem ze seznamu přijatých čísel.

**\*\* JEN KDYŽ SÍŤ POŠLE ČAS/DATUM SPOLEČNĚ S TELEFONNÍM ČÍSLEM!!! Síť s identifikací volajícího v DTMF, čas ani datum nezobrazí.**

#### 3.12.2 Vymazání všech záznamů ze seznamu přijatých čísel

Můžete vymazat všechny záznamy ze seznamu přijatých čísel:

Můžete vymazat všechny záznamy ze seznamu přijatých čísel:

- Vstupte do seznamu zmáčknutím tlačítka .
- Zmáčkněte  a objeví se 'DEL ALL'.
- Zmáčkněte OK pro odstranění všech záznamů, nebo  pro zrušení této operace.

### 3.13 PAMĚT REDIAL

Váš telefon uchovává v paměti 5 posledních hovorů (o 20 číslech), které jste provedli; Lidé, kterým jste volali jsou označeni telefonním číslem nebo jménem, pokud jsou vedeni v telefonním seznamu.





Prohlížení seznamu redial:

1. Zmáčkněte .
2. Procházejte hovory pomocí šipek nahoru  a dolů .
3. Pokud chcete nekomu ze seznamu volat, jednoduše zmáčkněte , když se jeho/její číslo nebo jméno objeví na displeji.

**Poznámka: Pokud je zobrazeno jméno, můžete přecházet mezi jménem a číslem zmáčknutím tlačítka OK!**

### 3.14 VOLÁNÍ Z TELEFONNÍHO SEZNAMU

Volání kontaktu, který je uložen v telefonním seznamu:

1. Zmáčkněte  pro vstup do telefonního seznamu
2. Zmáčkněte první písmeno jména. Zobrazí se první jméno, které začíná tímto písmenem nebo nejbližším písmenem v abecedě.
3. Procházejte seznam jmen pomocí tlačítek nahoru  a dolů . Seznam je seřazen podle abecedy.
4. Zmáčkněte  pro vytočení čísla kontaktu, jehož jméno je zobrazeno na displeji.

Pokud chcete číslo vidět, předtím, než je vytočíte, proveďte kroky 1 až 3 a zmáčkněte OK. Číslo se objeví a vy je můžete modifikovat pomocí tlačítek, než je vytočíte

### 3.15 POUŽÍVÁNÍ ALFANUMERICKÉ KLÁVESNICE

Telefon umí vkládat i alfanumerické znaky. Je to užitečné při vkládání jména do telefonního seznamu, pojmenovávání telefonu, ...

Pro výběr písmene zmáčkněte příslušné tlačítko tolikrát, kolikrát je potřeba. Například pro výběr 'A', zmáčkněte jednou '2', pro výběr 'B', zmáčkněte '2' dvakrát atd. Pro výběr 'A' a pak B za sebou, vyberte 'A', počkejte až kurzor přejde na další znak a pak zmáčkněte dvakrát '2'.

Pro vložení mezery zmáčkněte 1.





Pro vložení čárky zmáčkněte '1' dvakrát

**Znaky klávesnice jsou uspořádány následovně:**

| Tlačítko | První<br>zmáčknutí | Druhé<br>zmáčknutí | Třetí<br>zmáčknutí | Čtvrté<br>zmáčknutí | Páté<br>zmáčknutí |
|----------|--------------------|--------------------|--------------------|---------------------|-------------------|
| 1        | mezera             | -                  | 1                  |                     |                   |
| 2        | A                  | B                  | C                  | 2                   |                   |
| 3        | D                  | E                  | F                  | 3                   |                   |
| 4        | G                  | H                  | I                  | 4                   |                   |
| 5        | J                  | K                  | L                  | 5                   |                   |
| 6        | M                  | N                  | O                  | 6                   |                   |
| 7        | P                  | Q                  | R                  | S                   | 7                 |
| 8        | T                  | U                  | V                  | 8                   |                   |
| 9        | W                  | X                  | Y                  | Z                   | 9                 |

### 3.16 POUŽÍVÁNÍ MENU

Celá řada telefonních funkcí je přístupná prostřednictvím menu, které lze jednoduše ovládat.

1. Pro vstup do menu zmáčkněte /OK
2. Procházejte nabídku menu pomocí tlačítek nahoru  a dolů , nabídka se točí pořád dokola (vrátíte se na první volbu po volbě poslední). Šipky na pravé straně displeje indikují, že existují další volby, které lze procházet
3. Pro potvrzení volby zmáčkněte OK
4. Pro návrat do předchozí nabídky zmáčkněte 

## 4. INDIVIDUALIZACE

**Poznámka: Každé naprogramování je na konci potvrzeno jednoduchým nebo dvojitým zazněním dlouhého tónu. Dvojité pípnutí potvrdí platnost vaší volby**  
Dlouhé pípnutí znamená, že modifikace nebyla provedena.

### 4.1 NASTAVENÍ HLASITOSTI REPRODUKTORU

Existují dva způsoby nastavení hlasitosti reproduktoru:

#### 4.1.1 Hlasitost reproduktoru během hovoru

V průběhu konverzace zmáčkněte tlačítka nahoru ▲ nebo dolů ▼ pro nastavení patřičné hlasitosti.

#### 4.1.2 Původní nastavení hlasitosti reproduktoru

1. Vstupte do menu zmáčknutím ↵/OK
2. Vyberte HANDSET pomocí tlačítek nahoru ▲ a dolů ▼
3. Zmáčkněte OK
4. Vyberte EAR VOL pomocí tlačítek nahoru ▲ a dolů ▼
5. Zmáčkněte OK
6. Zvolte požadovanou hlasitost (1 až 5) pomocí tlačítek nahoru ▲ a dolů ▼.
7. Zmáčkněte OK

Dvojité pípnutí potvrdí platnost vaší volby

**Poznámka: Hlasitost handsfree je nastavena společně s reproduktorem telefonu, jak bylo popsáno výše.**

### 4.2 NASTAVENÍ HLASITOSTI VYZVÁNĚCÍ PTHO SIGNÁLU

#### 4.2.1 Vyzváněcí signál telefonu

1. Vstupte do menu zmáčknutím ↵/OK
2. Vyberte HANDSET pomocí tlačítek nahoru ▲ a dolů ▼
3. Zmáčkněte OK
4. Vyberte RING VOL pomocí tlačítek nahoru ▲ a dolů ▼
5. Zmáčkněte OK
6. Vyberte požadovanou hlasitost (OFF nebo 1 až 5)
7. Zmáčkněte OK pro potvrzení nebo ↵/c pro návrat do předchozí nabídky.

#### 4.2.2 Vyzváněcí signál základny

1. Vstupte do menu zmáčknutím ↵/OK
2. Vyberte SETUP pomocí tlačítek nahoru ▲ a dolů ▼
3. Zmáčkněte OK
4. Vyberte BASE VOL pomocí tlačítek nahoru ▲ a dolů ▼
5. Zmáčkněte OK
6. Zvolte požadovanou hlasitost (OFF nebo 1 až 5)
7. Zmáčkněte OK pro potvrzení nebo ↵/c pro návrat do předchozí nabídky

### 4.3 VÝBĚR TYPU VYZVÁNĚCÍHO SIGNÁLU

Základna a každý telefon mohou používat různé typy vyzváněcího signálu.

Telefon může používat určitý typ vyzváněcího signálu podle toho, zda je přichází hovor interní nebo externí.

#### 4.3.1 Vyzváněcí signál základny

1. Vstupte do menu zmáčknutím ↵/OK
2. Vyberte SETUP pomocí tlačítek nahoru ▲ a dolů ▼
3. Zmáčkněte OK
4. Vyberte BASE MEL pomocí tlačítek nahoru ▲ a dolů ▼
5. Zmáčkněte OK
6. Zvolte typ vyzváněcího signálu (1 až 5) pomocí tlačítek nahoru ▲ a dolů ▼
7. Zmáčkněte OK pro potvrzení nebo ↵/c pro návrat do předchozí nabídky

**4.3.2 Vyzváněcí signál telefonu, externí hovor**

1. Vstupte do menu zmáčknutím ↵/OK
2. Vyberte HANDSET pomocí tlačítek nahoru ▲ a dolů ▼
3. Zmáčkněte OK
4. Vyberte EXT MEL pomocí tlačítek nahoru ▲ a dolů ▼
5. Zmáčkněte OK
6. Zvolte typ vyzváněcího signálu ( 1 až 5 ) pomocí tlačítek nahoru ▲ a dolů ▼
7. Zmáčkněte OK pro potvrzení nebo ↵/c pro návrat do předchozí nabídky.

**4.3.3 Vyzváněcí signál telefonu, interní hovor**

1. Vstupte do menu zmáčknutím ↵/OK
2. Vyberte HANDSET pomocí tlačítek nahoru ▲ a dolů ▼
3. Zmáčkněte OK
4. Vyberte INT MEL pomocí tlačítek nahoru ▲ a dolů ▼
5. Zmáčkněte OK
6. Zvolte typ vyzváněcího signálu ( 1 až 5 ) pomocí tlačítek nahoru ▲ a dolů ▼
7. Zmáčkněte OK pro potvrzení nebo ↵/c pro návrat do předchozí nabídky.

**4.4 AKTIVACE / DEAKTIVACE PÍPNUTÍ**

Telefon může vydávat krátký tón (pípnutí) při zmáčknutí tlačítka; když jsou baterie málo nabité, nebo když je telefon mimo dosah.

**4.4.1 Zapnutí/ vypnutí pípnutí při zmáčknutí tlačítka**

1. Vstupte do menu zmáčknutím ↵/OK
2. Vyberte HANDSET pomocí tlačítek nahoru ▲ a dolů ▼
3. Zmáčkněte OK
4. Vyberte BEEP pomocí tlačítek nahoru ▲ a dolů ▼
5. Zmáčkněte OK
6. Vyberte KEYTONE pomocí tlačítek nahoru ▲ a dolů ▼
7. Zmáčkněte OK
8. Vyberte ON pro aktivaci, OFF pro deaktivaci
9. Zmáčkněte OK pro potvrzení.

**4.4.2 Málo nabitá baterie**

Postup je stejný jako v předchozím případě, s výjimkou bodu 6, kdy zvolíte "LOW BATT" místo "KEYTONE".

**4.4.3 Telefon je mimo dosah**

Postup je stejný jako v předchozím případě, s výjimkou bodu 6, kdy zvolíte "OUTRANGE" místo "KEYTONE".

**4.5 NÁZEV TELEFONU**

Tato funkce vám umožňuje individualizovat každý telefon.

1. Vstupte do menu zmáčknutím ↵/OK
2. Vyberte HANDSET pomocí tlačítek nahoru ▲ a dolů ▼
3. Zmáčkněte OK
4. Vyberte NAME pomocí tlačítek nahoru ▲ a dolů ▼
5. Zmáčkněte OK
6. Vložte název
7. Zmáčkněte OK pro potvrzení

Při vkládání názvu zmáčkněte ↵ pro vymazání znaku, a zmáčkněte a podržte pro odchod z nabídky, aniž by se provedla nějaká změna.

**4.6 ZMĚNA PIN KÓDU**

Některé funkce jsou přístupné jen pro uživatele, kteří znají PIN kód. Toto je původní PIN kód = 0000.

Pro změnu PIN kódu:

1. Vstupte do menu zmáčknutím ↵/OK
2. Vyberte SETUP pomocí tlačítek nahoru ▲ a dolů ▼
3. Zmáčkněte OK
4. Vyberte pin kód pomocí tlačítek nahoru ▲ a dolů ▼

5. Zmáčkněte OK
6. Vložte starý 4 číselný PIN kód.
7. Zmáčkněte OK
8. Vložte nový 4 číselný PIN kód
9. Zmáčkněte OK
10. Vložte nový PIN kód podruhé
11. Zmáčkněte OK pro potvrzení

#### 4.7 NASTAVENÍ ZPŮSOBU VYTÁČENÍ

Existují dva typy vytáčení:

- DTMF/Tónové vytáčení (nejobvyklejší)
- Impulsní vytáčení ( pro starší typy )

Změna způsobu vytáčení:

1. Vstupte do menu zmáčknutím ⇨/OK
2. Vyberte setup pomocí tlačítek nahoru ▲ a dolů ▼
3. Zmáčkněte OK
4. Vyberte DIALMODE pomocí tlačítek nahoru ▲ a dolů ▼
5. Zmáčkněte OK
6. Vyberte způsob vytáčení pomocí tlačítek nahoru ▲ a dolů ▼
7. Zmáčkněte OK pro potvrzení

#### 4.8 DÉLKA PŘERUŠENÍ HOVORU

1. Vstupte do menu zmáčknutím ⇨/OK
2. Vyberte SETUP pomocí tlačítek nahoru ▲ a dolů ▼
3. Zmáčkněte OK
4. Vyberte RECALL pomocí tlačítek nahoru ▲ a dolů ▼
5. Zvolte RECALL 1 pro krátkou dobu přerušení(100ms) nebo RECALL 2 pro dlouhou dobu přerušení (250ms)

#### 4.9 AUTOMATICKÁ ODPOVĚĎ

Pokud přichází hovoru telefon je umístěn v základně, telefon přijme hovor automaticky, když jej zvednete. Toto je původní nastavení, ale lze je vypnout:

- 1 Vstupte do menu zmáčknutím ⇨/OK
- 2 Vyberte HANDSET pomocí tlačítek nahoru ▲ a dolů ▼
- 3 Zmáčkněte OK
- 4 Vyberte Auto ans pomocí tlačítek nahoru ▲ a dolů ▼
- 5 Vyberte ON (pro automatickou odpověď) nebo OFF
- 6 Zmáčkněte OK

#### 4.10 RESET

Telefon je možné vrátit do původního nastavení. Jde o nastavení, které měl telefon v okamžiku, kdy jste jej získali.

Pro návrat do původního nastavení:

1. Vstupte do menu zmáčknutím ⇨/OK
2. Vyberte SETUP pomocí tlačítek nahoru ▲ a dolů ▼
3. Zmáčkněte OK
4. Vyberte DEFAULT pomocí tlačítek nahoru ▲ a dolů ▼
5. Zmáčkněte OK
6. Vložte 4 číselný PIN kód (původní kód =0000)
7. Zmáčkněte OK pro potvrzení

**VAROVÁNÍ!** Návrat do původního nastavení odstraní všechny záznamy v telefonním seznamu a v seznamu přijatých čísel. PIN kód bude resetován na 0000

## 5. POKROČILÉ FUNKCE

### 5.1 TELEFONNÍ SEZNAM

Telefonní seznam umožňuje zapamatovatování 50 telefonních čísel a jmen. Můžete vkládat jména o maximálně 8 znacích a čísla o maximálně 20 číslech.

Vytočení kontaktu, který je uložen v telefonním seznamu viz. odstavec 3.14

Vkládání alfanumerických znaků viz. odstavec 3.15.

#### **5.1.1 Vložení záznamu do telefonního seznamu**

1. Vstupte do menu zmáčknutím ↵/OK
2. Vyberte PHONEBK pomocí tlačítek nahoru ▲ a dolů ▼
3. Zmáčkněte OK
4. Vyberte Add pomocí tlačítek nahoru ▲ a dolů ▼
5. Zmáčkněte OK
6. Vložte jméno
7. Zmáčkněte OK pro potvrzení.
8. Vložte telefonní číslo
9. Zmáčkněte OK pro potvrzení

#### **5.1.2 Upravení jména nebo čísla**

Upravení čísla v telefonním seznamu:

1. Vstupte do menu zmáčknutím ↵/OK
2. Vyberte PHONEBK pomocí tlačítek nahoru ▲ a dolů ▼
3. Zmáčkněte OK
4. Vyberte MODIFY pomocí tlačítek nahoru ▲ a dolů ▼
5. Zmáčkněte OK
6. V seznamu jmen se pohybujte pomocí tlačítek nahoru ▲ a dolů ▼. Seznam je seřazen abecedně.
7. Zmáčkněte OK, když naleznete jméno, které chcete modifikovat
8. Použijte tlačítko pro odchod zpět a vložení nového jména
9. Zmáčkněte OK pro potvrzení
10. Vložte nové telefonní číslo
11. Zmáčkněte OK pro potvrzení

**Varování, pokud vstoupíte do telefonního seznamu nejdříve tlačítkem  a změníte telefonní číslo tlačítkem , změna bude použita jen pro jedno aktuální volání a neuloží se do telefonního seznamu!**

#### **5.1.3 Odstranění záznamu**

Pro odstranění záznamu:

1. Vstupte do menu zmáčknutím ↵/OK
2. Vyberte PHONEBK pomocí tlačítek nahoru ▲ a dolů ▼
3. Zmáčkněte OK
4. Vyberte DELETE pomocí tlačítek nahoru ▲ a dolů ▼
5. Zmáčkněte OK
6. Pohybujte se v seznamu jmen pomocí tlačítek nahoru ▲ a dolů ▼, seznam je seřazen podle abecedy.
7. Zmáčkněte OK, když naleznete jméno, které chcete odstranit
8. Telefonní číslo se zobrazí, zmáčkněte OK
9. Objeví se CONFIRM, zmáčkněte OK pro potvrzení nebo  pro zastavení operace.

### 5.2 HLEDÁNÍ TELEFONU ZE ZÁKLADNY

Pokud na základně zmáčkněte vyzvolávací tlačítko , všechny telefony začnou vyzvánět. Toto vyzvánění pomůže nalézt ztracený telefon. Zmáčknutím jednoho z tlačítek na telefonu vyzvánění přestane.

### 5.3 VOLBA PRIORITYNÍHO VYZVÁNĚNÍ

Tato funkce umožňuje, aby základna nebo jeden z telefonu zazvonili dříve než ostatní, v případě externího hovoru.

Prioritní jednotka několikrát zazvoní, potom začnou postupně vyzvánět i další jednotky.

Abyste mohli používat tuto funkci musíte zvolit prioritní jednotku, tou může být buď základna nebo jeden z telefonu. Můžete nastavit počet zvonění, než začnou vyzvánět ostatní jednotky.

**Nastavení prioritní jednotky**

1. Vstupte do menu zmáčknutím ⇨/OK
2. Vyberte SETUP pomocí tlačítek nahoru ▲ a dolů ▼
3. Zmáčkněte OK
4. Vyberte priority pomocí tlačítek nahoru ▲ a dolů ▼
5. Zmáčkněte OK
6. Vyberte "SELECT" pomocí tlačítek nahoru ▲ a dolů ▼
7. Zmáčkněte OK
8. Vyberte "BASE" nebo "HANDSET X" pomocí tlačítek nahoru ▲ a dolů ▼
9. Zmáčkněte OK pro potvrzení
10. Zvolte počet zvonění pomocí tlačítek nahoru ▲ a dolů ▼
11. Zmáčkněte OK pro potvrzení

**Aktivace / Deaktivace prioritního vyzvánění**

1. Vstupte do menu zmáčknutím ⇨/OK
2. Vyberte Setup pomocí tlačítek nahoru ▲ a dolů ▼
3. Zmáčkněte OK
4. Vyberte priority pomocí tlačítek nahoru ▲ a dolů ▼
5. Zmáčkněte OK
6. Vyberte "ON" nebo "OFF" pomocí tlačítek nahoru ▲ a dolů ▼
7. Zmáčkněte OK pro potvrzení

**5.4 POUŽÍVÁNÍ TELEFONU S PABX (POBOČKOVÁ ÚSTŘEDNA)**

Telefon je možné používat s PABX nebo místní telefonní sítí.

Používání telefonu s moderním systémem nevyžaduje žádnou speciální úpravu. U některých starších systémů je nutné vložit pauzu mezi předvolbu a zbylou část vytáčeného čísla. Telefon umí vkládat tuto mezeru automaticky během vytáčení. Aby to bylo možné musíte vložit předvolbu a délku pauzy.

Lze zvolit 2 předvolby pro 2 různá PABX.

Pro odstranění pauzy odstraňte předvolbu z paměti stejným způsobem, jako jste ji vložili.

**Nastavení předvolby**

1. Vstupte do menu zmáčknutím ⇨/OK
2. Vyberte Setup pomocí tlačítek nahoru ▲ a dolů ▼
3. Zmáčkněte OK
4. Vyberte PABX pomocí tlačítek nahoru ▲ a dolů ▼
5. Zmáčkněte OK
6. Vyberte PBX1 nebo PBX2 pomocí tlačítek nahoru ▲ a dolů ▼
7. Zmáčkněte OK
8. Vložte PIN kód (původní = 0000)
9. Zmáčkněte OK pro potvrzení
10. Vložte předvolbu PABX
11. Zmáčkněte OK pro potvrzení

**Nastavení délky pauzy**

1. Vstupte do menu zmáčknutím ⇨/OK
2. Vyberte Setup pomocí tlačítek nahoru ▲ a dolů ▼
3. Zmáčkněte OK
4. Vyberte PABX pomocí tlačítek nahoru ▲ a dolů ▼
5. Zmáčkněte OK
6. Vyberte PAUSE pomocí tlačítek nahoru ▲ a dolů ▼
7. Zmáčkněte OK
8. Vyberte délku PAUSE pomocí tlačítek nahoru ▲ a dolů ▼
9. Zmáčkněte OK pro potvrzení

## 6. ŘÍZENÍ VÍCE TELEFONU

### 6.1 INSTALACE DALŠÍHO TELEFONU

Nové telefony můžete na základnu přihlásit, pokud podporují protokol DECT GAP.

Základna dokáže podporovat maximálně 5 telefonů. Pokud už máte 5 telefonů a chcete přidat další nebo vyměnit jeden z telefonů, musíte nejdříve jeden telefon odstranit, a pak připojit telefon nový.

Pro registraci telefonu musí být základna v speciálním registračním režimu:

1. Zmáčknete a podržte vyvolávací tlačítko **☎** na základně po dobu 6 vteřin.
2. Základna pak vydá krátký tón (pípnutí). Základna je nyní připravena k registraci nového telefonu. Po zmáčknutí tlačítka máte 90 vteřin na to, abyste nový telefon zaregistrovali.

Jakmile je základna v registračním režimu, zahajte operaci na novém telefonu:

#### **pokud je váš nový telefon typu Cocoon 510/610**

3. Vstupte do menu zmáčknutím **↔**/OK
4. Vyberte Register pomocí tlačítek nahoru **▲** a dolů **▼**
5. Zmáčknete OK
6. Vložte číslo základny ( od 1 do 4 ). Svítící čísla jsou už funkční.
7. Vložte PIN kód základny (původní nastavení - 0000)
8. Zmáčknete OK. Telefon začne hledat základnu DECT
9. Pokud telefon základnu lokalizoval, zobrazí se identifikační číslo základny, potvrďte registraci základny zmáčknutím OK nebo stornujte registraci zmáčknutím **↔**.
10. Pokud telefon základnu nelokalizuje, vrátí se po několika vteřinách do pohotovostního režimu. Zkuste registraci znova tím, že zmeníte číslo základny a zkontrolujete, zda se nacházíte v místě, kde dochází k rušení signálu. Přesuňte se blíže k základně.

#### **pokud máte jiný typ telefonu**

Po zahájení registračního procesu na základně konzultujte manuál telefonu, abyste zjistili, jak telefon zaregistrovat. Telefon musí být GAP kompatibilní.

Ikona **☎** a text "NOT REG" se rozsvítí na displeji, pokud telefon není se základnou připojený.

Pokud je telefon připojen na základnu, dostane od základny číslo telefonu. Je to to číslo, které se zobrazuje na telefonu za jeho názvem a musí se používat pro interní volání.

### 6.2 ODSTRANĚNÍ TELEFONU

Telefon ze základny můžete odstranit, abyste mohli zaregistrovat jiný telefon

1. Vstupte do menu zmáčknutím **↔**/OK
2. Vyberte setup pomocí tlačítek nahoru **▲** a dolů **▼**
3. Zmáčknete OK
4. Vyberte del hs pomocí tlačítek nahoru **▲** a dolů **▼**
5. Zmáčknete OK
6. Vložte 4 místný PIN kód základny
7. Zmáčknete OK
8. Vyberte telefon, který má být odstraněn
9. Zmáčknete OK pro potvrzení

### 6.3 INSTALACE TELEFONU NA JINOU ZÁKLADNU

Když chcete použít telefon Cocoon 510 nebo Cocoon 610 se základnou jiného typu. Základna musí být GAP kompatibilní.

1. Pro uvedení základny do registračního režimu konzultujte příručku uživatele základny.
2. Proveďte operace 3 až 9 z odstavce 6.1.

### 6.4 VOLBA ZÁKLADNY

Telefon může být souběžně zaregistrován na 4 základnách.

Pro výběr základny:

1. Vstupte do menu zmáčknutím **↔**/OK
2. Vyberte setup pomocí tlačítek nahoru **▲** a dolů **▼**
3. Zmáčknete OK
4. Vyberte SEL BASE pomocí tlačítek nahoru **▲** a dolů **▼**
5. Zmáčknete OK

6. Vyberte základnu nebo zvolte AUTO pomocí tlačítek nahoru ▲ a dolů ▼
7. Zmáčkněte OK

Při výběru základny je aktuální základna označena znakem 'o' za číslem základny. Když zvolíte 'Auto' telefon bude automaticky hledat jinou základnu, pokud jste mimo dosah!

## 7. ZÁVADY A JEJICH ODSTRANĚNÍ

| Závada  | Možná příčina                                     | Řešení  |
|---|---|---|
| No display  | Vybité baterie                                    | Zkontrolujte posazení baterií                 |
|   |   | Znovu baterie nabijte                         |
|   | Telefon je vypnutý                                | Zapněte telefon                               |
| Telefon je hluchý   | Telefonní kabel je špatně připojen                | Zkontrolujte připojení telefonního kabelu     |
|   | Linka je obsazena jiným telefonem                 | Počkejte, až bude druhý telefon zavěšen       |
| Ikona  se rozsvítí | Telefon je mimo dosah                             | Přeneste telefon blíže k základně             |
|   | Základna nemá přísun elektrické energie           | Zkontrolujte konektory základny               |
|   | Telefon není zaregistrován na základně            | Zaregistrujte telefon na základnu             |
| Základna nebo telefon nevyzvánějí   | Hlasitost vyzváněcího signálu je nulová nebo malá | Nastavte hlasitost vyzváněcího signálu        |
| Tón je dobrý, ale komunikace nefunguje  | Způsob vytáčení je špatný                         | Upravte způsob vytáčení (impulsní/tónový)     |
| Hovor není možné přepojit na pobočkovou ústřednu (PABX)   | Doba přerušování (FLASH time) je příliš krátká    | Nastavte na jednotce Dlouhou dobu přerušování |
| Telefon nereaguje na mačkání tlačítek   | Manipulační chyba                                 | Vyjměte baterie a opět je vložte              |

## 8. ZÁRUKA

### 8.1 ZÁRUČNÍ DOBA

Na přístroje společnosti Topcom se vztahuje záruční doba 36 měsíců. Záruční doba začíná dnem zakoupení nového přístroje. Záruka na baterie je omezena jen na 6 měsíců od zakoupení. Spotřební materiál nebo vady, které mají zanedbatelný vliv na fungování nebo hodnotu přístroje nejsou zárukou kryty. Záruku je nutné doložit předložením originální účtenky, na které je označeno datum nákupu a typ přístroje.

### 8.2 UPLATNĚNÍ ZÁRUKY

Vadný přístroj je nutné vrátit servisnímu centru společnosti Topcom včetně platného dokladu o nákupu. Pokud se u přístroje během záruční doby objeví vada, společnost Topcom nebo její autorizované servisní centrum zdarma opraví všechny vady způsobené materiálem nebo výrobou. Topcom vyplní podle vlastního uvážení závazky vyplývající ze záruky tím, že vadný přístroj nebo jeho části opraví nebo vymění. V případě výměny přístroje může být barva a typ nového přístroje jiný, než u původně zakoupeného přístroje. Datem zahájení záruční doby je datum původního zakoupení přístroje. Záruční doba se neprodlužuje, pokud byl přístroj Topcomem nebo jeho servisními centry vyměněn nebo opraven.

### 8.3 ZÁRUKA NEZAHHRNUJE

Poškození nebo vady, které vznikly špatným zacházením nebo obsluhou a vady vzniklé použitím neoriginálních částí nebo doplňků, které nejsou doporučeny Topcomem nejsou zárukou pokryty. Bezdrátové telefony společnosti Topcom musí být používány výhradně s dobíjecími bateriemi. Na vady způsobené používáním jednorázových baterií se záruka nevztahuje. Záruka se nevztahuje na vady způsobené vnějšími faktory, jako jsou blesky, voda a oheň, ani na vady vzniklé během přepravy. Záruku nelze vymáhat, pokud bylo sériové číslo na přístroji změněno, odstraněno nebo se stalo nečitelným. Nárok na záruku je neplatný i v případě, že byl přístroj opravován, změněn nebo upraven uživatelem nebo servisním centrem, které nebylo Topcomem autorizováno.

## 9. TECHNICKÉ PARAMETRY

- Standard: DECT (digitální zvýšená bezdrátová telekomunikace)  
GAP (Generický přístupový profil)
- Rozsah frekvence: 1880 MHz až 1900 MHz
- Počet kanálu: 120 obousměrných kanálů
- Modulace: GFSK
- Kódování řeči: 32 kbit/s
- Emisní proud: 10 mW (průměrný proud na kanál)
- Dosah: 300 m v otevřeném prostoru / **maximálně** 50 m uvnitř
- Příkon základny: 230 V / 50 Hz pro základnu
- Baterie telefonu: 2 nabíjecí baterie AAA, NiMh 550mAh
- Parametry telefonu: 250 hodin v pohotovostním režimu
- Čas mluvení: 15 hodin
- Čas nabíjení: 6-8 hodin
- Běžné podmínky používání: +5 °C až +45 °C
- Způsob vytáčení: Impulsní / Tónový
- Doba přerušení: 100 nebo 250 ms



# UCOM

visit our website  
**[www.ucom.be](http://www.ucom.be)**