

SILVER CREST®

COCOON 8410



UPORABNIŠKI VODIČ

V 1.4 - 01/10



Pred prvým použitím

Ďakujeme vám za zakúpenie tohto nového digitálneho bezdrôtového telefónu.

Predvidený namen uporabe:

Izdelek je namenjen priključitvi na analogno telefonsko linijo.

Ta izdelek je izdelan v skladu z digitalnim brezžičnim telekomunikacijskim sistemom (DECT).

Glavna lastnost tehnologije DECT sta visokovarnostna zašita pred prekinitvami ter visokokakovostni digitalni prenos. Ta telefon je bil izdelan za široko območje uporabe. Uporabljate ga lahko na primer v omrežju s 5 telefonskimi aparati.

ID klicatelja je storitev, ki jo nudi omrežni ponudnik. Ko se naročite na storitev ID klicatelja, bo telefon prikazal telefonsko številko klicatelja.

Dôležité

Aby ste použili službu 'Identifikácia volajúceho' (zobrazenie čísla volajúceho), táto služba musí byť aktivovaná na vašej telefónnej linke. Bežne je potrebné dodatočné nahlásenie u vašej telefónnej spoločnosti na aktivovanie tejto služby. Ak nemáte službu 'Identifikácia volajúceho' na vašej telefónnej linke, číslo volajúceho sa nezobrazí na displeji vášho telefónu.

Brezžična slušalka

1. Ponovitev izbire/navzgor
2. Telefonski imenik
3. Utišanje/brisanje
4. Konec klica
5. Alfanumerične tipke
6. Blokada tipkovnice
7. Prekinitev
8. VKLOP/IZKLOP zvonjenja
9. Seznam klicev/navzdol
10. Sprejem klica/prostoročno telefoniranje/tipka za klic
11. INT/izhod
12. Meni/OK/Flash
13. Zaslon
14. Rdeč prikaz LED; utripa med klicem

Bazna postaja

15. Izhod
16. Meni/OK
17. V levo
18. Ponovitev izbire/navzgor
19. V desno
20. Zaslon
21. Telefonski imenik
22. Seznam klicev/Flash
23. Navzdol
24. Tipke za hitro izbiranje (M1-M2-M3)
25. Prostoročno telefoniranje
26. Alfanumerične tipke
27. Rdeč prikaz LED na bazni postaji
28. Paging/preusmeritev klica/notranji klic

29. Utišanje/brisanje
30. Spreminjanje glasnosti
31. Zvočnik
32. Držalo slušalke pri montaži na steno
33. Zaskočni jeziček: za hitro odlaganje slušalke med klicem pri montaži na steno

Polnilna postaja

34. LED: slušalka se polni

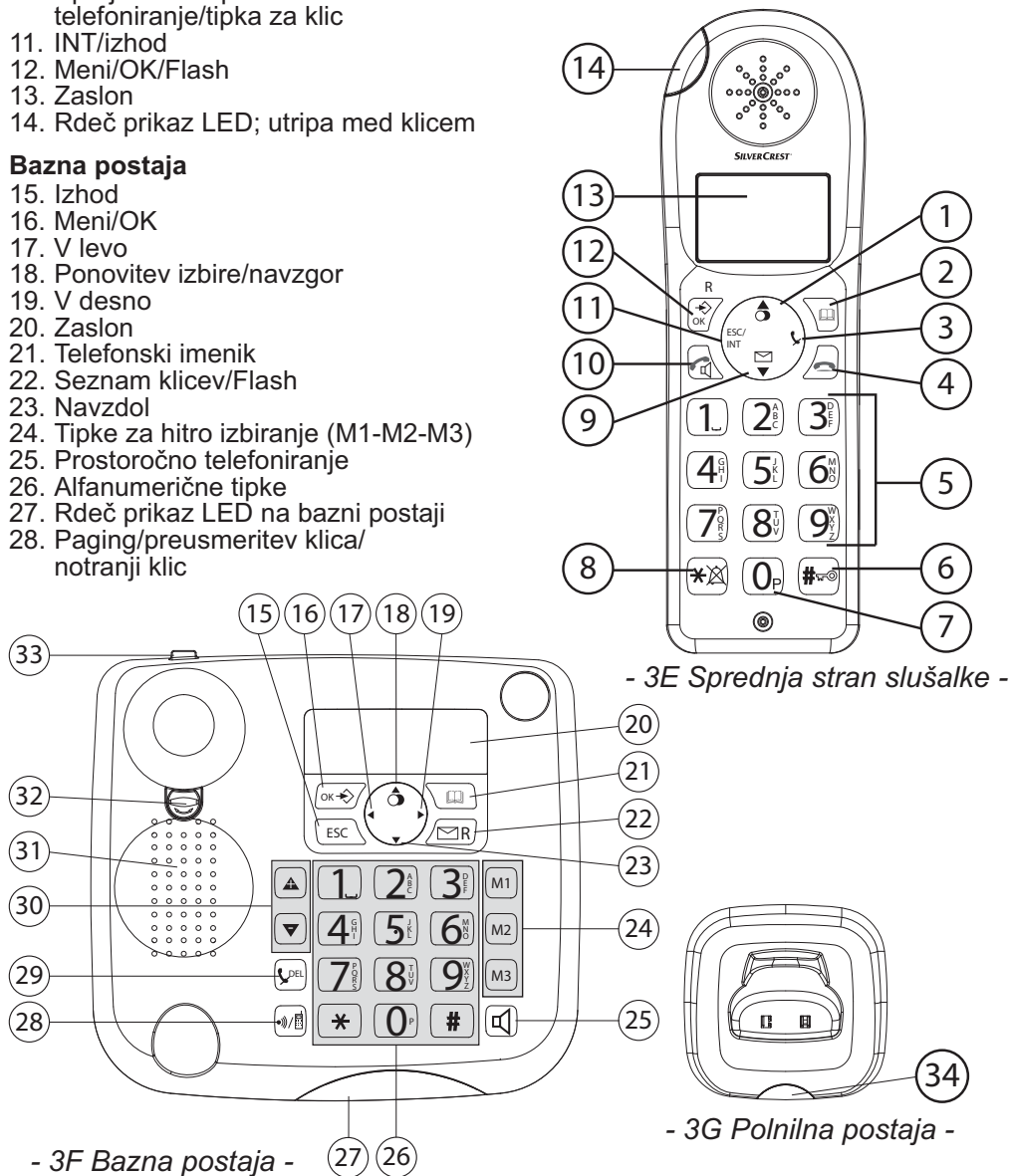

Pozor

This product works with rechargeable batteries only. If you put nonrechargeable batteries in the handset and place it on the base, the handset will be damaged and this is NOT covered under the warranty conditions.

Ta telefon je namenjen za priključitev na analogno telefonsko linijo ali PABX v notranjosti zgradb.

Lastnosti opisane v tem priročniku so izdane s pridržanjem pravice do sprememb.

Oznaka CE označuje, da enota izpolnjuje bistvene zahteve direktive R&TTE.

1 Splošno	5
1.1 Izdelek: Cocoon 8410	5
1.2 Avtorske pravice.....	5
1.3 Oznake in simboli.....	6
1.4 Pravilna uporaba	6
1.5 Obseg dobave.....	6
2 Varnostna opozorila	7
2.1 Napotki za naèin delovanja majhnim sevanjem	10
3 Prvi koraki	10
3.1 Za uporabo teh Navodil za uporabo	10
3.2 Namestitev bazne postaje	10
3.3 Polnilna postaja za slušalko	11
3.4 Slušalka.....	11
3.5 Montaža na steno.....	12
3.6 Prikaz stanja baterij.....	12
3.7 Tipke/zaslon	13
3.8 Zaslon slušalke	15
3.9 Zaslon bazne postaje	15
3.10 Navigacija po meniju	16
3.11 Uporaba alfanumeričnih tipk	17
4 Uporaba telefona	17
4.1 Nastavitev jezika zaslona	17
4.2 Nastavljanje datuma in ure.....	18
4.3 Nastavitev prikaza časa	18
4.4 Odhodni klici.....	18
4.5 Vklp/izklp prostoročnega telefoniranja	19
4.6 Utišanje	20
4.7 Nastavitev glasnosti zvočnika in slušalke	20
4.8 Vklp in izklp zvoka tipk	20
4.9 Telefonski imenik	20
4.10 Tipke za hitro izbiranje	21
4.11 Nastavitev notranje/zunanje melodije zvonjenja	22
4.12 Nastavitev glasnosti zvonjenja	22
4.13 Nastavitev naèina izbiranja	22
4.14 Nastavitev PIN-številke	23
4.15 Ponastavitev bazne postaje	23
4.16 Seznam klicev	24
4.17 Notranje klicanje slušalke in posredovanje klica brezžični slušalki	25
4.18 Iskanje slušalke (funkcija Paging).....	26
4.19 Tipka R (Flash).....	26

5 Uporaba brezžične slušalke	26
5.1 Spreminjanje jezika	26
5.2 Odhodni klici.....	27
5.3 Dohodni klici.....	28
5.4 Vkllop/izkllop prostoroènega telefoniranja	28
5.5 Utišanje	28
5.6 Nastavitev glasnosti v slušalki/glasnosti prostoroènega telefoniranja.....	28
5.7 Tipka R (Flash).....	29
5.8 Izbira zvonjenja in nastavitev glasnosti	29
5.9 Blokada tipkovnice	30
5.10 Ime slušalke	30
5.11 Vkllop/izkllop zvoka tipk.....	30
5.12 Telefonski imenik	31
5.13 Prikaz identitete klièoèega (»CLIP«).....	32
5.14 Ponastavitev slušalke na standardne nastavitve	34
5.15 Prikaz telefonskega predala.....	34
6 Prijava ali odjava slušalke	34
6.1 Prijava slušalke na bazno postajo Cocoon 8410	34
6.2 Odjava slušalke z bazne postaje Cocoon 8410	35
6.3 Odjava slušalke z bazne postaje Cocoon 8410 prek slušalke	36
6.4 Izbira bazne postaje	36
7 Posredovanje klica in notranji klici z ene slušalke na drugo.....	37
7.1 Posredovanje klica in konferenèna zveza med zunanjim pogovorom	37
7.2 Notranji klic (funkcija hišnega telefona).....	37
8 Kratice in razlaga strokovnih izrazov.....	38
9 Odpravljanje težav	39
10 Servisna popravila	40
10.1 Vzdrževanje	40
10.2 Èišèenje	40
10.3 Skladišèenje, kadar naprave dalj èasa ne uporabljate.....	41
10.4 Odstranjevanje (varovanje okolja).....	41
11 Tehnièni podatki.....	41
12 Garancija.....	42
12.1 Garancijska doba	42
12.2 Obdelava garancije	42
12.3 Garancija ne vkljuèuje.....	43
13 Naslov servisa in podpora	43
14 Skladnost in proizvajalec	43
15 Index.....	44

1 Splošno

V teh Navodilih za uporabo najdete vse pomembne informacije o nastavitvi in upravljanju vaše naprave. Poleg tega najdete tudi informacije in pomembna opozorila o vaši varnosti ter pomoči pri težavah.

Navodila za uporabo imejte vedno v bližini naprave.

Ta Navodila za uporabo skrbno shranite in jih po potrebi posredujte drugim uporabnikom.

1.1 Izdelek: Cocoon 8410

Ta izdelek je bil proizveden v skladu z enotnimi digitalnimi standardi za brezžične telefone (DECT). Za tehnologijo DECT sta značilni visoka zaščita pred prisluškovanjem in kakovosten digitalen prenos. Ta telefon je predviden za različna področja uporabe, npr. za omrežje baznih postaj in slušalk, ki tvorijo popoln telefonski sistem: tako je možna uporaba do 5 slušalk na eni bazni postaji kot tudi uporaba ene slušalke na do 4 baznih postajah. Med bazno postajo in slušalko ali med dvema slušalkama so mogoči notranji pogovori.

Če vaš priključek to podpira, sta za ta telefon mogoča prikaz telefonske številke in storitve SMS ponudnika omrežja. Pri uporabi teh storitev se bo telefonska številka klicatelja prikazala na zaslonu telefona.







Pomembno Za uporabo »prikaza telefonske številke« mora biti storitev odobrena za vaš telefonski priključek. Za več informacij o aktiviranju te storitve kontaktirajte vašega ponudnika omrežja. Če ta storitev ni aktivirana, telefonske številke dohodnih klicev NE bodo prikazane na zaslonu vašega telefona.

1.2 Avtorske pravice

Avtorske pravice tega dokumenta so zaščitene.

Vse pravice, vključno s pravicami celotnega ali delnega fotomehničnega predvajanja, razmnoževanja in širjenja z določenimi postopki (npr. obdelava podatkov, nosilci podatkov in omrežja podatkov) ter vsebinske in tehnične spremembe, so pridržane.

1.3 Oznake in simboli

Simbol	Oznaka	Pomen
	Opozorilo	Opozorilo pred morebitno nevarnostjo hudih poškodb oz. življenjsko nevarnostjo zaradi neupoštevanja.
	Pozor	Opozorilo pred morebitnimi lažjimi poškodbami zaradi neupoštevanja.
brez	Pozor	Nevarnost materialne in okoljske škode.
	Pomembno	Tukaj je podan pomemben namig o delovanju.
	Informacija, namig	Splošne informacije ali posebni namigi.

1.4 Pravilna uporaba

Ta izdelek je namenjen telefoniranju prek priključka za fiksno omrežje znotraj telefonskega omrežja. Predpogoj za pravilno uporabo je pravilna namestitev ob upoštevanju napotkov v teh Navodilih za uporabo.

Vsaka druga uporaba ni pravilna in je torej nedopustna.

Spremembe ali predelave, ki niso opisane v teh Navodilih za uporabo, niso dovoljene in za poškodbe, ki so nastale zaradi tega, ne prevzemamo odgovornosti.

1.5 Obseg dobave

Preverite, ali je dobavljeni izdelek popoln in nepoškodovan. Če manjka kakšen del ali v primeru okvare se nemudoma obrnite na vašega trgovca.

Embalazo shranite za primer morebitnega pošiljanja nazaj/popravila.

1 bazna postaja s telefonsko slušalko in povezovalnim kablom

1 vtič za bazno postajo

1 telefonski kabel za bazno postajo

1 polnilna postaja z vtičem

1 slušalka, vključno z 2 baterijama (tip AAA, 1,2 V/600 mAh, NiMH),

kot tudi pokrovom prostora za baterije

1 navodila za uporabo



Opozorilo Nevarnost zadušitve pri otrocih! Embalirno folijo hranite izven dosega otrok.



Pomembno Embalažo odstranite na okolju prijazen način!

2 Varnostna opozorila

Naslednja temeljna varnostna opozorila morate obvezno upoštevati pri uporabi električnih naprav.

Naslednja varnostna opozorila in napotke za pravilno uporabo skrbno preberite. Seznanite se z vsemi funkcijami naprave. Ta Navodila za uporabo skrbno shranite v bližini naprave in jih po potrebi posredujte drugim uporabnikom. Telefon posredujte tretjim osebam samo skupaj z Navodili za uporabo.

Električna nevarnost:



Opozorilo Nevarnost poškodbe oz. življenjska nevarnost zaradi električnega toka! V primeru nevarnosti napravo takoj odklopite z 230-voltnega električnega omrežja.

- Če je vtič, kabel ali telefon poškodovan, ga ne uporabljajte. Pazite, da naprava ne pade, saj se lahko poškoduje.
- V notranjosti naprave so nevarne napetosti. Nikoli ne odpirajte ohišja ali vstavljajte predmetov skozi prezračevalne odprtine.
- Preprečite, da bi tekočina prišla v napravo. Če se vendarle to zgodi, takoj izvlecite vtič iz vtičnice in vtič telefonskega kabla iz stenske vtičnice.
- Prav tako izvlecite vtič iz vtičnice in vtič telefonskega kabla iz stenske vtičnice, če se med delovanjem pojavijo motnje in pred čiščenjem naprave.
- Kontaktov za polnjenje in kontaktov vtiča se ne dotikajte z ostrimi ali kovinskimi predmeti.
- Na napravi ničesar ne spreminjajte ali popravljajte. Popravila na napravi ali na kablu naj izvedejo strokovnjaki v servisnem centru. Zaradi nestrokovnih popravil je lahko uporabnik v veliki nevarnosti.
- Otroci pogosto podcenjujejo nevarnost pri ravnanju z električnimi napravami. Otrok nikoli ne puščajte samih v bližini električnih naprav.
- Ne dovolite otrokom, da se igrajo z napravami ali njihovimi deli.

Pozor

Možne poškodbe naprave. V primeru nevarnosti napravo takoj odklopite z 230-voltnega električnega omrežja.

- Naprava ne sme biti v vlažnih prostorih (npr. kopalnica) ali prostorih z veliko prahu.
- Ob neurju se lahko naprave, ki so priključene na električno omrežje, poškodujejo. Zaradi tega ob neurju vedno izvlecite vtič iz vtičnice.
- Da bi napravo popolnoma ločili od električnega napajanja, je treba vtič izvleči iz vtičnice. Pri tem vedno povlecite za vtič in nikoli kabla.
- Kabel redno preverjajte glede morebitnih poškodb, zaščitni naj bo pred vročimi površinami in drugimi viri nevarnosti, popolnoma ga odmotajte ter položite tako, da se ne spotaknete in da se ne zatika.

Nevarnost požara:



Opozorilo Nevarnost poškodbe oz. življenjska nevarnost zaradi požara!

Naprave ne izpostavljajte prekomerni toploti in jo v primeru nevarnosti takoj odklopite z 230-voltnega električnega omrežja.

Vročina v notranjosti naprave lahko povzroči okvaro ali požar. Zato te naprave ne izpostavljajte ekstremnim temperaturam:

- izogibajte se neposredni sončni svetlobi in toploti, ki nastane pri ogrevanju;
- prezračevalnih odprtih naprav ne pokrijte.

Nevarnost eksplozije:



Opozorilo Nevarnost poškodbe zaradi eksplozije!
Bodite posebej pozorni na otroke!

- Običajnih baterij oz. baterij, ki jih je mogoče polniti, nikoli ne vrzite v ogenj.
- Naprave ne uporabljajte v okolici, kjer obstaja nevarnost eksplozije!

Nevarnost zastrupitve:



Opozorilo Nevarnost poškodbe zaradi zastrupitve!
Bodite posebej pozorni na otroke!

- Običajne baterije oz. baterije, ki jih je mogoče polniti, hranite na otrokom nedosegljivem mestu.

Nevarnost zadušitve:



Opozorilo Nevarnost poškodbe zaradi zadušitve!
Bodite posebej pozorni na otroke!

- Embalirno folijo hranite izven dosega otrok.
- Pri polaganju kablov imejte v mislih, kaj bi bilo nevarno za otroke (nevarnost strangulacije).

Motnje:



Opozorilo Možna nevarnost poškodbe zaradi motenj naprave!
Bodite posebej pozorni na medicinske naprave.

- Elektromagnetno sevanje v vaši napravi lahko vpliva na delovanje medicinskih električnih naprav. Napravo zaradi tega namestite in uporabljajte dovolj daleč od medicinskih električnih naprav. To velja tudi za implantirane medicinske naprave, npr. srčni spodbujevalnik.
- Slušalka lahko v slušnih aparatih povzroči neprijetno šumenje, zato upoštevajte zadostno razdaljo do slušnih aparatov.

Možne poškodbe:

Pozor Možna poškodba naprave! Upoštevajte opozorila v teh Navodilih za uporabo.

- Uporabljajte samo vtiče, ki so priloženi. Ne uporabljajte tujih vtičev, saj se baterije lahko poškodujejo.
- Vtičnica za priključitev vtiča mora biti v bližini določene naprave in lahko dostopna.
- Uporabljajte samo baterije, ki so priložene. Pri menjavi uporabite samo baterije enakega tipa. Pri vstavljanju baterij pazite na pravilno polarnost (napotke v zvezi s tem najdete v prostoru za baterije vsake slušalke). Nikoli ne uporabljajte običajnih baterij!



Pomembno Pri izpadu toka je telefoniranje s to napravo možno samo z bazno postajo.

2.1 Napotki za način delovanja majhnim sevanjem

Ta brezžični telefon (po standardu DECT) omogoča delovanje z majhnim sevanjem (način ECO).

Med pogovorom se radijsko sevanje slušalke zmanjša glede na oddaljenost od bazne postaje. Če ni pogovora, slušalka zmanjša radijsko sevanje na minimum. To pa ne pomeni, da je normalno radijsko sevanje DECT zdravju škodljivo, ampak da se z načinom delovanja z majhnim sevanjem ognemo nepotrebni obremenitvi s sevanjem.

Bazna postaja ne zmanjša moči sevanja! Bazno postajo namestite na mesto, kjer se ne nahajate nenehno, npr. na hodnik. Izogibajte se otroški sobi, spalnici in dnevni sobi.

3 Prvi koraki

3.1 Za uporabo teh Navodil za uporabo

V teh Navodilih za uporabo je za ponazoritev navodil uporabljena naslednja metoda:

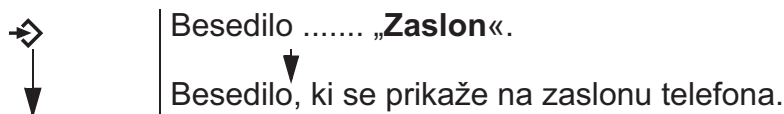

Tipka, ki jo je potrebno pritisniti

3.2 Namestitev bazne postaje

Bazno postajo namestite tako:

- 1 Omrežni adapter najprej priključite na bazno postajo, nato pa v vtičnico.
- 2 En konec telefonskega kabla priključite na stenski priključek za telefon, drugi konec pa na priključek na zadnji strani bazne postaje.
- 3 Telefonski in električni kabel priključite tako, kot je prikazano na sliki 3A.

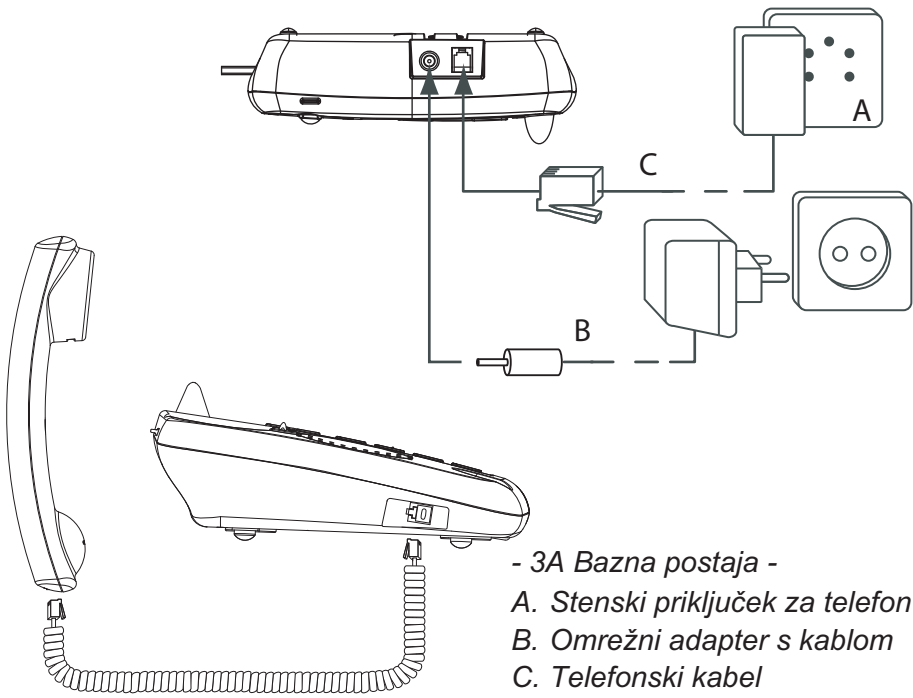

3.3 Polnilna postaja za slušalko

- 1 Omrežni adapter vstavite v vtičnico.

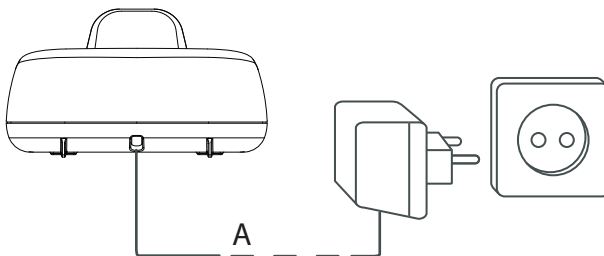

- 3B Polnilna postaja -
A. Omrežni adapter s kablom

3.4 Slušalka



Pozor

Nevarnost poškodbe zaradi eksplozije!
Vstavite samo priloženi ali enaki bateriji.
Brez baterij!
Sicer se lahko slušalka poškoduje.

- 1 Odprite prostor za baterije, kot je prikazano na sliki 3C.
- 2 Vstavite bateriji. Pri tem bodite pozorni na pravilno polarnost (+ in -).
- 3 Zaprite prostor za baterije.
- 4 Slušalko 16 ur polnite v polnilni postaji. Lučka LED za polnjenje na polnilni postaji zasveti.

- 3C Hrbtna stran slušalke -

A. Pokrov

B. Bateriji

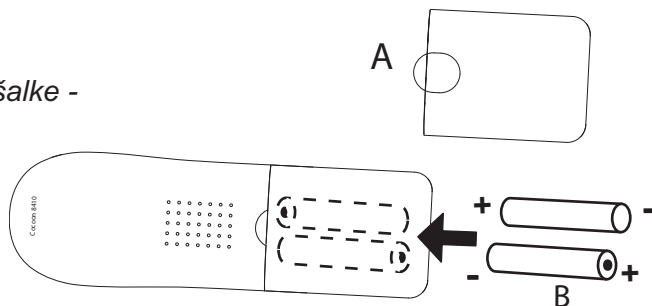

3.5 Montaža na steno

Bazno postajo lahko z dvema vijakoma, ki sta drug od drugega oddaljena 100 mm, pritrdite na steno. Da lahko slušalko obesite na bazno postajo, morate vložek (št. 32 na sliki 3F „Bazna postaja“ na strani 14) zavrteti za 180°, kot je prikazano.

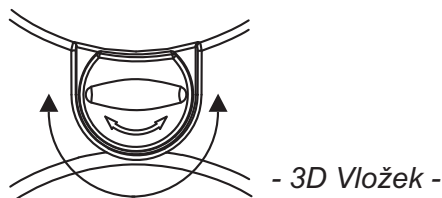

100 mm

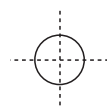
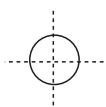

3.6 Prikaz stanja baterij

Slušalka ne deluje več, če so baterije prazne. Če so baterije popolnoma prazne in slušalko samo za kratek čas postavite v polnilno postajo, prikaz stanja baterij prikaže, da so baterije polne. Vendar temu ni tako in zmogljivost baterije se bo hitro zmanjšala. Slušalko

morate 16 ur pustiti v polnilni postaji, da se baterije popolnoma napolnijo.



Polne baterije



Prazne baterije

Če se baterije med klicem skoraj popolnoma izpraznijo, se v slušalki zasliši opozorilni zvok. Slušalko postavite v polnilno postajo, da se baterije ponovno napolnijo.

3.7 Tipke/zaslon

Brezžična slušalka

1. Ponovitev izbire/navzgor
2. Telefonski imenik
3. Utišanje/brisanje
4. Konec klica
5. Alfanumerične tipke
6. Blokada tipkovnice
7. Prekinitev
8. VKLOP/IZKLOP zvonjenja
9. Seznam klicev/navzdol
10. Sprejem klica/prostorčno telefoniranje/tipka za klic
11. INT/izhod
12. Meni/OK/Flash
13. Zaslon
14. Rdeč prikaz LED; utripa med klicem

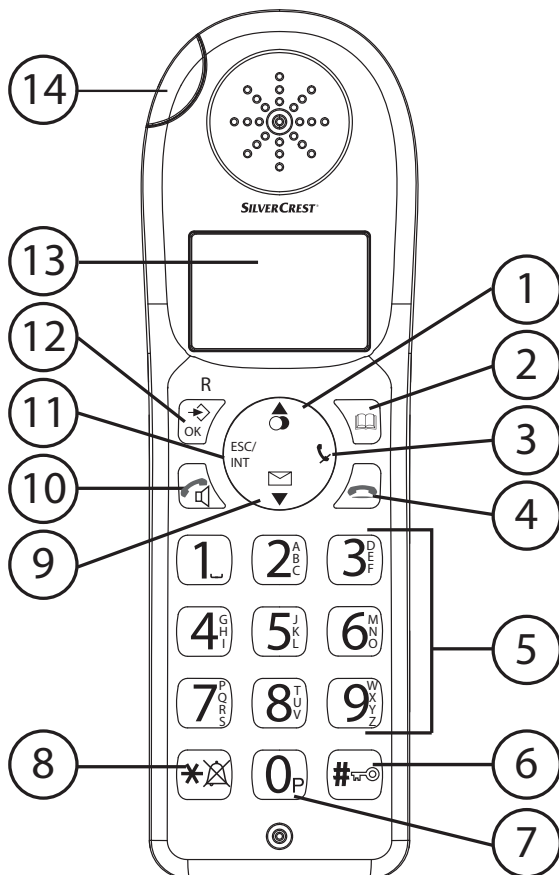

- 3E Sprednja stran slušalke -

Bazna postaja

- 15. Izhod
- 16. Meni/OK
- 17. V levo
- 18. Ponovitev izbire/navzgor
- 19. V desno
- 20. Zaslona
- 21. Telefonski imenik
- 22. Seznam klicev/Flash
- 23. Navzdol
- 24. Tipke za hitro izbiranje (M1-M2-M3)
- 25. Prostorčno telefoniranje
- 26. Alfanumerične tipke

- 27. Rdeč prikaz LED na bazni postaji; utripa med klicem
- 28. Paging/preusmeritev klica/notranji klic
- 29. Utišanje/brisanje
- 30. Spreminjanje glasnosti
- 31. Zvočnik
- 32. Držalo slušalke pri montaži na steno
- 33. Zaskočni jeziček: za hitro odlaganje slušalke med klicem pri montaži na steno

Polnilna postaja



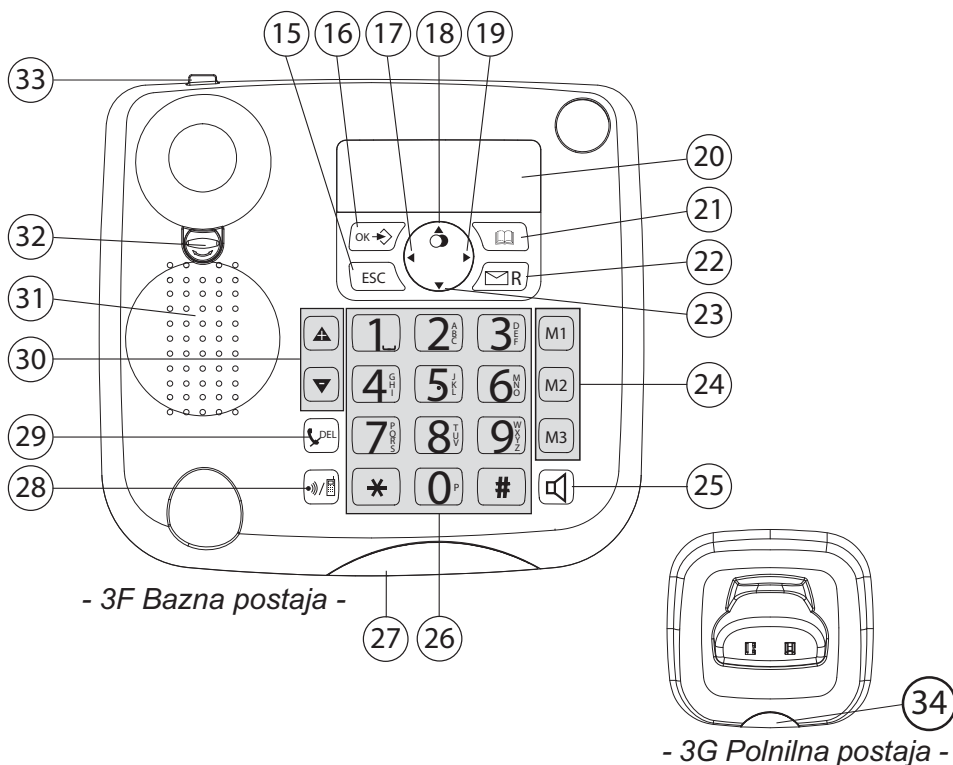











- 34. LED: slušalka se polni



3.8 Zaslón slušalke







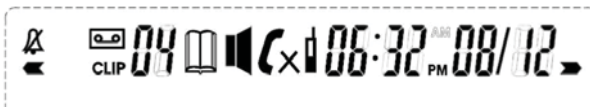

HANDSET X x = številka slušalke



	Druge številke ali pregled menija v levo		Druge številke ali pregled menija v desno
	Iskanje ali ustvarjanje vnosov v telefonski imenik		Prikaz stanja baterij
	Zvonjenje izključeno		Prostoročno telefoniranje vključeno
	Blokada tipkovnice vključena		Novo sporočilo glasovne pošte
	Telefonska povezava vzpostavljena		Mikrofon utišan
	Nove številke na seznamu klicev		Antena prikazuje moč sprejemnega signala.
	Notranji klic		Antena utripa, če je slušalka izven dosega.

3.9 Zaslón bazne postaje



	Druge številke ali pregled menija v levo		Druge številke ali pregled menija v desno
	Zvonjenje izključeno		Novo sporočilo glasovne pošte
CLIP	Nove številke na seznamu klicev	04	Številka položaja seznama klicev



-  Iskanje ali ustvarjanje vnosov v telefonski imenik
-  Telefonska povezava vzpostavljena
-  Notranji klic

-  Prostorčno telefoniranje vključeno
 -  Mikrofon utišan
- 06:32** AM **08/12** Ura in datum

3.10 Navigacija po meniju

Cocoon 8410 ima menijski sistem, ki je preprost za uporabo. Vsak meni sestavlja vrsta možnosti.

V nadaljevanju je pregled menijev slušalke in bazne postaje.

- | | |
|---|--|
| <ul style="list-style-type: none">  OK   OK
 ESC | <ol style="list-style-type: none"> 1 Pritisnite tipko Meni/OK, da odprete glavni meni. 2 Premaknite se do zelene menijske opcije. 3 Pritisnite tipko Meni/OK, da prikličete nadaljnje možnosti ali potrdite prikazano nastavitvev. 4 Za vrnitev na prejšnjo stopnjo menija pritisnite tipko Izhod. |
|---|--|

Slušalka



TELEFONSKI IMENIK	
SLUŠALKA	ZVONJENJE IME SLUŠALKE ZVOK TIPK IZBIRA BAZNE POSTAJE PONASTAVITEV JEZIK
PRIJAVA SLUŠALKE	
ODJAVA SLUŠALKE	

Bazna postaja

TELEFONSKI IMENIK	
ZVONJENJE	ZUNANJE NOTRANJE GLASNOST
ZVOK TIPK	
JEZIK	
NASTAVITVE	NAČIN IZBIRANJA FLASH PIN ŠTEVILKA
URA	DATUM/URA PRIKAZ
ODJAVA SLUŠALKE	
PONASTAVITEV	

3.11 Uporaba alfanumeričnih tipk

Z alfanumeričnimi tipkami lahko vnašate besedilo. Za izbiro črke pritisnite ustrezno alfanumerično tipko . Ko npr. pritisnete alfanumerično tipko **5**, se na zaslonu prikaže prva črka »j«. Z večkratnim pritiskom izberete drugo črko te tipke.

Pritisnite tipko **2** enkrat, da izberete črko »a«. Če želite zaporedoma izbrati črki »a« in »b«, pritisnite tipko **2** enkrat, da izberete »a«. Počakajte dve sekundi, da se kurzor premakne na naslednji položaj, in nato pritisnite tipko **2** dvakrat, da izberete »b«. S tipko za brisanje   lahko izbrišete pomotoma vnesene črke. Izbríše se črka pred kurzorjem.

S tipko v levo in tipko v desno   /   lahko premikate kurzor.

Tabela znakov



1	Presledek + – / 1
2	A B C 2
3	D E F 3
4	G H I 4
5	J K L 5
6	M N O 6
7	P Q R S 7
8	T U V 8
9	W X Y Z 9
0	_ 0

4 Uporaba telefona



Informacije Ta odsek opisuje način delovanja bazne postaje! Informacije o uporabi slušalke najdete pod „5 Uporaba brezžične slušalke“.

4.1 Nastavitev jezika zaslona

- | | |
|--|--|
|  OK | 1 Pritisnite tipko Meni/OK. |
|  OK | 2 Izberite » LANGUAGE « in potrdite. |
|  | 3 Nato izberite zelen jezik. |
| OK | 4 Za potrditev pritisnite OK. |

4.2 Nastavljanje datuma in ure



Informacije Če je za vaš telefonski priključek aktivirana funkcija prikaza identitete kličočega (**CLIP**) in ponudnik posreduje datum in uro, se ura samodejno nastavi ob dohodnem klicu. Ko nastavite uro, to nastavitvev samodejno prevzamejo vse slušalke bazne postaje.

- | | | | |
|----|----|---|--|
| | OK | 1 | Pritisnite tipko Meni/OK. |
| | OK | 2 | Izberite » TIME « in potrdite. |
| | OK | 3 | Izberite » DATE TIME « in potrdite. |
| | OK | 4 | Vnesite leto in potrdite. |
| | OK | 5 | Vnesite mesec in potrdite. |
| | OK | 6 | Vnesite dan in potrdite. |
| | OK | 7 | Vnesite uro in potrdite. |
| | OK | 8 | Vnesite minute. |
| OK | | 9 | Za potrditev pritisnite OK. |



Pomembno Datum in ura se pri izpadu toka bazne postaje izbrišeta.

4.3 Nastavitev prikaza časa



- | | | | |
|--|----|---|---|
| | OK | 1 | Pritisnite tipko Meni/OK. |
| | OK | 2 | Izberite » TIME « in potrdite. |
| | OK | 3 | Izberite » FORMAT « in potrdite. |
| | OK | 4 | Izberite prikaz časa » 24 UR « ali » 12 UR « in potrdite. |

4.4 Odhodni klici



Klicanje





- 1 Dvignite slušalko ali pritisnite tipko za prostoročno telefoniranje.
- 2 Vnesite telefonsko številko.
- 3 Za konec pogovora odložite slušalko ali ponovno pritisnite tipko za prostoročno telefoniranje.

- | | |
|---|---|
| 

 | <p>ALI</p> <ol style="list-style-type: none"> 1 Vnesite telefonsko številko. 2 Dvignite slušalko ali pritisnite tipko za prostoročno telefoniranje. 3 Za konec pogovora odložite slušalko ali ponovno pritisnite tipko za prostoročno telefoniranje. |
|---|---|



Ponovna izbira zadnje telefonske številke

- | | |
|--|--|
| 
 | <ol style="list-style-type: none"> 1 Dvignite slušalko ali pritisnite tipko za prostoročno telefoniranje. 2 Pritisnite tipko za ponovitev izbire.
Zadnja telefonska številka se pokliče samodejno. |
|--|--|

Ponovna izbira ene od zadnjih treh izbranih številk

- | | |
|---|--|
| 

 | <ol style="list-style-type: none"> 1 Pritisnite tipko za ponovitev izbire. 2 Izberite eno od zadnjih treh izbranih številk. 3 Dvignite slušalko ali pritisnite tipko za prostoročno telefoniranje. |
|---|--|

Klicanje številke v telefonskem imeniku



- | | |
|--|--|
| 
  | <ol style="list-style-type: none"> 1 Pritisnite tipko za telefonski imenik. 2 Premaknite se do zelenega imena ali vnesite začetno črko imena. 3 Pritisnite tipko Meni/OK, da prikažete telefonsko številko. 4 Dvignite slušalko ali pritisnite tipko za prostoročno telefoniranje.
Telefonska številka se pokliče samodejno. |
|--|--|

→ OK



4.5 Vkllop/izkllop prostoročnega telefoniranja

S to funkcijo lahko sprejmete klic, ne da bi morali dvigniti slušalko, ali če je slušalka že bila dvignjena.

- | | |
|--|---|
| 
 | <ol style="list-style-type: none"> 1 Za aktiviranje funkcije pritisnite tipko za prostoročno telefoniranje. 2 Za preklp pogovora nazaj na slušalko ponovno pritisnite tipko za prostoročno telefoniranje. |
|--|---|

4.6 Utišanje

Mikrofon se lahko med pogovorom utiša, tako da lahko govorite, ne da bi vas oseba na drugi strani slišala.



1 Pritisnite tipko za utišanje.

Mikrofon se utiša.



2 Za ponovno aktiviranje mikrofona spet pritisnite tipko za utišanje.

4.7 Nastavitev glasnosti zvočnika in slušalke



1 Med pogovorom pritisnite tipko za glasnost.

2 Glasnost lahko nastavite na stopnjo od 1 do 5.

4.8 Vklon in izklon zvoka tipk



OK

1 Pritisnite tipko Meni/OK.



OK

2 Izberite »**KEYPAD BEEP**« in potrdite.



OK

3 Izberite »**ON**« ali »**OFF**« in potrdite.

4.9 Telefonski imenik

V telefonski imenik lahko shranite 50 telefonskih števil in imen. Imena so lahko dolga do 16 znakov, številke pa do 24 cifer.

Dodajanje novih imen in novih števil



OK

1 Pritisnite tipko za telefonski imenik.

2 Pritisnite OK.



OK

3 Izberite »**NEW ENTRY**« in potrdite.



OK

4 Vnesite ime in potrdite.



OK

5 Vnesite telefonsko številko in potrdite.

6 Zasliši se potrditveni zvok.

Urejanje imena in telefonske številke



1 Pritisnite tipko za telefonski imenik.

2 S tipko navzgor oz. tipko navzdol izberite ime.
ALI

Vnesite začetno črko imena.

OK

3 Pritisnite OK.



OK



4 Izberite »**EDIT ENTRY**« in potrdite.

DEL

5 Za brisanje črk pritisnite tipko za brisanje.

- | | | | |
|--------|----|---|--|
| 4)5)6) | OK | 6 | Vnesite ime in potrdite. |
| 4)5)6) | OK | 7 | Vnesite telefonsko številko in potrdite. |
| | | 8 | Zasliši se potrditveni zvok. |

Izbris enega ali vseh vnosov v telefonskem imeniku

- | | | | |
|---|-----|---|---|
|  | | 1 | Pritisnite tipko za telefonski imenik. |
|  | | 2 | S tipko navzgor oz. tipko navzdol izberite ime.
ALI |
| 4)5)6) | | | Vnesite začetno črko imena. |
| OK | | 3 | Pritisnite OK. |
|  | | 4 | Izberite »DELETE ENTRY« ali »DELETE ALL« in potrdite. |
| OK | OK | 5 | Za potrditev pritisnite OK, ali pa pritisnite tipko Izhod za vrnitev. |
| OK | ESC | | |

4.10 Tipke za hitro izbiranje

V bazno postajo lahko shranite 3 neposredne številke za hitro izbiranje M1, M2 in M3 (vsaka največ 24 cifer).



Shranjevanje neposrednih številok za hitro izbiranje (M1 do M3)

- | | | | |
|---|----|---|--|
| M1-M2-M3 | | 1 | Pritisnite eno od tipk za hitro izbiranje. |
| OK | | 2 | Pritisnite OK. |
|  | OK | 3 | Izberite »NEW ENTRY« in potrdite. |
| 4)5)6) | OK | 4 | Vnesite ime in potrdite. |
| 4)5)6) | OK | 5 | Vnesite telefonsko številko in potrdite. |
| | | | Zasliši se potrditveni zvok. |







Informacije Če želite v telefonsko številko shraniti premor, pritisnite tipko za premor »P« (tipka 26 na sliki 3F „Bazna postaja“ na strani 14) za 2 sekundi na tistem mestu, kjer želite vstaviti 3 sekunde dolg premor. Številke za hitro izbiranje lahko urejate in brišete na enak način, kot je opisan za številke v telefonskem imeniku. Pri nezasedenih tipkah za hitro izbiranje se prikaže »EMPTY«.

Izbira številke za hitro izbiranje





- | | |
|---|---|
|  | 1 Dvignite slušalko ali pritisnite tipko za prostoročno telefoniranje. |
| M1-M2-M3 | 2 Pritisnite tipko za hitro izbiranje.
Telefonska številka se pokliče samodejno. |
|  | 3 Za konec pogovora odložite slušalko ali ponovno pritisnite tipko za prostoročno telefoniranje. |

4.11 Nastavitev notranje/zunanje melodije zvonjenja

Na izbiro je devet različnih melodij zvonjenja (1 do 9).

- | | |
|---|---|
|  | 1 Pritisnite tipko Meni/OK. |
| OK | 2 Izberite » RING TONE « in potrdite. |
|  | 3 Izberite » INTERNAL « za notranje klice.
ALI |
|  | 4 Izberite » EXTERNAL « za zunanje klice. |
|  | 5 Zdaj izberite melodijo zvonjenja (1 do 9) in potrdite. |
| OK | |





4.12 Nastavitev glasnosti zvonjenja

- | | |
|---|--|
|  | 1 Pritisnite tipko Meni/OK. |
|  | OK 2 Izberite » RING TONE « in potrdite. |
|  | OK 3 Izberite » VOLUME « in potrdite. |
|  | 4 Izberite zeleno glasnost (izključeno, 1–5) in potrdite. |
| OK | |

4.13 Nastavitev načina izbiranja

Za telefonske priključke sta na voljo dva načina izbiranja:





- DTMF/tonsko izbiranje (najpogosteje)
- Impulzno izbiranje (Samo potrebno, če napravo uporabljate s starejšim telefonskim aparatom!)

- | | |
|---|--|
|  | 1 Pritisnite tipko Meni/OK. |
|  | OK 2 Izberite » SETTINGS « in potrdite. |
|  | OK 3 Izberite » DIAL MODE « in potrdite. |
|  | OK 4 Izberite » tone « ali » PULSE « in potrdite. |

4.14 Nastavitev PIN-številke

Določene funkcije so na voljo le, če poznate PIN-številko bazne postaje.



PIN-številka ima 4 znake. Vnaprej nastavljena PIN-številka je »0000«. Če želite spremeniti PIN-številko in nastaviti skrivno številko, uporabite naslednji postopek:

- | | |
|--|---|
|  OK | 1 Pritisnite tipko Meni/OK. |
|  OK | 2 Izberite » SETTINGS « in potrdite. |
|  OK | 3 Izberite » SYSTEM PIN « in potrdite. |
|  OK | 4 Vnesite » OLD PIN « in pritisnite OK. |
|  OK | 5 Vnesite » NEW PIN « in potrdite. |

4.15 Ponastavitev bazne postaje

Ponastavite lahko vse nastavitve bazne postaje in izbrišete vse vnose v telefonskem imeniku, seznamu klicev, VIP-seznamu in seznamu ponovitev izbire.

Tako ponovno nastavite prednastavitve:

- | | |
|--|---|
|  OK | 1 Pritisnite tipko Meni/OK. |
|  OK | 2 Izberite » RESET « in potrdite. |
| OK | 3 Za potrditev pritisnite OK. |
|  OK | 4 Vnesite PIN-številko (0000) in potrdite. |

Standardne nastavitve so:

- | | |
|--|----------|
| – Zunanje zvonjenje | 8 |
| – Notranje zvonjenje | 1 |
| – Glasnost zvonjenja | 3 |
| – Zvok tipk | VKLJUČEN |
| – Način izbiranja | TONSKO |
| – Glasnost v slušalki | 3 |
| – Glasnost prostoročnega telefoniranja | 3 |
| – Prikaz datuma in časa | 24 |



Pomembno Vsi shranjeni podatki (ponovitev izbire, telefonski imenik, seznam klicev, številke za hitro izbiranje) se izbrišejo.

4.16 Seznam klicev

Dohodni klici se posamično shranijo v seznam klicev (največ 30 števil) bazne postaje in slušalk.

Število zgrešenih klicev je prikazano z »**X MISSED**«

(X = število zgrešenih klicev) in z utripajočim simbolom »**CLIP**«. Za prikaz zadnjega klica na kratko pritisnite tipko za seznam klicev .



Pomembno Da bi imeli na voljo storitev »prikaz telefonske številke (»**CLIP**«)«, jo je potrebno odobriti za vaš priključek. Za več informacij se obrnite na vašega ponudnika omrežja.

Na zaslonu se prikažeta telefonska številka in ime zadnjega klicatelja. Če ima telefonska številka več kot 12 cifer, lahko preostale številke prikažete s tipko . Če je seznam klicev prazen, se na zaslonu izpiše »**EMPTY**«.

Datum in čas dohodnega klica se prikažeta desno zgoraj za vsak klic.



1 Pritisnite tipko navzgor oz. tipko navzdol za pregled seznama.

Zraven simbola »**CLIP**« se prikaže številka položaja klica na seznamu klicev.



2 Pritisnite tipko v levo oz. tipko v desno za prikaz imena ali številke.



Informacije Če tipke navzgor ali tipke navzdol  15 sekund ne pritisnete, se telefon vrne v stanje pripravljenosti.

Po sprejetem klicu ostane telefonska številka klicatelja na zaslonu vidna še 5–8 sekund po zadnjem zvonjenju.

Klicanje številke s seznama klicev



1 Pritisnite tipko za seznam klicev.







2 Pritisnite tipko navzgor oz. tipko navzdol za pregled seznama.





3 Za začetek pogovora dvignite slušalko ali pritisnite tipko za prostoročno telefoniranje.

Shranjevanje številke s seznama klicev v telefonski imenik ali med številke za hitro izbiranje pod M1 do M3

- | | | |
|---|---|---|
|  | 1 | Pritisnite tipko za seznam klicev. |
|  | 2 | Pritisnite tipko navzgor oz. tipko navzdol za pregled seznama in potrdite. |
| OK | | |
|  | 3 | Izberite » SAVE TO PB « ali » SAVE TO MX « (MX = M1 do M3) in potrdite. |
| OK | | |
|  | 4 | Zdaj lahko vnesete ali spremenite ime in nato potrdite. |
| OK | | |
|  | 5 | Vnesite ali spremenite telefonsko številko in potrdite. |
| OK | | |

Izbris enega ali vseh vnosov v seznamu klicev







- | | | |
|---|----|--|
|  | 1 | Pritisnite tipko za seznam klicev. |
|  | 2 | Pritisnite tipko navzgor oz. tipko navzdol za pregled seznama in potrdite. |
| OK | | |
|  | 3 | Izberite » DELETE « ali » DELETE ALL « in dvakrat potrdite. |
| OK | OK | |



Pomembno Izbrišejo se samo stari klici. Novi, to pomeni neprebrani ali neodgovorjeni klici se ne izbrišejo.

4.17 Notranje klicanje slušalke in posredovanje klica brezžični slušalki

Klic lahko z bazne postaje preusmerite slušalki ali pa istočasno govorite z zunanjim udeležencem in drugim udeležencem na brezžični slušalki (konferenčna zveza):

- | | | |
|---|---|--|
|  | 1 | Tipko za notranji klic  držite pritisnjeno 3 sekunde, da se zasliši zvočni signal, nato tipko izpustite. Prikaže se » INT «. |
|  | 2 | Vnesite številko slušalke. Ko se vzpostavi povezava s slušalko, lahko opravite notranji klic. |
|  | 3 | Odložite slušalko, da prenesete pogovor brezžični slušalki.
ALI |
|  | 4 | Držite tipko za notranji klic  pritisnjeno 3 sekunde, da vzpostavite konferenčno zvezo. |

4.18 Iskanje slušalke (funkcija Paging)

S to funkcijo lahko najdete slušalko.



- 1 Pritisnite tipko Paging na bazni postaji.
Slušalka zveni 30 sekund in rdeča LED na slušalki utripa.
- 2 Pritisnite poljubno tipko na slušalki, da se zvonjenje konča.

4.19 Tipka R (Flash)

Pritisnite tipko Flash na bazni postaji (tipka 22 na sliki 3F na strani 14), če želite uporabiti posebne storitve zunanjega priključka, npr. »čakajoči klic« (predpostavljeno, da vaš telefonski ponudnik ponuja to storitev), ali posredovati klic, če uporabljate telefonski sistem. Tipka Flash **R** za kratek čas prekine povezavo. To prekinitev lahko nastavite na 100 ms oz. 300 ms. Če pa vaš sistem potrebuje drug čas prekinitve, ga lahko spremenite.

- | | | |
|--|----|---|
| | OK | 1 Pritisnite tipko Meni/OK. |
| | OK | 2 Izberite » SETTINGS « in potrdite. |
| | OK | 3 Izberite » RECALL « in potrdite. |
| | OK | 4 Zdaj izberite » LONG « ali » SHORT « in potrdite. |

5 Uporaba brezžične slušalke



Informacije Ta odsek opisuje način delovanja brezžične slušalke! Informacije o uporabi bazne postaje najdete pod „4 Uporaba telefona“.

5.1 Spreminjanje jezika

- | | | |
|-----|----|--|
| | OK | 1 Pritisnite tipko Meni/OK. |
| | OK | 2 Izberite » HANDSET « in potrdite. |
| | OK | 3 Izberite » LANGUAGE « in potrdite. |
| | OK | 4 Izberite zelen jezik in potrdite izbiro. |
| ESC | | 5 Pritisnite tipko ESC, da se vrnete v stanje pripravljenosti. |

5.2 Odhodni klici

Klicanje



- 1 Pritisnite tipko za klic.
- 2 Vnesite telefonsko številko.
- 3 Pritisnite tipko za konec klica, če želite končati pogovor.

Priprava klica



- 1 Vnesite telefonsko številko.
Napačno številko lahko popravite s tipko za utišanje. Če 10 sekund ne pritisnete nobene tipke, številka izgine in slušalka se vrne v stanje pripravljenosti.
- 2 Pritisnite tipko za klic.
Telefonska številka se pokliče samodejno.
- 3 Pritisnite tipko za konec klica, če želite končati pogovor.

Ponovna izbira zadnje telefonske številke



- 1 Pritisnite tipko za klic.
- 2 Pritisnite tipko za ponovitev izbire.
Zadnja telefonska številka se pokliče samodejno.
- 3 Pritisnite tipko za konec klica, če želite končati pogovor.

Ponovna izbira ene od zadnjih treh izbranih števil



- 1 Pritisnite tipko za ponovitev izbire.
Zadnja klicana številka se prikaže na zaslonu.
Če želite ponovno izbrati eno od zadnjih treh klicanih števil, večkrat pritisnite tipko za ponovitev izbire, dokler se na zaslonu ne prikaže zelena številka.
- 2 Pritisnite tipko za klic.
Telefonska številka se pokliče samodejno.
- 3 Pritisnite tipko za konec klica, če želite končati pogovor.

5.3 Dohodni klici

Pri dohodnem klicu zvonita slušalka in bazna postaja in lučki LED »vizualni klicni signal« (glejte točko 14 na sliki 3E in točko 27 na sliki 3F) na slušalki in bazni postaji utripata.



1 Pritisnite tipko za sprejem klica, če želite začeti pogovor.



2 Pritisnite tipko za konec klica, če želite končati pogovor.

5.4 Vkllop/izkllop prostoročnega telefoniranja

S to funkcijo lahko sprejmete klic, ne da bi morali slušalko držati v roki, ali če na slušalka že poteka pogovor.

Med pogovorom:



1 Za aktiviranje funkcije pritisnite tipko za prostoročno telefoniranje.



2 Za preklon pogovora nazaj na slušalko ponovno pritisnite tipko za prostoročno telefoniranje.



Pomembno Če uporabljate funkcijo za prostoročno telefoniranje dalj časa, se baterije hitreje izpraznijo!

5.5 Utišanje

Mikrofon se lahko med pogovorom utiša, tako da lahko govorite, ne da bi vas oseba na drugi strani slišala.



1 Pritisnite tipko za utišanje.

Mikrofon se utiša in prikaže se »MUTED«.



2 Za ponovno aktiviranje mikrofona spet pritisnite tipko za utišanje.

5.6 Nastavitev glasnosti v slušalki/glasnosti prostoročnega telefoniranja

Med pogovorom:



1 Pritisnite tipko navzgor oz. tipko navzdol.

Glasnost lahko nastavite na stopnje od 1 do 5.

5.7 Tipka R (Flash)

R → OK

Pritisnite tipko Flash (tipka 12 na sliki 3E „Brezžična slušalka“ na strani 13), če želite uporabiti posebne storitve zunanje priključke, npr. »čakajoči klic« (predpostavljeno, da vaš telefonski ponudnik ponuja to storitev), ali posredovati klic, če uporabljate telefonski sistem. Tipka Flash **R** za kratek čas prekine povezavo. To prekinitev lahko nastavite na 100 ms oz. 300 ms. Za nastavitve drugega časa prekinitve glejte „4.19 Tipka R (Flash)“.

5.8 Izbira zvonjenja in nastavitve glasnosti

Melodija zvonjenja slušalke za notranje/zunanje klice

→ OK

1 Pritisnite tipko Meni/OK.

▲▼ OK

2 Izberite »**HANDSET**« in potrdite.

▲▼ OK

3 Izberite »**RING TONE**« in potrdite.

▲▼ OK

4 Izberite »**INTERNAL**« ali »**EXTERNAL**« in potrdite.

▲▼ OK

5 Zdaj izberite melodijo zvonjenja (1 do 9) in potrdite.

Glasnost zvonjenja slušalke

→ OK

1 Pritisnite tipko Meni/OK.

▲▼ OK

2 Izberite »**HANDSET**« in potrdite.

▲▼ OK

3 Izberite »**RING TONE**« in potrdite.

▲▼ OK

4 Izberite »**VOLUME**« in potrdite.

▲▼ OK

5 Izberite želeno glasnost (izključeno, 1–5) in potrdite.



Pomembno Glasnost zvonjenja vsake posamezne slušalke lahko vklopite ali izklopite, tako da v stanju pripravljenosti držite pritisnjeno tipko **VKLOP/IZKLOP** zvonjenja

Na zaslonu se prikaže simbol in blokada tipkovnice je aktivirana.

5.9 Blokada tipkovnice

Ko je aktivirana blokada tipkovnice, tipke v stanju pripravljenosti ne delujejo (razen tipke za blokado tipkovnice).



1 Pritisnite in držite tipko za blokado tipkovnice.

 Na zaslonu se prikaže simbol.



2 Za deaktiviranje blokade tipkovnice ponovno držite pritisnjeno tipko za blokado tipkovnice.



Ko je blokada tipkovnice aktivirana lahko vseeno sprejmete dohodne klice, tako da pritisnete tipko za sprejem klica . Med pogovorom tipkovnica deluje kot običajno. Blokada tipkovnice se po pogovoru ponovno aktivira.

5.10 Ime slušalke

Ime, ki se prikaže na zaslonu, lahko spremenite (največ 12 znakov), kadar ni klica:



OK

ESC

1 Pritisnite tipko Meni/OK.

2 Izberite »**HANDSET**« in potrdite.

3 Izberite »**HANDSET NAME**« in potrdite.

4 Prejšnje ime izbrišite s tipko za utišanje in vnesite novo ime.

5 Za potrditev pritisnite.

6 Pritisnite tipko ESC, da se vrnete v stanje pripravljenosti.

5.11 Vklop/izklop zvoka tipk



OK

ESC

1 Pritisnite tipko Meni/OK.

2 Izberite »**HANDSET**« in potrdite.

3 Izberite »**KEYPAD BEEP**« in potrdite.

4 Zdaj izberite »**ON**« ali »**OFF**«.

5 Za potrditev pritisnite.

6 Pritisnite tipko ESC, da se vrnete v stanje pripravljenosti.

5.12 Telefonski imenik

V telefonski imenik lahko shranite 50 vnosov. Imena so lahko dolga do 16 znakov, telefonske številke pa do 24 cifr.

Dodajanje vnosa v telefonski imenik



OK OK



4) 5) 6) OK



4) 5) 6) OK

- 1 Pritisnite tipko za telefonski imenik.
- 2 Dvakrat pritisnite tipko OK.
- 3 Vnesite ime in potrdite.
- 4 Vnesite zeleno telefonsko številko in potrdite.
Zasliši se potrditveni zvok.

Izbira številke za hitro izbiranje



4) 5) 6)



- 1 Pritisnite tipko za telefonski imenik.
- 2 Premaknite se do zelenega imena ali vnesite začetno črko imena.
- 3 Pritisnite tipko za telefonski imenik, da prikažete telefonsko številko.
- 4 Zdaj pritisnite tipko za klic.
Telefonska številka se pokliče samodejno.
- 5 Pritisnite tipko za konec klica, če želite končati pogovor.

Urejanje vnosa v telefonskem imeniku



4) 5) 6)









OK

OK

OK

- 1 Pritisnite tipko za telefonski imenik.
- 2 Premaknite se do zelenega imena ali vnesite začetno črko imena.
- 3 Pritisnite tipko za telefonski imenik, da prikažete telefonsko številko.
- 4 Pritisnite tipko Meni/OK.
- 5 Izberite »**EDIT ENTRY**« in potrdite.
- 6 Vnesite ime in potrdite.
- 7 Vnesite ali spremenite telefonsko številko in potrdite.

Izbris enega ali vseh vnosov v telefonskem imeniku

- | | | |
|---|----------|---|
|  | 1 | Pritisnite tipko za telefonski imenik. |
|  | 2 | Premaknite se do zelenega imena ali vnesite začetno črko imena. |
|  | 3 | Pritisnite tipko za telefonski imenik, da prikažete telefonsko številko. |
|  | 4 | Pritisnite tipko Meni/OK. |
|  | 5 | Izberite » DELETE ENTRY «, da izbrišete aktualni vnos v telefonskem imeniku, in potrdite.
ALI |
|  | 6 | Izberite » DELETE ALL «, da izbrišete vse vnose v telefonskem imeniku, in potrdite. |
|  | 7 | Ponovno potrdite ali pritisnite tipko ESC za preskok. |

5.13 Prikaz identitete kličočega (»CLIP«)

Cocoon 8410 prikaže telefonsko številko dohodnih klicev. Ta funkcija se lahko uporabi samo, če ste se za to storitev prijavi pri vašem ponudniku omrežja. Nadaljnje informacije dobite pri vašem ponudniku omrežja.

Ko prejmete klic, se telefonska številka shrani v seznam klicev. Ta seznam lahko vsebuje do 30 telefonskih števil (vsaka z največ 23 ciframi).



Če ima telefonska številka več kot 12 cifer, se lahko na zaslonu pomaknete v desno, da prikažete preostale cifre.

Novi klici



Če je na seznamu klicev nov klic, na zaslonu utripa simbol »**CLIP**«.

Priklic seznama klicev



1 Pritisnite tipko za seznam klicev.
Prikaže se zadnji sprejeti klic. Če je seznam klicev prazen, se na zaslonu izpiše »**EMPTY**«.



2 Pritisnite tipko za telefonski imenik, če želite preskočiti številko.



3 Pritisnite tipko za telefonski imenik, če želite preskočiti datum in čas.

- | | |
|-----|--|
| ▲▼ | 4 Pritisnite tipko navzgor oz. tipko navzdol za pregled seznama. |
| ESC | 5 Pritisnite tipko ESC za izhod iz seznama klicev. |

Klicanje številke s seznama klicev

- | | |
|----|---|
| ✉ | 1 Pritisnite tipko za seznam klicev. |
| ▲▼ | 2 Preglejte seznam klicev, da se prikaže zelena telefonska številka. |
| ☎ | 3 Pritisnite tipko za klic, če želite začeti pogovor. Telefonska številka se pokliče samodejno. |
| ☎ | 4 Pritisnite tipko za konec klica, če želite končati pogovor. |

Brisanje številke s seznama klicev

- | | |
|-----------|--|
| ✉ | 1 Pritisnite tipko za seznam klicev. |
| ▲▼ | 2 Preglejte seznam klicev, da se prikaže zelena telefonska številka. |
| ↩ OK | 3 Pritisnite tipko Meni/OK. |
| ▲▼
OK | 4 Izberite » DELETE «, da izbrišete aktualno telefonsko številko, in potrdite. ALI |
| ▲▼
OK | 5 Izberite » DELETE ALL «, da izbrišete vse vnose v telefonskem imeniku, in potrdite. |
| OK
ESC | 6 Za potrditev pritisnite, ali pa pritisnite tipko ESC za vrnitev. |

Shranjevanje številke s seznama klicev med številke za hitro izbiranje

- | | |
|-----------|--|
| ✉ | 1 Pritisnite tipko za seznam klicev. |
| ▲▼ | 2 Preglejte seznam klicev, da se prikaže zelena telefonska številka. |
| ↩ OK | 3 Pritisnite tipko Meni/OK. |
| ▲▼
OK | 4 Izberite » SAVE TO PB « in potrdite. |
| ④⑤⑥
OK | 5 Spremenite ali dodajte ime in nato potrdite. |
| ④⑤⑥
OK | 6 Spremenite telefonsko številko in potrdite. |

5.14 Ponastavitev slušalke na standardne nastavitve



S tem se izbrišejo vse spremembe in se povrnejo vse prednastavitve (glasnost zvonjenja, melodija zvonjenja itd.). Zraven tega se s tem izbrišejo seznam klicev, seznam za ponovitev izbire in telefonski imenik!

- | | | |
|-----------|---|--|
| ↵ OK | 1 | Pritisnite tipko Meni/OK. |
| ▲▼ OK | 2 | Izberite » HANDSET « in potrdite. |
| ▲▼ OK OK | 3 | Izberite » RESET « in potrdite. |
| (4)(5)(6) | 4 | Vnesite PIN-številkko bazne postaje (prednastavljena je 0000). |
| | 5 | Naprava se vrne v stanje pripravljenosti. |

Standardne nastavitve so:

Ime slušalke	HANDSET
Glasnost v slušalki	Stopnja 3
Glasnost zvonjenja	Stopnja 3
Zunanje zvonjenje	Zvonjenje 8
Notranje zvonjenje	Zvonjenje 1
Zvok tipk	Vključen

5.15 Prikaz telefonskega predala

Ta prikaz deluje samo, če sta aktivirali telefonski predal oz. storitve telefonskih sporočil in vam ponudnik telefonskih storitev te informacije posreduje skupaj s prikazom telefonske številke! Ko prejmete v telefonski predal novo sporočilo, se na zaslonu prikaže simbol . Ko ste sporočilo slišali, simbol  izgine.

6 Prijava ali odjava slušalke

6.1 Prijava slušalke na bazno postajo Cocoon 8410

Na eno bazno postajo lahko prijavite do 5 slušalk. Ob nakupu je vsaka slušalka že prijavljena na bazno postajo.

Slušalko morate prijaviti samo, če:

- je bila slušalka pred tem odjavljena s te bazne postaje (npr. za ponovno inicializacijo);
- želite na bazno postajo prijaviti drugo slušalko.

Naslednji opis velja samo za slušalke in bazne postaje Cocoon 8410.



- 1 Pritisnite in držite tipko Paging na bazni postaji za 10 sekund.

Zdaj se na zaslonu bazne postaje prikaže »**REGISTER**«. To pomeni, da je bazna postaja v načinu za prijavo. Slušalka se zdaj lahko prijavi na sledeči način:



- 2 Pritisnite tipko Meni/OK na slušalki.



- 3 Izberite »**REGISTER**« in potrdite.



- 4 Vnesite številko bazne postaje (1–4), pri kateri želite prijaviti slušalko.

5 Naprava poišče bazno postajo. Ko jo najde, boste pozvani, da vnesete (štirimestno) PIN-številko.



- 6 Vnesite PIN-številko bazne postaje (prednastavljena je 0000). Če je PIN-številka napačna, slušalka ponovno poišče bazno postajo.

Ko je bila slušalka prijavljena, se na zaslonu prikažeta ime slušalke in njena številka.



Informacije Za spremembo PIN-številke bazne postaje glejte „4.14 Nastavitve PIN-številke“.

6.2 Odjava slušalke z bazne postaje Cocoon 8410

Slušalko je mogoče odjaviti z bazne postaje, da se lahko prijavi druga slušalka.



- 1 Pritisnite tipko Meni/OK.



OK

- 2 Izberite »**REMOVE HS**« in potrdite.



OK

- 3 Vnesite PIN-številko bazne postaje (prednastavljena je 0000).



OK

- 4 Vnesite notranjo številko slušalke, ki jo želite odjaviti (1–5), in potrdite.

Ko je bila slušalka uspešno odjavljena, se vrne v stanje pripravljenosti. V nasprotnem primeru boste pozvani, da ponovno vnesete številko slušalke.

6.3 Odjava slušalke z bazne postaje Cocoon 8410 prek slušalke

- | | | |
|-----------|---|---|
| ↵ OK | 1 | Pritisnite tipko Meni/OK. |
| ▲▼ OK | 2 | Izberite » DE_REGISTER « in potrdite. |
| ④⑤⑥
OK | 3 | Vnesite PIN-številklo bazne postaje (prednastavljena je 0000). |
| ④⑤⑥ OK | 4 | Vnesite notranjo številko slušalke, ki jo želite odjaviti (1–5), in potrdite. |

Ko je bila slušalka uspešno odjavljena, se vrne v stanje pripravljenosti. V nasprotnem primeru boste pozvani, da ponovno vnesete številko slušalke.



Pomembno Slušalke je mogoče odjaviti samo, če niso v uporabi.

6.4 Izbira bazne postaje

Če je slušalka prijavljena na več baznih postaj (največ 4), morate izbrati eno od teh, da slušalka v določenem trenutku vedno komunicira samo z eno bazno postajo. Obstajata dve možnosti:

Samodejno izbiranje

Če ste slušalko nastavili na samodejno izbiranje, ta samodejno poišče naslednjo bazno postajo v stanju pripravljenosti.

- | | | |
|-------|---|--|
| ↵ OK | 1 | Pritisnite tipko Meni/OK. |
| ▲▼ OK | 2 | Izberite » HANDSET « in potrdite. |
| ▲▼ OK | 3 | Izberite » SELECT BASE « in potrdite. |
| ▲▼ OK | 4 | Izberite » AUTOMATIC « in potrdite. |





Informacije Če bazno postajo izbirate samodejno in je slušalka zunaj dosega trenutne bazne postaje, slušalka poišče samo najbližjo bazno postajo v stanju pripravljenosti (ne med pogovorom).

Ročno izbiranje

Če ste slušalko nastavili na ročno izbiranje, ta poišče samo bazno postajo, ki ste jo nastavili.

- | | | |
|-------|---|--|
| ↵ OK | 1 | Pritisnite tipko Meni/OK. |
| ▲▼ OK | 2 | Izberite » HANDSET « in potrdite. |

-  OK 3 Izberite »**SELECT BASE**« in potrdite.
-  OK 4 Izberite »**MANUAL**« in potrdite.
-  OK 5 Izberite bazno postajo in potrdite.



Pomembno Da lahko izberete bazno postajo, mora biti slušalka prijavljena na ustrezno bazno postajo.

7 Posredovanje klica in notranji klici z ene slušalke na drugo

7.1 Posredovanje klica in konferenčna zveza med zunanjim pogovorom

INT

- 1 Med zunanjim pogovorom pritisnite tipko **INT** in nato številko slušalke (1–5, za bazno postajo izberite »0«).

Druga slušalka zvoní.

Ko se vzpostavi povezava z drugo slušalko, lahko opravite notranji klic. Ko odložite, se zunanji pogovor posreduje drugi slušalki.

INT

- 2 Pritisnite in držite tipko **INT** za 3 sekunde. Zdaj lahko hkrati govorite s drugo slušalko in zunanjo povezavo (konferenčna zveza).

INT

- 3 Ponovno pritisnite tipko **INT**, če želite preklopiti nazaj na zunanji klic.



- 4 Pritisnite tipko za konec klica, če želite končati pogovor.

7.2 Notranji klic (funkcija hišnega telefona)



Informacije Vodite lahko pogovor med bazno postajo in brezžično slušalko.
Bazna postaja ima notranjo številko »0«.

INT

- 1 V stanju pripravljenosti pritisnite tipko **INT** in nato številko slušalke (1–5, za bazno postajo izberite »0«).

Zdaj zvoní klicana slušalka oz. bazna postaja.



- 2 Pritisnite tipko za klic, ali dvignite slušalko bazne postaje.

| Zdaj lahko opravite notranji klic.

8 Kratice in razlaga strokovnih izrazov

CLIP

Calling Line Identification Presentation, prenos in prikaz telefonske številke klicatelja na zaslonu.

DECT

Digital Enhanced Cordless Telecommunication; evropski telekomunikacijski standard za digitalne, »brezžične« telefone.

Način ECO

Economic Mode; način delovanja z majhnim sevanjem na področju telefonije DECT.

Tipka Flash

Povzroči kratkotrajno prekinitev na zvezi, s čimer se aktivirajo določene storitve kot sta zadrževanje klica ali preusmeritev klica. V primeru telefonskih aparatov se tipka Flash oz. **R** uporablja za notranji klic.

GAP

Generic Access Profile; vmesnik med bazno postajo in slušalko, ki omogoča brezžično povezavo.

INT

Notranji udeleženec v pogovoru. Druga slušalka ali telefonski priključek znotraj enega telefonskega aparata.

IWV

Impulzno izbiranje; zastareli, analogni način izbiranja (»škrtanje« med izbiranjem).

LCD

Liquid Crystal Display; zaslon s tekočimi kristali.

LED

Light Emitting Diode; svetleča dioda LED.

MFV

Večfrekvenčno izbiranje; moderni, digitalni način izbiranja.

PIN

Osebna identifikacijska številka.

Tipka R

Tipka za notranji klic (glejte tipka Flash).

Standby

»Stanje pripravljenosti« naprave, ne da bi ta bila popolnoma izključena.

Twin

»Dvojček«; oznaka za enoto naprave z dvema identičnima napravama, npr. dve slušalki.

9 Odpravljanje težav

Težava	Možen vzrok	Rešitev
Ni prikaza na zaslonu.	Bateriji sta prazni.	Preverite, če sta obe bateriji pravilno vstavljeni.
		Napolnite bateriji.
Ni zvoka.	Telefonski kabel ni pravilno priključen.	Preverite priključek telefonskega kabla.
	Zveza je zasedena zaradi druge slušalke.	Počakajte, da bo druga slušalka odložena.
Klicatelja se slabo sliši.		Nastavite glasnost med pogovorom s tipko za glasnost.
Zvonjenje slušalke je pretiho.		Nastavite glasnost zvonjenja.
Številke ni mogoče izbrati.	Način izbiranja je napačno nastavljen.	Glejte „4.13 Nastavitev načina izbiranja“ za nastavitev pravilnega načina izbiranja.
Simbol  utripa.	Slušalka je zunaj dosega bazne postaje.	Prinesite slušalko v območje dosega bazne postaje.
	Bazna postaja nima elektrike.	Preverite omrežni adapter in omrežni kabel.
	Slušalka ni prijavljena na bazno postajo.	Prijavite slušalko na bazno postajo.

Težava	Možen vzrok	Rešitev
Bazna postaja ali slušalka ne zvonita.	Glasnost zvonjenja je izklopljena ali pretiha.	Nastavite glasnost zvonjenja.
Klica ni mogoče posredovati sosednjemu priključku.	Čas prekinitve je prekratek.	Napravo nastavite na daljši čas prekinitve.
Telefon se ne odziva na pritisk na tipke.	Napaka v delovanju.	Odstranite in ponovno vstavite bateriji.
»LINE IN USE«	Zveza je zasedena zaradi druge slušalka.	Počakajte, da se druga slušalka odloži.

Na napravi ničesar ne spreminjajte ali popravljajte. Popravila na napravi ali na kablu naj izvedejo strokovnjaki v servisnem centru. Zaradi nestrokovnih popravil je lahko uporabnik v veliki nevarnosti.

10 Servisna popravila

10.1 Vzdrževanje

Naprave ni potrebno vzdrževati. Po potrebi preverite stanje baterij in ju pri zmanjšani zmogljivosti oz. začetni netesnosti zamenjajte za novi bateriji iste vrste.



Opozorilo Nevarnost razlitja jedkih snovi!

Ko odstranjujete bateriji, iz katerih teče kislina, nosite zaščitne rokavice.

Če naprava pride v stik z vodo, takoj odstranite bateriji oz. jo izklopite z električnega napajanja (bazna postaja) in napravo skrbno posušite. Po 2–3 dneh sušenja preverite delovanje naprave. Če je pokvarjena, jo pošljite na servisni center.

10.2 Čiščenje



Opozorilo Nevarnost električnega udara ali kratkega stika zaradi stika s komponentami, ki prevajajo elektriko. Preprečite, da bi tekočina prišla v napravo. Če se to vendarle zgodi, takoj izvlecite vtič iz vtičnice in vtič telefonskega kabla iz stenske vtičnice oz. odstranite bateriji.

Pri poškodbi naprave, kabla oz. vtiča: izogibajte se neposrednemu stiku in tekočini ter napravo takoj izklopite z 230-voltnega električnega omrežja.

Telefon čistite s krpo, rahlo namočeno v mlačno vodo, ali z antistatično krpo. Nikoli ne uporabljajte čistil ali abrazivnih čistil.

10.3 Skladiščenje, kadar naprave dalj časa ne uporabljate

Če naprave začasno ne uporabljate, izvlecite telefonski kabel iz stenske vtičnice ter iz telefonske vtičnice bazne postaje. Vtiče bazne postaje ter slušalke izvlecite iz 230-voltnih vtičnic.

Odstranite bateriji iz slušalke. Kadar naprave dalj časa ne uporabljate, pri ponovni uporabi zamenjajte bateriji z novimi iste vrste.

Naprave in bateriji shranite na ne pretoplem in suhem mestu.

10.4 Odstranjevanje (varovanje okolja)



Po koncu življenjske dobe naprave ter baterij teh ne smete odvreči v običajne gospodinjske odpadke. To prepoznate po simbolu na napravi in/ali embalaži. Napravo odvrzite na zbirnem mestu za nadaljnjo obdelavo električnih in elektronskih naprav. Nekateri materiali naprave se lahko reciklirajo. S ponovno uporabo nekaterih delov oz. surovin rabljenih naprav bistveno vplivate na varovanje okolja.

Tudi embalažo odvrzite na okolju prijazen način.

Če potrebujete več informacij o zbirnih mestih v vaši okolici, se obrnite na lokalne pristojne organe.

11 Tehnični podatki

Standard	DECT (Digital Enhanced Cordless Telecommunications) GAP (Generic Access Profile)
Frekvenčno območje	1.880 MHz do 1.900 MHz
Moč emisije	10 mW (povprečna moč na kanal)
Doseg	Do 300 m na prostem – do 50 m v zgradbah
Baterije slušalke:	2 x 1,2 V, 600 mAh tipa AAA, akumulatorska baterija NiMH
Električno napajanje bazne postaje	Vhod: 100~240 V AC/50-60 Hz izhod: 6 V DC/500 mA
Električno napajanje polnilne postaje	Vhod: 230 V AC/50 Hz izhod: 7,5 V DC/100 mA

Čas stanja pripravljenosti slušalke	100 ur v stanju pripravljenosti
Čas govorjenja slušalke	10 ur
Čas polnjenja:	16 ur
Dopustna delovna temperatura	+5 °C do + 45 °C
Dovoljena relativna zračna vlaga	od 25 do 85 %
Način izbiranja	Impulzno in tonsko izbiranje (DTMF)
Čas prekinitve	100 ali 300 ms
Pomnilnik slušalke za številke	50 vnosov v telefonskem imeniku z do 24 ciframi in 16 črkami
Pomnilnik bazne postaje za številke	3 neposredne številke za hitro izbiranje (M1–M3) z do 24 ciframi 50 vnosov v telefonskem imeniku z do 24 ciframi in 16 črkami
Mere bazne postaje/ polnilne postaje/ slušalke	200 mm x 71 mm x 183 mm/ 104 mm x 100 mm x 59 mm/ 182 mm x 284 mm x 58 mm
Teža bazne postaje/ polnilne postaje/ slušalke	763 g z omrežnim adapterjem/ 185 g z omrežnim adapterjem/ 147 g z baterijama
Maksimalna poraba toka	Bazna postaja s slušalko: 2,0 W Polnilna postaja s slušalko: 1,3 W

12 Garancija

12.1 Garancijska doba

Garancijska doba naprav je 36 mesecev. Garancijska doba začne veljati od dneva, ko ste kupili novo napravo. Garancija ne velja za običajne oz. akumulatorske baterije (tipov AA/AAA).

Potrošnega materiala in poškodb, ki imajo neznamenit vpliv na delovanje ali vrednost naprave, garancija ne vključuje.

Uveljavljanje garancijskega zahtevka je mogoče le z originalnim računom oz. kopijo računa, na kateri sta razvidna datum nakupa in model naprave.

12.2 Obdelava garancije

Pokvarjeno napravo pošljite na pooblaščen servisni center z veljavnim računom in izpolnjenimi zahtevanimi podatki.

Če se naprava pokvari med garancijsko dobo, servisni center popravilo okvare, ki je nastala zaradi napake materiala ali proizvodne napake, izvede brezplačno tako, da se pokvarjena naprava ali deli pokvarjene naprave popravijo oz. zamenjajo. V primeru zamenjave se lahko barva in model naprave razlikujeta od prvotno kupljene naprave. S prvotnim datumom nakupa se začne garancijska doba. Garancijska doba se ne podaljša, če so v pristojnem servisnem centru napravo zamenjali oz. popravili.

12.3 Garancija ne vključuje

Poškodb ali okvar, ki so nastale zaradi neustreznega ravnanja ali nepravilne uporabe, ter okvar, ki so nastale zaradi uporabe neoriginalnih delov oz. dodatne opreme, garancija ne vključuje. Garancija ne vključuje niti poškodb zaradi zunanjih vplivov, kot so udar strele, voda ali požar, niti poškodb pri transportu. Če je serijska številka naprave spremenjena, odstranjena ali nečitljiva, ne morete uveljavljati garancije. Vsi garancijski zahtevki se izbršejo, če je kupec napravo popravil, spremenil oz. jo prilagodil.

Ta naprava lahko deluje samo na baterije. Če želite zamenjati baterije, ki ste jih prejeli ob dobavi naprave, preverite, če so nove baterije ustrezne in jih je mogoče polniti. Za slušalke pod NOBENIM pogojem ne uporabljajte alkalnih baterij. Če uporabite alkalne baterije in slušalko vstavite v polnilno postajo, se baterije segrejejo in lahko eksplodirajo. Okvare, ki nastane zaradi tega, proizvajalec ne krije in naprave, ki se zaradi tega pokvari, garancija ne vključuje. Vsa popravila plača kupec.

13 Naslov servisa in podpora

Glejte ločen dokument (Naslov servisa in telefonske številke podpore) ali www.ucom.be.

14 Skladnost in proizvajalec

Topcom Europe Nv.
Grauwmeer 17
3001 Heverlee
Belgija

15 Index

B		P	
Bateriji	12	Paging	26
Bazna postaja	17	PIN-številke	23
Blokada tipkovnice	30	Posredovanje klica	37
D		Pravilna uporaba	6
Datuma	18	Prijava ali odjava slušalke	34
F		Prikaz èasa	18
Flash	26, 29	Prikaz identitete kličòèega	32
G		Priprava klica	27
Glasnost zvonjenja	22	Prostoròeno telefoniranje	19, 28
Glasnost zvonjenja slušalke	29	S	
I		Simboli	6
Ime slušalke	30	Seznam klicev	24
Impulzno izbiranje	22	Splošno	5
Iskanje slušalke	26	Standardne nastavitve	23, 34
J		T	
Jezik zaslona	17	Telefonski imenik	20, 31
K		Tipka R	26, 29
Klicanje	27	Tonsko izbiranje	22
kKnferenènà zveza	37	U	
Kratice	38	Uporaba brezžične slušalke	26
M		Uporaba tipk	17
Melodija zvonjenja	22	Ura	18
Menu	16	Utišanje	20, 28
N		V	
Naèin ECO	10	Varnostna opozorila	7
Naèina izbiranja	22	Z	
O		Zaslon	15
Obseg dobave	6	Zvoènik	20
Odhodni klici	18, 27		
Oznake	6		

DECLARATION OF CONFORMITY

We manufacturer, Topcom Europe Nv, Grauwmeer 17 , 3001 Heverlee , Belgium, declare that our product :

Type: Wireless Telephone Device (DECT)

Model: Cocoon 8410

Class of equipment: Class 1

is in compliance with the essential requirements and other relevant provisions of the: R&TTE directive 1999/5/EC

EuP-Directive 2009/125/EC

and carries the CE mark accordingly.

Supplementary information:

The product complies with the requirements of:

Directive 1999/5/EC (R&TTE)

Safety:

EN 60950-1/A11:2009

EMC:

ETSI EN 301 489-1 V1.8.1

ETSI EN 301 489-6 V1.3.1

Efficient use of frequency spectrum:

ETSI EN 301 406 V1.5.1

Health:

EN 50360:2001-07

EN 50385:2002-08

Directive 2009/125/EC (EuP)

EN 62301:2005

Regulation 1275/2008 and 278/2009

Date: 27/1/2010

Place: Heverlee , Belgium

Name: Verheyden Geert

Function: Technical Director

Signature:

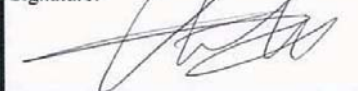

European contact: Topcom Europe Nv, R&D department, Research Park, Grauwmeer 17, 3001 Heverlee, Belgium. Tel : +32 16 398920 , Fax : +32 16 398939

SILVERCREST[®]

COCOON 8410

visit our website
www.ucom.be