

UCOM

COCOON 910

BEZDRÁTOVÝ TELEFON
BEZDRÔTOVÝ TELEFÓN



UŽIVATELSKÁ PŘÍRUČKA
UŽIVATEĽSKÁ PRÍRUČKA
1.0



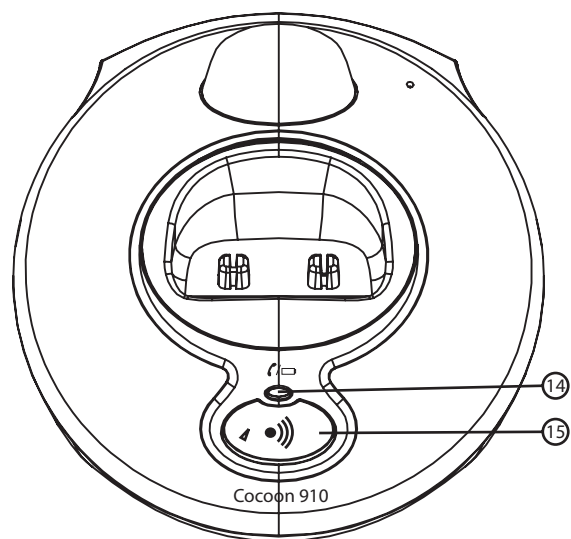
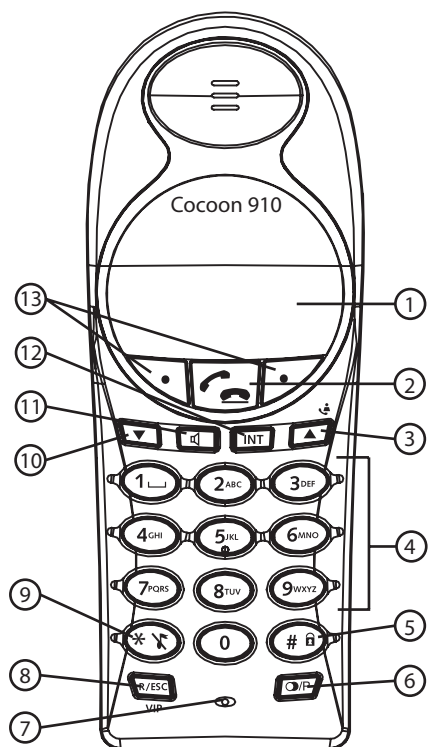

ÚVOD

Děkujeme Vám za to, že jste si zakoupili nový bezdrátový digitální telefon.

Účel použití:

Tento výrobek je určen pro připojení k analogové telefonní lince ve vnitřním prostředí. Získali jste Cocoon 910, což je produkt vyrobený podle technologie DECT (Digital Enhanced Cordless Telecommunications). Technologii DECT charakterizuje vysoký stupeň zabezpečení proti odposlechu a vysoce kvalitní digitální přenos. Tento telefon byl navržen pro širokou škálu aplikací. Lze jej například používat v síti základních jednotek a mikrotelefonů, tvořící telefonní systém, který umožňuje:

- Provoz až 5 mikrotelefonů na jedné základní jednotce.
 - Vnitřní spojení (interkom) mezi 2 mikrotelefony.
 - Provoz jednoho mikrotelefonu až na 4 základních jednotkách.
- Služby Caller ID (identifikace volajícího) zajišťuje poskytovatel sít'ových služeb. Po předplacení služby Caller ID bude tento telefon zobrazovat telefonní číslo volajícího.

PRED PRVÝM POUŽITÍM

Ďakujeme vám za zakúpenie tohto nového digitálneho bezdrôtového telefónu.

Účel použitia:

Tento produkt je určený k izbovému pripojeniu k analógovej telefónnej linke. Zaobstarali ste si Cocoon 910, ktorý je produktom vyrobeným podľa Digitálnych Zosilnených Bezdrôtových Telefónnych Telekomunikácií (Digital Enhanced Cordless Telecommunications - DECT). DECT technológia je charakterizovaná vysokou bezpečnostnou ochranou proti odpočúvaniu, ako aj vysoko kvalitným digitálnym prenosom. Telefón bol navrhnutý pre široký rozsah aplikácií. Tak napríklad, tento telefón môže byť použitý v sieti základných jednotiek a slúchadiel, tvoriac telefónny systém, ktorý:

- Ovláda maximálne päť slúchadiel z jednej základnej jednotky.
 - Dovoľuje vzájomné prepojenie medzi dvoma slúchadlami.
 - Dovoľuje ovládanie slúchadla z maximálne štyroch základných jednotiek.
- Služba 'Identifikácia volajúceho' je služba poskytovateľa siete. Po nahlásení služby 'Identifikácia volajúceho', tento telefón zobrazí telefónne číslo volajúceho.

Dôležité upozornění

Abyste mohli používat službu "identifikace volajícího" (zobrazení volajícího), musíte si ji na své telefonní lince aktivovat. K aktivaci této funkce bývá zapotřebí její samostatné předplacení u poskytovatele telefonních služeb. Pokud na své telefonní lince funkci identifikace volajícího nemáte, NEBUDOU se telefonní čísla příchozích hovorů na displeji vašeho telefonu zobrazovat.

!! Dôležité !!

Aby ste použili službu 'Identifikácia volajúceho' (zobrazenie čísla volajúceho), táto služba musí byť aktivovaná na vašej telefónnej linke. Bežne je potrebné dodatočné nahlásenie u vašej telefónnej spoločnosti na aktivovanie tejto služby. Ak nemáte službu 'Identifikácia volajúceho' na vašej telefónnej linke, číslo volajúceho sa nezobrazí na displeji vášho telefónu.

Symbol CE znamená, že jednotka spĺňa základné požiadavky smernice R&TTE.

Symbol CE označuje, že jednotka súhlasí s hlavnými požiadavkami R&TTE smernice.

Možnosť úpravy vlastností popísaných v tejto príručke je vyhradená.

Charakteristiky popísané v tomto manuáli sú publikované s právom na modifikácie.

1	Bezpečnostní upozornění	5
2	Čištění	6
3	Likvidace zařízení (ekologicky šetrná)	6
4	Instalace	7
4.1	Instalace základní jednotky	7
4.2	Instalace baterií	8
5	Než začnete telefon používat	9
5.1	Tlačítka/LED diody	9
5.2	Displej (LCD)	10
5.3	Ikony	10
5.4	Pohyb v menu	11
6	Provoz mikrotelefonu	11
6.1	Zap/vyp mikrotelefonu	11
6.2	Nastavení jazyka	11
6.3	Volání	12
6.4	Příchozí hovor	13
6.5	Možnosti seznamu posledních volaných čísel	13
6.6	Aktivace/deaktivace funkce handsfree	13
6.7	Upozornění na to, že se mikrotelefon nachází mimo dosah základní jednotky	14
6.8	Nastavení hlasitosti reproduktoru	14
6.9	Ukazatel délky hovoru na displeji	14
6.10	Vypnutí mikrofonu (ztlumení)	14
6.11	Tlačítko pauza	15
6.12	Nalezení ztraceného mikrotelefonu (paging)	15
6.13	Použití alfanumerické klávesnice mikrotelefonu	15
6.14	Nastavení hlasitosti vyzvánění na mikrotelefonu	17
6.15	Nastavení melodie vyzvánění na mikrotelefonu	17
6.16	Zámek klávesnice	18
6.17	Zap/vyp tónů tlačítek	18
6.18	Kontrast displeje	18
6.19	Změna názvu mikrotelefonu	18
6.20	Automatická odpověď	19
7	Implicitní nastavení mikrotelefonu (reset mikrotelefonu)	19
8	Nastavení hodin a budíku	20
8.1	Datum a čas	20
8.2	Formát hodin	20
8.3	Použití funkce budíku	20
9	Telefonní seznam	21
9.1	Přidání čísla a jména do telefonního seznamu	21
9.2	Vyhledání čísla v telefonním seznamu	21
9.3	Změna jména nebo čísla v telefonním seznamu	22
9.4	Vymazání jména a čísla z telefonního seznamu	22

10	VIP seznam	22
10.1	Kopírování položek telefonního seznamu do VIP seznamu	22
10.2	Změna vyzváněcího tónu u VIP položky	23
10.3	Vymazání položky z VIP seznamu	23
11	Provoz základní jednotky	23
11.1	Nastavení hlasitosti a melodie vyzvánění základní jednotky	23
11.2	Tlačítko R (flash)	24
11.3	Změna PIN kódu (systémový PIN kód)	24
11.4	Nastavení režimu vytáčení	25
12	Další mikrotelefony a základní jednotky	25
12.1	Přidání nového mikrotelefonu	25
12.2	Odebrání mikrotelefonu	26
12.3	Volba základní jednotky	26
12.4	Použití více mikrotelefonů	27
13	Identifikace volajícího/funkce CLIP	28
13.1	Seznam volání	29
13.2	Volání čísla ze seznamu volání	29
13.3	Uložení čísla ze seznamu volání v telefonním seznamu	29
13.4	Mazání čísel ze seznamu volání	29
14	Ukazatel hlasové pošty	30
15	Struktura menu	30
16	Hledání a odstraňování závad	31
17	Technické údaje	31
18	Záruční list	32
18.1	Záruční doba	32
18.2	Uplatnění záruky	32
18.3	Záruka nezahrnuje	32
19	Servisní adresa a podpora	32
20	Prohlášení o shodě a výrobce	32

1 Bezpečnostní upozornění

Při použití elektrického zařízení je třeba postupovat vždy v souladu s následujícími bezpečnostními upozorněními.

Přečtěte si prosím pečlivě následující informace týkající se bezpečnosti a správného použití. Seznamte se se všemi funkcemi zařízení. Tyto bezpečnostní pokyny si uschovejte a v případě potřeby je předejte třetí straně.

Elektrická bezpečnost a ochrana:

- Neprovozujte zařízení, je-li poškozená síťová zástrčka, kabel nebo samotné zařízení.
- Pokud jste zařízení upustili na zem, musí jej před jeho dalším použitím zkontrolovat odborník na elektrotechniku.
- V zařízení je přítomné nebezpečné napětí. Nikdy nesnímejte kryt zařízení a nevsunujte žádné předměty do větracích otvorů.
- Nedovolte, aby do zařízení vnikla kapalina. V případě nouze vytáhněte zástrčku ze zásuvky.
- Zástrčku vytáhněte ze zásuvky také pokud se během použití zařízení vyskytne závada nebo před jeho čištěním.
- Nedotýkejte se ostrými nebo kovovými předměty dobíječky ani kontaktů zástrčky.
- Úpravy nebo opravy zařízení neprovádějte nikdy sami. Opravy zařízení nebo síťového kabelu smí provádět pouze specializované servisní středisko. Neodborné opravy představují pro uživatele závažné nebezpečí.
- Děti často podceňují nebezpečí související s elektrickými zařízeními. Proto nesmíte děti nikdy nechávat v blízkosti elektrického zařízení bez dozoru.
- Zařízení není určeno pro použití ve vlhké místnosti (např. koupelna) nebo na místech s velkým množstvím prachu.
- Je-li zařízení připojeno k napájení během bouřky, může dojít k jeho poškození bleskem. Proto při bouřce vytáhněte síťovou zástrčku ze zásuvky a odpojte anténu.
- Chcete-li zařízení zcela odpojit od napájení, musíte vytáhnout zástrčku ze zásuvky. Při vytahování zástrčky ze zásuvky tahejte vždy za samotnou zástrčku. Nikdy netahejte za kabel.
- Síťový kabel chraňte před stykem s horkým povrchem a nedovolte, aby došlo k jakémukoli jeho poškození. Taktéž nedovolte, aby docházelo k jeho příliš velkému napnutí.
- Síťový kabel pravidelně kontrolujte, abyste se ujistili, že není poškozen.
- Před použitím síťový kabel zcela rozviňte.
- Dbejte na to, aby o síťový kabel nemohl nikdo zakopnout.
- Toto zařízení může mít nepříznivý vliv na funkci některých lékařských přístrojů.
- Mikrotelefon může způsobovat nepříjemný bzučivý zvuk v sluchadlech.

Protipožární bezpečnost:

- Teplo, které se hromadí uvnitř zařízení, může způsobit závadu a/nebo požár samotného zařízení. Proto nedovolte, aby bylo zařízení vystaveno působení extrémních teplot:
 - Nevystavujte jej přímému slunečnímu záření ani působení tepla vyzařovaného z ohřivačů.
 - Nezakrývejte větrací otvory.

Nebezpečí výbuchu:

- Nikdy neodhazujte baterie do ohně.

Nebezpečí otrávení:

- Baterie ukládejte mimo dosah malých dětí.

Poznámka:

- Používejte pouze dobíječku, která je součástí dodávky. Nepoužívejte jiné dobíječky, jinak se vystavujete nebezpečí poškození bateriových článků.
- Napájecí zásuvka ve zdi se musí nacházet v blízkosti zařízení a musí být snadno přístupná.
- Jelikož tento telefon nelze použít při výpadku proudu, měli byste pro nouzové hovory používat telefon nezávislý na síťovém napájení, např. mobilní telefon.
- Používejte pouze dobíjecí baterie stejného typu. Při vkládání baterií do prostoru na baterie dbejte na jejich správnou polaritu (polarita je vyznačená uvnitř mikrotelefonu). Nikdy nepoužívejte běžné nedobíjecí baterie!

2 Čištění

Telefon čistěte mírně navlhčeným hadrem nebo antistatickou utěrkou. Nikdy nepoužívejte čisticí prostředky ani abrazivní rozpouštědla.

3 Likvidace zařízení (ekologicky šetrná)



Po skončení životnosti nevyhazujte výrobek do běžného domovního odpadu. Dopravte jej na sběrné místo pro recyklaci elektrických a elektronických zařízení. Tento pokyn naleznete na samotném výrobku, v jeho uživatelské příručce a/nebo na krabici.

Některé z materiálů, z nichž je výrobek vyroben, lze opět použít, pokud je odevzdáte na sběrném místě pro recyklaci. Opětovným použitím některých součástí nebo surovin z použitých výrobků přispíváte významnou měrou k ochraně životního prostředí. Chcete-li získat více informací o sběrných místech pro recyklaci v místě svého bydliště, obraťte se na místní úřady.

4 Instalace



Před prvním použitím telefonu nabíjejte baterie po dobu 20 hodin. Pokud tak neučiníte, nebude telefon fungovat optimálně.

ČESKY

4.1 Instalace základní jednotky

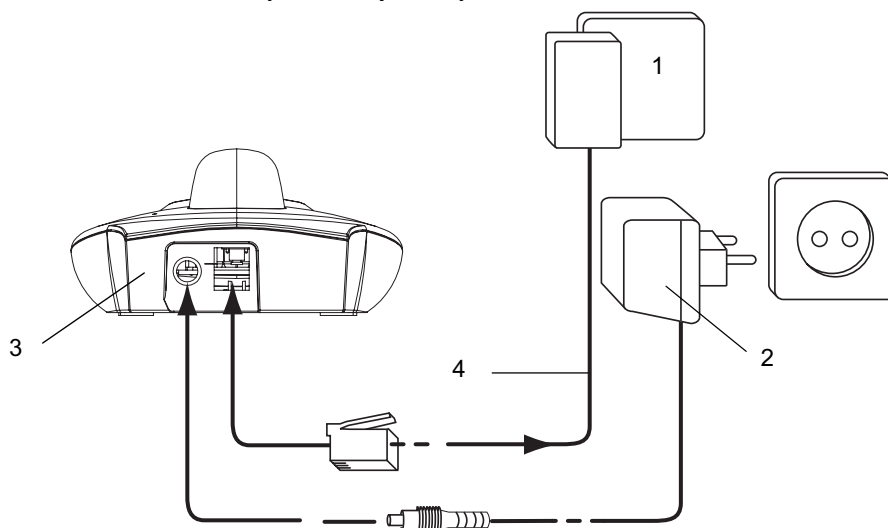

Instalaci provedete následovně:

- Zapojte jeden konec adaptéru do zásuvky a druhý konec do zdířky adaptéru na zadní straně základní jednotky.
- Zapojte jeden konec telefonního kabelu do zdířky telefonní zásuvky ve zdi a druhý konec do zadní strany základní jednotky.







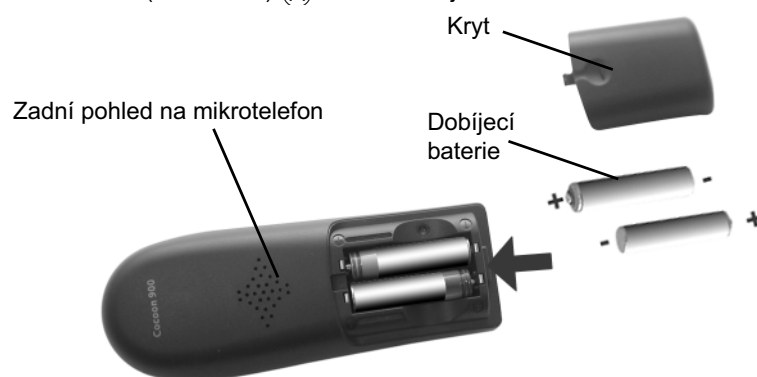

1. Telefonní zásuvka ve zdi
2. Silový kabel
3. Zadní pohled na na ZÁKLADNÍ JEDNOTKU
4. Telefonní kabel

4.2 Instalace baterií

- Otevřete prostor na baterie (viz níže).
- Vložte baterie a **dbejte přitom na správnou polaritu (+ a -)**.
- Zavřete prostor na baterie.
- Mikrotelefon ponechejte na základní jednotce po dobu 20 hodin. Ukazatel Linka/Mikrotelefon  (LED dioda)  na základní jednotce se rozsvítí.



Ukazatel nabití baterií:

-  Baterie jsou plně nabitě.
-  Baterie jsou z 25% vybité.
-  Baterie jsou z poloviny vybité (50%).
-  Baterie jsou ze 75% vybité.
-  Baterie jsou vybité. Jsou-li baterie vybité, uslyšíte varovné signály a symbol vybitých baterií  bude na displeji blikat.

5 Než začnete telefon používat

5.1 Tlačítka/LED diody

Mikrotelefon

1. Displej
2. Tlačítko Linka
3. Tlačítko Nahoru/Záznam hovorů
4. Alfanaumerická tlačítka
5. Tlačítko Zamknutí klávesnice
6. Tlačítko Redial (Opětovné vytočení posledního volaného čísla)/Pauza
7. Mikrofon
8. Tlačítko Flash/Odejít/VIP
9. Vypnutí vyzvánění
10. Tlačítko Dolů
11. Tlačítko Handsfree
12. Tlačítko INT (Vnitřní)
13. Tlačítka Volba/Rychlý přístup do menu

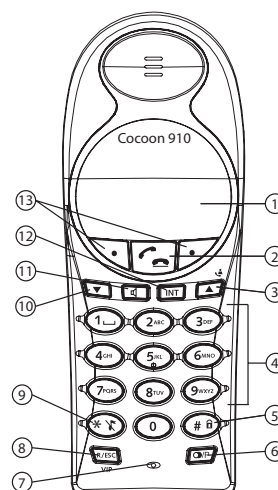

Základní jednotka

14. Ukazatel Linka/Mikrotelefon na základní jednotce
15. Tlačítko Paging

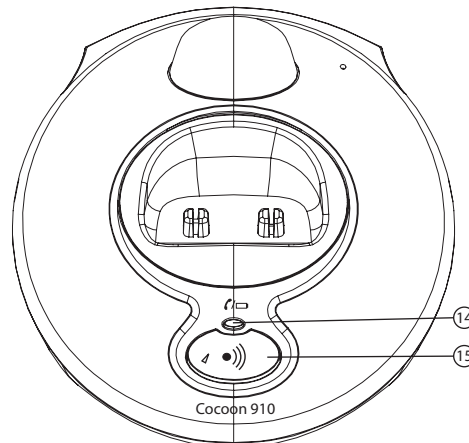

5.2 Displej (LCD)

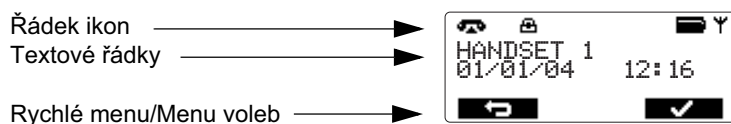







5.3 Ikony

	Zavěšeno
	Vyvěšeno
	Vyzvání
	Vyzvání
	Vnitřní hovor
	Vnitřní komunikace mezi 2 mikrotelefony
	Reproduktor handsfree ZAP
	Klávesnice zamknuta
	Velká písmena
	Malá písmena
	Možný směr rolování
	Nepřečtená položka záznamu hovorů
	Přečtená položka záznamu hovorů
	Položky záznamu hovorů (svítí) Nové zmeškané hovory (bliká)
	Vzkaz hlasové pošty
	Vyzvánění mikrotelefonu vypnuto
	Budík nastaven
	VIP seznam
	V dosahu základní jednotky (svítí) Mimo dosah základní jednotky (bliká)
	Čeká vnější linka
	Čeká vnitřní linka

5.4 Pohyb v menu

Mikrotelefon je vybaven snadno použitelným systémem menu. Každé menu nabízí seznam možností. Mapa menu je uvedena v oddíle 15 "Struktura menu".

Je-li mikrotelefon zapnutý a v pohotovostním režimu, stiskněte tlačítko volby 'Menu' (Menu)  a otevře se hlavní menu.

Stisknutím tlačítka   se v menu dostanete na požadovanou možnost volby. Ikona se šipkou  ukazuje položku menu, kterou jste zvolili. Poté stiskněte tlačítko   pro volbu dalších možností nebo potvrzení zobrazeného nastavení.











Opuštění menu nebo návrat o jednu úroveň zpět:

Chcete-li se vrátit na předcházející úroveň menu, stiskněte tlačítko  .

Pokud budete kdykoli chtít prováděnou operaci zrušit a vrátit se do pohotovostního režimu, stiskněte tlačítko **ESC** . Nestisknete-li žádné tlačítko po dobu 15 sekund, vrátí se mikrotelefon automaticky do pohotovostního režimu.

6 Provoz mikrotelefonu















6.1 Zap/vyp mikrotelefonu

- Chcete-li mikrotelefon zapnout, stiskněte tlačítko Linka  .
- Chcete-li mikrotelefon vypnout, stiskněte tlačítko volby 'Menu' (Menu)  a poté s použitím tlačítek se šipkami zvolte   "Vypnout" (Power off). Stisknutím tlačítka   volbu potvrdíte nebo stiskněte tlačítko   a opustíte menu.

6.2 Nastavení jazyka





Údaje na displeji telefonu se mohou zobrazovat v pěti jazycích: viz tabulka jazyků pro zobrazení na displeji uvedená na balící krabici!!

Chcete-li nastavit jazyk, proveďte následující:





- Stiskněte tlačítko volby 'Menu' (Menu) .
- Stiskněte opakovaně tlačítko Nahoru nebo Dolů  , dokud se nevybere "Přístroj" (Handset).
- Stiskněte tlačítko   pro potvrzení.
- Stiskněte opakovaně tlačítko Nahoru nebo Dolů  , dokud se nevybere "Jazyk" (Language).
- Stiskněte tlačítko   pro potvrzení.
- Na displeji se zobrazí nastavený jazyk.
- Stiskněte opakovaně tlačítko Nahoru nebo Dolů   a zvolte jazyk, který chcete používat.
- Stiskněte tlačítko   pro potvrzení svojí volby nebo stiskněte tlačítko  , čímž opustíte menu.

6.3 Volání



6.3.1 Vnější hovor

- Stiskněte tlačítko Linka  ②.
- Ukazatel Linka/Mikrotelefon  (LED dioda) ⑭ na základní jednotce bude blikat a na displeji se objeví symbol volání .
- Uslyšíte oznamovací tón. Vytočte telefonní číslo, které chcete volat.
- Na displeji se objeví číslo a vytočí se.
- Po skončení hovoru stiskněte tlačítko Linka  ②, čímž zavěsíte.





6.3.2 Příprava čísla

- Vytočte telefonní číslo, které chcete volat. Číslo můžete opravit stisknutím tlačítka  ⑬.
- Stiskněte tlačítko Linka  ②.
- Ukazatel Linka/Mikrotelefon  (LED dioda) ⑭ na základní jednotce bude blikat a na displeji se objeví symbol volání .
- Telefonní číslo se automaticky vytočí.
- Po skončení hovoru stiskněte tlačítko Linka  ②, čímž zavěsíte.

6.3.3 Opětovné vytočení posledního volaného čísla





- Stiskněte tlačítko Linka  ②.
- Stiskněte tlačítko Redial (Opětovné vytočení posledního volaného čísla)  ⑥. Automaticky se vytočí poslední volané číslo.

6.3.4 Opětovné vytočení jednoho z posledních pěti volaných čísel

- Stiskněte tlačítko Redial (Opětovné vytočení posledního volaného čísla)  ⑥. Poslední volané číslo se zobrazí na displeji.
- Stiskněte několikrát tlačítko Redial (Opětovné vytočení posledního volaného čísla)  ⑥, dokud se na displeji neobjeví požadované číslo.
- Stiskněte tlačítko Linka  ②.
- Telefonní číslo zobrazené na displeji se automaticky vytočí.
- Po skončení hovoru stiskněte tlačítko Linka  ②, čímž zavěsíte.



6.3.5 Volání naprogramovaného čísla z telefonního seznamu

Telefon má vestavěný telefonní seznam, do kterého můžete ukládat telefonní čísla s příslušnými jmény (Viz také oddíl 9 "Telefonní seznam"). Chcete-li volat číslo z telefonního seznamu:



- Stiskněte tlačítko Telefonní seznam  ⑬. Na displeji se zobrazí první číslo telefonního seznamu.
- Stiskněte opakovaně tlačítko Nahoru nebo Dolů  ③ /  ⑩ a zvolte telefonní číslo, které chcete volat.
- Stiskněte tlačítko Linka  ②.
- Číslo zobrazené na displeji se automaticky vytočí.
- Po skončení hovoru stiskněte tlačítko Linka  ②, čímž zavěsíte.

6.4 Příchozí hovor

V případě příchozího vnitřního nebo vnějšího hovoru začne mikrotelefon vyzvánět. Vyzvánění mikrotelefonu můžete dočasně deaktivovat stisknutím tlačítka volby 'Tichý' (Quiet) ⑬.

- V případě příchozího hovoru budou vyzvánět všechny zaregistrované mikrotelefony.
- Na displeji bude blikat smybol volání .
- Máte-li aktivovanou funkci identifikace volajícího (CLIP), objeví se na displeji jméno volajícího. Požadujete-li další informace týkající se této funkce, kontaktujte svého poskytovatele telefonních služeb. Jméno volajícího se na displeji objeví také v případě, že:
 - dané číslo je uloženo v telefonním seznamu společně se jménem
 - síť zasílá jméno společně s telefonním číslem
- Stiskněte tlačítko Linka  ②, čímž vnější hovor přijmete.



NEBO

- Zvedněte mikrotelefon ze základní jednotky (je-li aktivní funkce automatické odpovědi, viz oddíl 6.20 "Automatická odpověď")
- Během hovoru je na displeji zobrazen symbol  a počítadlo měří délku hovoru.
- Po skončení hovoru stiskněte tlačítko Linka  ②, čímž zavěsíte, nebo položte mikrotelefon zpět na základní jednotku.

6.5 Možnosti seznamu posledních volaných čísel

Při rolování seznamem posledních volaných čísel (viz oddíl 6.3.4 "Opětovné vytočení jednoho z posledních pěti volaných čísel") máte následující možnosti:

Až se na displeji zobrazí požadované číslo, stiskněte 'Možn.' (Option) ⑬ a pomocí tlačítek Nahoru a Dolů ▲ ③/▼ ⑩ vyberte jednu z následujících možností:

- **Vymazat vše (Delete Call):** Tím vymažete položku v seznamu opětovného vytočení volaných čísel. Pro potvrzení stiskněte tlačítko  ⑬.
- **Uložit číslo (Save number):** Tím uložíte dané číslo do telefonního seznamu. Pro potvrzení stiskněte tlačítko  ⑬. Zadejte jméno (viz také oddíl 9.1 "Přidání čísla a jména do telefonního seznamu") a stiskněte tlačítko 'Uložit' (Save) ⑬. Upravte číslo a stiskněte znovu tlačítko 'Uložit' (Save) ⑬.
- **Vymazat záz. (Delete all calls):** Tím vymažete všechny položky v seznamu posledních volaných čísel. Pro potvrzení stiskněte tlačítko  ⑬.

6.6 Aktivace/deaktivace funkce handsfree

Tato funkce vám umožňuje komunikovat bez toho, aniž byste museli zvedat mikrotelefon ze základní jednotky. V průběhu hovoru stiskněte tlačítko Handsfree  ⑪, čímž aktivujete funkci handsfree.

Opětovným stisknutím tlačítka  ⑪ funkci handsfree deaktivujete.



Pokud voláte v režimu handsfree a budete chtít změnit hlasitost, stiskněte opakovaně tlačítko Nahoru nebo Dolů ▲ ③/▼ ⑩.



Při dlouhodobém používání funkce handsfree se baterie rychle vybíjí!

6.7 Upozornění na to, že se mikrotelefon nachází mimo dosah základní jednotky

Bude-li se mikrotelefon nacházet mimo dosah základní jednotky, zazní varovný signál.

- Na displeji se objeví '**HLEDÁM (SEARCHING)**' a zobrazený symbol Ψ bude blikat.
- Přejděte blíže k základní jednotce.
- Jakmile se budete nacházet zpět v dosahu, zazní signál a symbol Ψ přestane blikat.

6.8 Nastavení hlasitosti reproduktoru

Během hovoru můžete s použitím tlačítek Nahoru a Dolů ▲ ③/▼ ⑩ nastavit hlasitost reproduktoru. Na výběr máte pět různých úrovní. Implicitně je telefon nastaven na úroveň '3':

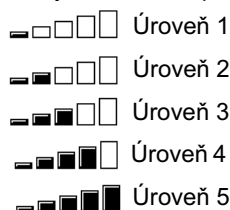

Hlasitost při použití funkce handsfree se nastavuje stejným způsobem.

6.9 Ukazatel délky hovoru na displeji

Během vnějšího hovoru je na displeji zobrazena délka trvání hovoru:

Např. "01:10:40" znamená 1 hodina, 10 minut a 40 sekund.

Délka každého hovoru zůstane na displeji zobrazena ještě po dobu dalších pěti sekund po skončení hovoru.

6.10 Vypnutí mikrofonu (ztlumení)

Chcete-li během hovoru ztlumit mikrofon, stiskněte tlačítko volby '**Ztlum. (Mute)**' ⑬. Nyní můžete hovořit, aniž by vás volající slyšel. Chcete-li mikrofon opětovně aktivovat, stiskněte znova tlačítko volby '**Vypn. (Off)**' ⑬.

6.11 Tlačítko pauza

Vytočíte-li telefonní číslo a chcete k tomuto číslu přidat pauzu, stiskněte tlačítko Pauza 'P' ⑥ na požadovaném místě v daném čísle.

Při vytáčení nebo opětovném vytáčení se k takovému číslu automaticky přidá pauza (3 sekundy).

6.12 Nalezení ztraceného mikrotelefonu (paging)

Nemůžete-li nalézt ztracený mikrotelefon, stiskněte krátce tlačítko Paging ⑮ na základní jednotce.

Všechny mikrotelefony zaregistrované k základní jednotce začnou vyzvánět a vy budete moci ztracený mikrotelefon najít. Chcete-li signál vypnout, stiskněte tlačítko Linka ② na některém z mikrotelefonů.

6.13 Použití alfanumerické klávesnice mikrotelefonu

Alfanumerická klávesnice se používá k psaní textu. Chcete-li zvolit písmeno, stiskněte odpovídající tlačítko. Stisknete-li např. alfanumerické tlačítko '5', objeví se na displeji znak 'j'. Chcete-li zvolit jiné znaky skrývající se pod tímto tlačítkem, stiskněte toto tlačítko opakovaně.

Chcete-li zvolit písmeno 'a', stiskněte jednou tlačítko '2'. Chcete-li zvolit písmena 'a' a 'b' hned po sobě, stiskněte nejdříve jednou tlačítko '2', čímž zvolíte písmeno 'a', vyčkejte 2 sekundy, dokud se kurzor nepřesune na další pozici, a poté stiskněte dvakrát tlačítko '2', čímž zvolíte písmeno 'b'. S použitím tlačítka Vymazat ⑬ můžete mazat znaky, které jste napsali omylem. Maže se vždy znak před kurozrem. Všechny znaky lze vymazat stisknutím tlačítka Vymazat ⑬ a jeho podržením po dobu 1,5 sekundy.

Kurzor se přesouvá s použitím tlačítek Nahoru a Dolů ▲ ③/▼ ⑩.

Mezi psaním velkých a malých písmen se přepíná stisknutím a podržením tlačítka * ⑨. Psaní malých písmen označuje znak 'a' v levém horním rohu; je-li v tomto místě displeje zobrazeno 'A', budou se psát velká písmena.

Dostupné znaky

Stisknutím následujících tlačítek napíšete níže uvedené znaky:

Zadávání malých znaků

	1x	2x	3x	4x	5x	6x	7x	8x	9x	10x	11x	12x	13x	14x	15x
1	Space	1	€	£	\$	¥	¤								
2 ABC	a	b	c	2	ä	á	à	â	ã	ç					
3 DEF	d	e	f	3	ë	é	è	ê							
4 GHI	g	h	i	4	ï	í	ì	î							
5 JKL	j	k	l	5											
6 MNO	m	n	o	6	ö	ñ	ó	ò	ô	õ					
7 PQRS	p	q	r	s	7	ÿ									
8 TUV	t	u	v	8	ü	ú	ù	û							
9 WXYZ	w	x	y	z	9	ý	æ	ø	å						
0	.	,	?	!	0	+	-	:	¿	¡	“	’	;	_	
*	*	/	()	<	=	>	%							
#	#	@	\	&	§										





















Zadávání velkých znaků

	1x	2x	3x	4x	5x	6x	7x	8x	9x	10x	11x	12x	13x	14x	15x
1	Space	1	€	£	\$	¥	¤								
2 ABC	A	B	C	2	Ä	Á	À	Â	Ã	Ç					
3 DEF	D	E	F	3	Ë	É	È	Ê							
4 GHI	G	H	I	4	Ï	Í	Ì	Î							
5 JKL	J	K	L	5											
6 MNO	M	N	O	6	Ö	Ñ	Ó	Ò	Ô	Õ					
7 PQRS	P	Q	R	S	7	ß									
8 TUV	T	U	V	8	Ü	Ú	Ù	Û							
9 WXYZ	W	X	Y	Z	9	Ý	Æ	Ø	Å						
0	.	,	?	!	0	+	-	:	¿	¡	“	’	;	_	
*	*	/	()	<	=	>	%							
#	#	@	\	&	§										





6.14 Nastavení hlasitosti vyzvánění na mikrotelefonu

Hlasitost vyzvánění příchozího hovoru (vnitřního i vnějšího) můžete nastavit na hodnoty 0-5. Zvolíte-li úroveň 'Vypn.' (Off) (úroveň 0), objeví se na displeji symbol . U příchozího hovoru nebude telefon vyzvánět (u vnitřních hovorů bude mikrotelefon vyzvánět vždy). Úroveň '5' je nejvyšší úroveň. Implicitně je telefon nastaven právě na tuto úroveň.

6.14.1 Nastavení hlasitosti vyzvánění u vnitřních a vnějších hovorů (0-5)

- Stiskněte tlačítko volby 'Menu' (Menu) .
- Stiskněte opakovaně tlačítko Nahoru nebo Dolů   /   dokud se nevybere 'Přístroj' (Handset).
- Stiskněte tlačítko   pro potvrzení.
- Stiskněte opakovaně tlačítko Nahoru nebo Dolů   /   dokud se nevybere 'Hlas. vyzvánění' (Ringer volume).
- Stiskněte tlačítko   pro potvrzení.
- Zobrazí se stávající úroveň a bude také znít.
- Stiskněte opakovaně tlačítko Nahoru nebo Dolů   /   a vyberte požadovanou úroveň.
- Pro potvrzení své volby stiskněte tlačítko 'Uložit' (Save)  nebo stiskněte tlačítko  , čímž menu opustíte.

























- Pokud mikrotelefon vyzvání, můžete vyzvánění vypnout stisknutím tlačítka volby 'Tichý' (Quiet).
- Stisknete-li tlačítko *  na dobu 3 vteřin, deaktivuje se vyzvánění mikrotelefonu a na displeji se objeví symbol . Pro opětovnou aktivaci vyzvánění stiskněte tlačítko *  znova na dobu 3 sekund.

6.15 Nastavení melodie vyzvánění na mikrotelefonu

U příchozího hovoru (vnitřního nebo vnějšího) lze změnit melodii vyzvánění. Jednotka je vybavena 9 vyzváněcími melodiemi (1-9). Implicitně je melodie vyzvánění u vnějšího hovoru nastavena na '3' a u vnitřního hovoru na '2'.

6.15.1 Nastavení melodie vyzvánění u vnitřních a vnějších hovorů (1-9)

- Stiskněte tlačítko volby 'Menu' (Menu) .
- Stiskněte opakovaně tlačítko Nahoru nebo Dolů   /  , dokud se nevybere 'Přístroj' (Handset).
- Stiskněte tlačítko   pro potvrzení.
- Stiskněte opakovaně tlačítko Nahoru nebo Dolů   /  , dokud se nevybere 'Vyzvánění' (Ringtone).
- Stiskněte tlačítko   pro potvrzení.
- Zvolte 'Vnější' (External) nebo 'Vnitřní' (Internal) a stiskněte tlačítko  .
- Zobrazí se aktuální melodie a bude také znít.
- Stiskněte opakovaně tlačítko Nahoru nebo Dolů   /   a vyberte požadovanou melodii.
- Pro potvrzení své volby stiskněte tlačítko 'Uložit' (Save)  nebo stiskněte tlačítko  , čímž menu opustíte.

6.16 Zámek klávesnice







Zamknete-li klávesnici, nebude možné vytáčet telefonní čísla. Budete moci pouze přijímat příchozí hovory.

Na displeji se zobrazí symbol zamknutí klávesnice .

- Stiskněte tlačítko #  (5) a podržte jej po dobu 3 sekund.
- Na displeji se zobrazí '**Klávesnice uzamčena' (Keypad locked)**.
- Chcete-li klávesnici opět odemknout, stiskněte tlačítko '**Odemkn.**' (**Unlock**) a poté tlačítko '# ' (5).









6.17 Zap/vyp tónů tlačítek

Mikrotelefon můžete nastavit tak, aby při každém stisknutí tlačítka zapípal.

- Stiskněte tlačítko volby '**Menu' (Menu)** (13).
- Stiskněte opakovaně tlačítko Nahoru nebo Dolů  (3) /  (10), dokud se nevybere '**Přístroj' (Handset)**.
- Stiskněte tlačítko  (13) pro potvrzení.
- Stiskněte opakovaně tlačítko Nahoru nebo Dolů  (3) /  (10), dokud se nevybere '**Tón tlačítek' (Keypad Beep)**.
- Zvolte
 - '**ZAPNOU' (ON)**: zapnutí tónu
 - '**VYPNOU' (OFF)**: vypnutí tónu
- Pro potvrzení své volby stiskněte tlačítko '**Uložit' (Save)** (13) nebo stiskněte tlačítko  (13), čímž menu opustíte.





6.18 Kontrast displeje



Chcete-li změnit kontrast displeje:

- Stiskněte tlačítko volby '**Menu' (Menu)** (13).
- Stiskněte opakovaně tlačítko Nahoru nebo Dolů  (3) /  (10), dokud se nevybere '**Přístroj' (Handset)**.
- Stiskněte tlačítko  (13) pro potvrzení.
- Stiskněte opakovaně tlačítko Nahoru nebo Dolů  (3) /  (10), dokud se nevybere '**Kontrast' (Contrast)**.
- Pomocí tlačítek Nahoru nebo Dolů  (3) /  (10) zvolte požadovaný kontrast.
- Pro potvrzení své volby stiskněte tlačítko '**Uložit' (Save)** (13) nebo stiskněte tlačítko  (13), čímž menu opustíte.

6.19 Změna názvu mikrotelefonu



Název mikrotelefonu zobrazený na displeji v pohotovostním režimu (max. 15 znaků) lze změnit.

- Stiskněte tlačítko volby '**Menu' (Menu)** (13).
- Stiskněte opakovaně tlačítko Nahoru nebo Dolů  (3) /  (10), dokud se nevybere '**Přístroj' (Handset)**.
- Stiskněte tlačítko  (13) pro potvrzení.
- Stiskněte opakovaně tlačítko Nahoru nebo Dolů  (3) /  (10), dokud se nevybere '**Název přístroje' (Handset name)**.

- Stiskněte tlačítko  (13) pro potvrzení.
- Stisknutím tlačítka  (13) vymažte jednotlivá písmena názvu a s použitím alfanumerické klávesnice (4) zadejte správný název.
- Stiskněte tlačítko 'Uložit' (Save) (13), čímž nový název mikrotelefonu uložíte.

6.20 Automatická odpověď

Je-li v případě příchozího hovoru mikrotelefon umístěn na základní jednotce, připojí se mikrotelefon při zvednutí automaticky na linku. Tuto funkci lze zapnout nebo vypnout.

- Stiskněte tlačítko volby 'Menu' (Menu) (13).
- Stiskněte opakovaně tlačítko Nahoru nebo Dolů ▲ (3)/▼ (10), dokud se nevybere 'Přístroj' (Handset).
- Stiskněte tlačítko  (13) pro potvrzení.
- Stiskněte opakovaně tlačítko Nahoru nebo Dolů ▲ (3)/▼ (10), dokud se nevybere 'Auto hovor' (Autotalk).
- Stiskněte tlačítko  (13) pro potvrzení.
- Zvolte **Zapnout (On)** nebo **Vypnout (Off)** a pro potvrzení stiskněte tlačítko 'Uložit' (Save) (13).



7 Implicitní nastavení mikrotelefonu (reset mikrotelefonu)

Všechny hodnoty nastavení mikrotelefonu můžete vrátit zpět na implicitní nastavení. Stejně tak můžete vymazat celý telefonní seznam, záznam volání, VIP seznam a položky opětovného vytočení volaných čísel.

Implicitní nastavení jsou následující:



Volba základní jednotky:	Automaticky
Tón tlačítek:	Zapnuto
Melodie pro vnější hovor:	Melodie 3
Melodie pro vnitřní hovor:	Melodie 2
Hlasitost vyzvánění:	Úroveň 5
Hlasitost sluchátka:	Úroveň 3
Handsfree:	Úroveň 3
Kontrast LCD:	5
Časový formát:	24 hodinový
Název mikrotelefonu:	Mikrotelefon
Telefonní seznam:	Prázdný
Záznam volání:	Prázdný
VIP seznam:	Prázdný
Seznam opětovného vytočení posl. volaných čísel:	Prázdný
Automatická odpověď:	Vypnuto

Obnovení nastavení:

- Stiskněte tlačítko opakovaného vytočení posledních volaných čísel  (6) asi na dobu 10 sekund, dokud se na displeji neobjeví 'Resetovat mikrotelefon?' (Handset reset?).
- Pro potvrzení stiskněte tlačítko  (13) nebo stiskněte tlačítko  (13), čímž prováděnou akci zastavíte.

8 Nastavení hodin a budíku

8.1 Datum a čas

- Stiskněte tlačítko volby **'Menu' (Menu)** ¹³.
- Stiskněte opakovaně tlačítko Nahoru nebo Dolů ▲ ³/▼ ¹⁰, dokud se nevybere **'Budík/Hodiny' (Alarm/Clock)**.
- Stiskněte tlačítko  ¹³ pro potvrzení.
- Stiskněte opakovaně tlačítko Nahoru nebo Dolů ▲ ³/▼ ¹⁰, dokud se nevybere **'Datum a čas' (Date and time)**.
- Stiskněte tlačítko  ¹³ pro potvrzení.
- Zadejte poslední dvě číslice roku a stiskněte **'Uložit' (Save)** ¹³.
- Zadejte měsíc a stiskněte **'Uložit' (Save)** ¹³.
- Zadejte den a stiskněte **'Uložit' (Save)** ¹³.
- Zadejte hodiny a stiskněte **'Uložit' (Save)** ¹³.
- Zadejte minuty a stiskněte **'Uložit' (Save)** ¹³.





Pokud mikrotelefon vypnete nebo měníte baterie, budete muset datum a čas nastavit znovu!



Máte-li na své telefonní lince aktivovanou funkci identifikace volajícího a operátor po lince zasílá informace o datu a čase, nastaví se vaše hodiny automaticky při přichozím hovoru.



8.2 Formát hodin

- Stiskněte tlačítko volby **'Menu' (Menu)** ¹³.
- Stiskněte opakovaně tlačítko Nahoru nebo Dolů ▲ ³/▼ ¹⁰, dokud se nevybere **'Budík/Hodiny' (Alarm/Clock)**.
- Stiskněte tlačítko  ¹³ pro potvrzení.
- Stiskněte opakovaně tlačítko Nahoru nebo Dolů ▲ ³/▼ ¹⁰, dokud se nevybere **'Formát času' (Set time format)**.
- Stiskněte tlačítko  ¹³ pro potvrzení.
- Zvolte formát času (12-hodinový nebo 24-hodinový) a stiskněte tlačítko **'Uložit' (Save)** ¹³.

8.3 Použití funkce budíku

Nastavte datum a čas a použijte svůj mikrotelefon k připomínce formou budíku. Nastavení budíku jednotlivých mikrotelefonů zaregistrovaných k základně se mohou lišit. Budík zvoní pouze na daném mikrotelefonu, nikoli na základní jednotce či na jiném mikrotelefonu. Je-li nastaven jeden z budíků, je v pohotovostním režimu na displeji zobrazena ikona nastavení budíku .

8.3.1 Nastavení budíku

- Stiskněte tlačítko volby **'Menu' (Menu)** (13).
- Stiskněte opakovaně tlačítko Nahoru nebo Dolů ▲ (3)/▼ (10), dokud se nevybere **'Budík/Hodiny' (Alarm/Clock)**.
- Stiskněte tlačítko  (13) pro potvrzení.
- Stiskněte opakovaně tlačítko Nahoru nebo Dolů ▲ (3)/▼ (10), dokud se nevybere **'Nastav. budíku' (Set Alarm)**.
- Stiskněte tlačítko  (13) pro potvrzení.
- Stiskněte opakovaně tlačítko Nahoru nebo Dolů ▲ (3)/▼ (10) a zvolte jeden ze čtyř typů nastavení: **Jednou (Once)**, **Denně (On Daily)**, **Po-Pá (Mon to Fri)** nebo **Vypnout (OFF)**. Potvrďte stisknutím tlačítka  (13). Vyberete-li **Jednou (Once)**, **Denně (On Daily)** nebo **Po-Pá (Mon to Fri)**, na displeji se zobrazí:

ČAS (24h) (TIME (24hr)):
07:00



Zadejte čas, kdy má telefon vyzvánět, a potvrďte stisknutím tlačítka **'Uložit' (Save)** (13). Stiskněte opakovaně tlačítko Nahoru nebo Dolů ▲ (3)/▼ (10) a zvolte jednu z 9 melodií budíku. Potvrďte stisknutím tlačítka **'Uložit' (Save)** (13).

- Chcete-li deaktivovat funkci budíku, zvolte **'Vypnout' (Off)** a potvrďte stisknutím tlačítka  (13).

9 Telefonní seznam

Telefonní seznam vám umožňuje uložit až 200 telefonních čísel a jmen. Zadávaná jména mohou mít délku až 17 znaků a čísla až 24 číslic.



9.1 Přidání čísla a jména do telefonního seznamu

- Stiskněte tlačítko volby telefonního seznamu  (13).
- Nejsou-li v paměti telefonního seznamu uloženy žádné položky, objeví se na displeji **'Nový záznam' (New Entry)**. Pro přidání nové položky stiskněte tlačítko  (13).





NEBO

- Stiskněte tlačítko **'Možn.' (Option)** (13) a poté tlačítko  (13) pro přidání nové položky.
- Na displeji se objeví **'Jméno' (Name)**. S použitím alfanumerických tlačítek (4) zadejte jméno.
- Stiskněte tlačítko **'Uložit' (Save)** (13) a zadejte telefonní číslo.
- Stiskněte tlačítko **'Uložit' (Save)** (13), čímž záznam uložíte do telefonního seznamu, nebo stiskněte tlačítko **'Odejít' (Esc.)** (8), čímž prováděnou akci zastavíte.



9.2 Vyhledání čísla v telefonním seznamu

- Stiskněte tlačítko volby telefonního seznamu  (13).
- Pomocí alfanumerické klávesnice (4) zadejte první písmeno požadovaného jména.
- Na displeji se zobrazí první jméno v seznamu, které začíná na dané písmeno.
- Stisknutím tlačítka Nahoru nebo Dolů ▲ (3)/▼ (10) můžete v telefonním seznamu vyhledat další čísla.
- Zobrazí-li se požadované číslo na displeji, automaticky se vytočí, pokud stisknete tlačítko Linka  (2).

9.3 Změna jména nebo čísla v telefonním seznamu

- Stiskněte tlačítko volby telefonního seznamu  ⑬.
- Zadejte první písmeno požadovaného jména.
- Na displeji se zobrazí první jméno v seznamu, které začíná na dané písmeno.
- Stiskněte tlačítko Nahoru nebo Dolů ▲ ③/▼ ⑩ a zvolte požadovanou položku v telefonním seznamu.
- Poté, co se požadované číslo zobrazí na displeji, stiskněte tlačítko **(Option)** ⑬.
- Stiskněte tlačítko Nahoru nebo Dolů ▲ ③/▼ ⑩ a zvolte **'Upravit záznam' (Edit entry)**.
- Stiskněte tlačítko  ⑬ pro potvrzení.
- Stisknutím tlačítka  ⑬ vymažte jednotlivá písmena jména a s použitím alfanumerické klávesnice zadejte správné jméno.
- Stiskněte tlačítko **'Uložit' (Save)** ⑬.
- Stisknutím tlačítka  ⑬ vymažte postupně jednotlivá čísla a s použitím klávesnice zadejte správná čísla.
- Stiskněte tlačítko **'Uložit' (Save)** ⑬, čímž uložíte provedené změny.



9.4 Vymazání jména a čísla z telefonního seznamu

- Poté, co se požadované číslo objeví na displeji, stiskněte tlačítko **'Možn.' (Option)** ⑬.
- Stiskněte tlačítko Nahoru nebo Dolů ▲ ③/▼ ⑩ a zvolte **'Vymazat záznam' (Delete entry)**.
- Poté, co se na displeji objeví **'Vymazat jméno?' (Delete name?)**, stiskněte tlačítko  ⑬. Stisknete-li tlačítko  ⑬, prováděná akce se zastaví.



10 VIP seznam

VIP seznam obsahuje záznamy telefonního seznamu, které lze jednoduše vyvolat stisknutím tlačítka **VIP** ⑧. Každá položka VIP může mít svoji vlastní melodii vyzvánění. Do VIP seznamu lze zkopírovat až 10 položek z telefonního seznamu.



10.1 Kopírování položek telefonního seznamu do VIP seznamu

- Stiskněte tlačítko **VIP** ⑧.
 - Nejsou-li ve VIP seznamu uloženy žádné položky, zobrazí se **'Nový záznam' (New Entry)**. Stisknutím tlačítka  ⑬ přidáte novou položku.
- NEBO
- Stiskněte tlačítko **'Možn.' (Option)** a poté tlačítko  ⑬ pro přidání nové položky.
 - Zobrazí se položky telefonního seznamu.
 - Pomocí alfanumerické klávesnice ④ zadejte první písmeno požadovaného jména.
 - Na displeji se objeví první jméno v seznamu, které začíná tímto písmenem.
 - Stiskněte tlačítko Nahoru nebo Dolů ▲ ③/▼ ⑩ pro vyhledání jiných čísel v telefonním seznamu. Položky, které jsou ve VIP seznamu již uloženy označuje ikona **VIP** a nelze je kopírovat.
 - Poté, co se požadované číslo zobrazí na displeji, stiskněte tlačítko **'Zvolit' (Select)** ⑬.
 - Zobrazí se číslo stávající melodie. S použitím tlačítka Nahoru nebo Dolů ▲ ③/▼ ⑩ zvolte jinou melodii (1-9) a pro potvrzení stiskněte tlačítko  ⑬.

10.2 Změna vyzváněcího tónu u VIP položky

- Stiskněte tlačítko **VIP** ⑧.
- Stiskněte opakovaně tlačítko Nahoru nebo Dolů ▲ ③/▼ ⑩, až se zobrazí požadovaná položka.
- Stiskněte tlačítko **'Možn.' (Option)** ⑬, zvolte **'Vyzvánění' (Ringtone)** a poté stiskněte tlačítko  ⑬.
- Zobrazí se číslo stávající melodie. S použitím tlačítka Nahoru nebo Dolů ▲ ③/▼ ⑩ zvolte jinou melodii (1-9) a pro potvrzení stiskněte tlačítko  ⑬.



10.3 Vymazání položky z VIP seznamu

- Poté, co se požadované číslo objeví na displeji, stiskněte tlačítko **'Možn.' (Option)** ⑬.
- Stiskněte tlačítko Nahoru nebo Dolů ▲ ③/▼ ⑩ a zvolte **'Vymazat záznam' (Delete entry)**.
- Poté, co se na displeji objeví **'Vymazat jméno?' (Delete name?)**, stiskněte tlačítko  ⑬. Stisknete-li tlačítko  ⑬, prováděná akce se zastaví.



11 Provoz základní jednotky

11.1 Nastavení hlasitosti a melodie vyzvánění základní jednotky

11.1.1 Nastavení melodie vyzvánění základní jednotky

- Stiskněte tlačítko volby **'Menu' (Menu)** ⑬.
- Stiskněte opakovaně tlačítko Nahoru nebo Dolů ▲ ③/▼ ⑩, dokud se nevybere **'Nastavení zákl.' (Base Settings)**.
- Stiskněte tlačítko  ⑬ pro potvrzení.
- Stiskněte opakovaně tlačítko Nahoru nebo Dolů ▲ ③/▼ ⑩, dokud se nevybere **'Vyzvánění' (Ringtone)**.
- Stiskněte tlačítko  ⑬ pro potvrzení.
- Zobrazí se aktuální melodie a bude také znít.
- Stiskněte opakovaně tlačítko Nahoru nebo Dolů ▲ ③/▼ ⑩ a vyberte požadovanou melodii (1-5).
- Pro potvrzení své volby stiskněte tlačítko **'Uložit' (Save)** ⑬ nebo stiskněte tlačítko  ⑬, čímž menu opustíte.



11.1.2 Nastavení hlasitosti vyzvánění základní jednotky

- Stiskněte tlačítko volby **'Menu' (Menu)** ⑬.
- Stiskněte opakovaně tlačítko Nahoru nebo Dolů ▲ ③/▼ ⑩ dokud se nevybere **'Nastavení zákl.' (Base Settings)**.
- Stiskněte tlačítko  ⑬ pro potvrzení.
- Stiskněte opakovaně tlačítko Nahoru nebo Dolů ▲ ③/▼ ⑩ dokud se nevybere **'Hlas. vyzvánění' (Ringer volume)**.
- Stiskněte tlačítko  ⑬ pro potvrzení.
- Zobrazí se stávající úroveň a bude také znít.

- Stiskněte opakovaně tlačítko Nahoru nebo Dolů ▲ (3)/▼ (10) a vyberte požadovanou úroveň (0-5).
- Pro potvrzení své volby stiskněte tlačítko 'Uložit' (Save) (13) nebo stiskněte tlačítko  (13), čímž menu opustíte.

11.2 Tlačítko R (flash)



Stisknutí tlačítka Flash 'R' (8) vám umožní využívat určité služby na vaší vnější lince, jako např. "čekající volání" (pokud tuto funkci váš poskytovatel telefonních služeb nabízí), nebo přesměrovávat hovory, pokud používáte telefonní ústřednu (PABX). Tlačítkem Flash 'R' se provádí krátké přerušení linky. Dobu přerušení můžete nastavit na 100 ms nebo 250 ms. Implicitní nastavení je 100 ms! Vyžaduje-li váš systém delší dobu přerušení, můžete její délku změnit:

- Stiskněte tlačítko volby 'Menu' (Menu) (13).
- Stiskněte opakovaně tlačítko Nahoru nebo Dolů ▲ (3)/▼ (10), dokud se nevybere 'Nastavení zákl.' (Base Settings).
- Stiskněte tlačítko  (13) pro potvrzení.
- Stiskněte opakovaně tlačítko Nahoru nebo Dolů ▲ (3)/▼ (10), dokud se nevybere 'Opakovat' (Recall).
- Stiskněte tlačítko  (13) pro potvrzení.
- Stiskněte opakovaně tlačítko Nahoru nebo Dolů ▲ (3)/▼ (10) a vyberte požadovanou dobu přerušení:
 - **Dlouhá (Long)** = 250 ms
 - **Zkrácená Volba (Short)** = 100 ms
- Stiskněte tlačítko 'Uložit' (Save) (13) pro potvrzení svoji volby nebo stiskněte tlačítko  (13), čímž opustíte menu.

11.3 Změna PIN kódu (systémový PIN kód)

Určité funkce jsou k dispozici pouze znáte-li PIN kód základní jednotky.

PIN je čtyřciferný. Implicitně je PIN kód nastaven na '0000'. Chcete-li implicitní PIN kód změnit a nastavit svůj vlastní tajný kód, postupujte následovně:



















- Stiskněte tlačítko volby 'Menu' (Menu) (13).
- Stiskněte opakovaně tlačítko Nahoru nebo Dolů ▲ (3)/▼ (10), dokud se nevybere 'Nastavení zákl.' (Base Settings).
- Stiskněte tlačítko  (13) pro potvrzení.
- Stiskněte opakovaně tlačítko Nahoru nebo Dolů ▲ (3)/▼ (10), dokud se nevybere 'PIN' (System Pin).
- Stiskněte tlačítko  (13) a zadejte starý PIN kód.
- Stiskněte tlačítko 'Uložit' (Save) (13). Zadáte-li nesprávný PIN kód, objeví se na displeji 'Nesprávný PIN' (Incorrect PIN). Zadáte-li správný PIN kód, telefon vás požádá o zadání nového PIN kódu. Zadejte nový systémový PIN kód a stiskněte tlačítko 'Uložit' (Save) (13).
- Pro potvrzení zadejte nový PIN kód znova a stiskněte tlačítko 'Uložit' (Save) (13).

11.4 Nastavení režimu vytáčení

Existují dva typy režimu vytáčení, které lze na telefonní lince použít:

- DTMF/Tónové vytáčení (nejběžnější)
- Impulzní vytáčení (u starších zařízení)

Chcete-li změnit režim vytáčení:

- Stiskněte tlačítko volby **'Menu' (Menu)** .
- Stiskněte opakovaně tlačítko Nahoru nebo Dolů   /  , dokud se nevybere **'Nastavení zákl.' (Base Settings)**.
- Stiskněte tlačítko   pro potvrzení.
- Stiskněte opakovaně tlačítko Nahoru nebo Dolů   /  , dokud se nevybere **'Režim vytáčení' (Dial mode)**.
- Stiskněte tlačítko   a pomocí tlačítek Nahoru a Dolů   /   zvolte režim vytáčení. Poté stiskněte tlačítko **'Uložit' (Save)**  pro potvrzení.



12 Další mikrotelefony a základní jednotky

















K jedné základní jednotce můžete zaregistrovat až 5 mikrotelefonů. Každý mikrotelefon lze zaregistrovat ke 4 základním jednotkám, přičemž si uživatel může vybrat, kterou základní jednotku bude používat.

12.1 Přidání nového mikrotelefonu



Toto je zapotřebí pouze v případě, že jste registraci mikrotelefonu zrušili nebo pokud jste zakoupili nový.

Stiskněte tlačítko Paging  na základní jednotce a podržte jej stisknuté po dobu 10 sekund, dokud ukazatel Linka/Mikrotelefon  na základní jednotce nezačne rychle blikat. Ukazatel Linka/Mikrotelefon  bude rychle blikat po dobu 3 minut. Během této doby je základní jednotka v registračním režimu a chcete-li mikrotelefon zaregistrovat, musíte provést následující:

- Stiskněte tlačítko volby **'Menu' (Menu)** .
- Stiskněte opakovaně tlačítko Nahoru nebo Dolů   /  , dokud se nevybere **'Registrace' (Registration)**.
- Stiskněte tlačítko   pro potvrzení.
- Zvolte **'Registr.' (Register)** a stiskněte tlačítko  .
- Pomocí tlačítek Nahoru nebo Dolů   /   zvolte základní jednotku a stiskněte tlačítko  .
- Zadejte systémový PIN kód (PIN kód základní jednotky) a stiskněte tlačítko  .
- Mikrotelefon nyní vyhledá základní jednotku a zaregistruje se. Po úspěšné registraci se displej přepne do pohotovostního zobrazení a objeví se na něm název a číslo mikrotelefonu.



Každý mikrotelefon lze zaregistrovat ke 4 různým základním jednotkám DECT. Každé základní jednotce je v mikrotelefonu přiřazeno číslo od 1 do 4. Při registraci nového mikrotelefonu můžete přiřadit číslo základní jednotky. Nejlepší je použít '1'.

12.2 Odebrání mikrotelefonu

Registraci mikrotelefonu k základní jednotce lze zrušit. Zrušení registrace byste měli provést v případě poškození mikrotelefonu a jeho výměně za nový.



Při odebírání můžete zrušit pouze registraci jiného mikrotelefonu než toho, který pro tuto operaci používáte.

- Stiskněte tlačítko volby **'Menu' (Menu)** 13.
- Stiskněte opakovaně tlačítko Nahoru nebo Dolů 3 / 10, dokud se nevybere **'Registrace' (Registration)**.
- Stiskněte tlačítko 13 pro potvrzení.
- Zvolte **'Zrušit registraci' (De-register)** a stiskněte tlačítko 13.
- Zadejte systémový PIN kód (PIN kód základní jednotky) a stiskněte tlačítko 13.
- Stisknutím numerických tlačítek (1-5) zvolte mikrotelefon, který si přejete odebrat.
- Vlastní odebrání provedete stisknutím tlačítka **'OK'** 13.

12.3 Volba základní jednotky

Je-li váš mikrotelefon zaregistrován k více základním jednotkám (max. 4), musíte provést volbu základní jednotky, protože mikrotelefon je schopen komunikovat pouze s jednou základní jednotkou najednou. Existují dvě možnosti:





















12.3.1 Automatická volba

Nastavíte-li mikrotelefon na 'automatickou volbu' (automatic selection), vybere mikrotelefon automaticky nejbližší základní jednotku, která se nachází v pohotovostním režimu.

- Stiskněte tlačítko volby **'Menu' (Menu)** 13.
- Stiskněte opakovaně tlačítko Nahoru nebo Dolů 3 / 10, dokud se nevybere **'Přístroj' (Handset)**.
- Stiskněte tlačítko 13 pro potvrzení.
- Stiskněte opakovaně tlačítko Nahoru nebo Dolů 3 / 10, dokud se nevybere **'Zvolit základní jednotku' (Select Base)**.
- Stiskněte tlačítko 13 pro potvrzení.
- Zvolte **'Automaticky' (Auto)** a stiskněte tlačítko 13 pro potvrzení.

12.3.2 Manuální volba

Nastavíte-li mikrotelefon na 'manuální volbu' (manual selection), vybere mikrotelefon pouze vámi nastavenou základní jednotku.

- Stiskněte tlačítko volby **'Menu' (Menu)** .
- Stiskněte opakovaně tlačítko Nahoru nebo Dolů   /  , dokud se nevybere **'Přístroj' (Handset)**.
- Stiskněte tlačítko   pro potvrzení.
- Stiskněte opakovaně tlačítko Nahoru nebo Dolů   /  , dokud se nevybere **'Zvolit základní jednotku' (Select Base)**.
- Stiskněte tlačítko   pro potvrzení.
- Zvolte **'Manuálně' (Manual)** a stiskněte tlačítko   pro potvrzení.
- Pomocí tlačítek Nahoru nebo Dolů   /   zvolte základní jednotku a stiskněte tlačítko **'Uložit' (Save)** .





Předtím, než budete volit základní jednotku, musíte nejdříve k dané základní jednotce zaregistrovat mikrotelefon.

12.4 Použití více mikrotelefonů









Následující funkce jsou dostupné pouze je-li k základní jednotce zaregistrován více než 1 mikrotelefon.

12.4.1 Volání jiného mikrotelefonu





- Stiskněte tlačítko **INT (Vnitřní)** .
- Na displeji se objeví **'Mikrotelefon_' (Handset_)**.
- Vytočte číslo mikrotelefonu, který si přejete volat.
- Po skončení hovoru stiskněte tlačítko Linka  , čímž zavěsíte.

12.4.2 Příchozí vnitřní hovor

- Na displeji se objeví ikona vnitřního hovoru  a číslo volajícího mikrotelefonu.
 - Stiskněte tlačítko Linka  , čímž vnitřní hovor přijmete.
- NEBO
- Zvedněte mikrotelefon ze základní jednotky (je-li aktivována funkce automatické odpovědi, viz oddíl 6.20 "Automatická odpověď")
 - Během hovoru bude na displeji zobrazeno číslo mikrotelefonu a symbol .
 - Po skončení hovoru stiskněte tlačítko Linka  , čímž zavěsíte.

12.4.3 Příchozí vnější hovor během vnitřního hovoru

V případě příchozího vnějšího hovoru během vnitřního hovoru uslyšíte tón (dvojitě pípnutí), a to na obou mikrotelefonech používaných pro vnitřní hovor, který vás upozorní na čekající hovor.



- Stiskněte dvakrát tlačítko Linka  , čímž vnější hovor přijmete.
- Po skončení hovoru stiskněte tlačítko Linka  , čímž zavěsíte.

12.4.4 Přesměrování hovoru na jiný mikrotelefon

- Na lince máte vnější hovor.
- Stiskněte tlačítko **INT (Vnitřní)** ⑫. Na displeji se objeví '**Mikrotelefon_**' (**Handset_**).
- Vytočte číslo mikrotelefonu, na který si přejete hovor přesměrovat.
- Pokud vytočený mikrotelefon odpoví, budete moci vést vnitřní hovor. Stiskněte tlačítko **Linka**  ② a vnější hovor se přesměruje.
- Pokud vytočený mikrotelefon neodpoví, stiskněte tlačítko volby '**END**' (**KONEC**) ⑬ a budete moci opět hovořit s volajícím zvnějšku.

12.4.5 Konferenční hovor (dva vnitřní mikrotelefony a jeden vnější volající)

Je možné vést hovor s jedním vnitřním a jedním vnějším volajícím zároveň.



- Jste-li na lince s vnějším volajícím, stiskněte tlačítko **INT (Vnitřní)** ⑫. Vnější linka bude čekat a na displeji se objeví ikona .
- Vytočte číslo mikrotelefonu, který si přejete zapojit do hovoru. S použitím tlačítka **INT (Vnitřní)** ⑫ můžete přepínat mezi vnitřní a vnější linkou. Pokud dojde při hovoru s vnější linkou k přepnutí druhého mikrotelefonu na čekání, zobrazí se na displeji ikona .
- Poté, co vytočený mikrotelefon odpoví, stiskněte tlačítko volby '**Konf.**' (**Conf.**) ⑬.
- Nyní jste spojení s jedním vnějším a jedním vnitřním volajícím (konferenční hovor).

13 Identifikace volajícího/funkce CLIP





Tato funkce je aktivní pouze máte-li předplacenou službu identifikace volajícího/CLIP. Více informací získáte od svého poskytovatele telefonních služeb.

Při příchozím hovoru se na displeji mikrotelefonu zobrazí telefonní číslo volajícího, datum a čas. Je-li jméno uložené v telefonním seznamu, zobrazí se toto jméno!

Telefon je schopen uložit 30 volání v seznamu volání, který lze prohlížet později. Je-li paměť plná, nahrazují nové hovory automaticky nejstarší hovory uložené v paměti. Obsahuje-li seznam volání hovory, na které nebylo odpovězeno, bliká na displeji ikona . Je-li seznam volání prázdný a vy stisknete tlačítko **Nahoru**  ③, zobrazí se na displeji hlášení '**Seznam volání je prázdný**' (**Call list empty**).

Informace o příchozích hovorech můžete prohlížet následovně:

- Stiskněte tlačítko **Nahoru**  ③. Jméno volajícího (zasílá-li jej síť nebo je-li uloženo v telefonním seznamu) se objeví na prvním řádku. Telefonní číslo volajícího se objeví na druhém řádku a datum a čas na třetím řádku. Na konci třetího řádku budou ukazatele s následujícím významem:
 -  Nepřečtený nebo nezodpovězený hovor
 -  Přečtený nebo zodpovězený hovor

13.1 Seznam volání

Přijatá volání se ukládají do seznamu volání (max. 30 čísel).

- Chcete-li zobrazit poslední volání, stiskněte krátce tlačítko Nahoru ▲ (3).
- Na displeji se objeví jméno posledního volajícího. Nemá-li k dispozici žádné jméno, zobrazí se na prvním řádku **'BEZE JMÉNA' (NO NAME)**.
- Ke každému volání se váže datum a čas přijetí daného volání.
- Chcete-li procházet ostatní čísla v seznamu, stiskněte tlačítko Nahoru ▲ (3).



- **Nestisknete-li žádné z tlačítek Nahoru nebo Dolů ▲ (3)/▼ (10) po dobu 15 sekund, vrátí se telefon do pohotovostního režimu.**
- **Po přijetí volání zůstane číslo volajícího zobrazeno na displeji po dobu dalších 15 sekund od posledního zazvonění.**
- **Identifikace volajícího není k dispozici, máte-li na lince volajícího a přijde druhý příchozí hovor.**

13.2 Volání čísla ze seznamu volání

- Stiskněte tlačítko Nahoru ▲ (3), čímž přejdete do seznamu volání.
- Stisknutím tlačítka Nahoru ▲ (3) vyhledejte požadované číslo.
- Po zobrazení čísla na displeji stiskněte tlačítko Linka 📞 (2) a číslo se automaticky vytočí.

13.3 Uložení čísla ze seznamu volání v telefonním seznamu

- Stiskněte tlačítko Nahoru ▲ (3), čímž přejdete do seznamu volání.
- Stisknutím tlačítka Nahoru ▲ (3) vyhledejte požadované číslo.
- Stiskněte tlačítko **'Možn.' (Option)** (13).
- Stiskněte opakovaně tlačítko Nahoru nebo Dolů ▲ (3)/▼ (10), dokud se nevybere **'Uložit číslo' (Save number)**.
- Stiskněte tlačítko  (13) pro potvrzení.
- Zasilá-li síť jméno, toto jméno se zobrazí. Před uložením můžete jméno upravit nebo doplnit.
- Stiskněte tlačítko **'Uložit' (Save)** (13), čímž přejdete na telefonní číslo. V případě potřeby telefonní číslo upravte a stiskněte znovu **'Uložit' (Save)** (13), čímž položku uložíte v telefonním seznamu.
- Telefon se vrátí do seznamu volání.

13.4 Mazání čísel ze seznamu volání

13.4.1 Vymazání jednoho čísla



- Stiskněte tlačítko Nahoru ▲ (3), čímž přejdete do seznamu volání.
- Stisknutím tlačítka Nahoru ▲ (3) vyhledejte požadované číslo.
- Stiskněte tlačítko **'Možn.' (Option)** (13).
- Stiskněte opakovaně tlačítko Nahoru nebo Dolů ▲ (3)/▼ (10), dokud se nevybere **'Vymazat volání' (Delete call)**.
- Stiskněte tlačítko  (13) pro potvrzení.
- Volání se vymaže a na displeji se objeví další volání.

13.4.2 Vymazání všech čísel

- Stiskněte tlačítko Nahoru ▲ (3), čímž přejdete do seznamu volání.
- Stisknutím tlačítka Nahoru ▲ (3) vyhledejte požadované číslo.
- Stiskněte tlačítko 'Možn.' (Option) (13).
- Stiskněte opakovaně tlačítko Nahoru nebo Dolů ▲▼, dokud se nevybere 'Vymazat zázň.' (Delete all calls).
- Stiskněte tlačítko  (13) pro potvrzení.
- Všechna volání se vymažou.

14 Ukazatel hlasové pošty

Tato funkce je aktivní pouze používáte-li službu hlasové nebo telefonní pošty a pokud síť zasilá tento údaj společně s informacemi o identifikaci volajícího (CLIP)!

Přijme-li váš systém hlasové pošty novou zprávu, zobrazí se na displeji ikona . Poté, co zprávy vyslechnete, ikona  zmizí.

15 Struktura menu

Level 1	Level 2	Level 3	Level 4	Level 5	Level 6	Level 7	Level 8
Menu	Handset	Ringtone	External	Melody 1-9			
			Internal	Melody 1-9			
		Ringer Volume	Off				
			Volume 1-5				
		Handset Name					
		Keypad Beeps	On				
			Off				
		Display Contrast	Level 1-8				
		Autotalk	On				
			Off				
		Select Base	Auto				
			Manual	Basis 1-4			
		Language	Deutsch				
			English				
			Español				
			Nederlands				
			Français				
	Base settings	Ringtone	Melody 1-9				
		Ringer Volume	Volume 0-5				
		Dial Mode	Tone				
			Pulse				
		Flash	Short				
			Long				
		System PIN	Old PIN	New Code	Again		
	Alarm/Clock	Set Alarm					
		Date and Time	Year	Month	Day	Hour	Minute
		Set Time Format	24 Hour				
			12 Hour				
	Registration	Register	Select Base	System PIN :			
		De-register	System PIN :	Select Handset			
	Power off						

16 Hledání a odstraňování závad

Příznak	Možná příčina	Řešení
Na displeji není nic zobrazeno	Baterie jsou vybité	Zkontrolujte umístění baterií Dobijte baterie
	Mikrotelefon je vypnutý	Zapněte mikrotelefon
Není slyšet žádný tón	Telefonní šňůra je špatně připojená	Zkontrolujte připojení telefonní šňůry
	Linka je obsazena jiným mikrotelefonem	Vyčkejte na zavěšení jiného mikrotelefonu
Bliká ikona 	Mikrotelefon je mimo dosah základní jednotky	Přejděte s mikrotelefonem blíže k základní jednotce
	Základní jednotka nemá napájení	Zkontrolujte připojení síťového napájení k základní jednotce
	Mikrotelefon není zaregistrován k základní jednotce	Zaregistrujte mikrotelefon k základní jednotce
Základní jednotka nebo mikrotelefon nevyzvání	Hlasitost vyzvánění je nízká nebo nulová	Nastavte hlasitost vyzvánění
Tón je správný, ale nelze navázat žádnou komunikaci	Režim vytáčení není správný	Nastavte režim vytáčení (impulzní/tónový)
Telefon nereaguje na tisknutí tlačítek	Došlo k chybě v manipulaci	Vyjměte baterie a vložte je zpět na místo
	Zámek klávesnice je ZAP	Vypněte zámek klávesnice
Tlačítko Flash (R) nefunguje	Nesprávná doba Flash	Změňte nastavení doby Flash

17 Technické údaje

Norma:	DECT (Digital Enhanced Cordless Telecommunications) GAP (Generic Access Profile)
Rozsah kmitočtu:	1880 MHz až 1900 MHz
Počet kanálů:	120 duplexních kanálů
Modulace:	GFSK
Kódování řeči:	32 kbit/s
Vyzařování:	10 mW (průměrná hodnota na kanál)
Dosah:	300 m na otevřeném prostranství / max. 50 m v uzavřeném prostoru
Napájení základní jednotky:	Dovnitř: 230 VAC / 50 Hz / 50mA Ven: 9VDC / 500mA / 4.5 VA
Baterie mikrotelefonu:	2 dobíjecí baterie AAA, NiMH
Autonomie mikrotelefonu:	110 hodin v pohotovostním režimu
Doba hovoru mikrotelefonu:	12 hodin
Délka dobíjení:	6-8 hodin
Běžné podmínky použití:	+5 °C až +45 °C
Režim vytáčení:	Impulzní / Tónový
Doba Flash:	100 nebo 250 ms

18 Záruční list

18.1 Záruční doba

Na přístroje společnosti Ucom se vztahuje záruční doba 36 měsíců. Záruční doba začíná dnem zakoupení nového přístroje. Záruka na baterie je omezena jen na 6 měsíců od zakoupení. Spotřební materiál nebo vady, které mají zanedbatelný vliv na fungování nebo hodnotu přístroje nejsou zárukou kryty. Záruku je nutné doložit předložením originální účtenky, na které je označeno datum nákupu a typ přístroje.

18.2 Uplatnění záruky

Vadný přístroj je nutné vrátit servisnímu centru společnosti Ucom včetně platného dokladu o nákupu.

Pokud se u přístroje během záruční doby objeví vada, společnost Ucom nebo její autorizované servisní centrum zdarma opraví všechny vady způsobené materiálem nebo výrobou Ucom vyplní podle vlastního uvážení závazky vyplývající ze záruky tím, že vadný přístroj nebo jeho části opraví nebo vymění. V případě výměny přístroje může být barva a typ nového přístroje jiný, než u původně zakoupeného přístroje.

Datem zahájení záruční doby je datum původního zakoupení přístroje. Záruční doba se neprodlužuje, pokud byl přístroj Ucom em nebo jeho servisními centry vyměněn nebo opraven

18.3 Záruka nezahrnuje

Poškození nebo vady, které vznikly špatným zacházením nebo obsluhou a vady vzniklé použitím neoriginálních částí nebo doplňků, které nejsou doporučeny Ucom em nejsou zárukou pokryty. Bezdrátové telefony společnosti Ucom musí být používány výhradně s dobíjecími bateriemi. Na vady způsobené používáním jednorázových baterií se záruka nevztahuje.

Záruka se nevztahuje na vady způsobené vnějšími faktory, jako jsou blesky, voda a oheň, ani na vady vzniklé

během prepravy

Záruku nelze vymáhat, pokud bylo sériové číslo na přístroji změněno, odstraněno nebo se stalo nečitelným.

Nárok na záruku je neplatný i v případě, že byl přístroj opravován, změněn nebo upraven uživatelem nebo servisním centrem, které nebylo Ucom em autorizováno.

19 Servisní adresa a podpora

Viz samostatný list (servisní adresa a telefonní čísla servisní podpory) nebo www.ucom.be.

20 Prohlášení o shodě a výrobce

Topcom Europe Nv.
Grauwmeer 17
3001 Heverlee
Belgie

1	Bezpečnostné pokyny	35
2	Čistenie	36
3	Likvidácia zariadenia (životné prostredie)	36
4	Inštalácia	37
4.1	Inštalácia základne	37
4.2	Inštalácia batérií	38
5	Začnime spoznávať váš telefón	39
5.1	Tlačidlá/LED	39
5.2	Displej (LCD)	40
5.3	Ikony	40
5.4	Navigácia v menu	41
6	Operácie slúchadla	41
6.1	Zapnutie a vypnutie slúchadla	41
6.2	Nastavenie jazyka	41
6.3	Uskutočnenie volaní	42
6.4	Prijatie volania	43
6.5	Možnosti Zoznamu opätovne vytáčaných čísel	43
6.6	Aktivovať/deAktivovať funkciu 'Voľné ruky'	43
6.7	Upozornenie - Mimo dosahu	44
6.8	Nastavenie hlasitosti reproduktora	44
6.9	Indikátor doby volania na displeji	44
6.10	Vypnutie mikrofónu (Tichý režim)	44
6.11	Tlačidlo pauza	44
6.12	Hľadanie strateného slúchadla (paging)	44
6.13	Požitie alfanumerickej klávesnice slúchadla	45
6.14	Nastavenie hladiny hlasitosti zvonenia na slúchadle	46
6.15	Nastavenie melódie zvonenia na slúchadle	47
6.16	Uzamknutie klávesnice	47
6.17	Zapnutie/Vypnutie pípania kláves	47
6.18	Kontrast Displeja	48
6.19	Zmena mena slúchadla	48
6.20	Automatická odpoveď	48
7	Štandardné nastavenie slúchadla (znovunastavenie slúchadla)	49
8	Nastavenie hodín a budíka	49
8.1	Dátum a čas	49
8.2	Formát času	50
8.3	Použitie funkcií budíka	50
9	Telefónny zoznam	51
9.1	Pridanie čísla a mena do telefónneho zoznamu	51
9.2	Prezeranie čísel v telefónnom zozname	51
9.3	Zmena mena a čísla v telefónnom zozname	51
9.4	Vymazanie mena a čísla z telefónneho zoznamu	51

10	VIP zoznam	52
10.1	Kopírovanie záznamov z telefónneho zoznamu do VIP zoznamu	52
10.2	Zmena vyzváňania VIP záznamu	52
10.3	Mazanie záznamu z VIP zoznamu	52
11	Operácie základne	53
11.1	Nastavenie hlasitosti a melódie zvonenia základne	53
11.2	Tlačidlo 'R' (Prepájanie)	53
11.3	Zmena PIN kódu (systémový PIN kód)	54
11.4	Nastavenie režimu vytáčania	54
12	Pridavné slúchadla a základne	55
12.1	Pridanie nového slúchadla	55
12.2	Odstránenie slúchadla	55
12.3	Výber základnej jednotky	56
12.4	Použitie viacerých slúchadiel	56
13	Identifikácia volajúceho/CLIP	58
13.1	Zoznam volaní	58
13.2	Volanie čísla zo zoznamu Zoznam volaní	58
13.3	Uloženie čísla zo zoznamu volaní do telefónneho zoznamu	59
13.4	Vymazanie čísel zo zoznamu volaní	59
14	Indikátor zvukovej správy	59
15	Štruktúra Menu	60
16	Riešenia problémov	60
17	Technické charakteristiky	61
18	Záruka	62
18.1	Záručná doba	62
18.2	Manipulácia so zárukou	62
18.3	Odopretie záruky	62
19	Servisná adresa a podpora	62
20	Deklarácia konformity a výrobcu	62

1 Bezpečnostné pokyny

Nasledovné bezpečnostné pokyny musia byť vždy dodržiavané pri používaní elektrických zariadení. Prosím, čítajte pozorne nasledovné informácie ohľadne bezpečnosti a správneho použitia. Zoznámte sa so všetkými funkciami zariadenia. Buďte opatrný pri dodržiavaní týchto pokynov a ak je to potrebné odovzdajte ich zodpovednej osobe.

Elektrická bezpečnosť a ochrana:

- Nepoužívajte zariadenie ak hlavná zástrčka, kábel alebo samotné zariadenie je poškodené.
- Ak zariadenie spadlo, pred ďalším použitím musí byť skontrolované elektrotechnikom - odborníkom.
- Vo vnútri zariadenia je prítomné nebezpečné napätie. Nikdy neatvárajte kryt alebo vkladajte objekty cez ventilačné otvory.
- Nedovoľte kvapalinám dostať sa do zariadenia. V prípade nebezpečenstva vyťahnite zástrčku zo zásuvky.
- Podobne, ak sa chyba vyskytne počas používania alebo pred tým ako začnete čistiť zariadenie, vyťahnite zástrčku zo zásuvky.
- Nedotýkajte sa nabíjačky alebo kontaktov zo zástrčky ostrými alebo kovovými predmetmi.
- Neprevádzajte sami nijaké modifikácie alebo opravy. Opravy zariadenia alebo sieťového kábla dajte vykonať iba v špeciálnom servisnom centre. Nevhodné opravy môžu viesť k značnému poškodeniu užívateľa.
- Deti často podhodnocujú riziko spojené s elektrickými zariadeniami. Preto nikdy nesmiete nechať dieťa bez dohľadu v blízkosti elektrického zariadenia.
- Zariadenie sa nesmie používať vo vlhkých miestnostiach (ako napríklad v kúpeľni) alebo v miestnostiach, kde je veľa prachu.
- Zariadenie pripojené k sieti počas búrky môže byť poškodené bleskom. Preto by ste počas búrky mali vytrhnúť zástrčku zo sieťovej zásuvky a odpojiť anténu.
- Zástrčka musí byť vybratá zo zásuvky na to, aby ste kompletne odpojili zariadenie z elektrického zdroja. Ak to robíte, vždy ťahajte zástrčku a nie kábel.
- Ochraňujte sieťový kábel pred horúcim povrchom alebo inými zdrojmi poškodenia a nedovoľte aby bol obmedzovaný.
- Pravidelne kontrolujte sieťový kábel či nie je nejakým spôsobom poškodený.
- Kompletne odtočte sieťový kábel pred použitím.
- Buďte si istý, že sieťový kábel nepredstavuje riziko.
- Prevádzka niektorých zdravotníckych zariadení môže byť ovplyvnená.
- Slúchadlo môže zapríčiniť nepríjemné bzučanie v slúchadlách.

Požiarne bezpečnosť:

- Teplo naakumulované vo vnútri zariadenia môže viesť k poškodeniu a/alebo k požiaru zariadenia.
- Nevystavujte toto zariadenie extrémnym teplotám ako napríklad priamemu slnečnému žiareniu alebo teplu z ohrievača; ventilačné diery nesmú byť zakryté.

Nebezpečenstvo explózie:

- Nikdy nevhadzujte batérie do ohňa.

Nebezpečenstvo otravy:

- Držte batérie mimo dosahu detí.

Pozor:

- Používajte iba zástrčku dodávanú k nabíjačke. Nepoužívajte iné nabíjačky, pretože môžu poškodiť komory pre batérie.
- Stenová zásuvka pre napájanie musí byť blízko a musí byť prístupná
- Keďže tento telefón nemôže byť použitý v prípade výpadku elektrického prúdu; na havarijných telefonátov by ste mali použiť telefón nezávislý od elektrickej siete, ako napríklad mobilný telefón.
- Používajte iba rovnaký druh nabijateľných batérií. Umiestnite batérie v správnej polarite vo vnútri priehradky na batérie (polarita je vyznačená vo vnútri slúchadla). Nikdy nepoužívajte bežné nenabijateľné batérie!

2 Čistenie

Čistite telefón s mierne vlhkou handrou alebo s antistatickou handrou. Nikdy nepoužívajte čistiace prostriedky alebo práškové roztoky.

3 Likvidácia zariadenia (životné prostredie)



Po skončení životnosti tohto produktu by ste ho nemali vyhodiť do bežného domáceho odpadu, ale mali priniesť do zberného strediska pre recyklovanie elektrických a elektronických zariadení. Je to naznačené symbolom na zariadení, v užívateľskej príručke a/alebo na obale.

Niektoré materiály tohto produktu môžu byť zase použité, ak ich prinesiete do zberného strediska. Významný príspevok pre ochranu životného prostredia urobíte tým, že opätovne použijete niektoré časti alebo základné materiály z použitých produktov.

Prosím kontaktujte vaše lokálne úrady v prípade, ak potrebujete viac informácií o zberných centrách vo vašom regióne.

4 Inštalácia



Pred prvým použitím telefónu sa uistite, či sa batérie nabíjali počas 20 hodín. Telefón nebude vhodne pracovať, ak nie je dostatočne nabitý.

4.1 Inštalácia základne

Pri inštalácii sa riadte nasledovným:

- Zapojte jeden koniec adaptéra do zásuvky a druhý koniec do koncovky pre adaptér vzadu na základni.
- Spojte jeden koniec telefónneho kábla so zásuvkou telefónnej siete a druhý koniec s chrbtom základne.

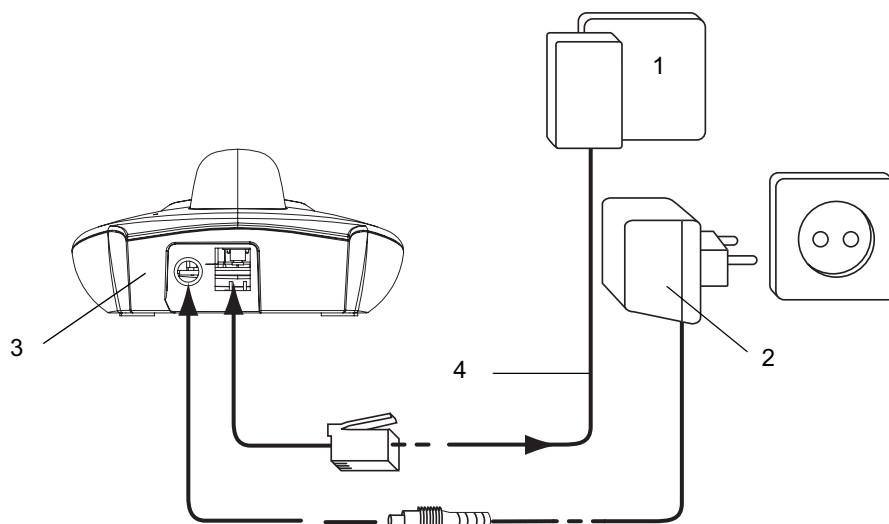

1. Zásuvka telefónnej siete
2. Sieťový kábel
3. Zadný pohľad na základňu
4. Telefónny kábel





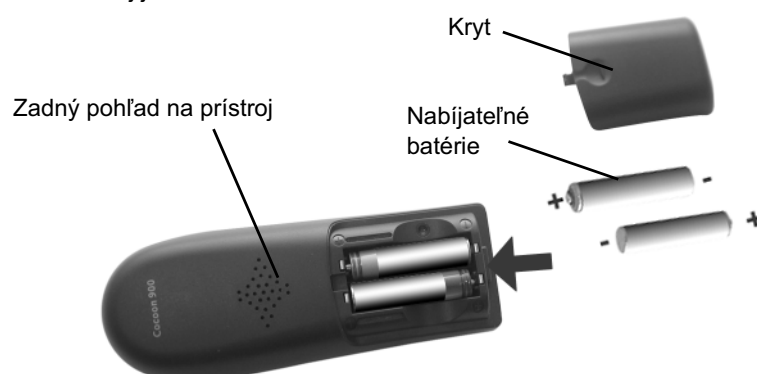

SLOVAK

4.2 Inštalácia batérií

- Otvorte priestor pre batérie (pozrite obrázok dole).
- Vložte batérie **zohľadňujúc polaritu (+ a -)**.
- Zatvorte priestor pre batérie.
- Nechajte slúchadlo na základni počas 20 hodín. Indikátor Spojenie/Slúchadlo (LED) ⑭ na základnej jednotke bude svietiť.



Indikátor nabitia batérií:

-  Batéria je plne nabitá.
-  Štvrtina z batérie je vybitá
-  Polovica batérie je vybitá (50%)
-  Tri štvrtiny z batérie je vybitá
-  Nabitie batérie je nízke. Keď sa batéria vybijie, budete počuť zvukový varovný signál, symbol batérie  na displeji bude blikať.

5 Začnime spoznávat váš telefón

5.1 Tlačidlá/LED

Slúchadlo

1. Displej
2. Tlačidlo Linka
3. Tlačidlo Hore/Zoznam volaných čísel
4. Alfanumerické klávesy
5. Tlačidlo uzamknutia klávesnice
6. Tlačidlo opätovné vytáčanie/pauza
7. Mikrofón
8. Tlačidlo Prepojenie/Výstup/VIP
9. Hlasitosť zvonenia Vyp.
10. Tlačidlo Dole
11. Tlačidlo Voľné ruky
12. Tlačidlo Vnútorňý hovor
13. Tlačidlá Voľby/Menu

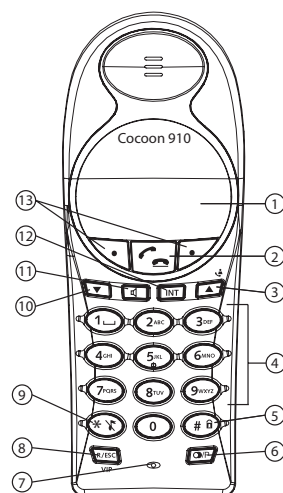

SLOVAK

Základňa

14. Indikátor Linka/Slúchadlo na základni
15. Tlačidlo Hľadanie

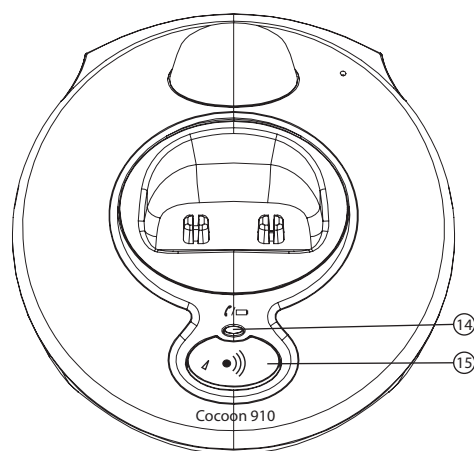

5.2 Displej (LCD)

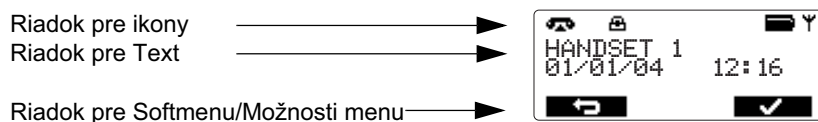

5.3 Ikony

	Slúchadlo na telefóne
	Zdvihnuté slúchadlo
	Zvonenie
	Vnútorý hovor
	Vnútorá komunikácia medzi dvoma slúchadlami
	Reproduktor pre funkciu Voľné ruky zapnutý
	Uzamknutá klávesnica
	Veľké písmená
	Malé písmená
	Možný smer posunutia
	Nečítaný záznam volaných čísel
	Čítaný záznam volaných čísel
	Záznamy volaných čísel (neblinká) Nové nezdvihnuté hovory (blinká)
	Správa v záznamníku
	Vypnuté zvonenie slúchadla
	Nastavenie budenia
	VIP zoznam
	V dosahu (neblinká) Mimo dosah (blinká)
	Podržaná externá linka
	Podržaná interná linka

5.4 Navigácia v menu

Slúchadlo má menu systém, ktorý je ľahko použiteľný. Každé menu vedie k zoznamu možností. Mapa menu je zobrazená v 15 "Štruktúra Menu".

Keď je slúchadlo zapnuté a v pohotovostnom režime, stlačte tlačidlo voľby v 'Menu' [Menu] 13 na otvorenie hlavného menu.

Stlačte tlačidlo ▲ 3 / ▼ 10 na posunutie k voľbe z menu, ktorú potrebujete. Ikona šípka ► ukáže položku z menu, ktorú ste si vybrali. Potom stlačte [✓] 13 na výber ďalších možností alebo na potvrdenie zobrazeného nastavenie.



Výstup z menu alebo krok späť v menu:

Na prechod do predchádzajúcej hladiny v menu, stlačte [↶] 13.

Na zrušenie a návrat kedykoľvek do pohotovostného režimu stlačte **ESC** 8 klávesu. Ak sa počas 15 sekúnd nestlačí žiadne tlačidlo, slúchadlo sa vráti automaticky do pohotovostného režimu.

6 Operácie slúchadla

6.1 Zapnutie a vypnutie slúchadla

- Na zapnutie slúchadla stlačte tlačidlo [☎] 2.
- Na vypnutie tlačidla, stlačte tlačidlo pod 'Menu' [Menu] a potom použite tlačidlá šípok ▲ 3 / ▼ 10 pokiaľ nevyberiete "Vypnúť" [Power off]. Stlačte [✓] 13 na potvrdenie alebo [↶] 13 na odchod z menu.

6.2 Nastavenie jazyka





Telefón má v ponuke 5 zobrazovaných jazykov: pozrite tabuľku jazykov displeja na baliacej krabici!!

Na nastavenie jazyka urobte nasledovné:





- Stlačte tlačidlo voľby pod 'Menu' [Menu] 13.
- Opakovane stlačte tlačidlo Hore alebo Dole ▲ 3 / ▼ 10 dokiaľ sa neoznačí "Slúchadlo" [Handset]
- Stlačte [✓] 13 na potvrdenie
- Opakovane stlačte tlačidlo Hore alebo Dole ▲ 3 / ▼ 10 dokiaľ sa neoznačí "Jazyk" [Language]
- Stlačte [✓] 13 na potvrdenie
- Nastavenie jazyka sa zjaví na displeji.
- Opakovane stlačte tlačidlo Hore alebo Dole ▲ 3 / ▼ 10 k výberu jazyka, ktorý by ste radi použili.
- Stlačte [✓] 13 na potvrdenie vášho výberu alebo stlačte [↶] 13 na odchod z menu.

6.3 Uskutočnenie volaní

6.3.1 Externé volania

- Stlačte tlačidlo Linka  ②.
- LED Indikátor Linka/Slúchadlo  ⑭ na základnej jednotke bude blikať a symbol volania  sa zjaví na displeji.
- Budete počuť vytáčací tón. Vytočte telefónne číslo, na ktoré si prajete volať.
- Číslo sa zjaví na obrazovke a je vytáčané.
- Po skončení vášho hovoru, stlačte tlačidlo Linka  ② na ukončenie hovoru.





6.3.2 Príprava čísel

- Vytočte telefónne číslo, na ktoré si prajete volať. Číslo si môžete opraviť stlačením tlačidla  ⑬.
- Stlačte tlačidlo Linka  ②.
- LED indikátor Linka/Slúchadlo  ⑭ na základnej jednotke bude blikať a symbol volania  sa zjaví na displeji.
- Telefónne číslo je vytáčané automaticky.
- Po skončení vášho hovoru, stlačte tlačidlo Linka  ② na ukončenie hovoru.

6.3.3 Opätovné volanie posledného čísla





- Stlačte tlačidlo Linka  ②.
- Stlačte tlačidlo opätovného vytáčania  ⑥. Číslo, na ktoré ste naposledy volali sa automaticky vytočí.

6.3.4 Opätovné volanie jedného z piatich posledne volaných čísel

- Stlačte tlačidlo opätovného vytáčania  ⑥. Číslo, ktoré bolo naposledy volané sa zjaví na displeji.
- Stlačte tlačidlo opätovného vytáčania  ⑥ niekoľko krát, dokiaľ sa žiadané číslo neobjaví na displeji.
- Stlačte tlačidlo Linka  ②.
- Číslo zobrazené na displeji sa automaticky vytočí.
- Po skončení vášho hovoru, stlačte tlačidlo Linka  ② na ukončenie hovoru.



6.3.5 Volanie programovaného čísla z Telefónneho zoznamu

Telefón má Telefónny zoznam, v ktorom si môžete uložiť telefónne číslo s menom (Pozrite tiež 9 "Telefónny zoznam"). Na volanie čísla z telefónneho zoznamu:



- Stlačte tlačidlo Telefónny zoznam  ⑬. Prvé číslo z telefónny zoznam sa zjaví na displeji.
- Opakovane stlačte tlačidlo Hore alebo Dole  ③ /  ⑩ k výberu telefónneho čísla, na ktoré chcete volať.
- Stlačte tlačidlo Linka  ②.
- Číslo zobrazené na displeji sa automaticky vytočí.
- Po skončení vášho hovoru, stlačte tlačidlo Linka  ② na ukončenie hovoru.

6.4 Prijatie volania

Počas prichádzajúceho interného alebo externého volania začne slúchadlo zvonit'. Dočasne môžete zablokovat' zvonenie slúchadla stlačením alternatívneho tlačidla 'Tichý' [Quiet] ⑬.



- Všetky nahlasené slúchadla zazvonia, keď budete prijímať volanie.
- Symbol volania  blikne na displeji.
- Telefónne číslo volajúceho sa zjaví na displeji, ak máte službu Identifikácia volajúceho (CLIP). Informujte vo vašej telefónnej spoločnosti. Meno volajúceho sa zjaví na obrazovke, ak:
 - je číslo programované v Telefónnom zozname spolu s menom
 - je meno zasielané sieťou spolu s telefónnym číslom
- Stlačte tlačidlo Linka  ② na prijatie externého volania.



ALEBO

- Zdvihnite slúchadlo z jeho základne (ak je aktívna voľba Automatická odpoveď, pozrite 6.20 "Automatická odpoveď")
- Počas konverzácie sa zjaví symbol  na displeji a začne bežať časovač volania.
- Po skončení vášho hovoru, stlačte tlačidlo Linka  ② na ukončenie hovoru alebo položte slúchadlo naspäť na základnú jednotku.

6.5 Možnosti Zoznamu opätovne vytáčaných čísel

Keď prechádzate cez zoznam opätovne vytáčaných čísel (pozrite 6.3.4 "Opätovné volanie jedného z piatich posledne volaných čísel") máte nasledujúce možnosti:

Keď je želané číslo zobrazené na displeji stlačte 'Možnosti' [Option] ⑬ a vyberte s tlačidlami Hore a Dole  ③ /  ⑩ nasledujúcu ponuku:



- **Vymazať volanie [Delete Call]:** na zmazanie záznamu v zozname opätovne vytáčaných čísel. Stlačte  ⑬ na potvrdenie.
- **Uložiť číslo [Save number]:** na uloženie čísla do pamäte telefónneho zoznamu. Stlačte  ⑬ na potvrdenie. Vložte meno (Pozrite tiež 9.1 "Pridanie čísla a mena do telefónneho zoznamu") a stlačte 'Uložiť' [Save] ⑬. Upravte číslo a znovu stlačte 'Uložiť' [Save] ⑬.
- **Vymazať všetko [Delete all calls]:** na zmazanie všetkých záznamov v zozname opätovne vytáčaných čísel. Stlačte  ⑬ na potvrdenie.

6.6 Aktivovať/deaktivovať funkciu 'Voľné ruky'

Táto funkcia vám umožní komunikovať bez toho aby ste zodvihli slúchadlo. Keď sa už rozprávate, stlačte tlačidlo Voľné ruky  ⑪ na aktivovanie funkcie Voľné ruky.

Na deaktivovanie funkcie Voľné ruky stlačte znova tlačidlo  ⑪.





Keď voláte v režime Voľné ruky a chcete zmeniť hlasitosť, stlačte opakovane tlačidlá Hore alebo Dole  ③ /  ⑩.







Keď budete dlhodobo používať funkciu Voľné ruky, batérie sa rýchlejšie vybijú!

6.7 Upozornenie - Mimo dosahu

Ak je slúchadlo mimo dosahu základnej jednotky, zaznie upozorňujúci signál.

- 'HĽADÁM' [SEARCHING] sa zjaví na displeji a tiež symbol  blikne na displeji.
- Presuňte sa bližšie k základnej jednotke.
- V momente ako sa dostanete späť do rozsahu základnej jednotky, prestane zvuk upozorňujúceho signálu a symbol  zastaví blikanie.

6.8 Nastavenie hlasitosti reproduktora

Počas konverzácie použijete tlačidlá Hore a Dole   /   na nastavenie hlasitosti reproduktora. Môžete si vybrať z piatich hladín hlasitosti. Telefón je štandardne nastavený na hladinu '3':

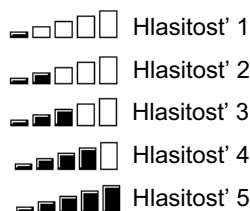

Hlasitosť funkcie Voľné ruky sa môže nastaviť tým istým spôsobom.

6.9 Indikátor doby volania na displeji

Počas externého volania, doba volania sa zobrazí na displeji:

Napríklad "01:10:40" pre 1 hodinu, 10 minút a 40 sekúnd.

Doba volania zostáva viditeľná na displeji 5 sekúnd po každom volaní.

6.10 Vypnutie mikrofónu (Tichý režim)

Na vypnutie mikrofónu počas hovoru stlačte alternatívne tlačidlo 'Tichý režim' [Mute] .



Teraz môžete slobodne hovoriť bez toho aby vás partner na linke počul. Na opätovné aktivovanie mikrofónu, stlačte alternatívne tlačidlo 'Vypnúť' [Off] .



6.11 Tlačidlo pauza

Ak voláte telefónne číslo a radi by ste vložili časovú pauzu do tohto čísla, stlačte tlačidlo medzera 'P'  v zelanej pozícii čísla.

Keď voláte alebo opätovne voláte toto číslo, táto pauza (3 sekundy) sa automaticky vloží.



6.12 Hľadanie strateného slúchadla (paging)



Ak nemôžete nájsť slúchadlo, krátko stlačte tlačidlo Hľadanie   na základnej jednotke.

Všetky slúchadla zhlásené na základnej jednotke budú zvonit', takže môžete nájsť stratené slúchadlo. Na zastavenie zvukového signálu, stlačte krátko tlačidlo Linka   na hocijakom slúchadle.

6.13 Požitie alfanumerickej klávesnice slúchadla

Použite alfanumerickú klávesnicu na písanie textu. K výberu písmena, stlačte prislúchajúci kláves. Napríklad, ak stlačíte alfanumerický kláves '5', prvý znak 'j' sa zjaví na displeji. Opakovane stlačte kláves k výberu ďalších znakov z tohto klávesu.

Stlačte kláves '2' raz k výberu písmena 'a'. Ak si želáte vybrať 'a' aj 'b' nasledujúce po sebe, najprv raz stlačte kláves '2' na výber 'a', počkajte 2 sekundy dokiaľ sa kurzor nepresunie na ďalšiu pozíciu a potom stlačte dva krát klávesu '2' na výber písmena 'b'. Môžete zmazať chybné napísané znaky použitím tlačidla Vymazať [Delete]  (13). Znak pred kurzorom bude zmazaný. Všetky znaky môžu byť zmazané stlačením tlačidla Vymazať [Delete]  (13) na 1,5 sekundy.

Kurzor môžete posúvať stlačením tlačidiel Hore a Dole  (3) /  (10).

Prepúť medzi veľkými a malými písmenami môžete stlačením a držaním klávesy *  (9). Ľavý horný roh ukáže 'a' pre malé písmená a 'A' pre veľké písmená.

Znaky k dispozícii

Stlačte nasledovné klávesy a dostanete tieto znaky:

Vstup pre malé písmená

	1x	2x	3x	4x	5x	6x	7x	8x	9x	10x	11x	12x	13x	14x	15x
1	Space	1	€	£	\$	¥	¤								
2 ABC	a	b	c	2	ä	á	à	â	ã	ç					
3 DEF	d	e	f	3	ë	é	è	ê							
4 GHI	g	h	i	4	ï	í	ì	î							
5 JKL	j	k	l	5											
6 MNO	m	n	o	6	ö	ñ	ó	ò	ô	õ					
7 PQRS	p	q	r	s	7	ÿ									
8 TUV	t	u	v	8	ü	ú	ù	û							
9 WXYZ	w	x	y	z	9	ý	æ	ø	å						
0	.	,	?	!	0	+	-	:	ˆ	ı	“	’	:	_	
*	*	/	()	<	=	>	%							
#	#	@	\	&	§										

Vstup pre veľké písmená















	1x	2x	3x	4x	5x	6x	7x	8x	9x	10x	11x	12x	13x	14x	15x
1	Space	1	€	£	\$	¥	¤								
2 ABC	A	B	C	2	Ã	Á	À	Â	Ã	Ç					
3 DEF	D	E	F	3	Ë	É	Ê	Ë							
4 GHI	G	H	I	4	Ï	Í	Î	Ï							
5 JKL	J	K	L	5											
6 MNO	M	N	O	6	Ö	Ñ	Ó	Ò	Ô	Õ					
7 PQRS	P	Q	R	S	7	ß									
8 TUV	T	U	V	8	Û	Ú	Û	Ü							
9 WXYZ	W	X	Y	Z	9	Ý	Æ	Ø	Å						
0	.	,	?	!	0	+	-	:	¿	¡	“	’	;	_	
*	*	/	()	<	=	>	%							
#	#	@	\	&	§										

6.14 Nastavenie hladiny hlasitosti zvonenia na slúchadle





Môžete zmeniť hlasitosť zvonenia prichádzajúcich volaní (interných a externých) v hladine 0 do 5.

Ak si vyberiete hladinu 'Vypúť' [Off] (hladina 0), na displeji sa zobrazí symbol . Slúchadlo nebude zvonieť k čase prijímania volania (pre interné volania bude slúchadlo vždy zvonieť). Hladina '5' je najväčšia hlasitosť. Telefón je od výroby nastavený na hladinu '5'.

6.14.1 Nastavenie hlasitosti zvonenia pre interné a externé volania (0-5)

- Stlačte tlačidlo voľby pod 'Menu' [Menu] .
- Opakovane stlačte tlačidlo Hore alebo Dole   dokiaľ sa neoznačí 'Slúchadlo' [Handset]
- Stlačte   na potvrdenie
- Opakovane stlačte tlačidlo Hore alebo Dole   dokiaľ sa neoznačí 'Hlasitosť zvonenia' [Ringer volume]
- Stlačte   na potvrdenie
- Aktuálna hlasitosť sa ukáže a prehrá.
- Opakovane stlačte tlačidlo Hore alebo Dole   k výberu želanej hlasitosti.
- Stlačte 'Uložiť' [Save]  na potvrdenie vášho výberu alebo stlačte   na odchod z menu.







- Hlasitosť zvonenia slúchadla môžete vypnúť počas zvonenia stlačením alternatívneho tlačidla 'Tichý' [Quiet].
- Stlačením tlačidla   na 3 sekundy môžete zablokovat' zvonenie slúchadla. Symbol  sa zjaví na displeji. Na opätovné aktivovanie, stlačte opäť tlačidlo   na 3 sekundy.

6.15 Nastavenie melódie zvonenia na slúchadle

Melódiu zvonenia prichádzajúcich volaní (interných a externých) môžete zmeniť. Jednotka má na výber z 9 melódií zvonenia od 1 do 9. Štandardne je nastavené externá melódia zvonenia na '3' a interná melódia zvonenia na '2'.

6.15.1 Nastavenie melódie zvonenia pre interné alebo externé volania (1-9)

- Stlačte tlačidlo voľby pod '**Menu**' [Menu] ⑬.
- Opakovane stlačte tlačidlo Hore alebo Dole ▲ ③/▼ ⑩ dokiaľ sa neoznačí '**Slúchadlo**' [Handset]
- Stlačte  ⑬ na potvrdenie
- Opakovane stlačte tlačidlo Hore alebo Dole ▲ ③/▼ ⑩ dokiaľ sa neoznačí '**Vyzváňanie**' [Ringtone].
- Stlačte  ⑬ na potvrdenie
- Vyberte '**Externé**' [External] alebo '**Interné**' [Internal] a stlačte  ⑬.
- Aktuálna melódia sa zobrazí a prehrá.
- Opakovane stlačte tlačidlo Hore alebo Dole ▲ ③/▼ ⑩ k výberu žiadanej melódie.
- Stlačte '**Uložiť**' [Save] ⑬ na potvrdenie vášho výberu alebo stlačte  ⑬ na odchod z menu

6.16 Uzamknutie klávesnice



Ak uzamknete klávesnicu, nie je možné volať na nijaké telefónne číslo. Môžete iba odpovedať na prichádzajúce volania.

Symbol uzamknutia klávesnice  sa zjaví na displeji.

- Stlačte a podržte tlačidlo #  ⑤ na 3 sekundy.
- '**Uzamknutá klávesnica**' [Keypad locked] sa zjaví na displeji.
- Stlačte '**Odomknutie**' [Unlock] a po ňom tlačidlo ' #' ⑤ na opätovné odomknutie klávesnice.



6.17 Zapnutie/Vypnutie pípania kláves

Môžete nastaviť slúchadlo tak aby pri každom stlačení klávesy zapípal.

- Stlačte tlačidlo voľby pod '**Menu**' [Menu] ⑬.
- Opakovane stlačte tlačidlo Hore alebo Dole ▲ ▼ dokiaľ sa neoznačí '**Slúchadlo**' [Handset]
- Stlačte  ⑬ na potvrdenie
- Opakovane stlačte tlačidlo Hore alebo Dole ▲ ▼ dokiaľ sa neoznačí '**Pípanie klávesnice**' [Keypad Beep]
- Vyberte
 - '**Zapnúť**' [ON]: zapne pípanie kláves
 - '**Vypnúť**' [Off]: vypne pípanie kláves
- Stlačte '**Uložiť**' [Save] ⑬ na potvrdenie vášho výberu alebo stlačte  ⑬ na odchod z menu.



6.18 Kontrast Displeja

Na zmenu kontrastu displeja:

- Stlačte tlačidlo voľby pod **'Menu' [Menu]** ⑬.
- Opakovane stlačte tlačidlo Hore alebo Dole ▲ ③/▼ ⑩ dokiaľ sa neoznačí **'Slúchadlo' [Handset]**
- Stlačte  ⑬ na potvrdenie
- Opakovane stlačte tlačidlo Hore alebo Dole ▲ ③/▼ ⑩ dokiaľ sa neoznačí **'Kontrast' [Contrast]**
- Vyberte si kontrast pomocou tlačidiel Hore alebo Dole ▲ ③/▼ ⑩
- Stlačte **'Uložiť' [Save]** ⑬ na potvrdenie vášho výberu alebo stlačte  ⑬ na odchod z menu.



6.19 Zmena mena slúchadla

Meno slúchadla, ktoré sa zobrazuje na displeji slúchadla počas pohotovostného režimu, môžete zmeniť (max. 15 znakov).

- Stlačte tlačidlo voľby pod **'Menu' [Menu]** ⑬.
- Opakovane stlačte tlačidlo Hore alebo Dole ▲ ③/▼ ⑩ dokiaľ sa neoznačí **'Slúchadlo' [Handset]**
- Stlačte  ⑬ na potvrdenie
- Opakovane stlačte tlačidlo Hore alebo Dole ▲ ③/▼ ⑩ dokiaľ sa neoznačí **'Meno slúchadla' [Handset name]**
- Stlačte  ⑬ na potvrdenie
- Stlačte  ⑬ na mazanie každého písmena v mene a použite alfanumerickú klávesnicu na vloženie právneho mena.
- Stlačte **'Uložiť' [Save]** ⑬ na nastavenie nového mena slúchadla.

6.20 Automatická odpoveď

Keď sa objaví prichádzajúce volanie v čase, keď je slúchadlo na svojej základni, telefón automaticky vezme linku, keď sa slúchadlo zodvihne. Táto funkcia môže byť vypnutá alebo zapnutá.

- Stlačte tlačidlo voľby pod **'Menu' [Menu]** ⑬.
- Opakovane stlačte tlačidlo Hore alebo Dole ▲ ③/▼ ⑩ dokiaľ sa neoznačí **'Slúchadlo' [Handset]**
- Stlačte  ⑬ na potvrdenie
- Opakovane stlačte tlačidlo Hore alebo Dole ▲ ③/▼ ⑩ dokiaľ sa neoznačí **'Automatický hovor' [Autotalk]**
- Stlačte  ⑬ na potvrdenie
- Vyberte **Zapnúť' [On]** alebo **Vypnúť' [Off]** a stlačte **'Uložiť' [Save]** ⑬ na potvrdenie.



7 štandardné nastavenie slúchadla (znovunastavenie slúchadla)

Môžete obnoviť všetky nastavenia slúchadla späť na štandardné a vymazať všetky záznamy v telefónnom zozname, v zozname volaných čísel, VIP zozname a zozname opätovne vytáčaných čísel.

Štandardné nastavenie sú:







Základný výber:	Automatický výber
Pípanie kláves:	Zapnuté
Externá melódia:	Melódia 3
Interná melódia:	Melódia 2
Hlasitosť zvonenia:	Hlasitosť 5
Hlasitosť slúchadla:	Hlasitosť 3
Hlasitosť v režime Voľné ruky:	Hlasitosť 3
LCD Kontrast:	5
Formát času:	24 hodinový
Meno slúchadla:	Slúchadlo
Telefónny zoznam:	Prázdny
Zoznam volaných čísel:	Prázdny
VIP zoznam:	Prázdny
Zoznam opätovne vytáčaných č.:	Prázdny
Automatická odpoveď:	Vypnutá

Na obnovenie nastavení:

- Stlačte tlačidlo znovu vytáčaných čísel  (6) na približne 10 sekúnd dokiaľ sa nezobrazí '**Znovunastavenie slúchadla?**' [**Handset reset?**]
- Stlačte  (13) na potvrdenie alebo  (13) na zastavenie procesu.

8 Nastavenie hodín a budíka

8.1 Dátum a čas

- Stlačte tlačidlo voľby pod '**Menu**' [**Menu**] (13).
- Opakovane stlačte tlačidlo Hore alebo Dole  (3) /  (10) dokiaľ sa neoznačí '**Budík/Hodiny**' [**Alarm/Clock**]
- Stlačte  (13) na potvrdenie
- Opakovane stlačte tlačidlo Hore alebo Dole  (3) /  (10) dokiaľ sa neoznačí '**Dátum a čas**' [**Date and time**]
- Stlačte  (13) na potvrdenie
- Vložte posledné 2 číslice roka a stlačte '**Uložiť**' [**Save**] (13).
- Vložte mesiac a stlačte '**Uložiť**' [**Save**] (13).
- Vložte deň a stlačte '**Uložiť**' [**Save**] (13).
- Vložte hodinu a stlačte '**Uložiť**' [**Save**] (13).
- Vložte minútu a stlačte '**Uložiť**' [**Save**] (13).



Keď vypnete slúchadlo alebo keď vyberiete batérie, musíte znova nastaviť dátum a čas!



Ak máte na vašej telefónnej linke službu Identifikácia volaného a váš operátor vám zasiela dátum a čas, vaše hodinu budú nastavené automaticky pri najbližšom prichádzajúcom volaní.

8.2 Formát času

- Stlačte tlačidlo voľby pod 'Menu' [Menu] ⑬.
- Opakovane stlačte tlačidlo Hore alebo Dole ▲ ③/▼ ⑩ dokiaľ sa neoznačí 'Budík/Hodiny' [Alarm/Clock]
- Stlačte ⑬ na potvrdenie
- Opakovane stlačte tlačidlo Hore alebo Dole ▲ ③/▼ ⑩ dokiaľ sa neoznačí 'Nastaviť formát času' [Set time format]
- Stlačte ⑬ na potvrdenie
- Vyberte si formát času (12h alebo 24h zápis) a stlačte 'Uložiť' [Save] ⑬.

8.3 Použitie funkcií budíka

Nastavte dátum a čas a použite vaše slúchadlo aby vám dával pripomínajúci alarm. Môžete mať rôzne nastavenia pre každé slúchadlo registrované k vašej základni. Alarm zvoní iba na slúchadle, nie na základni alebo na inom slúchadle.

Ak sa nastaví jeden z alarmov, ikona nastavenia alarmu sa zjaví na displeji počas pohotovostného režimu.

8.3.1 Nastavenie alarmu

- Stlačte tlačidlo voľby pod 'Menu' [Menu] ⑬.
- Opakovane stlačte tlačidlo Hore alebo Dole ▲ ③/▼ ⑩ dokiaľ sa neoznačí 'Budík/Hodiny' [Alarm/Clock]
- Stlačte ⑬ na potvrdenie
- Opakovane stlačte tlačidlo Hore alebo Dole ▲ ③/▼ ⑩ dokiaľ sa neoznačí 'Nastaviť alarm' [Set Alarm]
- Stlačte ⑬ na potvrdenie
- Opakovane stlačte tlačidlo Hore alebo Dole ▲ ③/▼ ⑩ a vyberte jedno zo štyroch typoch nastavení: **Jedenkrát [Once]**, **Denne [On Daily]**, **Po. - Pia. [Mon to Fri]** alebo **Vypnúť [OFF]**. Potvrďte s . Ak vyberiete **Jedenkrát [Once]**, **Denne [On Daily]**, **Po. - Pia. [Mon to Fri]** displej ukáže:



ČAS (24hod.) [TIME (24hr)]:
07:00

- Vložte čas, kedy chcete aby vám telefón zazvonil a potvrďte to stlačením 'Uložiť' [Save] ⑬. Opakovane stlačte tlačidlo Hore alebo Dole ▲ ③/▼ ⑩ a vyberte jednu z deviatich melódii alarmu a potvrďte to stlačením 'Uložiť' [Save] ⑬.
- Na deaktivovanie funkcie Alarm, vyberte 'Vypnúť' [Off] a potvrďte s ⑬.

9 Telefónny zoznam

Telefónny zoznam vám umožní si pamätať 200 telefónnych čísel a mien. Do zoznamu môžete uložiť mená s maximálnou dĺžkou do 17 znakov a číslami do veľkosti 24 číslic.





9.1 Pridanie čísla a mena do telefónneho zoznamu

- Stlačte alternatívne tlačidlo telefónneho zoznamu  (13).
- Ak v pamäti telefónneho zoznamu ešte nie je uložený záznam, objaví sa **'Nový záznam' [New Entry]**. Stlačte  (13) na vloženie nového záznamu.









ALEBO

- Stlačte **'Možnosti' [Option]** a potom  (13) na vloženie nového záznamu.
- Na displeji sa zjaví **'Meno' [Name]**. Vložte meno použitím alfanumerických kláves (4).
- Stlačte **'Uložiť' [Save]** (13) a vložte telefónne číslo.
- Stlačte **'Uložiť' [Save]** (13) na uloženie záznamu v telefónnom zozname alebo stlačte **'Esc'** (8) na ukončenie procesu.





9.2 Prezeranie čísel v telefónnom zozname

- Stlačte alternatívne tlačidlo telefónneho zoznamu  (13).
- Vložte prvé písmeno žiadaného mena pomocou alfanumerickej klávesnice (4).
- Prvé meno v zozname s týmto začiatočným písmenom sa zjaví na displeji.
- Stlačte tlačidlo Hore alebo Dole  (3) /  (10) na prechádzanie ostatných čísel v telefónnom zozname.
- Ak sa žiadané číslo objaví na displeji, číslo sa automaticky vytočí po stlačení tlačidla Linka  (2).

9.3 Zmena mena a čísla v telefónnom zozname

- Stlačte alternatívne tlačidlo telefónneho zoznamu  (13).
- Vložte prvé písmeno žiadaného mena.
- Prvé meno v zozname s týmto začiatočným písmenom sa zjaví na displeji.
- Stlačte tlačidlo Hore alebo Dole  (3) /  (10) na prechádzanie a výber záznamu v telefónnom zozname.
- Až sa raz žiadané číslo objaví na displeji, stlačte **'Možnosti' [Option]** (13).
- Stlačte tlačidlo Hore alebo Dole  (3) /  (10) a vyberte **'Upraviť záznam' [Edit entry]**.
- Stlačte  (13) na potvrdenie
- Stlačte  (13) na zmazanie všetkých písmen v mene a použite alfanumerickú klávesnicu na vloženie správneho mena.
- Stlačte **'Uložiť' [Save]** (13).
- Stlačte  (13) na mazanie všetkých číslic jednu po druhej a použite klávesnicu na vloženie správneho čísla.
- Stlačte **'Uložiť' [Save]** (13) na uloženie vytvorenej zmeny.

9.4 Vymazanie mena a čísla z telefónneho zoznamu

- Keď sa žiadané číslo objaví na displeji, stlačte **'Možnosti' [Option]** (13).
- Stlačte tlačidlo Hore alebo Dole  (3) /  (10) a vyberte **'Delete entry'**.
- Keď sa na displeji objaví **'Vymazať meno?' [Delete name ?]** stlačte pre potvrdenie  (13), alebo stlačte  (13) na zastavenie procesu.



10 VIP zoznam

VIP zoznam obsahuje záznamy z telefónneho zoznamu, ktoré sú ľahko dostupné stlačením VIP tlačidla (8). Každý VIP záznam môže mať vlastnú melódiu vyzváňania. Do VIP zoznamu môžete kopírovať do 10 záznamov z telefónneho zoznamu.



10.1 Kopírovanie záznamov z telefónneho zoznamu do VIP zoznamu

- Stlačte VIP tlačidlo (8).
- Ak vo VIP zozname ešte nie sú uložené žiadne záznamy, zobrazí sa **'Nový záznam' [New Entry]**. Pre vloženie nového záznamu stlačte  (13).



ALEBO

- Stlačte **'Možnosti' [Option]** (13) a potom  (13) pre vloženie nového záznamu.
- Záznamy z telefónneho zoznamu sa zobrazia.
- Vložte prvé písmeno žiadaného mena pomocou alfanumerickej klávesnice (4).
- Prvé meno v zozname s týmto začiatčným písmenom sa zjaví na displeji.
- Stlačte tlačidlo Hore alebo Dole ▲ (3)/▼ (10) na prezeranie ostatných čísel v telefónnom zozname. Záznamy, ktoré sú uložené vo VIP zozname, sú označované pomocou ikony  a nemôžu byť kopírované.
- Keď sa žiadané číslo zjaví na displeji, stlačte **'Zvolit' [Select]** (13).
- Zobrazí sa číslo aktuálnej melódie. Použite tlačidlá Hore alebo Dole ▲ (3)/▼ (10) k výberu inej melódie (1-9) a stlačte  (13) na potvrdenie.

10.2 Zmena vyzváňania VIP záznamu

- Stlačte VIP tlačidlo (8).
- Stláčajte tlačidlo Hore alebo Dole ▲ (3)/▼ (10) dokiaľ sa neobjaví žiadaný záznam.
- Stlačte **'Možnosti' [Option]** (13) a vyberte **'Vyzváňanie' [Ringtone]** a potom  (13).
- Zobrazí sa aktuálna melódia. Použite tlačidlá Hore alebo Dole ▲ (3)/▼ (10) k výberu inej melódie (1-9) a stlačte  (13) na potvrdenie.



10.3 Mazanie záznamu z VIP zoznamu

- Keď sa žiadané číslo objaví na displeji, stlačte **'Možnosti' [Option]** (13).
- Stlačte tlačidlo Hore alebo Dole ▲ (3)/▼ (10) a vyberte **'Vymazať záznam' [Delete entry]**.
- Keď sa objaví **'Vymazať meno?' [Delete name?]**, na potvrdenie stlačte  (13), alebo stlačte  (13) na zastavenie procesu.



11 Operácie základne

11.1 Nastavenie hlasitosti a melódie zvonenia základne

11.1.1 Nastavenie melódie zvonenia základne

- Stlačte tlačidlo voľby pod 'Menu' [Menu] ⑬.
- Opakovane stlačte tlačidlo Hore alebo Dole ▲ ③/▼ ⑩ dokiaľ sa neoznačí 'Nastavenia základne' [Base Settings].
- Stlačte  ⑬ na potvrdenie
- Opakovane stlačte tlačidlo Hore alebo Dole ▲ ③/▼ ⑩ dokiaľ sa neoznačí 'Vyzváňanie' [Ringtone].
- Stlačte  ⑬ na potvrdenie
- Aktuálna melódia sa zobrazí a prehrá.
- Opakovane stlačte tlačidlo Hore alebo Dole ▲ ③/▼ ⑩ k výberu žiadanej melódie (1-5).
- Stlačte 'Uložiť' [Save] ⑬ na potvrdenie vášho výberu alebo stlačte  ⑬ na odchod z menu



11.1.2 Nastavenie hlasitosti zvonenia základne

- Stlačte tlačidlo voľby pod 'Menu' [Menu] ⑬.
- Opakovane stlačte tlačidlo Hore alebo Dole ▲ ③/▼ ⑩ dokiaľ sa neoznačí 'Nastavenia základne' [Base Settings].
- Stlačte  ⑬ na potvrdenie
- Opakovane stlačte tlačidlo Hore alebo Dole ▲ ③/▼ ⑩ dokiaľ sa neoznačí 'Hlasitosť zvonenia' [Ringer volume]
- Stlačte  ⑬ na potvrdenie
- Aktuálna hlasitosť sa ukáže a prehrá.
- Opakovane stlačte tlačidlo Hore alebo Dole ▲ ③/▼ ⑩ k výberu želanej hlasitosti (0-5).
- Stlačte 'Uložiť' [Save] ⑬ na potvrdenie vášho výberu alebo stlačte  ⑬ na odchod z menu.

11.2 Tlačidlo 'R' (Prepájanie)

Stlačte prepájacé tlačidlo 'R' k použitiu určitých služieb na vašej externej linke ako napríklad 'čakanie na hovor' (ak vaša telefónna spoločnosť ponúka túto funkciu); alebo na presmerovanie volania ak používate telefónnu ústredňu (PABX). Prepájac tlačidlo 'R' je krátkodobé prerušenie linky. Môžete nastaviť čas prerušenia na 100ms alebo 250ms. Štandardné nastavenie je 100ms! Avšak, ak váš systém požaduje dlhší čas prerušenia, môžete to zmeniť:



- Stlačte tlačidlo voľby pod 'Menu' [Menu] ⑬.
- Opakovane stlačte tlačidlo Hore alebo Dole ▲ ③/▼ ⑩ dokiaľ sa neoznačí 'Nastavenia základne' [Base Settings]
- Stlačte  ⑬ na potvrdenie
- Opakovane stlačte tlačidlo Hore alebo Dole ▲ ③/▼ ⑩ dokiaľ sa neoznačí 'Prerušenie' [Recall]

- Stlačte  (13) na potvrdenie
- Opakovane stlačte tlačidlo Hore alebo Dole ▲ (3)/▼ (10) k výberu požadovaného času prepájania:
 - **Dlhý [Long]** = 250ms
 - **Krátky [Short]** = 100ms
- Stlačte **'Uložiť' [Save]** (13) na potvrdenie vášho výberu alebo stlačte  (13) na odchod z menu

11.3 Zmena PIN kódu (systémový PIN kód)

Určité funkcie sú dostupné ak poznáte PIN kód základne.

PIN kód má 4 číslice. Štandardné nastavenie PIN kódu je '0000'. Ak by ste radi chceli zmeniť štandardný PIN kód a nastaviť váš vlastný tajný kód, postupujte nasledovne:



- Stlačte tlačidlo voľby pod **'Menu' [Menu]** (13).
- Opakovane stlačte tlačidlo Hore alebo Dole ▲ (3)/▼ (10) dokiaľ sa neoznačí **'Nastavenia základne' [Base Settings]**
- Stlačte  (13) na potvrdenie
- Opakovane stlačte tlačidlo Hore alebo Dole ▲ (3)/▼ (10) dokiaľ sa neoznačí **'PIN' [System Pin]**
- Stlačte  (13) a vložte starý pin kód.
- Stlačte **'Uložiť' [Save]** (13). Ak vložíte nesprávny pin kód, zobrazí sa **'Nesprávny PIN' [Incorrect pin]**. Po vložení správneho pin kódu, vás bude telefón žiadať o vloženie nového pin kódu. Vložte nový systémový pin kód a stlačte **'Uložiť' [Save]** (13).
- Vložte znovu nový pin kód na potvrdenie a stlačte **'Uložiť' [Save]** (13).

11.4 Nastavenie režimu vytáčania

Existujú dva typy režimov vytáčania, ktoré môžete použiť na telefónnej linke:

- DTMF/Tónové vytáčanie (najbežnejšie)
- Pulzové vytáčanie (pre staršie inštalácie)

Na zmenu režimu vytáčania:

- Stlačte tlačidlo voľby pod **'Menu' [Menu]** (13).
- Opakovane stlačte tlačidlo Hore alebo Dole ▲ (3)/▼ (10) dokiaľ sa neoznačí **'Nastavenia základne' [Base Settings]**
- Stlačte  (13) na potvrdenie
- Opakovane stlačte tlačidlo Hore alebo Dole ▲ (3)/▼ (10) dokiaľ sa neoznačí **'Režim vytáčania' [Dial mode]**
- Stlačte  (13) a vyberte režim vytáčania pomocou tlačidiel Hore a Dole ▲ (3)/▼ (10) a stlačte **'Uložiť' [Save]** (13) na potvrdenie.



12 Prídavné slúchadla a základne





Môžete zaregistrovať do 5 slúchadiel na základni. Každé slúchadlo môže byť registrované na štyroch základniach a užívateľ si môže vybrať, ktorú základňu chce použiť.

12.1 Pridanie nového slúchadla



Toto je potrebné, iba keď ste zrušili registráciu slúchadla alebo ste kúpili nové slúchadlo.

Podržte tlačidlo Hľadanie  15 na základnej jednotke stlačené po dobu 10 sekúnd dokiaľ LED indikátor Linka/Slúchadlo  14 na základnej jednotke nezačne rýchlo blikať. LED indikátor Linka/Slúchadlo  14 bude rýchlo blikať po dobu troch minút. Počas tejto doby bude základňa v prihlasovacom režime a vy sa musíte riadiť nasledujúcimi pokynmi pre registráciu slúchadla:

- Stlačte tlačidlo voľby pod 'Menu' [Menu] 13.
- Opakovane stlačte tlačidlo Hore alebo Dole ▲ 3/▼ 10 dokiaľ sa neoznačí 'Registrácia' [Registration]
- Stlačte  13 na potvrdenie
- Vyberte 'Register' [Register] a stlačte  13.
- Vyberte základňu (1-4) pomocou tlačidiel Hore a Dole ▲ 3/▼ 10 a stlačte  13.
- Vložte systémový pin kód (pin kód základne) a stlačte  13.
- Slúchadlo bude teraz hľadať základňu a zaregistruje sa ak ju nájde. Po úspešnej registrácii sa ukáže obrazovka v pohotovostnom režime. Zobrazí sa meno slúchadla a jeho číslo.





Každé slúchadlo môže byť registrované v 4 rozličných DECT základných jednotiek. Každá základná jednotka je v slúchadle označená číslom od 1 do 4. Keď registrujete nové slúchadlo, môžete priradiť číslo základnej jednotky. Najlepšie je použiť číslo '1'.

12.2 Odstránenie slúchadla

Je možné zrušiť registráciu slúchadla na základni. Mali by ste tak urobiť v prípade, ak je slúchadlo poškodené a musí byť nahradené novým slúchadlom.



Môžete iba zrušiť registráciu druhého slúchadla, nie slúchadla, ktoré práve používate pre procedúru rušenia registrácie.



- Stlačte tlačidlo voľby pod 'Menu' [Menu] 13.
- Opakovane stlačte tlačidlo Hore alebo Dole ▲ 3/▼ 10 dokiaľ sa neoznačí 'Registrácia' [Registration]
- Stlačte  13 na potvrdenie
- Vyberte 'Zrušiť registráciu' [De-registert] a stlačte  13.
- Vložte systémový pin kód (pin kód základne) a stlačte  13.
- Vyberte slúchadlo, ktoré si želáte odstrániť, stlačením numerických kláves (1-5)
- Stlačte 'OK' 13 na odstránenie.

12.3 Výber základnej jednotky

Ak je slúchadlo registrované v niekoľkých staniach základných jednotiek (max. 4) , musíte si vybrať základnú jednotku, pretože slúchadlo môže v tom istom čase komunikovať iba s jednou základnou jednotkou. Existujú dve možnosti:



12.3.1 Automatický výber

Ak ste nastavili slúchadlo na 'automatický výber', slúchadlo si automaticky zvolí najbližšiu základnú jednotku, ktorá je v pohotovostnom režime.

- Stlačte tlačidlo voľby pod '**Menu**' [**Menu**] ⑬.
- Opakovane stlačte tlačidlo Hore alebo Dole ▲ ③/▼ ⑩ dokiaľ sa neoznačí '**Slúchadlo**' [**Handset**]
- Stlačte  ⑬ na potvrdenie
- Opakovane stlačte tlačidlo Hore alebo Dole ▲ ③/▼ ⑩ dokiaľ sa neoznačí '**Vybrať základňu**' [**Select Base**]
- Stlačte  ⑬ na potvrdenie
- Vyberte '**Automaticky**' [**Auto**] a stlačte  ⑬ na potvrdenie.

12.3.2 Ručný výber

Ak ste nastavili slúchadlo na 'Ručný výber', slúchadlo si zvolí základnú jednotku, ktorú ste mu nastavili.

- Stlačte tlačidlo voľby pod '**Menu**' [**Menu**] ⑬.
- Opakovane stlačte tlačidlo Hore alebo Dole ▲ ③/▼ ⑩ dokiaľ sa neoznačí '**Slúchadlo**' [**Handset**]
- Stlačte  ⑬ na potvrdenie
- Opakovane stlačte tlačidlo Hore alebo Dole ▲ ③/▼ ⑩ dokiaľ sa neoznačí '**Vybrať základňu**' [**Select Base**]
- Stlačte  ⑬ na potvrdenie
- Vyberte '**Ručne**' [**Manual**] a stlačte  ⑬ na potvrdenie.
- Vyberte základňu pomocou tlačidiel Hore a Dole ▲ ③/▼ ⑩ a stlačte '**Uložiť**' [**Save**] ⑬.



Pred tým ako si budete môcť vybrať základnú jednotku, slúchadlo musí byť najprv registrované k základni.

12.4 Použitie viacerých slúchadiel





Tieto funkcie sú možné iba ak viac ako jedno slúchadlo je registrované k základni.



12.4.1 Volanie inému slúchadlu

- Stlačte **INT** tlačidlo ⑫.
- Na displeji sa zobrazí '**Slúchadlo_**' [**Handset _**]
- Vytočte číslo slúchadla, na ktoré by ste chceli radi zavolať.
- Po skončení vášho hovoru, stlačte tlačidlo Linka  ② na ukončenie hovoru.

12.4.2 Prijatie interného volania



- Ikona interného volania  a číslo volaného slúchadla, sa zjavia na displeji.
- Na prijatie interného volania stlačte tlačidlo Linka  ②.

ALEBO

- Zdvihnite slúchadlo zo základne (ak je aktívna voľba Automatická odpoveď , Pozrite 6.20 “Automatická odpoveď”)
- Počas volania, číslo slúchadla partnera a symbol  sa objavia na displeji.
- Po skončení vášho hovoru, stlačte tlačidlo Linka  ② na ukončenie hovoru.

12.4.3 Prijatie externého volania počas interného volania

Ak prijmete externé volanie počas interného volania, budete počuť čakací tón (dvojité pípnutie) na oboch slúchadlách, ktoré sa používajú v internom volaní.



- Stlačte tlačidlo Linka  ② dvakrát na prijatie externého volania.
- Po skončení vášho hovoru, stlačte tlačidlo Linka  ② na ukončenie hovoru.

12.4.4 Prepojenie volania na iné slúchadlo

- Máte partnera na externej linke.
- Stlačte **INT** tlačidlo ⑫. Na displeji sa objaví ‘**Slúchadlo_**’ [**Handset** _].
- Vytočte číslo slúchadla, na ktoré by ste radi presmerovali volanie.
- Ak volané slúchadlo odpovedá, môžete mať internú konverzáciu. Stlačte tlačidlo Linka  ② a externý hovor je presunutý.
- Ak volané slúchadlo neodpovedá, stlačte alternatívne tlačidlo ‘**KONIEC**’ [**END**] ⑬ na opätovné volanie s partnerom.

12.4.5 Konferenčné volanie (dva interné slúchadla a jeden externý volajúci)

Môžete mať telefónnu konverzáciu s jedným interným a jedným externým partnerom súčasne.

- Pokiaľ ste na linke s externým partnerom, stlačte **INT** ⑫ kláves. Externá linka je podržaná a ikona  sa zjaví na displeji.
- Vytočte číslo slúchadla, ktoré by ste radi chceli zahrnúť do volania. Medzi internou a externou linkou môžete prepínať stlačením tlačidla **INT** ⑫. Keď sa linka s druhým slúchadlom podrží, zatiaľ čo vy hovoríte s externou linkou ikona  sa zjaví na displeji.
- Keď vytáčané slúchadlo odpovedá, stlačte alternatívne tlačidlo ‘**Potvrđ**’ [**Conf.**] ⑬.
- Teraz ste spojený k jednému externému a jednému internému partnerovi (konferenčné volanie).

13 Identifikácia volajúceho/CLIP



Táto služba funguje iba keď máte nahlásenú službu Identifikácia volajúceho/Clip. Pre viac informácií kontaktujte vašu telefónnu spoločnosť.

Keď prijímate volanie, telefónne číslo volajúceho, dátum a čas sa zjavia na displeji slúchadla. Ak je meno dopredu programované v telefónnom zozname, zobrazí sa meno z Telefónneho zoznamu!

Telefón môže uložiť 30 záznamov volaní do zoznamu volaní, ktorý bude neskôr spomenutý. Keď je plná pamäť, záznam nové volania je automaticky nahradený najstarším záznamom v pamäti. Symbol na displeji bliká, keď existujú volania v zozname volaní, na ktoré nebolo odpovedané. Ak je zoznam volaní prázdny a vy stlačíte tlačidlo Hore , zobrazí sa **'Zoznam volaní prázdny' [Call list empty]**.

Informácie o došlých volaní si môžete pozrieť podľa nasledovných pokynov:

- Stlačte tlačidlo Hore . Meno volajúceho (ak bolo zaslané sieťou alebo je prítomné v pamäti Telefónneho zoznamu) sa zobrazí v prvom riadku. Telefónne číslo volajúceho sa zobrazí v druhom riadku a dátum a čas v riadku tretom. An konci tretieho riadku môžete mať tiež identifikáciu:
 - Nečítané alebo neodpovedané volanie
 - Čítané alebo odpovedané volanie

13.1 Zoznam volaní

Prijaté volania sú uložené v zozname volaní (max. 30 čísel).

- Krátko stlačte tlačidlo Hore aby ste si prezreli najaktuálnejšie volania.
- Meno posledného volajúceho sa zjaví na displej. Ak nie je dostupné žiadne meno, v prvom riadku sa zobrazí **'BEZ MENA' [NO NAME]**.
- Dátum a čas, keď bol hovor prijatý sú pripojené ku každému volaniu.
- Stlačte tlačidlo Hore na prechádzanie ostatných čísel v zozname.



- **Ak počas 15 sekúnd sa nestlačí ani tlačidlo Hore ani tlačidlo Dole / , telefón sa vráti so pohotovostného režimu.**
- **Po tom ako bolo volanie prijaté, číslo volajúceho zostane zobrazené na displeji počas 15 sekúnd po poslednom zvonení.**
- **Identifikácia volajúceho nie je dostupná ak ste na linke s volajúcim a vyskytne sa druhé prichádzajúce volanie.**

13.2 Volanie čísla zo zoznamu Zoznam volaní

- Stlačte tlačidlo Hore a prejdete do Zoznamu volaní
- Stlačte tlačidlo Hore a nájdite žiadané číslo.
- Keď sa číslo zobrazí na displeji, stlačte tlačidlo Linka a číslo sa automaticky vytočí.

13.3 Uloženie čísla zo zoznamu volaní do telefónneho zoznamu

- Stlačte tlačidlo Hore ▲ (3) a prejdete do Zoznamu volaní.
- Stlačte tlačidlo Hore ▲ (3) a nájdite žiadané číslo.
- Stlačte 'Možnosti' [Option] (13).
- Opakovane stlačte tlačidlo Hore alebo Dole ▲ (3)/▼ (10) dokiaľ sa neoznačí 'Uložiť číslo [Save number]'
- Stlačte  (13) na potvrdenie
- Meno sa zobrazí ak bolo zaslané sieťou. Môžete si upraviť alebo vložiť meno pred uložením.
- Stlačte 'Uložiť' [Save] (13) a prejdite k telefónnemu číslu. Upravte číslo ak je to potrebné a stlačte znovu 'Uložiť' [Save] (13) na uloženie záznamu do telefónneho zoznamu.
- Telefón sa vráti do Zoznamu volaní.

13.4 Vymazanie čísel zo zoznamu volaní

13.4.1 Zmazanie jedného čísla

- Stlačte tlačidlo Hore ▲ (3) a prejdete do Zoznamu volaní.
- Stlačte tlačidlo Hore ▲ (3) a nájdite žiadané číslo.
- Stlačte 'Možnosti' [Option] (13).
- Opakovane stlačte tlačidlo Hore alebo Dole ▲ (3)/▼ (10) dokiaľ sa neoznačí 'Vymazať volanie [Delete Call]'
- Stlačte  (13) na potvrdenie
- Volanie je zmazané a nasledovné volanie sa zjaví na displeji.

13.4.2 Zmazanie všetkých čísel

- Stlačte tlačidlo Hore ▲ (3) a prejdete do Zoznamu volaní.
- Stlačte tlačidlo Hore ▲ (3) a nájdite žiadané číslo.
- Stlačte 'Možnosti' [Option] (13).
- Opakovane stlačte tlačidlo Hore alebo Dole ▲ (3)/▼ (10) dokiaľ sa neoznačí 'Vymazať všetko [Delete all calls]'.
- Stlačte  (13) na potvrdenie
- Všetky volania sú zmazané.

14 Indikátor zvukovej správy

Táto funkcia pracuje iba ak máte službu hlasovej alebo telefónnej správy a ak sieť zasiela túto indikáciu spolu s informáciami o identifikácii volajúceho (CLIP)!

Keď prijmete novú správu do vášho systému hlasovej správy, na displeji sa zjaví ikona ☒. Po tom ako si správu vypočujete, ikona ☒ zmizne.

15 Štruktúra Menu

Level 1	Level 2	Level 3	Level 4	Level 5	Level 6	Level 7	Level 8
Menu	Handset	Ringtone	External	Melody 1-9			
			Internal	Melody 1-9			
		Ringer Volume	Off				
			Volume 1-5				
		Handset Name					
		Keypad Beeps	On				
			Off				
		Display Contrast	Level 1-8				
		Autotalk	On				
			Off				
		Select Base	Auto				
			Manual	Basis 1-4			
		Language	Deutsch				
			English				
			Español				
			Nederlands				
			Français				
	Base settings	Ringtone	Melody 1-9				
		Ringer Volume	Volume 0-5				
		Dial Mode	Tone				
			Pulse				
		Flash	Short				
			Long				
		System PIN	Old PIN	New Code	Again		
Alarm/Clock	Set Alarm						
	Date and Time	Year	Month	Day	Hour	Minute	
	Set Time Format	24 Hour					
		12 Hour					
Registration	Register	Select Base	System PIN :				
	De-register	System PIN :	Select Handset				
Power off							

16 Riešenia problémov

Symptóm	Možná príčina	Riešenie
Displej nefunguje	Vybité batérie	Skontrolujte pozíciu batérií Nabite batérie
	Slúchadlo je vypnuté	Zapnite slúchadlo
Bez tónu	Telefónny kábel je zle zapojený	Skontrolujte spojenie telefónneho kábla
	Linka je obsadená iným slúchadlom	Počkajte dokiaľ druhé slúchadlo neukončí volanie
Ikona γ bliká	Slúchadlo je mimo dosah	Prineste slúchadlo bližšie k základni
	Základňa nemá zdroj siete	Skontrolujte hlavné pripojenie k základni
	Slúchadlo nie je registrované k základni	Registrujte slúchadlo k základni
Základňa alebo slúchadlo nezvoní	Hlasitosť zvonenia je nulová alebo nízka	Nastavte hlasitosť zvonenia

Tón je dobrý ale nie je žiadne spojenie	Režim vytáčania je zlý	Nastavte režim vytáčania (pulzový/tónový)
Telefón nereaguje na stlačenie tlačidiel	Chyba manipulácie	Odstráňte batérie a vložte ich naspäť na miesto
	Klávesnica je uzamknutá	Vypnite uzamknutie klávesnice
Tlačidlo prepojenia (R) nepracuje	Zlý čas prepájania	Zmeňte nastavenie času prepájania

17 Technické charakteristiky

Štandard:	DECT (Digital Enhanced Cordless Telecommunications) GAP (Generic Access Profile)
Frekvenčný rozsah:	od 1880 MHz do 1900 MHz
Počet kanálov:	120 duplex kanálov
Modulácia:	GFSK
Rečové kódovanie:	32 kbit/s
Emisný výkon:	10 mW (priemerný výkon na kanál)
Rozsah:	300 m na otvorenom priestore / maximálne 50 m v dome
Sieťový zdroj základne:	Vstup: 230 VAC / 50 Hz / 50mA Výstup: 9VDC / 500mA / 4.5 VA
Batérie slúchadla:	2 nabijateľné batérie AAA, NiMh
Čas fungovania slúchadla:	110 hodín v pohotovostnom režime
Max. čas volania slúchadlom:	12 hodín
Čas nabíjania:	6-8 hodín
Normálne podmienky použitia:	od +5 °C do +45 °C
Režim vytáčania:	Pulzový / Tónový
Prepájací čas:	100 alebo 250 ms

18 Záruka

18.1 Záručná doba

Jednotky Ucom majú 36 mesačnú záručnú dobu. Záručná doba začína v deň zakúpenia novej jednotky. Záruka na batérie je limitovaná na 6 mesiacov po kúpe. Opatrebovanie alebo chyby spôsobujúce zanedbateľný vplyv na operatívnosť alebo na hodnotu zariadenia nie sú zahrnuté v záruke.

Záruka musí byť doložená predložením originálneho dokladu o predaji, na ktorom sú označené dátum nadobudnutia a model jednotky.

18.2 Manipulácia so zárukou

Poruchová jednotka musí byť vrátená do servisného centra Ucom vrátane platného záznamu o kúpe.

Ak sa chyba vyvinie počas záručnej doby, Ucom alebo ich oficiálne poverené servisné centrum opraví zdarma hocijaké poruchy spôsobené chybami materiálu alebo chybami výroby.

Ucom v diskretnosti splní svoje záručné záväzky prostredníctvom opravy alebo výmenou chybných jednotiek alebo častí pokazených jednotiek. V prípade výmeny, farba, a model môžu byť odlišné než originálna jednotka.

Prvý dátum kúpy určuje počiatok záručnej doby. Záručná doba nie je predĺžená ak je jednotka vymenená alebo opravená Ucom-mom alebo ich povereným servisným centrom.

18.3 Odopretie záruky

Poškodenie alebo chyby spôsobené nesprávnym zaobchádzaním alebo operáciou a poškodenie vplyvom použitia neoriginálnych častí a príslušenstiev nedoporučených Ucom-mom nie je kryté zárukou.

Bezdrôtové telefóny Ucom sú navrhované pracovať iba s nabíjateľnými batériami. Poškodenie spôsobené použitím nenabíjateľných batérií nie je kryté zárukou.

Záruka nepokrýva poškodenia spôsobené vonkajšími faktormi, ako je osvetlenie, voda a oheň ani poškodenia spôsobené počas dopravy.

Žiadna záruka nemôže byť vymáhaná ak sériové číslo na jednotke bolo zmenené, odstránené alebo ilegálne napodobnené.

Hocijaké nároky budú neplatné ak jednotka bola opravovaná, zamenená alebo modifikovaná kupujúcim alebo nekvalifikovaným (nie oficiálne Ucom-mom povereným) servisným centrom.

19 Servisná adresa a podpora

Prosím, pozrite si prídavný dokument (Servisná adresa a telefónne čísla pre podporu) alebo www.ucom.be.

20 Deklarácia konformity a výrobcu

Topcom Europe Nv.
Grauwmeer 17
3001 Heverlee
Belgium

DECLARATION OF CONFORMITY

We, Topcom Europe Nv, Grauwmeer 17 , 3001 Heverlee , Belgium, declare that our product :

Model type: UCOM Cocoon 910

is in compliance with the essential requirements and other relevant provisions of the R&TTE directive 1999/5/EC and carries the CE mark accordingly.

Supplementary information:

The product complies with the requirements of:

- EN60950
- EN 301489-01
- EN 301489-06
- EN 301406

Date: 06/07/2005
Place: Heverlee , Belgium
Name: Verheyden Geert
Function: Technical Director

Signature:



European contact: Topcom Europe Nv, R&D department, Research Park, Grauwmeer 17, 3001 Heverlee, Belgium. Tel : +32 16 398920 , Fax : +32 16 398939

Cocoon 910

visit our website
www.ucom.be

U8006495