

**UCOM**

# **COCOON 910**

**TRÄDLÖS TELEFON**



**BRUKSANVISNING**

**1.1**



## Före första användning

Tack för att du köpt den här nya digitala trådlösa telefonen

Avsedd användning:

Denna produkt är avsedd att anslutas inomhus till en analog telefonlinje.

Du har köpt en Cocoon 910, en produkt som är tillverkad enligt DECT (Digital Enhanced Cordless Telecommunications). DECT-teknologin karakteriseras av högt säkerhetsskydd mot avlyssning samt av digital överföring av hög kvalitet. Denna telefon är konstruerad för ett brett användningsområde. Exempelvis kan denna telefon användas i ett nätverk av basenheter och handenheter som utgör ett telefonsystem som:

- Fungerar med upp till 5 handenheter till en basenhet.
- Tillåter internsamtal mellan två handenheter.
- Tillåter användning av en handenhet tillsammans med upp till 4 basenheter.

Nummerpresentation är en teleleverantörstjänst. Om du abonnerar på nummerpresentation visar denna telefon uppringarens telefonnummer.

### Viktigt

För att använda nummerpresentation måste denna tjänst aktiveras hos din operatör. Normalt behöver du ett speciellt abonnemang hos din teleleverantör för att denna funktion ska aktiveras. Om du inte har funktionen nummerpresentation i ditt telefonabonnemang visas INTE uppringarens telefonnummer på telefonens display.

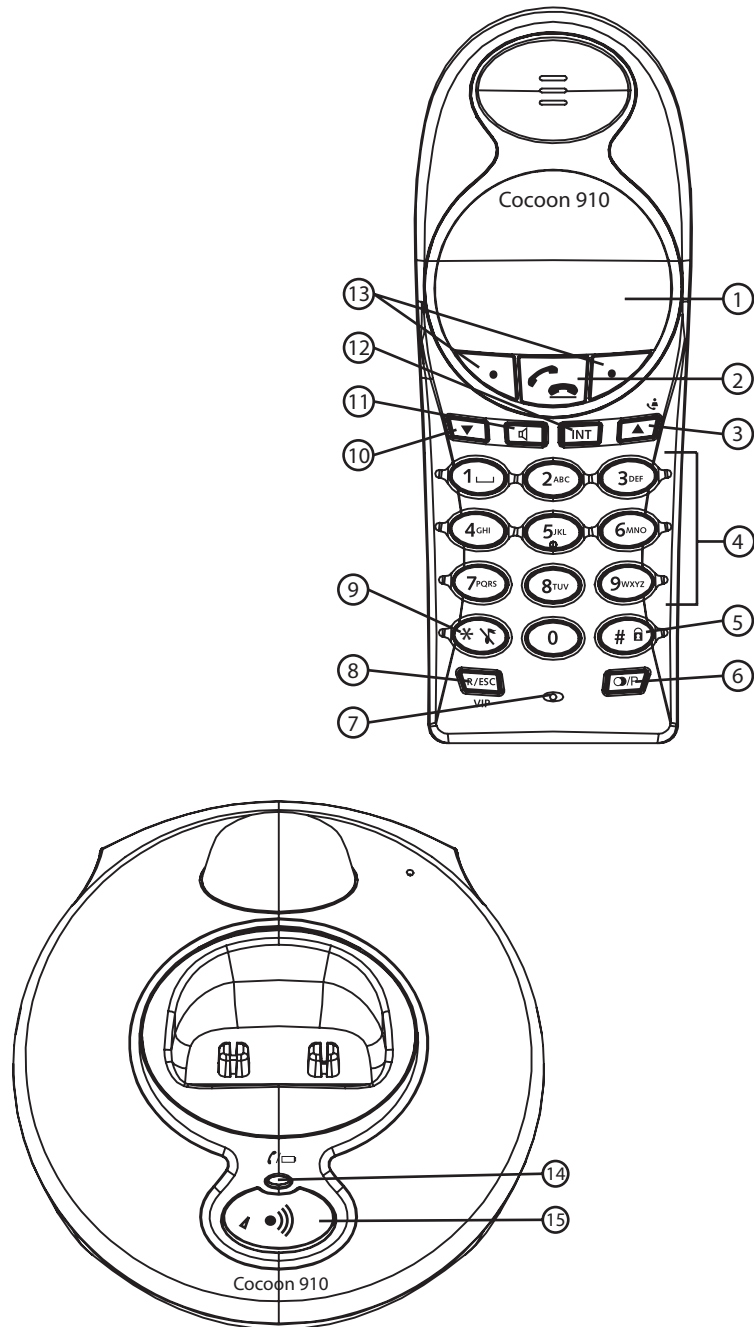

CE-märket bekräftar att apparaten uppfyller de grundläggande kraven i R&TTE direktivet.

Funktionerna i denna bruksanvisning är publicerade med reservation för ändringar.

<b>1</b>	<b>Säkerhetsföreskrifter</b>	<b>5</b>
<b>2</b>	<b>Rengöring</b>	<b>6</b>
<b>3</b>	<b>Avfallshantering av apparaten (miljö)</b>	<b>6</b>
<b>4</b>	<b>Installation</b>	<b>7</b>
4.1	Installation av basenhet	7
4.2	Sätta i batterier	8
<b>5</b>	<b>Lär känna din telefon</b>	<b>9</b>
5.1	Knappar/LYSDIOD	9
5.2	Display (LCD)	10
5.3	Ikoner	10
5.4	Navigera i menyn	10
<b>6</b>	<b>Handenhetens funktion</b>	<b>11</b>
6.1	Starta och stänga av handenheten	11
6.2	Ställa in språk	11
6.3	Ringa ett samtal	11
6.4	Ta emot ett samtal	12
6.5	Alternativ i återuppringningslistan	13
6.6	Aktivera/stänga handsfreefunktionen	13
6.7	Varning när täckning saknas	13
6.8	Ställa in högtalarvolym	14
6.9	Samtalsmätare i displayen	14
6.10	Stänga av mikrofonen (mute)	14
6.11	Pausknapp	14
6.12	Hitta en förlagd handenhet (sökning)	14
6.13	Använda den alfanumeriska knappsatsen	14
6.14	Ställa in handenhetens ringvolym	16
6.15	Ställa in ringsignal på handenheten	17
6.16	Låsa knappsatsen	17
6.17	Starta och stänga av knappljud	17
6.18	Displayens kontrast	18
6.19	Ändra handenhetens namn	18
6.20	Autosvar	18
<b>7</b>	<b>Grundinställningar för handenhet (återställning av handenhet)</b>	<b>19</b>
<b>8</b>	<b>Ställa in klockan och alarm</b>	<b>19</b>
8.1	Datum och tid	19
8.2	Tidsformat	20
8.3	Använda alarmfunktionen	20
<b>9</b>	<b>Telefonboken</b>	<b>21</b>
9.1	Lägga till nummer och namn i telefonboken	21
9.2	Leta upp ett telefonnummer i telefonboken	21
9.3	Ändra namn eller nummer i telefonboken	21
9.4	Radera namn och telefonnummer från telefonboken	22

<b>10</b>	<b>VIP-lista</b>	<b>22</b>
10.1	Kopiera telefonboksposter till VIP-listan	22
10.2	Ändra ringsignal för en VIP-post	22
10.3	Radera en post från VIP-listan	22
<b>11</b>	<b>Basenhetens funktioner</b>	<b>23</b>
11.1	Ställa in ringvolym och ringsignal på basenheten	23
11.2	R-knappen (paus)	23
11.3	Ändra pin-kod (system pin-kod)	24
11.4	Ställa in uppringningsläge	24
<b>12</b>	<b>Ytterligare handenheter och basenheter</b>	<b>25</b>
12.1	Lägg till en ny handenhet	25
12.2	Avregistrera handenhet	25
12.3	Välja en basenhet	26
12.4	Använda flera handenheter	26
<b>13</b>	<b>Nummerpresentation</b>	<b>28</b>
13.1	Samtalslistan	28
13.2	Ringa ett nummer från samtalslistan	28
13.3	Spara ett telefonnummer från samtalslistan i telefonboken	29
13.4	Radera nummer från samtalslistan	29
<b>14</b>	<b>Indikering för röstbrevlåda</b>	<b>29</b>
<b>15</b>	<b>Menystruktur</b>	<b>30</b>
<b>16</b>	<b>Felsökning</b>	<b>31</b>
<b>17</b>	<b>Teknisk egenskaper</b>	<b>31</b>
<b>18</b>	<b>Garanti</b>	<b>32</b>
18.1	Garanti	32
18.2	Garantiåtagande	32
18.3	Garanti undantag	32
<b>19</b>	<b>Service address and support</b>	<b>32</b>
<b>20</b>	<b>Declaration of Conformity and manufacturer</b>	<b>32</b>

## 1 Säkerhetsföreskrifter

Följande säkerhetsföreskrifter måste alltid följas före användning av elektrisk utrustning. Läs noggrant genom följande information angående säkerhet och korrekt användning. Bekanta dig med samtliga funktioner på utrustningen. Var rädd om dessa anvisningar och förvara dem säkert och dela vid behov med dig av dem till tredje man.

### Elsäkerhet och skydd:

- Använd inte utrustningen om elkontakten, elkabeln eller själva utrustningen är skadad.
- Om utrustningen tappas måste den kontrolleras av en elektriker före ytterligare användning.
- Det finns farlig strömstyrka inuti utrustningen. Öppna aldrig höljet eller stick in föremål genom ventilationshålen.
- Låt inte vätska komma in i utrustningen. Vid akutläge, dra ut elkontakten från eluttaget.
- Det samma gäller om ett fel uppträder vid användning eller innan du rengör utrustningen, dra ut kontakten ur vägguttaget.
- Rör inte vid kontakt- eller laddningsytor med vassa- eller metallföremål.
- Utför inte själv några förändringar eller reparationer på utrustningen. Låt endast reparationer av utrustningen eller elkabeln utföras en specialverkstad. Felaktiga reparationer kan leda till allvarliga skador för användaren.
- Barn underskattar ofta faror kopplade till elektrisk utrustning. Därför får du aldrig lämna barn utan tillsyn vara i närheten av elektrisk utrustning.
- Utrustningen får inte användas i fuktiga rum (t ex badrum) eller rum där det finns mycket damm.
- Utrustning som är ansluten till eluttaget när det åskar kan skadas av blixten. Därför ska du dra ut elkontakten ur vägguttaget vid oväder och koppla ifrån antennen.
- För att helt koppla ifrån utrustningen från eluttaget måste kontakten avlägsnas från vägguttaget. När du gör detta, dra alltid i själva kontakten och aldrig i kabeln.
- Skydda elkabeln från varma ytor eller andra källor som kan orsaka skada och låt den inte bli ihoptryckt
- Kontrollera regelbundet kabeln för skador.
- Rulla upp kabeln helt innan du använder den.
- Se till att kabeln inte utgör någon fallrisk.
- Vissa medicinska apparaters användning kan påverkas.
- Handenheten kan orsaka ett obehagligt surrande ljud i hörapparater.

### Brandsäkerhet:

- Värmen som skapas inuti utrustningen kan leda till fel och/eller eldsvåda i utrustningen. Utsätt därför inte utrustningen för extrema temperaturer som t ex:
  - direkt solljus och värmeelement
  - ventilationshålen får inte täckas över.

### Explosionsfara:

- Kasta aldrig batterier i eld.

**Risk för förgiftning:**

- Håll batterierna utom räckhåll för små barn.

**Obs:**

- Använd endast den laddningskontakt som medföljer. Använd inte andra laddare, då detta kan skada batterierna.
- Väggtaget för strömförsörjning måste vara nära och lättåtkomligt
- Då denna telefon inte kan användas vid strömavbrott, bör du ha tillgång till en telefon som inte är strömberoende, t ex en mobiltelefon.
- Använd endast uppladdningsbara batterier av samma typ. Placera batterierna med korrekt polaritet inuti batterifacket (polariteten är markerad inuti handenheten). Använd aldrig vanliga icke-uppladdningsbara batterier!

## 2 Rengöring

Rengör telefonen med en lätt fuktad trasa eller en antistatisk trasa. Använd aldrig rengöringsmedel eller skarpa rengöringsmedel.

## 3 Avfallshantering av apparaten (miljö)



När produkten upphör att fungera ska du inte kasta denna produkt tillsammans med det normala hushållsavfallet utan lämna in produkten till en återvinningsstation för återvinning av elektrisk och elektronisk utrustning. Symbolen på produkten, bruksanvisningen och/eller lådan anger detta.

En del av produktmaterialet kan återanvändas om du lämnar in den till en återvinningsstation. Genom att återanvända vissa delar eller råmaterial från använda produkter bidrar du till att skydda miljön. Kontakta dina lokala myndigheter om du behöver mer information om återvinningsstationer i ditt område.

## 4 Installation



Innan du använder telefonen första gången måste du först se till att batterierna laddats. Om du inte gör det kommer inte telefonen att fungera optimalt.

SVENSKA

### 4.1 Installation av basenhet

Gör följande vid installation:

- Sätt i ena ändan av adaptern i strömuttaget och den andra ändan i adapterkontakten på basenhetens baksida.
- Anslut ena änden av telefonkabeln till telefonjacket och den andra änden till basenhetens baksida.

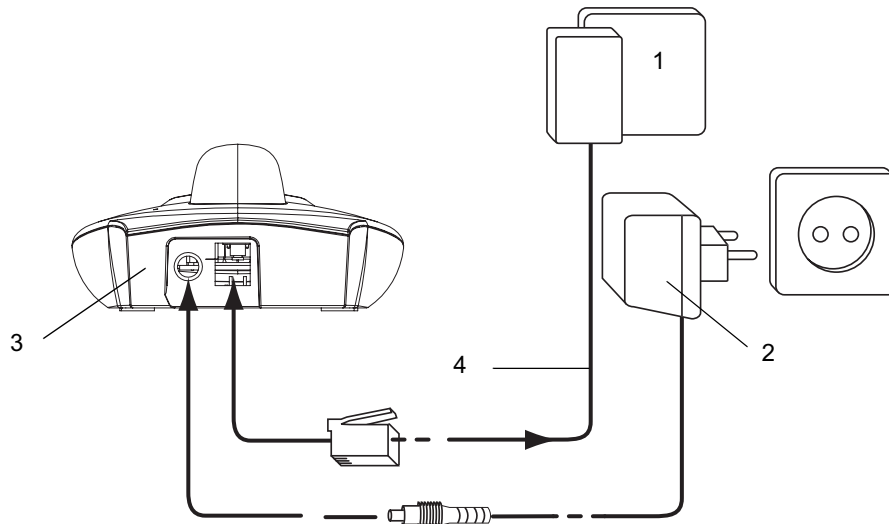





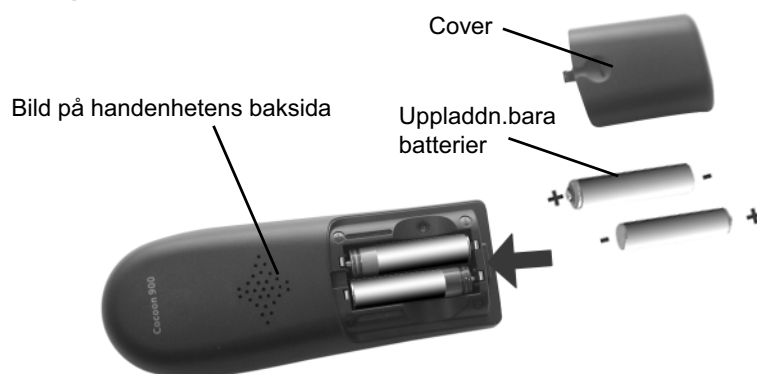

1. Telefonvägguttag
2. Elkabel
3. Bild på BASENHETENS baksida
4. Telefonkabel

## 4.2 Sätta i batterier

- Öppna batterifacket (se nedan).
- Lägg i batterierna **följ polariteten (+ och -)**.
- Stäng batterifacket.
- Låt handheten stå i basenheten under 20 timmar. Indikatorn för linje/handhet (lysdiöd) (14) på basenheten kommer att lysa.



### Batteriindikator:

-  Batteriet är fulladdat.
-  Batterikapaciteten har sjunkit med 25%
-  Batterikapaciteten har halverats (50 %)
-  Batterikapaciteten har sjunkit med 75 %
-  Batterinivån är låg. När batterikapaciteten är låg hörs en varningssignal och batterisymbolen  i displayen blinkar.

## 5 Lär känna din telefon

### 5.1 Knappar/LYSDIOD

#### Handenhet

1. Display
2. Linje-knapp
3. Upp/samtalslista
4. Alfanymeriska knappar
5. Knapplås
6. Återuppringning/Paus
7. Mikrofon
8. Paus/Lämna/VIP-knapp
9. Ringvolym från
10. Ner
11. Handsfree-knapp
12. Intern-knapp
13. Alternativ-/programknappar

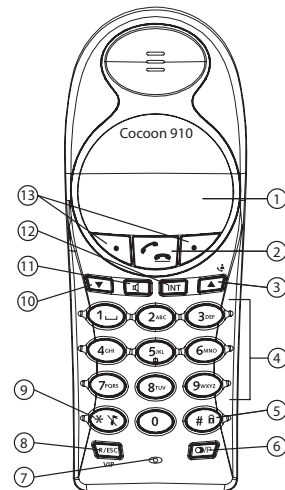

#### Basenhet

14. Indikator för linje/handenhet i basenhet
15. Sök-knapp

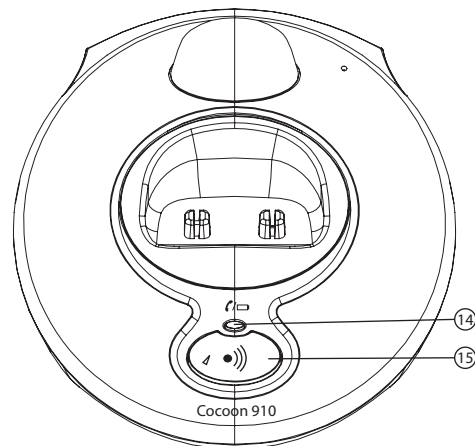

## 5.2 Display (LCD)

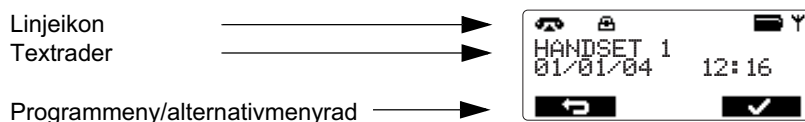

## 5.3 Ikoner

	Ligger på
	Lyft telefonlur
	Ringning
	Internsamtal
	Internkommunikation mellan två handenheter
	Handsfreehögtalare TILL
	Knappsats låst
	Stor bokstav
	Liten bokstav
	Möjlig bläddringsriktning
	Oläst post i samtalslistan
	Läst post i samtalslistan
	Poster i samtalslistan (fasta) Nya obesvarade samtal (blinkar)
	Meddelande i röstbrevlådan
	Handenhetens ringsignal från
	Alarminställning
	VIP-lista
	Täckning (fast) Täckning saknas (blinkar)
	Extern linje väntar
	Intern linje väntar

## 5.4 Navigera i menyn

Handenheten har ett menysystem som är enkelt att använda. Varje meny leder till en lista med valmöjligheter. Menykartan visas på 15 "Menystruktur".

När handenheten är aktiverad och i viloläge, tryck på alternativknappen under "**Meny (Menu)**" <sup>⑬</sup> för att öppna huvudmenyn.

Tryck på ▲ (3)/▼ (10)-knappen för att bläddra till det menyval du önskar. En pil ► visar menyposten som du har valt. Tryck därefter på  (13) för att välja fler alternativ eller bekräfta den visade inställningen.





**Lämna eller gå tillbaka en nivå i menyn:**

För att återgå till föregående meny, tryck på  (13).

För att när som helst radera och återgå till viloläge, tryck på knappen **ESC** (8). Om du inte trycker på någon knapp under 15 sekunder återgår handenheten automatiskt till viloläge.

## 6 Handenhetsens funktion





### 6.1 Starta och stänga av handenheten

- För att starta handenheten, tryck på linje-knappen  (2).
- För att stänga av handenheten, tryck på alternativ-knappen under 'Meny (Menu)' (13) och använd därefter pil-knapparna ▲ (3)/▼ (10) tills att "Stäng av (Power Off)" visas. Tryck på  (13) för att bekräfta eller  (13) för att lämna menyn.

### 6.2 Ställa in språk



Telefonen har 5 olika displayspråk: för displayspråk, se tabell på förpackningen!!

För inställning av språk, gör följande:

- Tryck på alternativknappen under 'Meny (Menu)' (13).
- Tryck på upp- eller ner-knapparna ▲ (3)/▼ (10) upprepade gånger tills "Handenhet (Handset)" visas
- Tryck på  (13) för att bekräfta
- Tryck på upp- eller ner-knapparna ▲ (3)/▼ (10) upprepade gånger tills "Språk (Language)" visas
- Tryck på  (13) för att bekräfta
- Inställt språk visas i displayen.
- Tryck på upp- eller ner-knapparna ▲ (3)/▼ (10) upprepade gånger för att välja det språk du vill använda.
- Tryck på  (13) för att bekräfta ditt val och tryck på  (13) för att lämna menyn.





### 6.3 Ringa ett samtal

#### 6.3.1 Externsamtal

- Tryck på linje-knappen  (2).
- Indikatorn linje/handenhet  (LED) (14) på basenheten blinkar och symbolen för samtal  visas i displayen.

- Du hör kopplingstonen. Ring det telefonnummer du önskar.
- Numret visas i displayen och rings upp.
- Efter att du har avslutat ditt samtal trycker du på linje-knappen  ② för att lägga på.





### **6.3.2 Nummerförberedelse**

- Ring det telefonnummer du önskar. Du kan korrigera numret genom att trycka på -knappen ⑬.
- Tryck på linje-knappen  ②.
- Indikatorn linje/handhet  (LED) ⑭ på basenheten blinkar och symbolen för samtal  visas i displayen.
- Telefonnumret rings upp automatiskt.
- Efter att du har avslutat ditt samtal trycker du på linje-knappen  ② för att lägga på.

### **6.3.3 Återuppringning av senast slagna nummer**





- Tryck på linje-knappen  ②.
- Tryck på återuppringningsknappen  ⑥. Det nummer du ringde senast rings automatiskt upp.

### **6.3.4 Ring upp ett av de senaste 5 uppringda numren**

- Tryck på återuppringningsknappen  ⑥. Det nummer som du ringde upp senast visas på displayen.
- Tryck på knappen för återuppringning  ⑥ ett par gånger tills det önskade numret visas i displayen.
- Tryck på linje-knappen  ②.
- Det nummer som visas på displayen rings upp automatiskt.
- Efter att du har avslutat ditt samtal trycker du på linje-knappen  ② för att lägga på.

### **6.3.5 Ringa upp ett nummer från telefonboken**

Telefonen har en telefonbok som du kan lagra telefonnummer i tillsammans med namn (se även 9 "Telefonboken"). Ringa upp ett nummer från telefonboken:

- Tryck på knappen för telefonboken  ⑬. Det första numret i telefonboken visas i displayen.
- Tryck på upp- eller ner-knapparna  ③ /  ⑩ upprepade gånger för att välja det telefonnummer du vill ringa.
- Tryck på linje-knappen  ②.
- Det nummer som visas på displayen rings upp automatiskt.
- Efter att du har avslutat ditt samtal trycker du på linje-knappen  ② för att lägga på.



## **6.4 Ta emot ett samtal**

Vid inkommande intern- eller externsamtal ringer handenheter. Du kan tillfälligt stänga av handenheters ringsignal genom att trycka på alternativknappen 'Tyst (Quiet)' ⑬.

- Alla registrerade handenheter ringer vid inkommande samtal.
- Symbolen för ringning  blinkar i displayen.
- Uppringarens telefonnummer visas i displayen om du har nummerpresentation. Kontakta din telefonoperatör. Namnet på den som ringer visas också i displayen om:

- numret är inprogrammerat i telefonboken med namn
- operatören sänder namnet tillsammans med telefonnumret
- Tryck på linje-knappen  ② för att ta emot ett externt samtal.



ELLER

- Lyft handenheten från basenheten (om Autosvar funktionen är aktiverad) (se 6.20 "Autosvar").
- Under samtalet visas symbolen  i displayen och mätaren för samtalstid aktiveras.
- Efter att du har avslutat ditt samtal trycker du på linje-knappen  ② för att lägga på eller placera handenheten i basenheten.

### 6.5 Alternativ i återuppringningslistan

När du bläddrar igenom återuppringningslistan (se 6.3.4 "Ring upp ett av de senaste 5 uppringda numren") finns följande alternativ:

När det önskade numret visas i displayen tryck på '**Mera (Option)**' ⑬ och välj med upp och ner-knapparna ▲ ③/▼ ⑩ något av följande alternativ:

- **Radera samtal (Delete Call)**: för att radera en post i återuppringningslistan. Tryck på  ⑬ för att bekräfta.
- **Spara nummer (Save number)**: för att spara ett nummer i telefonboken. Tryck på  ⑬ för att bekräfta. Ange namn (se även 9.1 "Lägga till nummer och namn i telefonboken") och tryck på '**Spara (Save)**' ⑬. Redigera numret och tryck på '**Spara (Save)**' ⑬ igen.
- **Radera alla samtal (Delete all calls)**: för att radera alla poster i återuppringningslistan. Tryck på  ⑬ för att bekräfta.

### 6.6 Aktivera/stänga handsfreefunktionen

Denna funktion gör att du kan tala utan att du behöver lyfta på handenheten. Vid samtal, tryck på handsfree-knappen  ⑪ för att aktivera handsfree-funktionen.

Tryck på knappen  ⑪ igen för att stänga av handsfree-funktionen.





För att ställa in volymen när du ringer ett samtal i handsfree-läge trycker du på upp- eller ner-knapparna ▲ ③/▼ ⑩ upprepade gånger.



När du använder handsfree-funktionen en längre tid kommer batterierna att tömmas snabbt!

### 6.7 Varning när täckning saknas

Om handenheten kommer utanför basenhetens täckningsområde hörs en varningssignal.

- '**SÖKA (SEARCHING)**' visas i displayen och symbolen  blinkar i displayen
- Förflytta dig närmare basenheten.
- Så snart du är inom basenhetens täckningsområde hörs en signal och symbolen  slutar att blinka.

## 6.8 Ställa in högtalarvolym

Använd Upp och Ner-knapparna ▲ (3) / ▼ (10) under pågående samtal för att ställa in högtalarvolymen. Du kan välja mellan 5 nivåer. Telefonen är inställd på nivå "3" som standard:

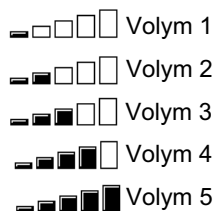

 **Volymen för handsfree kan ställas in på samma sätt som ovan!**

## 6.9 Samtalsmätare i displayen

Under ett externt samtal visas samtalstiden i displayen:

T ex "01:10:40" innebär 1 timme, 10 minuter och 40 sekunder.

Samtalsmätningen förblir synlig under 5 sekunder efter varje samtal.

## 6.10 Stänga av mikrofonen (mute)

För att stänga av mikrofonen under samtal, tryck på alternativknappen 'Tyst (Mute)' (13). Nu kan du prata utan att den som ringde upp kan höra dig. För att aktivera mikrofonen igen, tryck på alternativknappen 'Från (Off)' (13).

## 6.11 Pausknapp

Om du slår ett telefonnummer och vill lägga in en paus i det numret, trycker du på pausknappen 'P' (6) vid önskad plats i numret.

När du ringer eller återuppringer detta nummer läggs en automatisk paus in (3 sekunder).



## 6.12 Hitta en förlagd handenhhet (sökning)

Om du inte kan hitta handenheten, tryck helt kort på sökknappen  (15) på basenheten.

Alla handenheter som är registrerade till basenheten kommer att ringa så att du kan hitta en borttappad handenhhet. För att stänga av signalen, tryck helt kort på Linjeknappen  (2) på valfri handenhhet.

## 6.13 Använda den alfanumeriska knappsatsen

Använda den alfanumeriska knappsatsen för att skriva text. För att välja en bokstav, tryck på motsvarande knapp, om du t.ex. trycker på den alfanumeriska knappen "5" så visas den första bokstaven "j" i displayen. Tryck på den upprepade gånger för att välja andra bokstäver som finns på denna knapp.

Tryck på knappen "2" för att välja bokstaven "a". Om du vill välja både bokstäverna "a" och "b" efter varandra, tryck först på knapp "2" en gång för att välja "a", vänta i 2 sekunder tills markören flyttas till nästa position och tryck sedan två gånger på knapp "2" för att välja "b". Du kan radera felskrivna bokstäver med hjälp av raderingsknappen  (13). Bokstaven framför markören kommer att raderas. Alla bokstäver kan raderas genom att tryck på Radera  (13) under 1,5 sekunder.

Du kan flytta markören med hjälp av Upp och Ner-knapparna ▲ (3)/▼ (10).

Du kan växla mellan stor eller liten bokstav genom att trycka på och hålla knappen \* (9) intryckt. I det övre vänstra hörnet visas "a" för liten bokstav och "A" för stor bokstav.

### Tillgängliga tecken

Tryck på följande knappar för att komma åt tecknen här nedan:

#### Mata in liten bokstav

	1x	2x	3x	4x	5x	6x	7x	8x	9x	10x	11x	12x	13x	14x	15x
1	Space	1	€	£	\$	¥	¤								
2 ABC	a	b	c	2	ä	á	à	â	ã	ç					
3 DEF	d	e	f	3	ë	é	è	ê							
4 GHI	g	h	i	4	ï	í	ì	î							
5 JKL	j	k	l	5											
6 MNO	m	n	o	6	ö	ñ	ó	ò	ô	õ					
7 PQRS	p	q	r	s	7	ÿ									
8 TUV	t	u	v	8	u	ú	ù	û							
9 WXYZ	w	x	y	z	9	ý	æ	ø	å						
0	.	,	?	!	0	+	-	:	¿	¡	“	’	;	_	
*	*	/	(	)	<	=	>	%							
#	#	@	\	&	§										















## Mata in stor bokstav

	1x	2x	3x	4x	5x	6x	7x	8x	9x	10x	11x	12x	13x	14x	15x
1	Space	1	€	£	\$	¥	¤								
2 ABC	A	B	C	2	Ä	Á	À	Â	Ã	Ç					
3 DEF	D	E	F	3	Ë	É	È	Ê							
4 GHI	G	H	I	4	Ï	Í	Î	Ï							
5 JKL	J	K	L	5											
6 MNO	M	N	O	6	Ö	Ñ	Ó	Ò	Ô	Õ					
7 PQRS	P	Q	R	S	7	ß									
8 TUV	T	U	V	8	Û	Ú	Ù	Û							
9 WXYZ	W	X	Y	Z	9	Ý	Æ	Ø	Å						
0	.	,	?	!	0	+	-	:	¿	¡	“	’	;	_	
*	*	/	(	)	<	=	>	%							
#	#	@	\	&	\$										



### 6.14 Ställa in handenhetens ringvolym

Du kan ändra ringvolym för inkommande samtal (interna och externa) mellan 0-5. Om du väljer nivå **‘Från (Off)’** (nivå 0), visas symbolen  i displayen. Handenheten kommer inte att ringa vid ett samtal (handenheten kommer alltid att ringa för internsamtal). Nivå "5" är den högsta nivån. Telefonen är inställd på nivå "5" som standard.

#### 6.14.1 Ställa in ringvolym för interna och externa samtal (0-5)

- Tryck på alternativknappen under **‘Meny (Menu)’** .
- Tryck på upp- eller nerknapparna   upprepade gånger tills **“Handenhet (Handset)”** har valts
- Tryck på   för att bekräfta
- Tryck på upp- eller nerknapparna   upprepade gånger tills **“Volym (Ringer volume)”** har valts
- Tryck på   för att bekräfta
- Den aktuella volymen visas och hörs.
- Tryck på upp- eller nerknapparna   upprepade gånger för att välja önskad volym.
- Tryck på **‘Spara (Save)’**  för att bekräfta ditt val eller tryck på   för att lämna menyn.







- Du kan stänga av ringvolymen vid ringning genom att trycka på valknappen **‘Tyst (Quiet)’**.
- Genom att trycka på knappen   i 3 sekunder kan du stänga av handenhetens ringsignal. Symbolen  visas i displayen. För att återaktivera, tryck en gång till på knappen   under 3 sekunder.

## 6.15 Ställa in ringsignal på handenheten

Du kan ändra ringsignal för inkommande samtal (interna och externa). Enheten har 9 ringsignaler att välja mellan (1-9). Som standard är den externa ringsignalen inställd på "1" och den interna ringsignalen är "2".



### 6.15.1 Ställa in ringsignal för interna eller externa samtal (1-9)

- Tryck på alternativknappen under '**Meny (Menu)**' ⑬.
- Tryck på upp- eller nerknapparna ▲ ③/▼ ⑩ upprepade gånger tills "**Handenhet (Handset)**" har valts
- Tryck på  ⑬ för att bekräfta
- Tryck på upp- eller nerknapparna ▲ ③/▼ ⑩ upprepade gånger tills "**Ringsignal (Ringtone)**" har valts
- Tryck på  ⑬ för att bekräfta
- Välj '**Extern (External)**' eller '**Intern (Internal)**' och tryck på  ⑬.
- Den aktuella signalen visas och hörs.
- Tryck på upp- eller nerknapparna ▲ ③/▼ ⑩ upprepade gånger för att välja önskad signal.
- Tryck på '**Spara (Save)**' ⑬ för att bekräfta ditt val eller tryck på  ⑬ för att lämna menyn

## 6.16 Låsa knappsatsen



Om du låser knappsatsen går det inte att slå ett nummer. Du kan endast svara på inkommande samtal.

Knapplåssymbolen  visas i displayen.

- Tryck och håll knappen #  ⑤ intryckt i mer än 3 sekunder.
- '**Knapplås (Keypad locked)**' visas i displayen.
- Tryck på '**Upplåst (Unlock)**' följt av knappen #  ⑤ för att låsa upp knappsatsen igen.



## 6.17 Starta och stänga av knappljud

Du kan ställa in handenheten på att pipa när du trycker på en knapp.

- Tryck på alternativknappen under '**Meny (Menu)**' ⑤.
- Tryck på upp- eller nerknapparna ▲ ③/▼ ⑩ upprepade gånger tills "**Handenhet (Handset)**" har valts.
- Tryck på  ⑤ för att bekräfta
- Tryck på upp- eller nerknapparna ▲ ③/▼ ⑩ upprepade gånger tills "**Knappton (Keypad Beep)**" har valts
- Välj
  - '**PÅ (ON)**': starta knappljud
  - '**FRÅN (OFF)**': stäng av knappljud
- Tryck på '**Spara (Save)**' för att bekräfta ditt val eller tryck på  ⑤ för att lämna menyn.



## 6.18 Displayens kontrast

För att ändra kontrast på displayen:

- Tryck på alternativknappen under '**Meny (Menu)**' ⑬.
- Tryck på upp- eller nerknapparna ▲ ③/▼ ⑩ upprepade gånger tills "**Handenhet (Handset)**" har valts
- Tryck på  ⑬ för att bekräfta
- Tryck på upp- eller nerknapparna ▲ ③/▼ ⑩ upprepade gånger tills "**Kontrast (Contrast)**" har valts
- Välj kontrast med upp eller ner-knapparna ▲ ③/▼ ⑩
- Tryck på '**Spara (Save)**' ⑬ för att bekräfta ditt val eller tryck på  ⑬ för att lämna menyn.



## 6.19 Ändra handenhetens namn

I viloläge kan du ändra handenhetens namn som visas på handenheten i viloläge (maximalt 15 tecken).

- Tryck på alternativknappen under '**Meny (Menu)**' ⑬.
- Tryck på upp- eller nerknapparna ▲ ③/▼ ⑩ upprepade gånger tills "**Handenhet (Handset)**" har valts
- Tryck på  ⑬ för att bekräfta
- Tryck på upp- eller nerknapparna ▲ ③/▼ ⑩ upprepade gånger tills "**Namn (Handset name)**" har valts
- Tryck på  ⑬ för att bekräfta
- Tryck på  ⑬ för att radera varje bokstav i namnet och använd den alfanumeriska knappsatsen för att ange korrekt namn.
- Tryck på '**Spara (Save)**' ⑬ för att ställa in nytt namn för handenheten.

## 6.20 Autosvar

När det ringer och handenheten står i basenheten, kopplas linje upp när du lyfter på handenheten. Denna funktion kan aktiveras eller stängas av.

- Tryck på alternativknappen under '**Meny (Menu)**' ⑬.
- Tryck på upp- eller nerknapparna ▲ ③/▼ ⑩ upprepade gånger tills "**Handenhet (Handset)**" har valts
- Tryck på  ⑬ för att bekräfta
- Tryck på upp- eller nerknapparna ▲ ③/▼ ⑩ upprepade gånger tills "**Auto svar (Autotalk)**" valts
- Tryck på  ⑬ för att bekräfta
- Välj **Till** eller **Från** och tryck på '**Spara (Save)**' ⑬ för att bekräfta.



## 7 Grundinställningar för handenhet (återställning av handenhet)

Du kan återställa handenheten till standardinställning och radera telefonboken, samtalsregistrering, VIP-lista och återuppringningsminnet.

**Grundinställningarna är:**







Val av basenhet:	Autoval
Knappton:	Till
Extern melodi:	Melodi 3
Intern melodi:	Melodi 2
Ringvolym:	Volym 5
Volym för hörsnäcka:	Volym 3
Handsfree:	Volym 3
LCD-kontrast:	5
Tidsformat:	24 timmar
Handenhetens namn:	Handenhet
Telefonbok:	Tom
Samtalslista:	Tom
VIP-lista:	Tom
Återuppringningslista:	Tom
Autosvar:	Från

För att återställa inställningarna:

- Tryck på knappen återuppringning  **6** i ungefär 10 sekunder tills '**Återställ HE? (Handset reset?)**' visas
- Tryck på  **13** för att bekräfta eller på  **13** för att avbryta.

## 8 Ställa in klockan och alarm

### 8.1 Datum och tid

- Tryck på alternativknappen under '**Meny (Menu)**' **13**.
- Tryck på upp- eller ner-knapparna  **3**/ **10** upprepade gånger tills "**Alarm/Tid (Alarm/Clock)**" valts
- Tryck på  **13** för att bekräfta
- Tryck på upp- eller ner-knapparna  **3**/ **10** upprepade gånger tills "**Datum/tid (Date and time)**" valts
- Tryck på  **13** för att bekräfta
- Mata in de två sista siffrorna i året och tryck på '**Spara (Save)**' **13**.
- Ange månad och tryck på '**Spara (Save)**' **13**.
- Ange dag och tryck på '**Spara (Save)**' **13**.
- Ange timmar och tryck på '**Spara (Save)**' **13**.
- Ange minuter och tryck på '**Spara (Save)**' **13**.



När du stänger av handenheten eller om du tar ut batterierna så måste du ställa in datum och tid igen!



Om du har nummerpresentation i ditt abonnemang och operatören sänder datum och tid kommer klockan automatiskt att ställas in vid inkommande samtal.

## 8.2 Tidsformat

- Tryck på alternativknappen under '**Meny (Menu)**' ⑬.
- Tryck på upp- eller ner-knapparna ▲ ③/▼ ⑩ upprepade gånger tills "**Alarm/Tid (Alarm/Clock)**" valts
- Tryck på ⑬ för att bekräfta
- Tryck på upp- eller ner-knapparna ▲ ③/▼ ⑩ upprepade gånger tills "**Ställ tidsformat (Set time format)**" valts
- Tryck på ⑬ för att bekräfta
- Välj tidsformat (12 eller 24 timmars visning) och tryck på '**Spara (Save)**' ⑬.

## 8.3 Använda alarmfunktionen

Ställ in datum och tid och använd din handenhets till att ge dig påminnelsealarm. Du kan ha olika alarminställningar för varje handenhets som är registrerad till din basenhet. Alarmet ringer endast i handenhets inte i basenheten eller någon annan handenhets.

Om ett alarm är inställt visas alarmikonen i displayen i viloläge.

### 8.3.1 Ställ in alarm

- Tryck på alternativknappen under '**Meny (Menu)**' ⑬.
- Tryck på upp- eller ner-knapparna ▲ ③/▼ ⑩ upprepade gånger tills "**Alarm/Tid (Alarm/Clock)**" valts
- Tryck på ⑬ för att bekräfta
- Tryck på upp- eller ner-knapparna ▲ ③/▼ ⑩ upprepade gånger tills "**Ställ in alarm (Set Alarm)**" valts
- Tryck på ⑬ för att bekräfta
- Tryck på Upp- eller Ner-knappen ▲ ③/▼ ⑩ upprepade gånger för att välja en av de 4 typerna av inställning: **En gång**, **Dagligen**, **Månd till fred** eller **FRÅN**. Bekräfta med ⑬. Om du väljer **En gång (Once)**, **Dagligen (On Daily)** eller **Månd till fred (Mon to Fri)** visar displayen:

**TID (24 h) (TIME (24hr)):**

07:00



Ange tiden som du vill att telefonen ska ringa och bekräfta genom att trycka på knappen '**Spara (Save)**' ⑬. Tryck på Upp- eller Nerknappen ▲ ③/▼ ⑩ upprepade gånger och välj en av de 9 alarmmelodierna och bekräfta genom att trycka på '**Spara (Save)**' ⑬.

- För att stänga av alarmfunktionen, välj '**Från (Off)**' och bekräfta med ⑬.

## 9 Telefonboken

I telefonboken kan du spara 200 telefonnummer och namn. Du kan mata in upp till 17 tecken långa namn och 24 siffror långa nummer.





### 9.1 Lägga till nummer och namn i telefonboken

- Tryck på knappen telefonbok  (13).
- Om det inte finns några poster i telefonbokens minne visas 'Ny post (New Entry)'. Tryck på  (13) för att mata in en ny post.









ELLER

- Tryck på 'Mera (Option)' (13) och därefter  (13) för att lägga till en ny post.
- 'Namn (Name)' visas i displayen. Mata in namnet med de alfanumeriska knapparna.
- Tryck på 'Spara (Save)' (13) och mata in telefonnumret.
- Tryck på 'Spara (Save)' (13) för att spara posten i telefonboken eller tryck på 'Esc' (8) för att avbryta.



### 9.2 Leta upp ett telefonnummer i telefonboken

- Tryck på knappen telefonbok  (8).
- Ange den första bokstaven i det önskade namnet med den alfanumeriska knappsatsen (4).
- Det första namnet i listan som börjar med den bokstaven visas i displayen.
- Tryck på upp- eller nerknappen  (3) /  (10) för att bläddra efter andra nummer i telefonboken.
- Om det önskade numret visas i displayen kommer numret automatiskt att ringas upp när du trycker på linjeknappen  (2).

### 9.3 Ändra namn eller nummer i telefonboken

- Tryck på knappen telefonbok  (13).
- Ange första bokstaven i det önskade namnet.
- Det första namnet i listan som börjar med den bokstaven visas i displayen.
- Tryck på Upp- eller Nerknappen  (3) /  (10) för att bläddra och välja post i telefonboken.
- När det önskade numret visas i displayen, tryck på 'Mera (Option)' (13).
- Tryck på upp eller ner-knappen  (3) /  (10) och välj 'Ändra post (Edit entry)'.
- Tryck på  (13) för att bekräfta
- Tryck på  (13) för att radera varje bokstav i namnet och använd den alfanumeriska knappsatsen för att ange korrekt namn.
- Tryck på 'Spara (Save)' (13).
- Tryck på  (13) för att radera varje siffra en i taget och använd knappsatsen för att ange korrekt nummer.
- Tryck på 'Spara (Save)' (13) för att spara ändringarna.

#### 9.4 Radera namn och telefonnummer från telefonboken

- När det önskade numret visas i displayen, tryck på **'Mera (Option)'** (13).
- Tryck på upp- eller nerknappen ▲ (3)/▼ (10) och välj **'Radera post (Delete entry)'**.
- Tryck på  (13) när **'Radera namn? (Delete name ?)'** visas för att bekräfta, eller tryck på  (13) för att avbryta.

### 10 VIP-lista



VIP-listan innehåller telefonboksposter som enkelt går att nå genom att trycka på knappen **VIP**. Varje VIP-post kan ha sin egen ringmelodi.

Du kan kopiera upp till 10 poster från telefonboken till VIP-listan.



#### 10.1 Kopiera telefonboksposter till VIP-listan

- Tryck på knappen **VIP** (8).
- Om det inte finns några poster i VIP-listan visas **'Ny post (New Entry)'**. Tryck på  (13) för att mata in en ny post.



ELLER

- Tryck på **'Mera (Option)'** (13) och därefter  (13) för att lägga till en ny post.
- Posterna i telefonboken visas.
- Ange den första bokstaven i det önskade namnet med den alfanumeriska knappsatsen (4).
- Det första namnet i listan som börjar med den bokstaven visas i displayen.
- Tryck på upp- eller nerknappen ▲ (3)/▼ (10) för att bläddra efter andra nummer i telefonboken. Poster som redan finns i VIP-listan indikeras med ikonen  och kan inte kopieras.
- När det önskade numret visas i displayen, tryck på **'Välj (Select)'** (13).
- Den aktuella melodins nummer visas. Använd upp eller ner-knappen ▲ (3)/▼ (10) för att välja en annan melodi (1-9) och tryck på  (13) för att bekräfta.

#### 10.2 Ändra ringsignal för en VIP-post

- Tryck på knappen **VIP** (8).
- Tryck på upp- eller nerknappen ▲ (3)/▼ (10) tills att önskad post visas
- Tryck på **'Mera (Option)'** (13) och välj **'Ringsignal (Ringtone)'** och därefter  (13).
- Den aktuella melodins nummer visas. Använd upp eller ner-knappen ▲ (3)/▼ (10) för att välja en annan melodi (1-9) och tryck på  (13) för att bekräfta.



#### 10.3 Radera en post från VIP-listan

- När det önskade numret visas i displayen, tryck på **'Mera (Option)'** (13).
- Tryck på upp- eller nerknappen ▲ (3)/▼ (10) och välj **'Radera post (Delete entry)'**.
- Tryck på  (13) när **'Radera namn? (Delete name ?)'** visas för att bekräfta eller tryck på  (13) för att avbryta.



## 11 Basenhetens funktioner

### 11.1 Ställa in ringvolym och ringsignal på basenheten

#### 11.1.1 Ställa in ringsignal på basenheten



- Tryck på alternativknappen under **'Meny (Menu)'** ⑬.
- Tryck på upp- eller nerknapparna ▲ ③/▼ ⑩ upprepade gånger tills **"Inst. Bas (Base Settings)"** har valts
- Tryck på  ⑬ för att bekräfta
- Tryck på upp- eller nerknapparna ▲ ③/▼ ⑩ upprepade gånger tills **"Ringsignal (Ringtone)"** har valts
- Tryck på  ⑬ för att bekräfta
- Den aktuella signalen visas och hörs.
- Tryck på upp- eller nerknapparna ▲ ③/▼ ⑩ upprepade gånger för att välja önskad signal (1-5).
- Tryck på **'Spara (Save)'** ⑬ för att bekräfta ditt val eller tryck på  ⑬ för att lämna menyn

#### 11.1.2 Ställa in basenhetens ringvolym

- Tryck på alternativknappen under **'Meny (Menu)'** ⑬.
- Tryck på upp- eller nerknapparna ▲ ③/▼ ⑩ upprepade gånger tills **"Inst. Bas (Base Settings)"** har valts
- Tryck på  ⑬ för att bekräfta
- Tryck på upp- eller nerknapparna ▲ ③/▼ ⑩ upprepade gånger tills **"Volym (Ringer volume)"** har valts
- Tryck på  ⑬ för att bekräfta
- Den aktuella volymen visas och hörs.
- Tryck på upp- eller nerknapparna ▲ ③/▼ ⑩ upprepade gånger för att välja önskad volym (0-5).
- Tryck på **'Spara (Save)'** ⑬ för att bekräfta ditt val eller tryck på  ⑬ för att lämna menyn.

### 11.2 R-knappen (paus)

Tryck på paus-knappen "R" ⑧ för att använda vissa tjänster från telefonnätet, som exempelvis "samtal väntar" (om din telefonoperatör erbjuder denna tjänst), eller överföra samtal om du använder telefonväxel (PABX). Paus-knappen "R" gör ett kort avbrott på linjen. Du kan ställa in paustiden till 100 ms eller 250 ms. Standardinställningen är 100 ms! Men det går att ändra om ditt system kräver en längre paustid:



- Tryck på alternativknappen under **'Meny (Menu)'** ⑬.
- Tryck på upp- eller nerknapparna ▲ ③/▼ ⑩ upprepade gånger tills **"Inst. Bas (Base Settings)"** valts
- Tryck på  ⑬ för att bekräfta
- Tryck på upp- eller nerknapparna ▲ ③/▼ ⑩ upprepade gånger tills **"Återuppringning (Recall)"** valts
- Tryck på  ⑬ för att bekräfta

- Tryck på upp- eller nerknapparna ▲ (3)/▼ (10) upprepade gånger för att välja önskad paustid.
  - **Lång** = 250 ms
  - **Kort** = 100 ms
- Tryck på '**Spara (Save)**' (13) för att bekräfta ditt val eller tryck på  (13) för att lämna menyn

### 11.3 Ändra pin-kod (system pin-kod)

Vissa funktioner kan endast utföras om du kan basenhetens PIN-kod.

PIN-koden är 4-siffrig. Förinställd PIN-kod är "0000". Om du vill ändra den förinställda PIN-koden till en egen hemlig kod, gör följande:



- Tryck på alternativknappen under '**Meny (Menu)**' (13).
- Tryck på upp- eller nerknapparna ▲ (3)/▼ (10) upprepade gånger tills "**Inst. Bas (Base Settings)**" valts
- Tryck på  (13) för att bekräfta
- Tryck på upp- eller nerknapparna ▲ (3)/▼ (10) upprepade gånger tills "**System PIN (System Pin)**" valts
- Tryck på  (13) och ange den gamla pin-koden.
- Tryck på '**Spara (Save)**' (13). Om fel pin-kod anges visas '**Felaktig PIN-kod (Incorrect pin)**'. Om rätt pin-kod anges frågar telefonen om du vill ange ny pin-kod. Ange den nya systempin-koden och tryck på '**Spara (Save)**' (13).
- Ange den nya pin-koden en gång till för att bekräfta och tryck på '**Spara (Save)**' (13).

### 11.4 Ställa in uppringningsläge

Det finns två typer av uppringningsläge som kan användas på en telefonlinje:

- DTMF/tonval (vanligast)
- Pulsval (för äldre installationer)

För att ändra uppringningsläge:

- Tryck på alternativknappen under '**Meny (Menu)**' (13).
- Tryck på upp- eller nerknapparna ▲ (3)/▼ (10) upprepade gånger tills "**Inst. Bas (Base Settings)**" valts
- Tryck på  (13) för att bekräfta
- Tryck på upp- eller nerknapparna ▲ (3)/▼ (10) upprepade gånger tills "**Uppringningsläge (Dial mode)**" valts
- Tryck på  (13) och välj uppringningsläge med upp- och nerknapparnas ▲ (3)/▼ (10) och tryck på '**Spara (Save)**' (13) för att bekräfta.

## 12 Ytterligare handenheter och basenheter

Du kan tilldela upp till 5 handenheter till en basenhet. Varje handenhet kan registreras till 4 basenheter och användaren kan välja vilken basenhet som ska användas.

### 12.1 Lägg till en ny handenhet



**Detta behövs endast om du har avregistrerat en handenhet eller om du köpt en ny.**

Håll sökknappen (15) på basenheten nertryckt i 10 sekunder tills linje/handenhetsindikatorn (14) på basenheten börjar blinka snabbt. Linje-/handenhetsindikatorn (14) kommer att blinka snabbt under 3 minuter. Under dessa 3 minuter är basenheten i registreringsläge och du måste göra följande för att registrera handenheten:

- Tryck på alternativknappen under '**Meny (Menu)**' (13).
- Tryck på upp- eller nerknapparna (3) / (10) upprepade gånger tills "**Registrering (Registration)**" valts
- Tryck på (13) för att bekräfta
- Välj '**Registrera (Register)**' och tryck på (13).
- Välj en basenhet (1-4) med upp och ner-knappen (3) / (10) och tryck på (13).
- Ange systempinkod (basenhetens pin-kod) och tryck på (13).
- Handenheten kommer nu att söka efter en basenhet och registrera den när den hittas. Skärmen för viloläge visas när registrering lyckats och handenheten namn och nummer visas.



**Varje handenhet kan registreras till 4 olika DECT-basenheter. Varje basenhet tilldelas ett nummer från 1-4 i handenheten. När du registrerar en ny handenhet kan du tilldela basenheten ett nummer. Det är bäst att använda "1" .**

### 12.2 Avregistrera handenhet

Det är möjligt att avregistrera en handenhet från basenheten. Du bör göra detta om handenheten skadats och måste bytas ut mot en ny.



**Du kan endast avregistrera en handenhet via en annan handenhet, du kan inte avregistrera den handenhet du använder för avregistrering.**



- Tryck på alternativknappen under '**Meny (Menu)**' (13).
- Tryck på upp- eller nerknapparna (3) / (10) upprepade gånger tills "**Registrering (Registration)**" valts
- Tryck på (13) för att bekräfta
- Välj '**Avregistrera (De-registert)**' och tryck på (13).
- Ange systempinkod (basenhetens pin-kod) och tryck på (13).
- Välj den handenhet du vill avregistrera genom att trycka på de numeriska knapparna (1-5)
- Tryck på '**OK**' (13) för att ta bort.

### 12.3 Välja en basenhet

Om din handenhet är registrerad till flera basenheter (max 4) måste du välja basenhet eftersom handenheten endast kan kommunicera med en basenhet åt gången. Det finns två möjligheter:



#### 12.3.1 Automatiskt val

Om du ställer in din handenhet på 'autoval' kommer handenheten automatiskt att välja den närmaste basenheten vid standby.

- Tryck på alternativknappen under '**Meny (Menu)**' (13).
- Tryck på upp- eller nerknapparna ▲ (3)/▼ (10) upprepade gånger tills "**Handenhet (Handset)**" har valts
- Tryck på  (13) för att bekräfta
- Tryck på upp- eller nerknapparna ▲ (3)/▼ (10) upprepade gånger tills "**Välj basenhet (Select Base)**" valts
- Tryck på  (13) för att bekräfta
- Välj '**Auto**' och tryck  (13) för att bekräfta.

#### 12.3.2 Manuellt val

Om du ställer in din handenhet på 'manuellt' kommer handenheten automatiskt att välja den närmaste basenheten vid standby.

- Tryck på alternativknappen under '**Meny (Menu)**' (13).
- Tryck på upp- eller nerknapparna ▲ (3)/▼ (10) upprepade gånger tills "**Handenhet (Handset)**" har valts
- Tryck på  (13) för att bekräfta
- Tryck på upp- eller nerknapparna ▲ (3)/▼ (10) upprepade gånger tills "**Välj basenhet (Select Base)**" valts.
- Tryck på  (13) för att bekräfta
- Välj '**Manuell (Manual)**' och tryck  (13) för att bekräfta.
- Välj basenheten med upp- och nerknapparna ▲ (3)/▼ (10) och tryck på '**Spara (Save)**' (13).



Innan du kan välja en basenhet måste handenheten vara registrerad på basenheten.

### 12.4 Använda flera handenheter





Dessa funktioner är endast möjliga med mer än en handenhet registrerad på basenheten.



#### 12.4.1 Ringa upp en annan handenhet

- Tryck på INT-knappen (12).
- '**Handenhet \_ (Handset \_)**' visas i displayen.
- Tryck på numret för den handenhet du vill ringa upp.
- Efter att du har avslutat ditt samtal trycker du på linje-knappen  (2) för att lägga på.

**12.4.2 Ta emot ett internt samtal**



- Ikonen för internsamtal  och numret på handenheten som ringer visas på displayen.
- Tryck på linje-knappen  ② för att ta emot ett internt samtal.

ELLER

- Lyft handenheten från basenheten (om Autosvarfunktionen är aktiverad, se 6.20 "Autosvar").
- Under samtalet visas den uppringande handenhets nummer och symbolen  på displayen.
- Efter att du har avslutat ditt samtal trycker du på linje-knappen  ② för att lägga på.

**12.4.3 Ta emot ett externt samtal under ett internt samtal**

Om du tar emot ett externt samtal kommer du att höra en samtalsväntton (dubbelpip) på båda handenheter som används för ett internt samtal.



- Tryck två gånger på linje-knappen  ② för att ta emot det externa samtalet.
- Efter att du har avslutat ditt samtal trycker du på linje-knappen  ② för att lägga på.

**12.4.4 Överföra ett samtal till en annan handenhet**

- Du har ett externt samtal på linjen.
- Tryck på **INT**-knappen ⑫. "Handenhet \_ (Handset \_)" visas på displayen.
- Tryck på numret för den handenhet du vill överföra samtalet till.
- Om någon svarar i handenheten du ringer till kan föra ett internt samtal. Tryck på linje-knappen  ② och det externa samtalet överförs.
- Om ingen svarar i handenheten som du ringer till trycker du på alternativknappen 'SLUT (END)' ⑬ för att prata med den externa uppringaren igen.

**12.4.5 Konferenssamtal (två interna handenheter och en extern uppringare)**

Du kan ha ett telefonsamtal med en intern och en extern samtalspartner samtidigt.



- Tryck på **INT**-knappen ⑫ om du pratar på den externa linjen. Den externa linjen ställs på vänt och ikonerna  visas på displayen.
- Tryck på numret för den handenhet du vill ska delta i samtalet. Du kan växla mellan den interna och den externa linjen genom att trycka på **INT**-knappen ⑫. När den andra handenheten ställs på vänt medan du pratar på den externa linjen visas ikonerna  på displayen.
- När någon svarar i den uppringda handenheten trycker du på alternativknappen 'Konf. (Conf.)' ⑬.
- Nu är du ansluten till en extern och en intern samtalspartner (konferenssamtal).

## 13 Nummerpresentation





**Denna tjänst fungerar endast om du abonnerar på Nummerpresentation. Kontakta din telefonoperatör för mer information.**

När du tar emot ett samtal visas uppringande nummer på handenhetsens display. Om namnet är inprogrammerat i telefonboken visas namnet som är inlagt i telefonboken.



Telefonen kan lagra 30 samtal i listan för mottagna samtal som kan studeras senare. När minnet är fullt ersätter nya samtal automatiskt de äldsta samtalet i minnet. Symbolen  på displayen blinkar om det finns obesvarade samtal i samtalslistan. Om samtalslistan är tom och du trycker på uppknappen , visas 'Listan är tom (Call list empty)'.

Du kan visa information för ett inkommande samtal på följande sätt:



- Tryck på uppknappen . Namnet (om det skickats av nätverket eller finns i telefonbokens minne) på uppringaren visas på första raden. Telefonnummer till uppringaren på andra raden och datum och tid på den tredje. På slutet av den tredje raden har du även en indikering av följande:
  -  Oläst eller obesvarat samtal
  -  Läst eller besvarat samtal

### 13.1 Samtalslistan





Samtal som tagits emot och lagrats i samtalslistan (max 30 nummer).

- Tryck kort på uppknappen  för att se det senaste samtalet.
- Namnet på den senaste uppringaren visas på displayen. Om det inte finns någon information om namnet visas 'INGET (NO)NAMN (NAME)' på första raden.
- Datum och tid då samtalet togs emot är kopplat till varje samtal.
- Tryck på uppknappen  för att bläddra genom andra nummer i listan.



- **Om varken upp- eller nerknappen /▼  trycks ner under 15 sekunder återgår telefonen till standbyläge.**
- **Efter att ett samtal mottagits finns numret till uppringaren på displayen under 15 sekunder efter sista ringsignalen.**
- **Nummerpresentation är inte tillgänglig om talar med någon annan på linjen samtidigt som ett andra samtal kommer in.**

### 13.2 Ringa ett nummer från samtalslistan

- Tryck på uppknappen  för att öppna samtalslistan
- Tryck på uppknappen  för att ta reda på önskat nummer.
- När numret visas på displayen trycker du på linjeknappen   och numret rings upp automatiskt.

### 13.3 Spara ett telefonnummer från samtalslistan i telefonboken

- Tryck på uppknappen ▲ (3) för att öppna samtalslistan
- Tryck på uppknappen ▲ (3) för att ta reda på önskat nummer.
- Tryck på 'Mera (Option)' (13).
- Tryck på upp- eller ner-knapparna ▲ (3)/▼ (10) upprepade gånger tills "Spara nummer (Save number)" valts
- Tryck på  (13) för att bekräfta
- Namnet visas om namnet skickades av nätverket. Du kan redigera eller lägga till ett namn innan du sparar.
- Tryck på 'Spara (Save)' (13) för att gå till telefonnumret. Redgiera numret om det behövs och tryck en gång till på 'Spara (Save)' (13) för att spara numret i telefonboken
- Telefonen återgår till samtalslistan.

### 13.4 Radera nummer från samtalslistan



#### 13.4.1 Radera ett nummer

- Tryck på uppknappen ▲ (3) för att öppna samtalslistan
- Tryck på uppknappen ▲ (3) för att ta reda på önskat nummer.
- Tryck på 'Mera (Option)' (13).
- Tryck på upp- eller nerknapparna ▲ (3)/▼ (10) upprepade gånger tills "Radera samtal (Delete call)" valts
- Tryck på  (13) för att bekräfta
- Samtalet raderas och nästa samtal visas på displayen.

#### 13.4.2 Radera alla nummer

- Tryck på uppknappen ▲ (3) för att öppna samtalslistan
- Tryck på uppknappen ▲ (3) för att ta reda på önskat nummer.
- Tryck på 'Mera (Option)' (13).
- Tryck på upp- eller nerknapparna ▲ (3)/▼ (10) upprepade gånger tills "Radera alla samtal (Delete all calls)" valts
- Tryck på  (13) för att bekräfta
- Alla samtal raderas.

## 14 Indikering för röstbrevlåda

Denna funktion fungerar endast om du har någon av tjänsterna röstbrevlåda eller telefonpost och om nätverket skickar indikation tillsammans med information för nummerpresentation! När du har tagit emot ett meddelande i din röstbrevlåda visas ikonen  på displayen. När du har lyssnat av dina meddelanden försvinner ikonen .

## 15 Menystruktur

Level 1	Level 2	Level 3	Level 4	Level 5	Level 6	Level 7	Level 8
Menu	Handset	Ringtone	External	Melody 1-9			
			Internal	Melody 1-9			
		Ringer Volume	Off				
			Volume 1-5				
		Handset Name					
		Keypad Beeps	On				
			Off				
		Display Contrast	Level 1-8				
		Autotalk	On				
			Off				
		Select Base	Auto				
			Manual	Basis 1-4			
		Language	Deutsch				
			English				
			Español				
			Nederlands				
			Français				
	Base settings	Ringtone	Melody 1-9				
		Ringer Volume	Volume 0-5				
		Dial Mode	Tone				
			Pulse				
		Flash	Short				
			Long				
		System PIN	Old PIN	New Code	Again		
Alarm/Clock	Set Alarm						
	Date and Time	Year	Month	Day	Hour	Minute	
	Set Time Format	24 Hour					
		12 Hour					
Registration	Register	Select Base	System PIN :				
	De-register	System PIN :	Select Handset				
Power off							

## 16 Felsökning

Symptom	Trolig orsak	Lösning
Inget teckenfönster	Batterierna är oladdade	Kontrollera batteriernas placering Ladda batterierna
	Handenheten avstängd	Starta handenheten
Ingen signal	Telefonsladden är felaktigt ansluten	Kontrollera anslutningen av telefonsladden
	Linjen är upptagen av en annan handenhet	Vänta tills att den andra handenheten lägger på
Ikonen $\Upsilon$ blinkar	Handenhet utom räckvidd	För handenheten närmare basenheten
	Basenheten har ingen strömförsörjning	Kontrollera elsladdens anslutning till basenheten
	Handenheten är inte registrerad på basenheten	Registrera handenheten på basenheten
Basenhet eller handenhet ringer inte	Ringvolymen är noll eller låg	Justera ringvolymen
Signalen är bra, men det finns ingen kommunikation	Uppringningsläget är fel	Ställa in uppringningsläge (puls/tonval)
Telefonen reagerar inte på att man trycker på knapparna	Hanteringsfel	Tag ur batterierna och sätt i dem igen
	Knapplås TILL	Stäng AV knapplås
Pausknappen (R) fungerar inte	Fel paustid	Ändra paustidsinställning

## 17 Teknisk egenskaper

Standard:	<b>DECT</b> (Digital Enhanced Cordless Telecommunications) <b>GAP</b> (Generic Access Profile)
Frekvensområde:	1 880 MHz till 1 900 MHz
Antal kanaler	120 duplexkanaler
Modulering:	GFSK
röstkodning:	32 kbit/s
Strålningseffekt:	10 mW (genomsnittlig effekt per kanal)
Räckvidd:	300 m i öppen terräng /50 m max inomhus
Basenhetens strömförsörjning:	In: 230 VAC / 50 Hz / 50mA Ut: 9VDC / 500mA / 4.5 VA
Handenhetens batterier:	2 uppladdningsbara batterier AAA, NiMh
Handenhetens standbytid:	110 timmar i standby
Handenhetens samtalstid:	12 timmar
Laddningstid:	6-8 timmar
Normalt användningsförhållande:	+5 °C till +45 °C
Uppringningsläge:	Puls-/tonval
Paustid:	100 eller 250 ms

## 18 Garanti

### 18.1 Garanti

Ucoms produkter har en garantilängd på 36 månader. Garantilängden startar vid inköpstillfället. Garantin för batterier är begränsad till 6 månader efter köpet. Förbrukningsvaror och defekter som orsakar en obetydlig påverkan på utrustningens funktion eller värde täcks inte av garantin.

Rätten till garanti måste bevisas med uppvisande av inköpskvittot i original, där inköpsdatum och produktmodell framgår.

### 18.2 Garantiåtagande

En apparat med fel måste återlämnas till ett servicecenter för Ucom, inklusive ett giltigt inköpskvitto.

Om ett fel uppstår på apparaten under garantiperioden, reparerar Ucom eller dess officiellt förordnade servicecenter alla defekter orsakade av material- eller tillverkningsfel utan kostnad.

Ucom bestämmer själv om företagets garantiförpliktelser ska uppfyllas genom reparation eller utbyte av den felaktiga apparaten eller delar av den felaktiga apparaten. Vid utbyte kan de hända att färg och modell skiljer sig från den ursprungligen köpta apparaten. Det ursprungliga inköpsdatumet ska fastställa starten på garantiperioden. Garantiperioden förlängs inte om apparaten byts ut eller repareras av Ucom eller dess förordnade servicecenter.

### 18.3 Garanti undantag

Skador eller defekter som är orsakade av felaktig skötsel eller hantering och skador som resulterar från användning av delar som inte är original eller tillbehör som inte Ucom har rekommenderat täcks inte av garantin.

Ucoms sladdlösa telefoner är endast konstruerade att användas med uppladdningsbara batterier. Skador som orsakas av användning av ej uppladdningsbara batterier täcks inte av garantin.

Garantin täcker inte skador orsakade av yttre faktorer som åska, vätskor och värme, inte heller skador orsakade under transport.

Garantin gäller inte om serienumret på enheten har ändrats, tagits bort eller gjorts oläsligt. Alla garantianspråk blir ogiltiga om apparaten har reparerats, ändrats eller modifierats av köparen eller av obehöriga servicecenter som ej är officiellt förordnade av Ucom.

## 19 Service address and support

Please see extra paper (Service address and support numbers) or [www.ucom.be](http://www.ucom.be).

## 20 Declaration of Conformity and manufacturer

Topcom Europe Nv.  
Grauwmeer 17  
3001 Heverlee  
Belgium





## DECLARATION OF CONFORMITY

We, Topcom Europe Nv, Grauwmeer 17 , 3001 Heverlee , Belgium, declare that our product :

**Model type: UCOM Cocoon 910**

is in compliance with the essential requirements and other relevant provisions of the R&TTE directive 1999/5/EC and carries the CE mark accordingly.

Supplementary information:

The product complies with the requirements of:

- EN60950
- EN 301489-01
- EN 301489-06
- EN 301406

Date: 06/07/2005  
Place: Heverlee , Belgium  
Name: Verheyden Geert  
Function: Technical Director

Signature:



European contact: Topcom Europe Nv, R&D department, Research Park, Grauwmeer 17, 3001 Heverlee, Belgium. Tel : +32 16 398920 , Fax : +32 16 398939

**Cocoon 910**

visit our website  
**[www.ucom.be](http://www.ucom.be)**

U8006492