

# UCOM

## COCOON 910 TWIN

TELEFONO CORDLESS



MANUALE UTENTE

1.2



## Prima di utilizzare l'apparecchio

Grazie per aver acquistato questo nuovo telefono cordless digitale

Uso previsto:

Questo prodotto è destinato ad essere collegato ad una linea telefonica analogica per uso interno.

Il telefono Cocoon 910 TWIN da Lei acquistato è un prodotto realizzato in conformità al protocollo DECT (Digital Enhanced Cordless Telecommunications, sistema digitale potenziato di telecomunicazioni senza filo). La tecnologia DECT è caratterizzata da un elevato livello di sicurezza e protezione contro le intercettazioni, nonché da una trasmissione digitale di alta qualità. Questo telefono è stato progettato con caratteristiche di notevole versatilità applicativa. Ad esempio, può essere utilizzato in una rete di basi e ricevitori, per costituire un sistema telefonico che:

- Permette di collegare fino a 4 ricevitori ad un'unica base.
- Rende possibile l'intercomunicazione tra 2 ricevitori.
- Consente di collegare un ricevitore fino a un massimo di 4 basi.

La funzione di identificazione del chiamante (Caller ID) rientra nei servizi del gestore di rete. Abbonandosi ad un servizio di ID chiamante (Caller ID), è possibile visualizzare sul display di questo telefono il numero telefonico di chi chiama.

### Importante

Per utilizzare la funzione "Visualizzazione chiamante" (Caller ID), è necessario che questo servizio sia attivato sulla propria linea telefonica. Generalmente, per poter attivare questa funzione, è necessario sottoscrivere un abbonamento separato con la propria società telefonica. Se la propria linea telefonica non è dotata della funzione "Visualizzazione chiamante" (Caller ID), i numeri telefonici delle chiamate in arrivo NON verranno visualizzati sul display del proprio telefono.

Il simbolo CE indica che l'unità è conforme ai requisiti fondamentali della direttiva R&TTE.

Le funzioni descritte nel presente manuale sono pubblicate con riserva di modifiche.

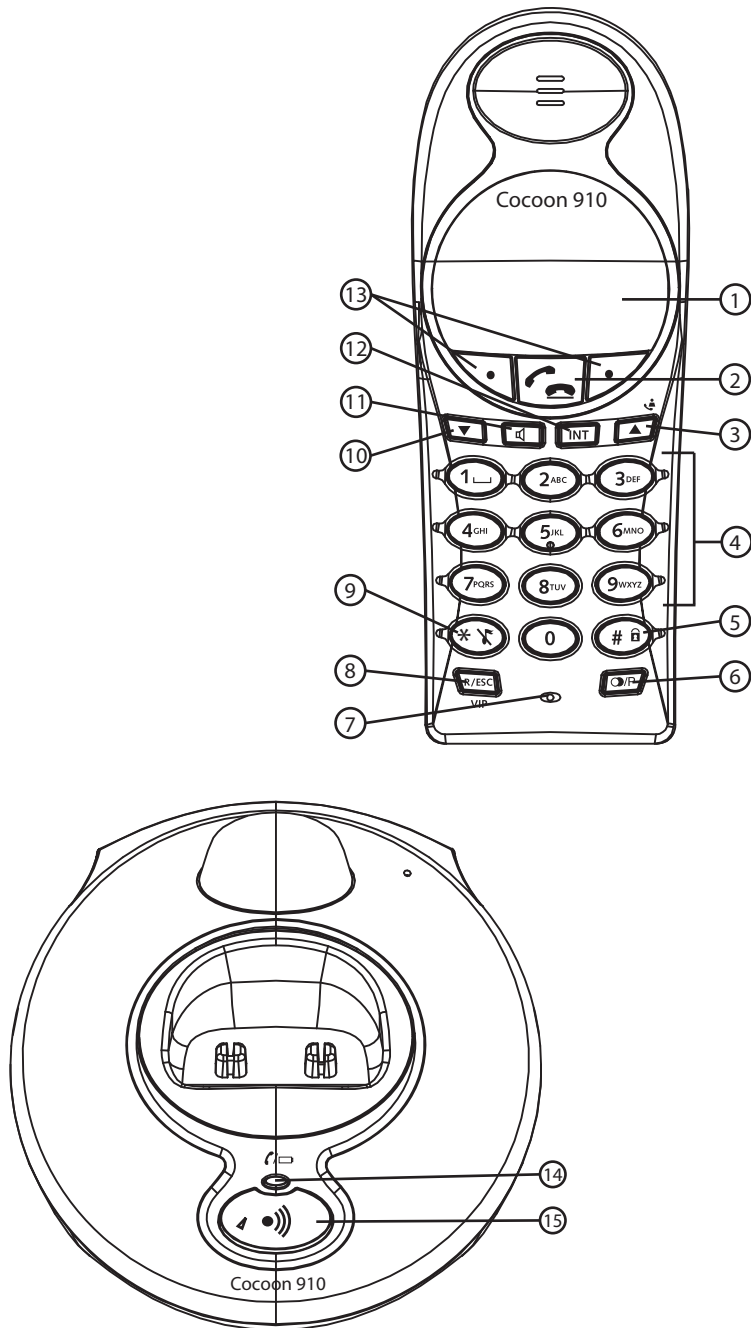

<b>1</b>	<b>Norme di sicurezza</b>	<b>5</b>
<b>2</b>	<b>Pulizia</b>	<b>6</b>
<b>3</b>	<b>Smaltimento dell'apparecchio (ambiente)</b>	<b>6</b>
<b>4</b>	<b>Installazione</b>	<b>7</b>
4.1	Installazione della base	7
4.2	Installazione del caricatore del secondo ricevitore	8
4.3	Installazione delle batterie	8
<b>5</b>	<b>Imparare a conoscere il telefono</b>	<b>9</b>
5.1	Tasti/LED	9
5.2	Display (LCD)	9
5.3	Icone	10
5.4	Navigazione del menu	10
<b>6</b>	<b>Funzionamento del ricevitore</b>	<b>11</b>
6.1	Accensione e spegnimento del ricevitore	11
6.2	Impostazione della lingua	11
6.3	Esecuzione di una chiamata	11
6.4	Ricezione di una chiamata	12
6.5	Opzioni elenco di ripetizione	13
6.6	Attivazione/disattivazione della funzione viva voce	13
6.7	Segnale di avviso di fuori portata	13
6.8	Impostazione del volume dell'altoparlante	13
6.9	Indicatore di durata della chiamata sul display	14
6.10	Disattivazione del microfono (mute)	14
6.11	Tasto Pause	14
6.12	Individuazione di un ricevitore non agganciato (paging)	14
6.13	Utilizzo del tastierino alfanumerico del ricevitore	14
6.14	Impostazione del volume della suoneria sul ricevitore	15
6.15	Impostazione della melodia della suoneria sul ricevitore	15
6.16	Blocco del tastierino	16
6.17	Attivazione/disattivazione Tono tasti	16
6.18	Contrasto del display	16
6.19	Modifica del nome del ricevitore	16
6.20	Risposta automatica	17
<b>7</b>	<b>Impostazioni predefinite del ricevitore (Reset de ricevitore)</b>	<b>17</b>
<b>8</b>	<b>Impostazione orologio e sveglia</b>	<b>18</b>
8.1	Data e ora	18
8.2	Formato ora	18
8.3	Utilizzo della funzione sveglia	18
<b>9</b>	<b>La rubrica</b>	<b>19</b>
9.1	Aggiunta di un numero e un nome alla Rubrica	19
9.2	Ricerca di un numero nella rubrica	19
9.3	Modifica di un nome o un numero nella rubrica	20
9.4	Cancellazione del nome e del numero dalla rubrica	20
<b>10</b>	<b>Elenco VIP</b>	<b>20</b>
10.1	Copia delle voci della rubrica nell'elenco VIP	20
10.2	Modifica della suoneria per una voce VIP	21
10.3	Cancellazione di una voce dall'elenco VIP	21

<b>11</b>	<b>Funzionamento della base</b>	<b>21</b>
11.1	Impostazione della melodia e del volume della suoneria sulla base	21
11.2	Il tasto R (flash)	22
11.3	Modifica del codice PIN (system PIN)	22
11.4	Impostazione della modalità di selezione	23
<b>12</b>	<b>Ricevitori e basi aggiuntive</b>	<b>23</b>
12.1	Aggiunta di un ricevitore	23
12.2	Rimozione di un ricevitore	24
12.3	Selezione di una base	24
12.4	Utilizzo di più ricevitori	25
<b>13</b>	<b>Caller ID/CLIP</b>	<b>26</b>
13.1	L'Elenco chiamate	26
13.2	Chiamata a un numero dall'Elenco chiamate	27
13.3	Memorizzazione di un numero dall'Elenco chiamate nella rubrica	27
13.4	Cancellazione di numeri dall'Elenco chiamate	27
<b>14</b>	<b>Indicatore voice mail</b>	<b>28</b>
<b>15</b>	<b>Struttura del menu</b>	<b>28</b>
<b>16</b>	<b>Risoluzione guasti</b>	<b>29</b>
<b>17</b>	<b>Caratteristiche tecniche</b>	<b>30</b>
<b>18</b>	<b>Garanzia</b>	<b>31</b>
18.1	Periodo di garanzia	31
18.2	Applicazione della garanzia	31
18.3	Esclusioni di garanzia	31
<b>19</b>	<b>Indirizzi di assistenza e supporto</b>	<b>32</b>
<b>20</b>	<b>Dichiarazione di Conformità e fabbricazione</b>	<b>32</b>

# 1 Norme di sicurezza

Le seguenti norme di sicurezza devono essere sempre osservate quando si utilizza un'apparecchiatura elettrica.

Leggere attentamente le seguenti informazioni, riguardanti la sicurezza e l'uso corretto dell'apparecchio. Acquisire la necessaria familiarità con tutte le funzioni dell'apparecchio. Conservare con cura questo libretto di avvertenze e, all'occorrenza, consegnarlo ad altri eventuali utenti del telefono.

## Protezione e sicurezza elettrica:

- Non utilizzare l'apparecchio se la spina, il cavo di collegamento elettrico o l'apparecchio stesso sono danneggiati.
- Se lasciato cadere a terra, l'apparecchio dovrà essere controllato da un tecnico qualificato prima di essere riutilizzato.
- All'interno dell'apparecchio sono presenti tensioni pericolose. Non aprire per nessun motivo il corpo dell'apparecchio e non inserire oggetti attraverso le aperture di aerazione.
- Evitare rigorosamente di versare liquidi all'interno dell'apparecchio. In caso di emergenza, staccare la spina dalla presa di corrente.
- Analogamente, staccare la spina dalla presa di corrente ogni volta che si verifica un guasto o quando si decide pulire l'apparecchio.
- Non toccare il caricatore e i contatti della spina con oggetti appuntiti o metallici.
- Non eseguire in prima persona operazioni di modifica o riparazione dell'apparecchio. Per qualsiasi intervento di riparazione dell'apparecchio o del cavo di alimentazione, rivolgersi esclusivamente ad un centro di assistenza specializzato. Una riparazione inadeguata può infatti comportare situazioni di grave pericolo per l'utente.
- Non sempre i bambini sono consapevoli dei rischi legati alle apparecchiature elettriche. Evitare pertanto di lasciare i bambini senza sorveglianza in prossimità di un apparecchio elettrico.
- Questo telefono non deve essere utilizzato in ambienti umidi (ad es. in bagno), né in locali particolarmente polverosi.
- In caso di temporale, gli apparecchi collegati alla rete elettrica possono essere danneggiati dai fulmini. Si consiglia pertanto, durante i temporali, di staccare la spina dalla presa di corrente e di scollegare l'antenna.
- Per disinserire completamente l'apparecchio dalla rete di alimentazione elettrica, è necessario staccare la spina dalla presa di corrente. Per effettuare questa operazione, tirare afferrando la spina e mai il cavo.
- Non esporre il cavo di alimentazione a superfici surriscaldate o ad altre cause di possibile danneggiamento e fare in modo che non subisca schiacciamenti.
- Verificare periodicamente lo stato d'integrità del cavo di alimentazione.
- Distendere completamente il cavo di alimentazione prima dell'uso.
- Posare il cavo con accortezza, in modo che nessuno possa inciamparvi.
- Il funzionamento di alcuni dispositivi medici può subire interferenze.
- Il ricevitore potrebbe emettere uno sgradevole ronzio negli apparecchi acustici.

**Sicurezza antincendio:**

- Il calore accumulato all'interno dell'apparecchio può pregiudicarne il funzionamento o provocarne l'incendio. Tenere quindi il telefono al riparo da temperature eccessivamente elevate:
  - evitando l'esposizione diretta ai raggi solari o al calore emesso da un radiatore
  - accertandosi che le aperture di aerazione non siano mai ostruite

**Pericolo di esplosione:**

- Non gettare mai le batterie sul fuoco.

**Rischio di avvelenamento:**

- Tenere le batterie fuori dalla portata dei bambini.

**Nota:**

- Utilizzare esclusivamente il caricatore fornito in dotazione. L'uso di altri caricatori può danneggiare le batterie.
- La presa di corrente a muro deve essere vicina e facilmente accessibile
- Poiché non è possibile utilizzare questo telefono in caso di interruzione di corrente, per le chiamate di emergenza è necessario utilizzare un telefono ad alimentazione indipendente, ad esempio un telefono cellulare.
- Utilizzare unicamente batterie ricaricabili dello stesso tipo. Inserire le batterie all'interno dell'apposito vano rispettando la polarità indicata sul ricevitore. Non utilizzare mai normali batterie non ricaricabili!

## 2 Pulizia

Pulire il telefono con un panno leggermente umido o con un panno antistatico. Non utilizzare per alcun motivo agenti di pulizia o solventi abrasivi.

## 3 Smaltimento dell'apparecchio (ambiente)



Alla conclusione del suo ciclo di vita, il prodotto non deve essere gettato nel contenitore dei rifiuti domestici, ma deve essere depositato presso un apposito punto di raccolta per il riciclaggio di apparecchi elettrici ed elettronici. Questa raccomandazione è riportata sul manuale d'uso e/o sulla confezione; è indicata, inoltre, dal simbolo riportato sul prodotto.

Alcuni materiali del prodotto possono essere riutilizzati se consegnati presso un centro di riciclaggio. Riciclando alcune parti o materie prime dei prodotti usati si offre un importante contributo alla protezione dell'ambiente.

Per maggiori informazioni sui punti di raccolta più vicini, contattare le autorità locali.

## 4 Installazione



L'utente che si appresti ad usare il telefono per la prima volta dovrà accertarsi che la batteria sia rimasta in carica. In caso contrario, il telefono potrebbe non funzionare in modo corretto.

### 4.1 Installazione della base

Per l'installazione, procedere nel modo seguente:

- Collegare un'estremità dell'adattatore alla presa elettrica e l'altra estremità alla presa jack dell'adattatore alla parte posteriore della base.
- Collegare un'estremità del cavo telefonico alla presa jack a muro del telefono e l'altra estremità alla parte posteriore della base.

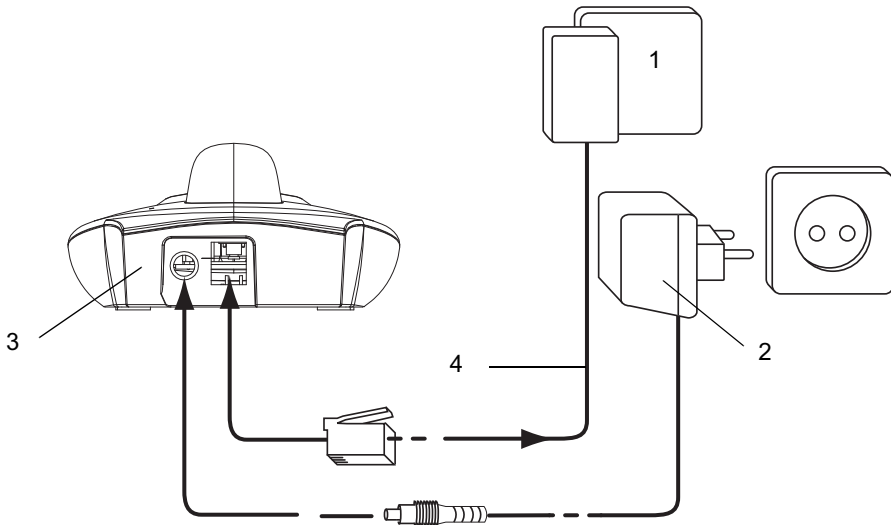

1. Presa telefonica a muro
2. Cavo di alimentazione
3. Vista posteriore della BASE
4. Cavo telefonico

## 4.2 Installazione del caricatore del secondo ricevitore

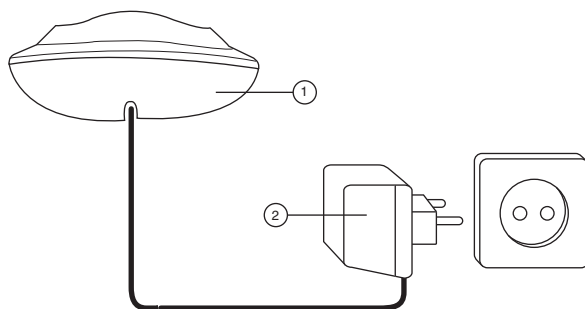

1. Vista posteriore del caricatore
2. Cavo di alimentazione

## 4.3 Installazione delle batterie

- Aprire il vano batterie (vedere sotto).
- Inserire le batterie **rispettando la polarità (+ e -)**.
- Chiudere il vano batterie.
- Lasciare il ricevitore sulla base per 20 ore. L'indicatore Line/Ricevitore (LED) (14) posto sulla base si accende.

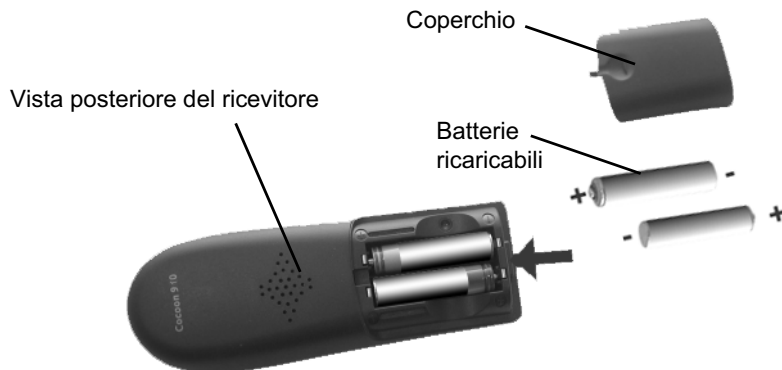

Indicatore della batteria:

- La batteria è completamente carica.
- La batteria è carica al 25%)
- La batteria è carica a metà (50%)
- La batteria è carica al 75%)
- La batteria è quasi scarica. Quando la batteria è quasi scarica, vengono emessi segnali acustici di avviso e il simbolo della batteria sul display inizia a lampeggiare.

## 5 Imparare a conoscere il telefono



### 5.1 Tasti/LED

#### Ricevitore

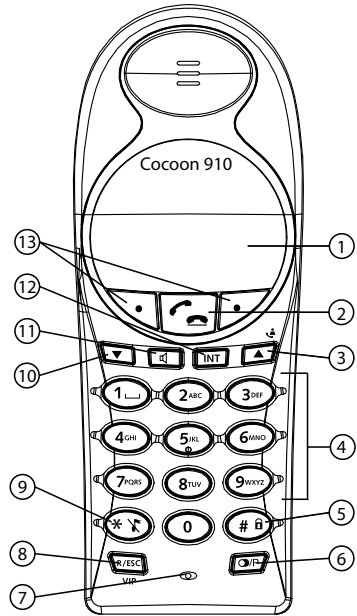
1. Display
2. Tasto Linea
3. Tasto Su/Registro chiamate
4. Tasti alfanumerici
5. Tasto Blocco tastierino
6. Tasto Ripetizione/Pause
7. Microfono
8. Tasto Flash/Esc/VIP
9. Disattivazione Volume della suoneria
10. Tasto Giù
11. Tasto Viva voce
12. Tasto interno INT
13. Tasti Opzioni/Funzioni menu



#### Base / Caricatore

14. Indicatore Linea/Ricevitore sulla base  (LED)
15. Tasto Paging 

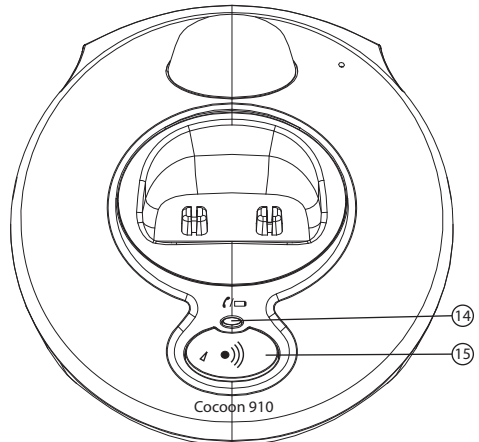

### 5.2 Display (LCD)

Riga delle icone

Righe di immissione testo

Riga del menu Funzioni menu/Opzioni

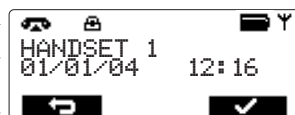

### 5.3 Icone

	Ricevitore agganciato
	Ricevitore non agganciato
	Ricevitore che squilla
	Chiamata interna
	Comunicazione interna tra 2 ricevitori
	Altoparlante in viva voce attivo
	Tastierino bloccato
	Caratteri maiuscoli
	Caratteri minuscoli
	Possibile direzione di scorrimento
	Voce registro chiamate non letta
	Voce registro chiamate letta
	Voci registro chiamate (fissa) Nuove chiamate non risposte (lampeggiante)
	Messaggio Voice mail
	Suoneria del ricevitore disattivata
	Impostazione sveglia
	Elenco VIP
	Entro il range (fissa) Fuori range (lampeggiante)
	Linea esterna in attesa
	Linea interna in attesa

### 5.4 Navigazione del menu

Il ricevitore è dotato di un sistema a menu di facile utilizzo. Ciascun menu è composto da un elenco di opzioni. La struttura a menu è riportata nel paragrafo 15 "Struttura del menu". Quando il ricevitore è acceso e si trova in modalità stand-by, premere il tasto di opzione "Menu" (13) per accedere al menu principale.

Premere il tasto ▲ (3) / ▼ (10) per scorrere fino all'opzione desiderata. Un'icona a freccia ► indica la voce del menu scelta. Quindi premere  (13) per selezionare ulteriori opzioni o per confermare l'impostazione visualizzata.







#### Uscita o ritorno al livello superiore del menu:

Per tornare al livello superiore del menu, premere  (13).

Per annullare e tornare in modalità stand-by in qualunque momento, premere il tasto **ESC** (8). Se non si preme alcun tasto entro 60 secondi, il ricevitore torna automaticamente in modalità stand-by.





## 6 Funzionamento del ricevitore

### 6.1 Accensione e spegnimento del ricevitore

- Per accendere il ricevitore, premere il tasto della linea  ②.
- Per spegnere il ricevitore, premere il tasto di opzione "Menu"  ⑬, quindi utilizzare i tasti freccia ▲ ③/▼ ⑩ fino a selezionare "Spegni" (Power off). Premere  ⑬ per confermare oppure  ⑬ per uscire dal menu.





### 6.2 Impostazione della lingua

Per impostare la lingua, procedere nel modo seguente:





- Premere il tasto di opzione "Menu"  ⑬.
- Premere ripetutamente il tasto Su o Giù ▲ ③/▼ ⑩ fino a selezionare "Portatile" (Handset)
- Premere  ⑬ per confermare
- Premere ripetutamente il tasto Su o Giù ▲ ③/▼ ⑩ fino a selezionare "Lingua" (Language)
- Premere  ⑬ per confermare
- La lingua impostata appare sul display.
- Premere ripetutamente il tasto Su o Giù ▲ ③/▼ ⑩ per selezionare la lingua che si desidera utilizzare.
- Premere  ⑬ per confermare la selezione oppure premere  ⑬ per uscire dal menu.

### 6.3 Esecuzione di una chiamata



#### 6.3.1 Chiamata esterna

- Premere il tasto Linea  ②.
- L'indicatore Linea/Ricevitore  ⑭ (LED) posto sulla base inizia a lampeggiare e sul display appare il simbolo Chiamata .
- Viene emesso un segnale acustico. Digitare il numero di telefono che si desidera chiamare.
- Il numero appare sul display e viene composto.
- Al termine della chiamata, premere il tasto Linea  ② per agganciare.





#### 6.3.2 Digitazione preliminare del numero

- Digitare il numero di telefono che si desidera chiamare. È possibile correggere il numero premendo il  ⑬.
- Premere il tasto Linea  ②.
- L'indicatore Linea/Ricevitore  ⑭ (LED) posto sulla base inizia a lampeggiare e sul display appare il simbolo Chiamata .
- Il numero di telefono viene composto automaticamente.
- Al termine della chiamata, premere il tasto Linea  ② per agganciare.

### **6.3.3 Ripetizione dell'ultimo numero composto**





- Premere il tasto Linea  ②.
- Premere il tasto Ripetizione  ⑥. Il numero dell'ultima chiamata effettuata viene composto automaticamente.

### **6.3.4 Ripetizione di uno degli ultimi 5 numeri composti**

- Premere il tasto Ripetizione  ⑥. Sul display appare il numero dell'ultima chiamata effettuata.
- Premere ripetutamente il tasto Ripetizione  ⑥ fino a visualizzare il numero desiderato sul display.
- Premere il tasto Linea  ②.
- Il numero visualizzato sul display viene composto automaticamente.
- Al termine della chiamata, premere il tasto Linea  ② per agganciare.



### **6.3.5 Chiamata di un numero memorizzato dalla Rubrica**

Il telefono è dotato di una Rubrica in cui è possibile memorizzare il numero di telefono unitamente al nome (Vedere anche § "9. La Rubrica"). Chiamata di un numero memorizzato dalla Rubrica:



- Premere il tasto Rubrica  ⑬. Il primo numero della Rubrica appare sul display.
- Premere ripetutamente il tasto Su o Giù  ③ /  ⑩ per selezionare il numero di telefono che si desidera chiamare.
- Premere il tasto Linea  ②.
- Il numero visualizzato sul display viene composto automaticamente.
- Al termine della chiamata, premere il tasto Linea  ② per agganciare.

## **6.4 Ricezione di una chiamata**

Durante una chiamata interna o esterna in entrata, il ricevitore inizia a squillare. È possibile disattivare temporaneamente la suoneria del ricevitore premendo il tasto di opzione "**Basso**" (Quiet) ⑬.





- Quando si riceve una chiamata, tutti i ricevitori registrati squillano.
- Il simbolo Chiamata  lampeggia sul display.
- Il numero di telefono del chiamante appare sul display se si è abbonati al servizio di identificazione del chiamante (CLIP). Rivolgersi alla propria azienda telefonica. Sul display appare anche il nome del chiamante se:
  - il numero è memorizzato nella Rubrica unitamente al nome
  - la rete telefonica invia il nome unitamente al numero di telefono
- Premere il tasto Linea  ② per accettare la chiamata esterna.









OPPURE

- Sollevare il ricevitore dalla base (se l'opzione Risposta Automatica è attiva, vedere il paragrafo 6.20 "Risposta automatica")
- Durante la conversazione sul display appare il simbolo  e viene avviato il timer della chiamata.
- Al termine della chiamata, premere il tasto Linea  ② per agganciare oppure riposizionare il ricevitore sulla base.



## 6.5 Opzioni elenco di ripetizione



Durante la consultazione dell'elenco di ripetizione (vedere 6.3.4 "Ripetizione di uno degli ultimi 5 numeri composti") si hanno a disposizione le seguenti opzioni:

Quando sul display viene visualizzato il nome desiderato, premere "**Opz.**" (Option)  e, tramite i tasti Su o Giù,   /   selezionare le seguenti opzioni:

- **Canc. chiamata** (Delete Call): per eliminare una voce nell'elenco di ripetizione Premere   per confermare.
- **Salva numero** (Save number): per salvare il numero nella memoria della rubrica. Premere   per confermare. Immettere un nome (vedere anche 9.1 "Aggiunta di un numero e un nome alla Rubrica") e premere "**Salva**" (Save) . Modificare il numero e premere nuovamente "**Salva**" (Save) .
- **Canc. TUTTE ch.** (Delete all calls): per eliminare tutte le voci nell'elenco di ripetizione. Premere   per confermare.

## 6.6 Attivazione/disattivazione della funzione viva voce

Questa funzione consente di comunicare senza dover sollevare il ricevitore. Durante la conversazione, premere il tasto Viva voce   per attivare la funzione Viva voce.

Premere nuovamente il tasto   per disattivare la funzione Viva voce.





**Se si desidera modificare il volume durante una chiamata in modalità viva voce, premere ripetutamente il tasto Su o Giù   /  .**







**Se si utilizza la funzione viva voce per un periodo prolungato, le batterie si esauriscono più velocemente.**

## 6.7 Segnale di avviso di fuori portata

Se il ricevitore si trova fuori portata della base, viene emesso un segnale acustico di avviso.

- La scritta "**CERCA**" (SEARCHING) appare sul display e il simbolo  inizia a lampeggiare.
- Avvicinarsi alla base.
- Appena ci si trova nuovamente entro la portata della base, viene emesso un segnale acustico e il simbolo  smette di lampeggiare.

## 6.8 Impostazione del volume dell'altoparlante

Utilizzare i tasti Su e Giù   /   durante la conversazione per impostare il volume dell'altoparlante. È possibile scegliere tra 5 livelli. Per impostazione predefinita, il telefono si trova sul livello "3":

 Volume 1

 Volume 2

 Volume 3

 Volume 4

 Volume 5



**Il volume della modalità viva voce si può impostare allo stesso modo descritto sopra.**

## 6.9 Indicatore di durata della chiamata sul display

Durante una chiamata esterna, la durata della chiamata viene visualizzata sul display:

Es. "01:10:40" per 1 ora, 10 minuti e 40 secondi.

La durata della chiamata rimane visibile sul display per 5 secondi dopo ciascuna chiamata.

## 6.10 Disattivazione del microfono (mute)

Per disattivare il microfono durante una chiamata premere il tasto di opzione **"Silenz."** (Mute)

⑬. A questo punto si può parlare liberamente senza essere udito dal chiamante. Per attivare nuovamente il microfono, premere il tasto di opzione **"Spento"** (Off) ⑬.

## 6.11 Tasto Pause

Per inserire una pausa durante la composizione di un numero telefonico, premere il tasto Pause **"P"** ⑥ nel punto desiderato tra le cifre del numero.

Quando si compone o si ripete quel numero, la pausa inserita (3 secondi) viene automaticamente inclusa.



## 6.12 Individuazione di un ricevitore non agganciato (paging)

Nel caso in cui non si riesca a trovare un ricevitore, premere brevemente il tasto Paging  ⑮ posto sulla base.

Tutti i ricevitori registrati alla base squillano; in questo modo il ricevitore non agganciato è facilmente individuabile. Per interrompere lo squillo, premere brevemente il tasto Linea  ② su uno dei ricevitori.

## 6.13 Utilizzo del tastierino alfanumerico del ricevitore

Utilizzare il tastierino alfanumerico per digitare un testo. Per selezionare una lettera, premere il tasto corrispondente. Es.: premendo il tasto alfanumerico "5", sul display appare il primo carattere "j". Premere ripetutamente per selezionare gli altri caratteri corrispondenti allo stesso tasto.

Premere una volta il tasto "2" per selezionare la lettera "a". Se si desidera selezionare "a" e "b" in sequenza, premere prima il tasto "2" una volta per selezionare "a", attendere 2 secondi finché il cursore si sposta alla posizione successiva, quindi premere due volte il tasto "2" per selezionare "b". È possibile cancellare i caratteri digitati erroneamente tramite il tasto Cancellazione  ⑬. Il carattere posto davanti al cursore viene cancellato. È possibile cancellare tutti i caratteri tenendo premuto il tasto Cancellazione  ⑬ per 1,5 secondi. Per spostare il cursore utilizzare i tasti Su e Giù ▲ ③/▼ ⑩.

Si può passare dai caratteri maiuscoli ai caratteri minuscoli tenendo premuto il tasto \* ⑨. Sull'angolo in alto a sinistra compare una "a" per i caratteri minuscoli e una "A" per i caratteri maiuscoli.

Per cambiare il set di caratteri di immissione da inglese (ABC) a latino (AÀÁ), greco (ΑΒΓ) o russo (АБВ), tenere premuto il tasto cancelletto '#' per 2 secondi.











## 6.14 Impostazione del volume della suoneria sul ricevitore

È possibile modificare il volume della suoneria di una chiamata in entrata (interna ed esterna) scegliendo un livello da 0 a 5.



Se si seleziona il livello **"Spento"** (Off) (livello 0), il simbolo  appare sul display. Quando si riceve una chiamata il ricevitore non squilla (il ricevitore squilla comunque in caso di chiamata interna).

Il livello più alto corrisponde al "5". Per impostazione predefinita, il telefono si trova sul livello "5".

### 6.14.1 Impostazione del volume della suoneria per chiamate interne ed esterne (0-5)

- Premere il tasto di opzione **"Menu"**  13.
- Premere ripetutamente il tasto Su o Giù ▲  3 / ▼  10 fino a selezionare **"Portatile"** (Handset)
- Premere  13 per confermare
- Premere ripetutamente il tasto Su o Giù ▲  3 / ▼  10 fino a selezionare **"Volume suoneria"** (Ringer volume)
- Premere  13 per confermare
- Viene visualizzato il livello del volume corrente e viene emessa la suoneria con questo volume.
- Premere ripetutamente il tasto Su o Giù ▲  3 / ▼  10 per selezionare il volume desiderato.
- Premere **"Salva"** (Save)  13 per confermare la selezione oppure premere  13 per uscire dal menu.















- È possibile disattivare la suoneria del ricevitore durante lo squillo premendo il tasto di opzione **"Basso"** (Quiet).
- Tenendo premuto il tasto  9 per 3 secondi è possibile disattivare la suoneria del ricevitore. Sul display viene visualizzato il simbolo . Per riattivarla, tenere premuto nuovamente il tasto  9 per 3 secondi

## 6.15 Impostazione della melodia della suoneria sul ricevitore

È possibile modificare la melodia della suoneria per una chiamata in entrata (interna o esterna). Si può scegliere tra 9 melodie diverse (1-9). Per impostazione predefinita, la melodia della suoneria esterna è impostata su "3" mentre la melodia della suoneria interna è "2".

### 6.15.1 Impostazione di una melodia della suoneria per chiamate interne o esterne (1-9)

- Premere il tasto di opzione **"Menu"**  13.
- Premere ripetutamente il tasto Su o Giù ▲  3 / ▼  10 fino a selezionare **"Portatile"** (Handset)
- Premere  13 per confermare
- Premere ripetutamente il tasto Su o Giù ▲  3 / ▼  10 fino a selezionare **"Suoneria"** (Ringtone)
- Premere  13 per confermare
- Selezionare **"Esterno"** (External) o **"Interno"** (Internal) e premere  13
- Il telefono visualizza ed emette la melodia corrente.
- Premere ripetutamente il tasto Su o Giù ▲  3 / ▼  10 per selezionare la melodia desiderata.
- Premere **"Salva"** (Save)  13 per confermare la selezione oppure premere  13 per uscire dal menu

## 6.16 Blocco del tastierino



Se il tastierino è bloccato, non è possibile comporre un numero telefonico. È possibile unicamente rispondere alle chiamate in entrata.

Il simbolo del blocco tastierino  appare sul display.

- Premere e tenere premuto il tasto #  5 per 3 secondi.
- "Blocco tasti" (Keypad locked) appare sul display.
- Premere "Sbloc." (Unlock) seguito dal tasto " # " 5 per sbloccare nuovamente il tastierino.



## 6.17 Attivazione/disattivazione Tono tasti

È possibile impostare il ricevitore in modo che venga emesso un segnale acustico ogni volta che viene premuto un tasto.

- Premere il tasto di opzione "Menu" 13.
- Premere ripetutamente il tasto Su o Giù ▲ 3 / ▼ 10 fino a selezionare "Portatile" (Handset)
- Premere  13 per confermare
- Premere ripetutamente il tasto Su o Giù ▲ 3 / ▼ 10 fino a selezionare "Tono tastiera" (Keypad Beep)
- Selezionare
  - "Acceso" (ON): tono tasti attivo
  - "Spento" (OFF): tono tasti disattivo
- Premere "Salva" (Save) 13 per confermare la selezione oppure premere  13 per uscire dal menu.



## 6.18 Contrasto del display

Per modificare il contrasto del display:

- Premere il tasto di opzione "Menu" 13.
- Premere ripetutamente il tasto Su o Giù ▲ 3 / ▼ 10 fino a selezionare "Portatile" (Handset)
- Premere  13 per confermare
- Premere ripetutamente il tasto Su o Giù ▲ 3 / ▼ 10 fino a selezionare "Contrasto" (Contrast)
- Selezionare il contrasto mediante i tasti Su/Giù ▲ 3 / ▼ 10
- Premere "Salva" (Save) 13 per confermare la selezione oppure premere  13 per uscire dal menu.











## 6.19 Modifica del nome del ricevitore

È possibile modificare il nome del ricevitore durante la modalità stand-by (max. 15 caratteri).

- Premere il tasto di opzione "Menu" 13.
- Premere ripetutamente il tasto Su o Giù ▲ 3 / ▼ 10 fino a selezionare "Portatile" (Handset)
- Premere  13 per confermare
- Premere ripetutamente il tasto Su o Giù ▲ 3 / ▼ 10 fino a selezionare "Nome portatile" (Handset name)
- Premere  13 per confermare
- Premere  13 per cancellare ciascuna lettera del nome e utilizzare il tastierino alfanumerico per immettere il nome corretto.
- Premere "Salva" (Save) 13 per impostare il nuovo nome del ricevitore.

## 6.20 Risposta automatica

Quando vi è una chiamata in entrata e il ricevitore si trova sulla base, il telefono prende automaticamente la linea non appena sollevato. Questa funzione può essere attivata o disattivata.

- Premere il tasto di opzione **"Menu"** .
- Premere ripetutamente il tasto Su o Giù ▲  / ▼  fino a selezionare **"Portatile"** (Handset)
- Premere   per confermare
- Premere ripetutamente il tasto Su o Giù ▲  / ▼  fino a selezionare **"Disc. Autom."** (Autotalk)
- Premere   per confermare
- Selezionare **Acceso** (On) o **Spento** (Off) e premere **"Salva"** (Save)  per confermare.







## 7 Impostazioni predefinite del ricevitore (Reset de ricevitore)

You can restore all handset settings back to default and erase all phonebook, call log, VIP list and redial entries.

### Le impostazioni predefinite sono:



Selezione della base:	Automatica
Tono tasti:	Attivo
Melodia per la chiamata esterna:	Melodia 3
Melodia per la chiamata interna:	Melodia 2
Volume della suoneria:	Volume 5
Volume altoparlante:	Volume 3
Modalità Viva voce:	Volume 3
Contrasto LCD:	5
Formato ora:	24 ore
Nome del ricevitore	Portatile
Rubrica:	Vuota
Registro chiamate:	Vuota
Elenco VIP:	Vuota
Elenco Ripetizione:	Vuota
Risposta automatica:	Disattiva

### Ripristino delle impostazioni:

- Tenere premuto il tasto di ripetizione   per 10 secondi circa fino a visualizzare **"Reset portatile"** (Handset reset?)
- Premere   per confermare o   per annullare.

## 8 Impostazione orologio e sveglia

### 8.1 Data e ora

- Premere il tasto di opzione **"Menu"** (13)
- Premere ripetutamente il tasto Su o Giù ▲ (3)/▼ (10) fino a selezionare **"Sveglia/Orologio"** (Alarm/Clock)
- Premere  (13) per confermare
- Premere ripetutamente il tasto Su o Giù ▲ (3)/▼ (10) fino a selezionare **"Data e ora"** (Date and time)
- Premere  (13) per confermare
- Immettere le ultime due cifre dell'anno e premere **"Salva"** (Save) (13)
- Immettere il mese e premere **"Salva"** (Save) (13)
- Immettere il giorno e premere **"Salva"** (Save) (13)
- Immettere le ore e premere **"Salva"** (Save) (13)
- Immettere i minuti e premere **"Salva"** (Save) (13)





Dopo aver spento il ricevitore o dopo aver rimosso le batterie, è necessario impostare nuovamente la data e l'ora.



Se sulla linea telefonica è presente il servizio di identificazione del chiamante ("Caller ID") e l'operatore invia la data e l'ora, l'orologio viene impostato automaticamente all'arrivo di una chiamata.

### 8.2 Formato ora



- Premere il tasto di opzione **"Menu"** (13).
- Premere ripetutamente il tasto Su o Giù ▲ (3)/▼ (10) fino a selezionare **"Sveglia/Orologio"** (Alarm/Clock)
- Premere  (13) per confermare
- Premere ripetutamente il tasto Su o Giù ▲ (3)/▼ (10) fino a selezionare **"Imp. Form. ora"** (Set time format)
- Premere  (13) per confermare
- Selezionare il formato dell'ora (12 ore o 24ore) e premere **"Salva"** (Save) (13).

### 8.3 Utilizzo della funzione sveglia

Impostare la data e l'ora e utilizzare il ricevitore per programmare la sveglia. È possibile programmare un orario diverso per la sveglia su ciascun ricevitore registrato alla base. La sveglia suona unicamente dal ricevitore, e non dalla base o da un altro ricevitore.

Una volta impostata la sveglia, sul display in modalità stand-by viene visualizzata l'icona  .

### 8.3.1 Impostazione della sveglia

- Premere il tasto di opzione "**Menu**" ⑬.
- Premere ripetutamente il tasto Su o Giù ▲ ③/▼ ⑩ fino a selezionare "**Sveglia/Orologio**" (Alarm/Clock)
- Premere  ⑬ per confermare
- Premere ripetutamente il tasto Su o Giù ▲ ③/▼ ⑩ fino a selezionare "**Impost. sveglia**" (Set Alarm)
- Premere  ⑬ per confermare
- Premere ripetutamente il tasto Su o Giù ▲ ③/▼ ⑩ e selezionare uno dei 4 tipi di impostazioni: **Una volta** (Once), **Giornaliera** (On Daily), **Lun-->Ven** (Mon to Fri) o **Spento** (OFF). Confermare con  ⑬. Se si sceglie **Una volta** (Once), **Giornaliera** (On Daily) o **Lun-->Ven** (Mon to Fri) il display visualizza:

**Ora (24h) (TIME (24hr)):**



07:00

- Immettere l'ora per cui si desidera che il telefono squilli e confermare premendo "**Salva**" (Save) ⑬. Premere ripetutamente il tasto Su o Giù ▲ ③/▼ ⑩ e selezionare una delle 9 melodie per la sveglia, quindi confermare premendo "**Salva**" (Save)
- Per disattivare la funzione Sveglia, selezionare "**Spento**" (Off) e confermare con  ⑬.

## 9 La rubrica

Nella rubrica è possibile memorizzare 200 numeri di telefono e nomi. Il numero massimo di caratteri consentito per i nomi è 17 mentre il numero massimo di cifre consentito per i numeri è 24.



### 9.1 Aggiunta di un numero e un nome alla Rubrica

- Premere il tasto di opzione della rubrica  ⑬.
- Se nella memoria della rubrica non è presente alcuna voce, viene visualizzata la scritta "**Nuova voce**" (New Entry). Premere  ⑬ per aggiungere una nuova voce (New entry).





OPPURE

- Premere "**Opz.**" (Option) ⑬ e quindi  ⑬ per aggiungere una nuova voce (New entry).
- Sul display compare "**Nome**" (Name). Immettere il nome utilizzando i tasti alfanumerici ④.
- Premere "**Salva**" (Save) ⑬ e immettere il numero di telefono.
- Premere "**Salva**" (Save) ⑬ per salvare la nuova voce (New entry) nella rubrica oppure premere "**Esc**" ⑧ per annullare.



### 9.2 Ricerca di un numero nella rubrica

- Premere il tasto di opzione della rubrica  ⑬.
- Immettere la prima lettera del nome desiderato con il tastierino alfanumerico ④.
- Il primo nome dell'elenco che inizia con la lettera inserita appare sul display.
- Premere il tasto Su o Giù ▲ ③/▼ ⑩ per scorrere gli altri numeri della Rubrica.
- Se sul display viene visualizzato il numero desiderato, premere il tasto Linea  ②; il numero viene composto automaticamente.

### 9.3 Modifica di un nome o un numero nella rubrica

- Premere il tasto di opzione della rubrica  (13).
- Immettere la prima lettera del nome desiderato.
- Il primo nome dell'elenco che inizia con la lettera inserita appare sul display.
- Premere il tasto Su o Giù ▲ (3)/▼ (10) per scorrere e selezionare la voce presente in Rubrica.
- Quando il numero desiderato compare sul display, premere "Opz." (Option) (13).
- Premere il tasto Su o Giù ▲ (3)/▼ (10) fino a selezionare "Modifica voce" (Edit entry).
- Premere  (13) per confermare
- Premere  (13) per cancellare ciascuna lettera del nome e utilizzare il tastierino alfanumerico per immettere il nome corretto.
- Premere "Salva" (Save) (13).
- Premere  (13) per cancellare una cifra alla volta del numero e utilizzare il tastierino per immettere il numero corretto.
- Premere "Salva" (Save) (13) per salvare le modifiche apportate.

### 9.4 Cancellazione del nome e del numero dalla rubrica

- Quando il numero desiderato compare sul display, premere "Opz." (Option) (13).
- Premere il tasto Su o Giù ▲ (3)/▼ (10) fino a selezionare "Elimina voce" (Delete entry).
- Quando compare  (13) "Cancellare nome?" (Delete name?) premere  (13) per confermare, oppure premere  (13) per annullare.



## 10 Elenco VIP

L'elenco VIP contiene voci memorizzate della rubrica facilmente accessibili tramite il tasto **VIP** (8). A ciascuna voce VIP è possibile associare una melodia diversa. Dalla rubrica all'elenco VIP può essere copiato un massimo di 10 voci.



### 10.1 Copia delle voci della rubrica nell'elenco VIP

- Premere il tasto **VIP** (8).
- Se nell'elenco VIP non è presente alcuna voce, viene visualizzato "Nuova voce (New entry)". Premere  (13) per aggiungere una nuova voce (New entry).



OPPURE

- Premere "Opz." (Option) (13) e quindi  (13) per aggiungere una nuova voce (New entry).
- Sul display compaiono le voci della rubrica.
- Immettere la prima lettera del nome desiderato con il tastierino alfanumerico (4).
- Il primo nome dell'elenco che inizia con la lettera inserita appare sul display.
- Premere il tasto Su o Giù ▲ (3)/▼ (10) per scorrere gli altri numeri della Rubrica. Le voci già memorizzate nell'elenco VIP sono indicate con l'icona  e non possono essere copiate.
- Quando il numero desiderato compare sul display, premere "Selez." (Select) (13)
- Viene visualizzato il numero corrente della melodia. Utilizzare il tasto Su o Giù ▲ (3)/▼ (10) per selezionare un'altra melodia (1-9) e premere  (13) per confermare.

## 10.2 Modifica della suoneria per una voce VIP

- Premere il tasto **VIP** (8).
- Premere il tasto Su o Giù ▲ (3)/▼ (10) fino a visualizzare la voce desiderata
- Premere "**Opz.**" (Option) (13) e selezionare "**Suoneria**" (Ringtone), quindi  (13).
- Viene visualizzato il numero corrente della melodia. Utilizzare il tasto Su o Giù ▲ (3)/▼ (10) per selezionare un'altra melodia (1-9) e premere  (13) per confermare.



## 10.3 Cancellazione di una voce dall'elenco VIP

- Quando il numero desiderato compare sul display, premere "**Opz.**" (Option) (13)
- Premere il tasto Su o Giù ▲ (3)/▼ (10) fino a selezionare "**Elimina voce**" (Delete entry).
- Quando compare  (13) "**Cancellare nome?**" (Delete name?) premere per confermare, oppure premere  (13) per annullare.



# 11 Funzionamento della base

## 11.1 Impostazione della melodia e del volume della suoneria sulla base

### 11.1.1 Impostazione della melodia della base



- Premere il tasto di opzione "**Menu**" (13)
- Premere ripetutamente il tasto Su o Giù ▲ (3)/▼ (10) fino a selezionare "**Impost. Base**" (Base Settings)
- Premere  (13) per confermare
- Premere ripetutamente il tasto Su o Giù ▲ (3)/▼ (10) fino a selezionare "**Suoneria**" (Ringtone)
- Premere  (13) per confermare
- Il telefono visualizza ed emette la melodia corrente.
- Premere ripetutamente il tasto Su o Giù ▲ (3)/▼ (10) per selezionare la melodia desiderata (1-5).
- Premere "**Salva**" (Save) (13) per confermare la selezione oppure premere  (13) per uscire dal menu

### 11.1.2 Impostazione del volume della suoneria della base

- Premere il tasto di opzione "**Menu**" (13).
- Premere ripetutamente il tasto Su o Giù ▲ (3)/▼ (10) fino a selezionare "**Impost. Base**" (Base Settings)
- Premere  (13) per confermare
- Premere ripetutamente il tasto Su o Giù ▲ (3)/▼ (10) fino a selezionare "**Volume suoneria**" (Ringer volume)
- Premere  (13) per confermare
- Viene visualizzato il livello del volume corrente e viene emessa la suoneria con questo volume.
- Premere ripetutamente il tasto Su o Giù ▲ (3)/▼ (10) per selezionare il volume desiderato (0-5).
- Premere "**Salva**" (Save) (13) per confermare la selezione oppure premere  (13) per uscire dal menu.



## 11.2 Il tasto R (flash)

Premere il tasto Flash "R" (8) per utilizzare determinati servizi sulla linea esterna come "Avviso di chiamata" (se tale servizio è fornito dall'azienda telefonica); oppure per trasferire le telefonate quando si utilizza uno scambiatore telefonico (PABX). Il tasto Flash "R" comporta una breve interruzione della linea. È possibile impostare il tempo flash su 100 o 250 ms. L'impostazione predefinita è di 100 ms. Se, tuttavia, il sistema richiede un tempo flash prolungato, questo può essere modificato:

- Premere il tasto di opzione "**Menu**" (13)
- Premere ripetutamente il tasto Su o Giù ▲ (3)/▼ (10) fino a selezionare "**Impost. Base**" (Base Settings)
- Premere  (13) per confermare
- Premere ripetutamente il tasto Su o Giù ▲ (3)/▼ (10) fino a selezionare "**Richiama**" (Recall)
- Premere  (13) per confermare
- Premere ripetutamente il tasto Su o Giù ▲ (3)/▼ (10) per selezionare il tempo flash desiderato:
  - **Lungo** = 250 ms
  - **Corto** = 100 ms
- Premere "**Salva**" (Save) (13) per confermare la selezione oppure premere  (13) per uscire dal menu

## 11.3 Modifica del codice PIN (system PIN)

Alcune funzioni sono disponibili unicamente se si è a conoscenza del codice PIN della base. Il codice PIN è composto da 4 cifre. L'impostazione predefinita del codice PIN è "0000". Se si desidera modificare il codice PIN predefinito e impostare un codice segreto personalizzato, procedere nel modo seguente:











- Premere il tasto di opzione "**Menu**" (13)
- Premere ripetutamente il tasto Su o Giù ▲ (3)/▼ (10) fino a selezionare "**Impost. Base**" (Base Settings)
- Premere  (13) per confermare
- Premere ripetutamente il tasto Su o Giù ▲ (3)/▼ (10) fino a selezionare "**PIN**" (System Pin)
- Premere  (13) e digitare il vecchio codice PIN.
- Premere "**Salva**" (Save) (13). Se si immette il codice PIN errato, viene visualizzato "**PIN scorretto**" (Incorrect PIN). Se si immette il codice PIN corretto, il telefono richiede la digitazione del nuovo codice PIN. Immettere il nuovo codice PIN e premere "**Salva**" (Save) (13).
- Inserire nuovamente il nuovo codice per conferma e premere "**Salva**" (Save) (13).

## 11.4 Impostazione della modalità di selezione

Sono disponibili due tipi di modalità di composizione da utilizzare sulla linea telefonica:

- DTMF/Selezione a toni (il metodo più comune)
- Selezione a impulsi (per gli apparecchi più vecchi)

Modifica della modalità di selezione:

- Premere il tasto di opzione **"Menu"** 
- Premere ripetutamente il tasto Su o Giù ▲  / ▼  fino a selezionare **"Impost. Base"** (Base Settings)
- Premere  per confermare
- Premere ripetutamente il tasto Su o Giù ▲  / ▼  fino a selezionare **"Mod composiz."** (Dial mode)
- Premere  e selezionare la modalità di selezione con i tasti Su e Giù ▲  / ▼ , quindi premere **"Salva"** (Save)  per confermare.



## 12 Ricevitori e basi aggiuntive









È possibile registrare fino a 4 ricevitori su un'unica base. Ciascun ricevitore può registrare fino a 4 stazioni base e l'utilizzatore può scegliere quale base intende utilizzare.

### 12.1 Aggiunta di un ricevitore



**Necessario unicamente se è stata cancellata la registrazione di un ricevitore o se è stato acquistato un nuovo ricevitore.**

Tenere premuto il tasto Paging  posto sulla base per 10 secondi finché l'indicatore della linea telefonica e del ricevitore  posto sulla base non inizia a lampeggiare rapidamente. L'indicatore della linea telefonica e del ricevitore  lampeggia rapidamente per 3 minuti. Durante questo periodo di tempo, la base è in modalità di registrazione; a questo punto, per registrare il ricevitore, è necessario procedere nel modo seguente:

- Premere il tasto di opzione **"Menu"** 
- Premere ripetutamente il tasto Su o Giù ▲  / ▼  fino a selezionare **"Registrazione"** (Registration)
- Premere  per confermare
- Selezionare **"Registrazione"** (Register) e premere .
- Selezionare una base (1-4) con i tasti Su e Giù ▲  / ▼  e premere .
- Immettere il codice pin (codice pln della base) e premere .
- Il ricevitore inizia la ricerca di una base e, una volta trovata, effettua la registrazione. In caso di registrazione riuscita, appare lo schermo in modalità stand-by, inoltre vengono visualizzati il nome e il numero del ricevitore.





**Ciascun ricevitore può essere registrato a 4 basi DECT diverse. A ciascuna base viene assegnato un numero da 1 a 4 nel ricevitore. Quando si registra un nuovo ricevitore, è possibile assegnare il numero di una base. Si consiglia di utilizzare "1".**

## 12.2 Rimozione di un ricevitore

È possibile annullare la registrazione di un ricevitore a una base. Può essere necessario eseguire questa operazione se un ricevitore è danneggiato e deve essere sostituito da uno nuovo.



**È possibile annullare unicamente la registrazione di un ricevitore diverso da quello che si sta utilizzando per effettuare la procedura di rimozione.**



- Premere il tasto di opzione "**Menu**" ⑬
- Premere ripetutamente il tasto Su o Giù ▲ ③/▼ ⑩ fino a selezionare "**Registrazione**" (Registration)
- Premere  ⑬ per confermare
- Selezionare "**Canc. registraz.**" (De-registert) e premere  ⑬.
- Immettere il codice pin (codice pin della base) e premere  ⑬.
- Selezionare un ricevitore che si desidera rimuovere premendo i tasti numerici (1-4)
- Premere "**OK**" ⑬ per rimuoverlo.

## 12.3 Selezione di una base

Se il ricevitore è registrato a diverse stazioni base (max. 4), è necessario selezionare una base perché il ricevitore può comunicare con un'unica base alla volta. Sono disponibili due modi:



### 12.3.1 Selezione automatica

Se si imposta il ricevitore su "selezione automatica", il ricevitore sceglie automaticamente la base più vicina in modalità stand-by.

- Premere il tasto di opzione "**Menu**" ⑬
- Premere ripetutamente il tasto Su o Giù ▲ ③/▼ ⑩ fino a selezionare "**Portatile**" (Handset)
- Premere  ⑬ per confermare
- Premere ripetutamente il tasto Su o Giù ▲ ③/▼ ⑩ fino a selezionare "**Seleziona Base**" (Select Base)
- Premere  ⑬ per confermare
- Selezionare "**Autom**" (Auto) e premere  ⑬ per confermare.

### 12.3.2 Selezione manuale

Se si imposta il ricevitore su "selezione manuale", il ricevitore sceglie unicamente la base che è stata impostata.

- Premere il tasto di opzione "**Menu**" ⑬
- Premere ripetutamente il tasto Su o Giù ▲ ③/▼ ⑩ fino a selezionare "**Portatile**" (Handset)
- Premere  ⑬ per confermare
- Premere ripetutamente il tasto Su o Giù ▲ ③/▼ ⑩ fino a selezionare "**Seleziona Base**" (Select Base)
- Premere  ⑬ per confermare
- Selezionare "**Manuale**" (Manual) e premere  ⑬ per confermare.
- Selezionare la base con il tasto Su o Giù ▲ ③/▼ ⑩ e premere "**Salva**" (Save) ⑬.



Prima che sia possibile selezionare una base, è necessario che il ricevitore sia precedentemente registrato alla base.

## 12.4 Utilizzo di più ricevitori



Queste funzioni sono possibili unicamente quando alla base sono abbinati più ricevitori.

### 12.4.1 Chiamata di un altro ricevitore

- Premere il tasto INT 12).
- "Portatile" (Handset ) compare sul display
- Digitare il numero del ricevitore che si desidera chiamare.
- Al termine della chiamata, premere il tasto Linea 2) per agganciare.

### 12.4.2 Ricezione di una chiamata interna

- Sul display appaiono l'icona della chiamata interna e il numero del ricevitore chiamante.
- Premere il tasto Linea 2) per accettare la chiamata interna.

OPPURE

- Sollevare il ricevitore dalla base (se l'opzione Risposta Automatica è attiva, vedere 6.20 "Risposta automatica")
- Durante la chiamata, il numero del ricevitore del chiamante e il simbolo appaiono sul display.
- Al termine della chiamata, premere il tasto Linea 2) per agganciare.

### 12.4.3 Ricezione di una chiamata esterna durante una chiamata interna

Se si riceve una chiamata esterna durante una chiamata interna, viene emesso un avviso di chiamata (doppio segnale acustico) su entrambi i ricevitori utilizzati per una chiamata interna.





- Premere due volte il tasto Linea 2) per accettare la chiamata esterna.
- Al termine della chiamata, premere il tasto Linea 2) per agganciare.

### 12.4.4 Trasferimento di una chiamata a un altro ricevitore

- L'utente è in linea con un chiamante esterno.
- Premere il tasto INT 12). "Portatile" (Handset ) compare sul display.
- Digitare il numero del ricevitore a cui si desidera trasferire la chiamata.
- Se il ricevitore digitato risponde, è possibile iniziare una conversazione interna. Premere il tasto Linea 2); la chiamata esterna viene trasferita.
- Se il ricevitore digitato non risponde, premere il tasto di opzione "Fine" (END) 13) per continuare la conversazione con il chiamante esterno.

### 12.4.5 Chiamata in conferenza (due ricevitori interni e un chiamante esterno)

È possibile avere una conversazione con un chiamante interno e un chiamante esterno contemporaneamente.



- Durante la conversazione con un chiamante esterno, premere il tasto **INT** . La linea esterna viene messa in attesa e sul display compare l'icona **1** .
- Digitare il numero del ricevitore che si desidera far partecipare alla conversazione. È possibile passare dalla linea interna a quella esterna premendo il tasto **INT** . Quando il secondo ricevitore viene messo in attesa durante la conversazione con la linea esterna, sul display compare l'icona **1** .
- Appena il ricevitore scelto risponde, premere il tasto di opzione "**Conf.**" .
- A questo punto si è in collegamento con un chiamante interno e un chiamante esterno (chiamata in conferenza).

## 13 Caller ID/CLIP







**Questo servizio è unicamente attivo quando si è abbonati al servizio Caller ID/Clip. Per ulteriori informazioni, rivolgersi alla propria azienda telefonica.**

Quando si riceve una chiamata, il numero di telefono del chiamante, la data e l'ora appaiono sul display del ricevitore. Se il nome è memorizzato in Rubrica, questo viene visualizzato.





Il telefono è dotato di un Elenco chiamate consultabile in cui è possibile memorizzare 30 chiamate. Quando la memoria è piena, le nuove chiamate si sostituiscono automaticamente alle vecchie chiamate in memoria. Il simbolo  sul display lampeggia in presenza di chiamate non lette o non risposte nell'Elenco chiamate. Se l'Elenco chiamate è vuoto e si preme il tasto Su  , sul display compare il messaggio "**El. chiam. vuoto**" (Call list empty)

È possibile visualizzare le informazioni relative a una chiamata in entrata nel modo seguente:

- Premere il tasto Su  . Il nome (se inviato dalla rete o memorizzato nella Rubrica) del chiamante viene visualizzato sulla prima riga. Il numero di telefono del chiamante sulla seconda riga e la data e l'ora sulla terza riga. Al termine della terza riga vengono indicate anche le seguenti informazioni:
  -  Chiamate non risposte o non lette
  -  Chiamate risposte o lette

### 13.1 L'Elenco chiamate

Le chiamate ricevute vengono memorizzate nell'Elenco chiamate (max. 30 numeri).

- Premere brevemente il tasto Su   per visualizzare la chiamata più recente.
- Il nome del chiamante più recente appare sul display. Se non è disponibile alcun nome, sulla prima riga compare "**Senza NOME**" (NAME).
- La data e l'ora della chiamata ricevuta vengono indicate unitamente a ciascuna chiamata.
- Premere il tasto Su   per scorrere altri numeri dell'elenco.



- Se non si preme né il tasto Su né il tasto Giù ▲ (3) / ▼ (10) entro 15 secondi, il telefono torna in modalità stand-by.
- Dopo aver ricevuto una chiamata, il numero del chiamante resta visualizzato sul display per 15 secondi dopo l'ultimo squillo.
- Se si è in linea con un chiamante ed è in arrivo una seconda chiamata, l'identificazione del chiamante (Caller ID) non è disponibile.

### 13.2 Chiamata a un numero dall'Elenco chiamate

- Premere il tasto Su ▲ (3) per accedere all'Elenco chiamate.
- Premere il tasto Su ▲ (3) per visualizzare il numero desiderato.
- Una volta che questo numero è visualizzato sul display, premere il tasto Linea  (2); il numero viene composto automaticamente.

### 13.3 Memorizzazione di un numero dall'Elenco chiamate nella rubrica

- Premere il tasto Su ▲ (3) per accedere all'Elenco chiamate.
- Premere il tasto Su ▲ (3) per visualizzare il numero desiderato.
- Premere "Opz." (Option) (13).
- Premere ripetutamente il tasto Su o Giù ▲ (3) / ▼ (10) fino a selezionare "Salva numero" (Save number)
- Premere  (13) per confermare
- Il nome viene visualizzato, se trasmesso dalla rete. Prima di salvare è possibile modificare o aggiungere un nome.
- Premere "Salva" (Save) (13) per visualizzare il numero di telefono. Se necessario, modificare il numero e premere nuovamente "Salva" (Save) (13) per memorizzare la voce nella rubrica.
- Il telefono torna nell'elenco delle chiamate.

### 13.4 Cancellazione di numeri dall'Elenco chiamate

#### 13.4.1 Cancellazione di un numero



- Premere il tasto Su ▲ (3) per accedere all'Elenco chiamate.
- Premere il tasto Su ▲ (3) per visualizzare il numero desiderato.
- Premere "Opz." (Option) (13).
- Premere ripetutamente il tasto Su o Giù ▲ (3) / ▼ (10) fino a selezionare "Canc. chiamata" (Delete call)
- Premere  (13) per confermare
- La chiamata viene cancellata e sul display appare la chiamata successiva.

#### 13.4.2 Cancellazione di tutti i numeri

- Premere il tasto Su ▲ (3) per accedere all'Elenco chiamate.
- Premere il tasto Su ▲ (3) per visualizzare il numero desiderato.
- Premere "Opz." (Option) (13).
- Premere ripetutamente il tasto Su o Giù ▲ (3) / ▼ (10) fino a selezionare "Canc. TUTTE chiamate" (Delete all calls)
- Premere  (13) per confermare
- Tutte le chiamate vengono cancellate.

## 14 Indicatore voice mail

Questa funzione è attiva unicamente se si dispone di servizio voice mail o phone mail e se la rete invia questa indicazione unitamente alle informazioni CALLER ID (CLIP).

Quando si riceve un nuovo messaggio nel sistema voice mail, l'icona  appare sul display. Dopo l'ascolto dei messaggi, l'icona  scompare.

## 15 Struttura del menu

Level 1	Level 2	Level 3	Level 4	Level 5	Level 6	Level 7	Level 8
Menu	Handset	Ringtone	External	Melody 1-9			
			Internal	Melody 1-9			
		Ringer Volume	Off				
			Volume 1-5				
		Handset Name					
		Keypad Beeps	On				
			Off				
		Display Contrast	Level 1-8				
		Autotalk	On				
			Off				
		Select Base	Auto				
			Manual	Basis 1-4			
		Language	Deutsch				
			English				
			Español				
			Nederlands				
			Français				
	Base settings	Ringtone	Melody 1-9				
		Ringer Volume	Volume 0-5				
		Dial Mode	Tone				
			Pulse				
		Flash	Short				
			Long				
		System PIN	Old PIN	New Code	Again		
	Alarm/Clock	Set Alarm					
		Date and Time	Year	Month	Day	Hour	Minute
		Set Time Format	24 Hour				
			12 Hour				
	Registration	Register	Select Base	System PIN :			
		De-register	System PIN :	Select Handset			
	Power off						

## 16 Risoluzione guasti

Sintomo	Possibile causa	Soluzione
Nessuna visualizzazione	Batterie scariche	Controllare la posizione delle batterie Ricaricare le batterie
	Ricevitore disattivato	Attivare il ricevitore
Nessun tono	Collegamento errato del telefono	Verificare il collegamento del cavo telefonico
	La linea è occupata da un altro ricevitore	Attendere che l'altro ricevitore venga agganciato
L'icona $\gamma$ lampeggia	Ricevitore fuori range	Avvicinare il ricevitore alla base
	La base non riceve alimentazione	Controllare la connessione della base alla rete
	Il ricevitore non è registrato alla base	Registrare il ricevitore alla base
La base o il ricevitore non squillano	Il volume della suoneria a zero o è basso	Regolare il volume della suoneria
Il tono è buono, ma non vi è comunicazione	La modalità di selezione è sbagliata	Impostare la modalità di selezione (a impulsi / a toni)
Il telefono non reagisce alla pressione dei tasti	Errore di manipolazione	Rimuovere le batterie e inserirle nuovamente
	Blocco tastierino attivato	Attivare il Blocco tastierino
Il tasto Flash (R) non funziona	Tempo Flash errato	Modifica dell'impostazione del tempo Flash

## 17 Caratteristiche tecniche

Standard:	<b>DECT</b> ( <b>D</b> igital <b>E</b> nhanced <b>C</b> ordless <b>T</b> elecommunications, sistema digitale potenziato di telecomunicazioni senza filo) <b>GAP</b> ( <b>G</b> eneric <b>A</b> ccess <b>P</b> rofile, profilo di accesso generico)
Banda di frequenza:	da 1880 MHz a 1900 MHz
Numero di canali:	120 canali duplex
Modulazione:	GFSK
Velocità di trasmissione:	32 kbit/s
Potenza di trasmissione:	10 mW (potenza media per canale)
Copertura:	300 m in spazi aperti /max. 50 m in ambienti interni
Alimentazione della base:	Ingresso: 230 VAC / 50 Hz Uscita: 6VDC / 300mA
Batterie del ricevitore:	2 batterie ricaricabili AAA, NiMh
Autonomia in stand-by del ricevitore:	110 ore in stand-by
Autonomia in conversazione del ricevitore:	2 ore
Tempo di ricarica:	6-8 ore
Normali condizioni di utilizzo:	da +5 °C a +45 °C
Modalità di selezione:	A impulsi / Toni
Tempo Flash:	100 o 250 ms

## 18 Garanzia

### 18.1 Periodo di garanzia

Le unità Ucom sono coperte da una garanzia di 36 mesi. Il periodo di garanzia è valido a partire dalla data di acquisto dell'apparecchio. La garanzia sulle batterie è limitata a 6 mesi dopo l'acquisto. Si intendono esclusi dalla garanzia i materiali di consumo o i guasti che influiscono in modo irrilevante sul funzionamento o sul valore dell'apparecchio.

La garanzia è valida unicamente presentando il documento originale che certifichi la data di acquisto e il modello dell'apparecchio.

### 18.2 Applicazione della garanzia

L'apparecchio difettoso dovrà essere restituito a un centro di assistenza Ucom insieme a un valido documento di acquisto.

Qualora si verificassero problemi all'apparecchio durante il periodo di garanzia, Ucom o il centro di assistenza ufficialmente autorizzato provvederanno gratuitamente alle riparazioni di qualsiasi guasto causato da difetti di fabbricazione o di materiale.

In conformità agli obblighi di garanzia qui disposti, Ucom avrà la facoltà, a propria discrezione, di riparare o sostituire parti dell'apparecchio difettoso o l'apparecchio stesso. In caso di sostituzione, è possibile che il colore e il modello siano diversi rispetto all'apparecchio originariamente acquistato.

La validità del periodo di garanzia decorre dalla data del primo acquisto. Ogni sostituzione o riparazione dell'apparecchio da parte di Ucom o dei centri di assistenza autorizzati non comporta estensione del periodo di garanzia.

### 18.3 Esclusioni di garanzia

Si intendono esclusi dalla garanzia tutti i danni o i guasti dovuti a una cattiva manutenzione o a un errato utilizzo dell'apparecchio, nonché i danni dovuti all'uso di ricambi non originali o di accessori non raccomandati da Ucom.

I telefoni cordless Ucom funzionano unicamente con batterie ricaricabili. I danni causati dall'uso di batterie non-ricaricabili non sono coperti da garanzia.

La garanzia non copre i danni causati da fattori esterni (fulmini, acqua, incendio, ecc.) o dovuti al trasporto.

La garanzia non potrà essere applicata qualora i numeri di fabbricazione apposti sull'apparecchio siano stati modificati, rimossi o resi illeggibili.

Qualsiasi reclamo in garanzia verrà invalidato in caso di riparazioni, manomissioni o modifiche da parte dell'acquirente o da centri di assistenza Ucom non qualificati e non ufficialmente autorizzati.

## **19 Indirizzi di assistenza e supporto**

Consultare lo specifico documento "Indirizzi di Assistenza e numeri di telefono di Supporto" o il sito [www.ucom.be](http://www.ucom.be).

## **20 Dichiarazione di Conformità e fabbricazione**

Topcom Europe Nv.  
Grauwmeer 17  
3001 Heverlee  
Belgio



# DECLARATION OF CONFORMITY

We manufacturer, Topcom Europe Nv, Grauwmeer 17 , 3001 Heverlee , Belgium, declare that our product :

**Type: Wireless Telephone Device (DECT)**

**Model: UCOM Cocoon 910 Twin**

**Class of equipment: Class 1**

is in compliance with the essential requirements and other relevant provisions of the R&TTE directive 1999/5/EC and carries the CE mark accordingly.

Supplementary information:

The product complies with the requirements of:

- EN60950-1 : 2001
- EN 301489-01 V1.4.1 : 2002
- EN 301489-06 V1.2.1 : 2002
- EN 301406 V1.5.1 : 2003

Date: 20/09/2007

Place: Heverlee , Belgium

Name: Verheyden Geert

Function: Technical Director

Signature:

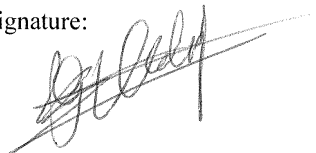

European contact: Topcom Europe Nv, R&D department, Research Park, Grauwmeer 17,  
3001 Heverlee, Belgium

## SCHEDA DI RESTITUZIONE PER ASSISTENZA

Si prega di compilare la presente scheda in **LETTERE MAIUSCOLE** e di inviarla unitamente al prodotto per fruire dell'assistenza.

### Dati cliente

Nome:

Cognome:

Via:

N.:

Casella:

Località:

Codice postale:

Paese:

Tel.:

E-mail:

### Dati prodotto

Nome modello:

N. di matricola:

Data di acquisto: -- (GG/MM/AAAA)

Descrizione del guasto: \_\_\_\_\_

(La prova di acquisto originale valida per la garanzia deve essere allegata alla presente scheda di restituzione)

### Dati prodotto

Nome modello:

N. di matricola:

Data di acquisto: -- (GG/MM/AAAA)

Descrizione del guasto: \_\_\_\_\_

(Si prega di conservare questa parte per riferimenti futuri)

# **Cocoon 910 TWIN**

**visit our website  
[www.ucom.be](http://www.ucom.be)**