

UCOM

COCOON 951 SCHNURLOSES TELEFON



BEDIENUNGSANLEITUNG

1.1



Vor dem ersten Gebrauch

Vielen Dank, dass Sie sich für den Kauf dieses Gerätes entschieden haben.

Verwendungszweck:

Dieses Produkt ist für den Betrieb in geschützten Räumen vorgesehen. Es wird an das analoge Telefonnetz angeschlossen.

Dieses Produkt wurde in Übereinstimmung mit dem einheitlichen, digitalen Standard für schnurlose Telefone (DECT = "Digital Enhanced Cordless Telecommunications") hergestellt. Die DECT-Technologie ist durch hohe Abhörsicherheit sowie qualitativ hochwertige, digitale Übertragung gekennzeichnet. Dieses Telefon ist für verschiedene Anwendungsbereiche vorgesehen. So kann dieses Telefon beispielsweise in einem Netzwerk von Basisstationen und Mobilteilen verwendet werden, die ein komplettes Telefonsystem bilden:

- Betrieb von bis zu 4 Mobilteilen an einer Basisstation
- Interngespräch zwischen 2 Mobilteilen
- Betrieb eines Mobilteils an bis zu 4 Basisstationen.

Das Telefon unterstützt die Rufnummernanzeigefunktion, sofern dieser Dienst an ihrem Telefonanschluss verfügbar ist. Wenn Sie diesen Dienst nutzen, wird die Rufnummer des Anrufers auf dem Display des Telefons angezeigt.

Wichtig

Zur Verwendung der 'Rufnummernanzeige' muss dieser Dienst erst für Ihren Telefonanschluss freigeschaltet werden. Zur Aktivierung dieser Dienstleistung benötigen Sie meistens ein separates Abonnement Ihres Telefonanbieters. Wenn Sie für Ihre Telefonleitung keine Rufnummernanzeigefunktion haben, erscheinen die eingehenden Telefonnummern NICHT im Display Ihres Telefons.

Die Übereinstimmung des Gerätes mit den grundlegenden Anforderungen der R&TTE-Directive ist durch das CE-Kennzeichen bestätigt.

Die in dieser Bedienungsanleitung umschriebenen Möglichkeiten, werden vorbehaltlich Änderungen publiziert.

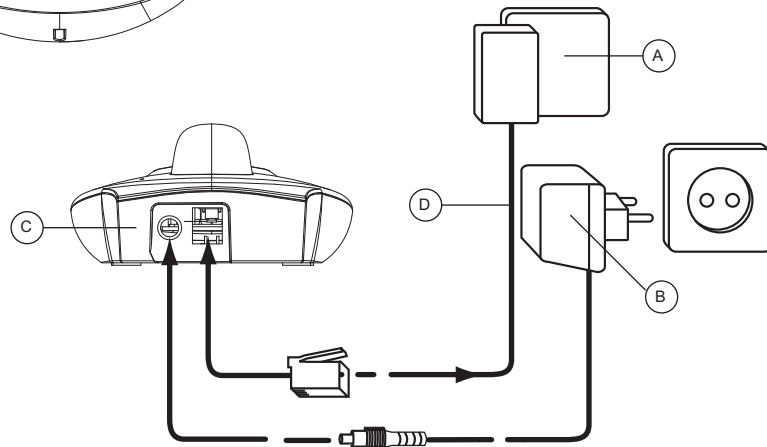
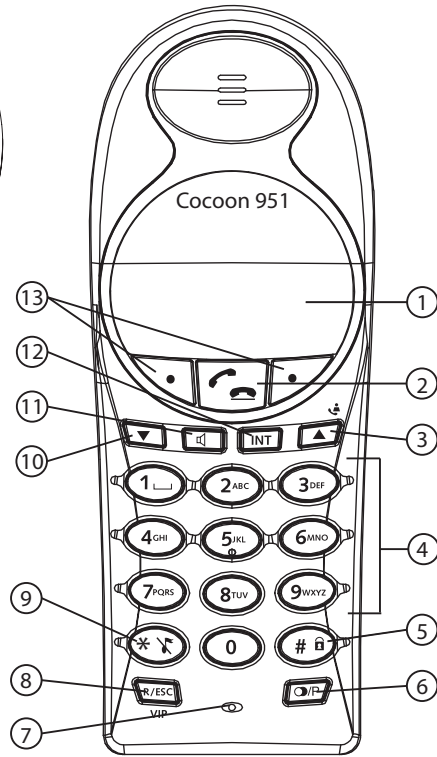
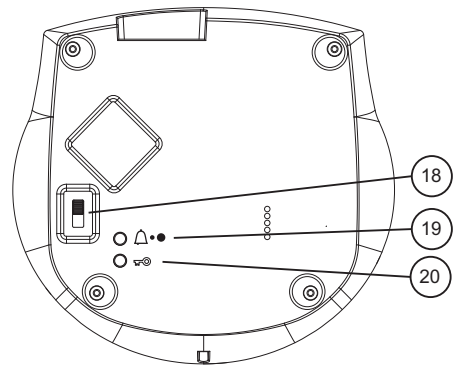
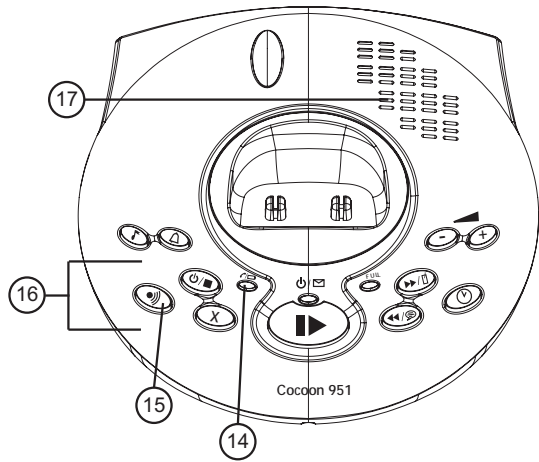

1	Sicherheitshinweise	4
2	Reinigen	5
3	Entsorgung des Geräts (Umweltschutz)	5
4	Installation	6
4.1	Inbetriebnahme der Basisstation	6
4.2	Einlegen der Akkus	6
5	Machen Sie sich mit Ihrem Telefon vertraut	7
5.1	Tasten/LED	7
5.2	Menüstruktur	9
6	Verwendung des Mobilteils	9
6.1	Ein-/Ausschalten des Mobilteils	9
6.2	Wahl der Menüsprache	9
6.3	Gespräche führen	10
6.4	Einen Anruf annehmen	11
6.5	Wahlwiederholungsoptionen	11
6.6	Aktivieren/Deaktivieren des Freisprechmodus	11
6.7	Reichweitenwarnung	12
6.8	Einstellen der Lautsprecherlautstärke	12
6.9	Gesprächszeitanzeige	12
6.10	Stummschalten des Mikrofons (Mute)	12
6.11	Pausetaste	12
6.12	Mobilteilsuche von der Basisstation aus (Paging)	12
6.13	Verwendung der alphanumerischen Tastatur	13
6.14	Einstellen der Ruftonlautstärke am Mobilteil	13
6.15	Einstellen der Klingelmelodie am Mobilteil	14
6.16	Einstellen der Tastensperre	14
6.17	Ein-/Ausschalten des Tastentons	14
6.18	Displaykontrast	15
6.19	Einstellen des Mobilteilnamens	15
6.20	Automatische Anrufannahme	15
7	Mobilteil in den Lieferzustand zurücksetzen (Handset reset)	16
8	Einstellen der Uhrzeit und des Alarms	16
8.1	Datum und Uhrzeit	16
8.2	Stundenformat	17
8.3	Verwendung des Alarms	17
9	Das Telefonbuch	18
9.1	Eingeben einer Rufnummer und eines Namens in das Telefonbuch	18
9.2	Eine Rufnummer aus dem Telefonbuch anrufen	18
9.3	Einen Namen oder eine Rufnummer des Telefonbuchs ändern	18
9.4	Löschen eines Namens und einer Rufnummer aus dem Telefonbuch	19
10	VIP-Liste	19
10.1	Telefonbucheinträge in die VIP-Liste kopieren	19
10.2	Einen Klingelton für einen VIP-Eintrag ändern	19
10.3	Einen Eintrag aus der VIP-Liste löschen	19

11	Betrieb der Basisstation	20
11.1	Einstellen der Ruftonlautstärke und der Klingelmelodie der Basisstation	20
11.2	Die R-Taste (Flash)	20
11.3	Den PIN-Code ändern (System-PIN-Code)	20
11.4	Einstellen des Wahlverfahrens	21
12	Zusätzliche Mobilteile und Basisstationen	21
12.1	Ein zusätzliches Mobilteil anmelden	21
12.2	Abmelden eines Mobilteils	22
12.3	Auswahl einer Basisstation	22
12.4	Mehrere Mobilteile verwenden	23
13	Rufnummernanzeige	24
13.1	Die Anrufliste	25
13.2	Anrufen einer Rufnummer aus der Anrufliste	25
13.3	Speichern einer Rufnummer aus der Anrufliste im Telefonbuch	25
13.4	Löschen von Rufnummern aus der Anrufliste	25
14	Anzeige der Mailbox	26
15	Anrufbeantworter	26
15.1	Einstellen der Sprache des Anrufbeantworters	26
15.2	LED-Anzeige	26
15.3	Tastenfunktionen an der Basisstation	27
15.4	Ansagetexte	27
15.5	Anrufbeantworter ein/ausschalten	28
15.6	Klingeltöne einstellen	28
15.7	Anzahl der Klingeltöne kontrollieren	29
15.8	Wochentag und Uhrzeit einstellen	29
15.9	Wochentag/Uhrzeit kontrollieren	30
15.10	VIP-Code programmieren	30
15.11	Betrieb	30
15.12	Aufnahme eines Memo-Textes	31
15.13	Wiedergabe eingegangener Nachrichten und von Memos	31
15.14	Nachrichten löschen	31
15.15	Speicher voll	31
15.16	Bedienung per Fernabfrage	32
15.17	Anrufbeantworter per Fernabfrage einschalten	33
16	Menüstruktur	33
17	Problemlösung	34
18	Technische Daten	35
19	Garantie	36
19.1	Garantiezeit	36
19.2	Abwicklung des Garantiefalles	36
19.3	Garantieausschluss	36
20	Serviceadresse und Hotline	36
21	Konformitätserklärung und Hersteller	36

1 Sicherheitshinweise

Folgende grundlegende Sicherheitshinweise müssen beim Einsatz von elektrischen Geräten in jedem Fall berücksichtigt werden.

Bitte lesen Sie die folgenden Informationen für Sicherheit und sachgemäßen Gebrauch aufmerksam durch. Machen Sie sich mit allen Funktionen des Gerätes vertraut. Bewahren Sie diese Hinweise sorgfältig auf und geben Sie sie ggf. an Dritte weiter.

Gefahren durch elektrischen Schlag und Verletzungsgefahren:

- Das Gerät nicht in Betrieb nehmen, wenn das Steckernetzgerät, das Kabel oder das Gerät beschädigt ist.
- Falls das Gerät heruntergefallen ist, zuerst von einem Fachmann prüfen lassen, bevor Sie es wieder in Betrieb nehmen.
- Im Inneren des Gerätes gibt es gefährliche Spannungen. Niemals das Gehäuse öffnen oder Gegenstände in die Lüftungsschlitze einführen.
- Verhindern Sie, dass Flüssigkeit in das Gerät gelangt. Notfalls sofort das Steckernetzgerät ziehen.
- Ziehen Sie ebenfalls das Steckernetzgerät aus der Steckdose, wenn während des Betriebs Störungen auftreten und bevor Sie das Gerät reinigen.
- Berühren Sie die Lade- und Steckerkontakte nicht mit spitzen oder metallischen Gegenständen.
- Nehmen Sie keine Veränderungen oder Reparaturen am Gerät selbst vor. Lassen Sie Reparaturen am Gerät oder Kabel nur von einer Fachwerkstatt durchführen. Durch unsachgemäße Reparaturen können erhebliche Gefahren für den Benutzer entstehen.
- Kinder unterschätzen häufig die Gefahren beim Umgang mit Elektrogeräten. Lassen Sie daher Kinder nie unbeaufsichtigt in die Nähe von Elektrogeräten.
- Das Gerät darf nicht in Feuchträumen (z.B. Badezimmer) oder Räumen mit starkem Staubanfall verwendet werden.
- Bei einem Gewitter können am Stromnetz angeschlossene Geräte Schaden nehmen. Ziehen Sie bei Gewitter deshalb immer das Steckernetzgerät aus der Steckdose.
- Um das Gerät vollständig von der Stromversorgung zu trennen, muss das Steckernetzgerät aus der Steckdose gezogen werden. Dabei immer am Steckernetzgerät und niemals am Kabel anfassen.
- Schützen Sie das Kabel vor heißen Oberflächen oder sonstigen Beschädigungen und klemmen Sie es nicht ein.
- Prüfen Sie das Kabel regelmäßig auf eventuelle Schäden.
- Wickeln Sie das Kabel zum Gebrauch vollständig ab.
- Achten Sie darauf, dass das Kabel nicht zur Stolperfalle wird.
- Einige medizinische Geräte können in ihrer Funktion beeinflusst werden.
- Das Mobilteil kann in Hörgeräten einen unangenehmen Brummtönen verursachen.

Brandgefahren:

- Die im Inneren des Gerätes aufgestaute Hitze kann zum Defekt bzw. zum Brand des Gerätes führen.
- Setzen Sie dieses Gerät daher keiner extremen Temperatur aus:
 - direkte Sonneneinstrahlung und Heizungswärme vermeiden
 - Lüftungsschlitze des Gerätes nicht verdecken

Explosionsgefahr:

- Werfen Sie verbrauchte Akkus niemals ins Feuer.

Vergiftungsgefahr:

- Bewahren Sie Akkuzellen für Kinder unzugänglich auf.

Achtung:

- Verwenden Sie nur das mitgelieferte Steckernetzgerät. Keine fremden Adapter verwenden, die Akkuzellen können sonst beschädigt werden.
- Die Steckdose zum Anschluss des Steckernetzgeräts muss nahe am Gerät angebracht und leicht zugänglich sein.
- Da bei Stromausfall das Telefonieren mit diesem Gerät nicht möglich ist, verwenden Sie bitte im Falle eines Notrufes ein Telefon, das Netzstrom unabhängig ist, wie z.B. ein Handy.
- Legen Sie nur NiMH-Akkuzellen ein. Wiederaufladbare Akkus richtig gepolt einlegen (Hinweisschild ist in den Akkufächern des Mobilteils angebracht). Verwenden Sie auf keinen Fall Batterien!

2 Reinigen

Wischen Sie das Telefon mit einem leicht feuchten Tuch oder mit einem Antistatiktuch ab. Niemals Reinigungsmittel oder gar aggressive Lösungsmittel verwenden.

3 Entsorgung des Geräts (Umweltschutz)



Dieses Produkt darf am Ende seiner Lebensdauer nicht über den normalen Haushaltsabfall entsorgt werden, sondern muss an einem Sammelpunkt für das Recycling von elektrischen und elektronischen Geräten abgegeben werden. Das Symbol auf dem Produkt, der Gebrauchsanleitung oder der Verpackung weist darauf hin.

Die Werkstoffe sind gemäß ihrer Kennzeichnung wiederverwertbar. Mit der Wiederverwendung, der stofflichen Verwertung oder anderen Formen der Verwertung von Altgeräten leisten Sie einen wichtigen Beitrag zum Schutze unserer Umwelt. Bitte erfragen Sie bei der Gemeindeverwaltung die zuständige Entsorgungsstelle.

4 Installation



Bevor Sie Ihr Telefon zum ersten Mal verwenden, müssen Sie erst dafür sorgen, dass die Akkus aufgeladen werden. Andernfalls funktioniert das Gerät nicht optimal.

4.1 Inbetriebnahme der Basisstation

Führen Sie folgende Schritte durch:

- Stecken Sie das Steckernetzgerät in die Steckdose. Das andere Ende verbinden Sie mit der Adapterbuchse an der Rückseite der Basisstation.
- Stecken Sie das eine Ende des Telefonkabels in die Telefonanschlussdose. Das andere Ende verbinden Sie mit der Rückseite der Basisstation.

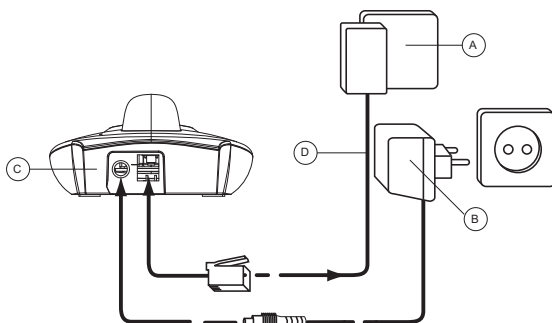

- A Telefonanschlussdose
- B Steckernetzgerät
- C Rückseite der Basisstation
- D Telefonkabel

4.2 Einlegen der Akkus

- Öffnen Sie das Akkufach (siehe unten).
- Legen Sie die Akkus **entsprechend ihrer (+ und -) Polarität ein**.
- Schließen Sie das Akkufach.
- Lassen Sie das Mobilteil 16 Stunden lang in der Basisstation stehen. Die Verbindungs- und Ladeanzeige Mobilteil  (LED) ⑭ an der Basisstation leuchtet auf.

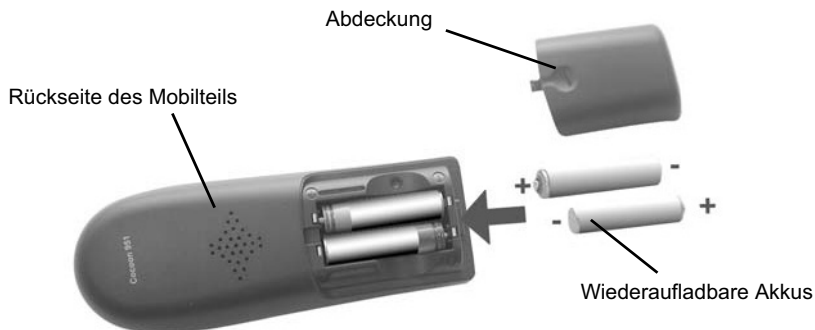

5 Machen Sie sich mit Ihrem Telefon vertraut

5.1 Tasten/LED

Mobilteil

1. Display
2. Verbindungstaste
3. Nach-oben-/Anruflistentaste
4. Alphanumerische Tasten
5. Tastensperre
6. Wahlwiederholungs-/Wahlpausetaste
7. Mikrofon
8. Flash/Abbrechen/VIP-Taste
9. Klingellautstärke Aus
10. Nach-unten-Taste
11. Freisprechtaste
12. Interne Anruftaste
13. Options-/Displaymenütasten

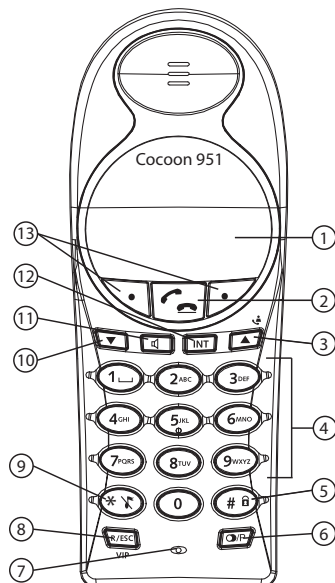

Basisstation

14. Verbindungs- und Ladeanzeige Mobilteil (LED) in der Basisstation
15. Paging-Taste
16. Tasten für Anrufbeantworter
17. Lautsprecher
18. Schalter Menüsprache Anrufbeantworter
19. Taste zum Einstellen der Anzahl der Klingelzeichen
20. VIP-Code Taste Einstellung

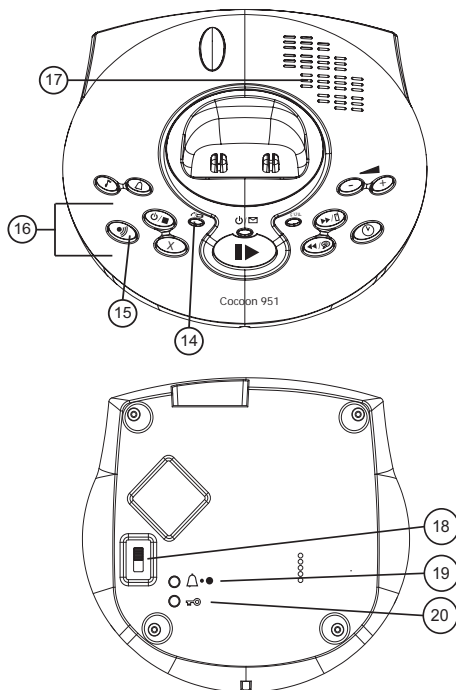

Display (LCD)

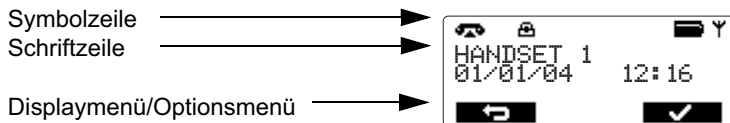

Symbole

	Aufgelegt
	Abgehoben
	Klingeln
	Interner Anruf
	Interne Verbindung zwischen zwei Mobilteilen
	Freisprechmodus AN
	Tastensperre aktiviert
	Großschreibung
	Kleinschreibung
	Mögliche Scrollrichtung
	Ungelesener Anruflisteneintrag
	Ansehen des Anruflisteneintrags
	Anruflisteneinträge (konstant) Neue nicht abgefragte Anrufe (blinkend)
	Sprachspeichernachricht
	Mobilteilklingeln aus
	Alarmeinrichtung
	VIP-Liste
	In Reichweite (konstant) Außer Reichweite (blinkend)
	Halten einer externen Leitung
	Halten einer internen Leitung
	Der Akku ist komplett aufgeladen
	Der Akku ist zu 75% voll
	Der Akku ist halb voll (50%)
	Der Akku ist nur noch zu 25% voll
	Der Akku ist fast leer. Das Akkusymbol im Display beginnt zu blinken.

5.2 Menüstruktur

Das Mobilteil verfügt über eine einfach zu verwendende Menüstruktur. Jedes Menü öffnet eine Liste mit Optionen. Die Menüstruktur ist unter Kapitel "16 Menüstruktur" dargestellt.

Um das Hauptmenü aufzurufen drücken Sie, wenn das Mobilteil eingeschaltet und sich im Stand-By-Modus befindet, die Optionstaste unter 'Menü'(Menu) ⑬.

Drücken Sie die ▲-Taste ③ oder ▼-Taste ⑩ um zu der von Ihnen gewünschten Menüoption zu scrollen. Ein Pfeil ► kennzeichnet den von Ihnen gewählten Menüpunkt. Drücken Sie dann  ⑬, um weitere Optionen aufzurufen oder die angezeigte Einstellung zu bestätigen.





Beenden oder einen Level im Menü zurückgehen:

Um zu dem vorherigen Menülevel zu gelangen, drücken Sie  ⑬.

Zum Abbrechen und Rückkehren in den Stand-By-Modus können Sie jederzeit die Taste **ESC** ⑧ drücken. Drücken Sie 15 Sekunden lang keine Taste, kehrt das Mobilteil automatisch in den Stand-By-Modus zurück.

6 Verwendung des Mobilteils



6.1 Ein-/Ausschalten des Mobilteils

- Drücken Sie die Verbindungstaste  ② zum Einschalten des Mobilteils.
- Zum Ausschalten des Mobilteils drücken Sie die Optionstaste unter 'Menü'(Menu) ⑬. Dann benutzen Sie die Pfeiltasten ▲ ③/▼ ⑩ bis 'Ausschalten' (Power off) angezeigt wird. Drücken Sie  ⑬ zum Bestätigen oder  ⑬, um das Menü zu verlassen.

6.2 Wahl der Menüsprache





Je nach Länderausstattung verfügt das Telefon über 5 oder 7 verschiedene Displaysprachen: Siehe Displaysprachentabelle auf der Verpackung!

Zum Einstellen der Sprache gehen Sie wie folgt vor:





- Drücken Sie die Optionstaste unter 'Menü'(Menu) ⑬
- Drücken Sie die Nach-oben-Taste ▲ ③ so oft, bis 'Mobilteil'(Handset) gekennzeichnet ist
- Drücken Sie  ⑬ zum Bestätigen
- Drücken Sie die Nach-oben-Taste ▲ ③ so oft, bis 'Sprache'(Language) gekennzeichnet ist
- Drücken Sie  ⑬ zum Bestätigen
- Die Spracheinstellung erscheint im Display.
- Drücken Sie die Nach-oben-Taste ▲ ③ um die von Ihnen gewünschte Sprache auszuwählen.
- Drücken Sie 'Speich'(Save) ⑬ zum Bestätigen Ihrer Auswahl oder drücken Sie  ⑬ um das Menü zu verlassen.

6.3 Gespräche führen



6.3.1 Externe Anrufe

- Drücken Sie die Verbindungstaste  (2).
- Die Verbindungs-/Mobilteilanzeige  (LED) (14) an der Basisstation blinkt und das Anrufsymbol  erscheint im Display.
- Sie hören den Wählton. Wählen Sie die gewünschte Rufnummer.
- Die Nummer erscheint im Display und wird gewählt.
- Nach Gesprächsbeendigung drücken Sie die Verbindungstaste  (2) zum Auflegen oder stellen das Mobilteil zurück in die Basisstation.





6.3.2 Blockwahl

- Wählen Sie die Telefonnummer, die Sie anrufen möchten. Zum Korrigieren der Nummer drücken Sie die  (13) Taste.
- Drücken Sie die Verbindungstaste  (2).
- Die Verbindungs-/Mobilteilanzeige  (LED) (14) an der Basisstation blinkt und im Display erscheint das Anrufsymbol .
- Die Rufnummer wird automatisch gewählt.
- Nach Gesprächsbeendigung drücken Sie die Verbindungstaste  (2) zum Auflegen oder stellen das Mobilteil zurück in die Basisstation.

6.3.3 Die zuletzt gewählte Rufnummer noch einmal wählen





- Drücken Sie die Verbindungstaste  (2).
- Drücken Sie die Wahlwiederholungstaste  (6). Die von Ihnen zuletzt gewählte Rufnummer wird automatisch gewählt.

6.3.4 Eine der 5 zuletzt gewählten Rufnummern noch einmal wählen

- Drücken Sie die Wahlwiederholungstaste  (6). Die von Ihnen zuletzt angerufene Nummer erscheint im Display.
- Drücken Sie die Wahlwiederholtaste  (6) so oft, bis die gewünschte Rufnummer im Display erscheint.
- Drücken Sie die Verbindungstaste  (2).
- Die im Display angezeigte Rufnummer wird automatisch gewählt.
- Nach Gesprächsbeendigung drücken Sie die Verbindungstaste  (2) zum Auflegen oder stellen das Mobilteil zurück in die Basisstation.

6.3.5 Eine Nummer aus dem Telefonbuch anrufen

Das Telefon verfügt über ein Telefonbuch, in dem Sie Rufnummern und Namen abspeichern können (siehe auch Kapitel "9 Das Telefonbuch"). Zum Wählen einer Rufnummer aus dem Telefonbuch:

- Drücken Sie die Telefonbuchtaste  (13). Die erste Rufnummer aus dem Telefonbuch erscheint im Display.
- Drücken Sie die Nach-oben-Taste  (3) wiederholt um die von Ihnen gewünschte Rufnummer auszuwählen.
- Drücken Sie die Verbindungstaste  (2).
- Die im Display angezeigte Rufnummer wird automatisch gewählt.
- Nach Gesprächsbeendigung drücken Sie die Verbindungstaste  (2) zum Auflegen oder stellen das Mobilteil zurück in die Basisstation.

6.4 Einen Anruf annehmen



Während eines eingehenden externen oder internen Anrufs beginnt das Mobilteil zu klingeln. Sie können den Rufton zeitweilig ausschalten, indem Sie die Optionstaste 'Still'(Quiet) ⑬ drücken.

- Alle angemeldeten Mobilteile klingeln bei einem eingehenden Anruf.
- Das Anrufsymbol  blinkt im Display.
- Haben Sie den Service Rufnummernanzeige (CLIP) freigeschaltet, erscheint die Rufnummer des Anrufers im Display. Wenden Sie sich an Ihren Telefonanbieter. Der Name des Anrufers erscheint ebenso im Display sofern:
 - die Rufnummer, genau wie übermittelt, in das Telefonbuch mit Namen programmiert wurde
 - oder der Telefonanbieter den Namen zusammen mit der Rufnummer übermittelt

Wenn Sie die Rufnummeranzeige nicht haben wenden Sie sich bitte an Ihren Telefonanbieter.

- Drücken Sie die Verbindungstaste  ② um den externen Anruf anzunehmen.



ODER

- Nehmen Sie das Mobilteil aus der Basis (sofern die automatische Anrufannahme eingeschaltet wurde. Siehe Kapitel "6.20 Automatische Anrufannahme").
- Während des Gesprächs erscheint das  Symbol im Display und der Gesprächszeitzähler läuft.
- Nach der Beendigung des Gesprächs drücken Sie die Verbindungstaste  ② zum Auflegen oder stellen das Mobilteil zurück in die Basisstation.

6.5 Wahlwiederholungsoptionen

Beim Scrollen durch den Wahlwiederholungsspeicher (siehe Kapitel "6.3.4 Eine der 5 zuletzt gewählten Rufnummern noch einmal wählen") haben Sie folgende Optionen:

Wird die gewünschte Rufnummer im Display angezeigt drücken Sie die Taste 'Mehr'(Option) ⑬ und wählen Sie mit der Nach-obenTaste ▲ ③ aus den folgenden Optionen:

- **Anruf löschen**(Delete Call): Löscht einen Eintrag aus der Wahlwiederholungsliste. Drücken Sie  ⑬ zum Bestätigen.
- **Nummer speichern** (Save number): Speichert die Rufnummer in das Telefonbuch. Drücken Sie  ⑬ zum Bestätigen. Geben Sie einen Namen ein (siehe auch Kapitel "9.1 Eingeben einer Rufnummer und eines Namens in das Telefonbuch") und drücken Sie 'Speich'(Save) ⑬. Bearbeiten Sie die Rufnummer und drücken Sie wieder 'Speich'(Save) ⑬.
- **Alle löschen**: Löscht alle Einträge aus dem Wahlwiederholungsspeicher.

6.6 Aktivieren/Deaktivieren des Freisprechmodus

Diese Funktion ermöglicht Ihnen zu telefonieren, ohne das Mobilteil in die Hand zu nehmen. Drücken Sie während eines Gesprächs die Freisprechtaste  ⑪ um den Freisprechmodus zu aktivieren.

Zum Ausschalten des Freisprechmodus drücken Sie die  Taste ⑪ noch einmal.



Zum Ändern der Lautstärke während Sie sich im Freisprechmodus befinden drücken Sie wiederholt die Nach-oben-/Nach-unten-Taste ▲ ③/▼ ⑩.



Die Akkus entleeren sich schneller, wenn Sie den Freisprechmodus über einen langen Zeitraum hinweg verwenden.

6.7 Reichweitenwarnung

Befindet sich das Mobilteil außerhalb der Reichweite der Basisstation ertönt ein Warnton.

- 'SUCHEN'(SEARCHING) erscheint im Display und das Symbol blinkt im Display.
- Nähern Sie sich der Basisstation.
- Sobald Sie sich wieder in der Reichweite der Basisstation befinden, ertönt ein Signal und das Symbol blinkt nicht mehr.

6.8 Einstellen der Lautsprecherlautstärke

Verwenden Sie die Nach-oben-/Nach-unten-Tasten während eines Gespräches, um die Lautstärke der Lautsprecher einzustellen. Sie können zwischen 5 verschiedenen Einstellungen wählen. Die Standardeinstellung des Telefons ist Level '3' :

- Lautstärke (Volume) 1
- Lautstärke (Volume) 2
- Lautstärke (Volume) 3
- Lautstärke (Volume) 4
- Lautstärke (Volume) 5



Die Lautstärke des Freisprechmodus kann auf die gleiche Art und Weise eingestellt werden!

6.9 Gesprächszeitanzeige

Während eines externen Anrufs wird die Gesprächszeit im Display angezeigt:

Z.B. "01:10:40" bedeutet 1 Stunde, 10 Minuten und 40 Sekunden.

Die Gesprächszeit wird nach Beendigung des Gesprächs noch weitere 5 Sekunden im Display angezeigt.

6.10 Stummschalten des Mikrofons (Mute)

Zum Abschalten des Mikrofons während eines Gesprächs drücken Sie die Optionstaste 'Stumm'(Mute) . Nun können Sie frei sprechen ohne dass der Gesprächspartner Sie hören kann. Zum Einschalten des Mikrofons drücken Sie die Optionstaste 'Aus' (Off) .

6.11 Pausetaste

Wenn Sie während der Wahl einer Rufnummer eine Pause einfügen möchten, drücken Sie die Pausetaste 'P' an der gewünschten Stelle.

Wenn Sie diese Rufnummer wählen (oder auch aus der Wahlwiederholung anwählen) wird die Pause (3 Sekunden) automatisch mitgewählt.



6.12 Mobilteilsuche von der Basisstation aus (Paging)



Wenn Sie das Mobilteil nicht finden können, so drücken Sie kurz die Pagingtaste an der Basisstation.

Alle an der Basisstation angemeldeten Mobilteile klingeln und können somit geortet werden. Zum Abschalten des Ruftons drücken Sie kurz die Verbindungstaste an jedem der Mobilteile.

6.13 Verwendung der alphanumerischen Tastatur

Verwenden Sie die alphanumerische Tastatur um einen Text einzugeben. Um einen Buchstaben einzugeben drücken Sie die entsprechende Taste. Z.B. drücken Sie die alphanumerische Taste '5', erscheint der erste Buchstabe 'j' im Display. Drücken Sie die Taste wiederholt um andere Zeichen dieser Taste einzugeben.

Drücken Sie die Taste '2' einmal um den Buchstaben 'a' auszuwählen. Möchten Sie 'a' und 'b' nacheinander eingeben, drücken Sie zuerst die Taste '2' einmal um 'a' auszuwählen. Dann warten Sie 2 Sekunden bis der Cursor an der nächsten Stelle blinkt und drücken dann die Taste '2' zweimal um 'b' einzugeben. Sie können falsch eingegebene Buchstaben mit der Löschtaste  (13) löschen. Das Zeichen vor dem Cursor wird gelöscht. Es können alle Zeichen gelöscht werden, wenn Sie die Löschtaste  (13) 1.5 Sekunden lang gedrückt halten.

Sie können den Cursor mit den Nach-oben-/Nach-unten-Tasten bewegen  (3)/ (10). Sie können zwischen der Groß- und Kleinschreibung durch 3 Sekunden gedrückt halten der Taste '*' (9) umschalten. In der rechten oberen Ecke erscheint ein 'abc' für die Kleinschreibung und ein 'ABC' für die Großschreibung.







Sie können die Schriftzeichen von Lateinisch (AÀÁ) auf Englisch (ABC), Griechisch (ABΓ) oder Russisch (АБВ) umstellen, indem Sie die Taste # (5) jeweils 2 Sekunden lang drücken.

6.14 Einstellen der Ruftonlautstärke am Mobilteil



Sie können die Klingellautstärke eines eingehenden Anrufes (intern oder extern) auf 0-5 einstellen. Wenn Sie Level 'Aus' (Off = Level 0) wählen dann wird das Mobilteil bei internen und externen Anrufen nicht klingeln.

Level '5' ist der höchste Level. Die Standardeinstellung des Telefons ist Level '5'.

6.14.1 Einstellen der Klingellautstärke für interne und externe Anrufe (0-5)

- Drücken Sie die Optionstaste im 'Menü'(Menu) (13)
- Drücken Sie die Nach-oben-Taste  (3) so oft, bis 'Mobilteil' (Handset) ausgewählt ist
- Drücken Sie  (13) zum Bestätigen
- Drücken Sie die Nach-oben-Taste  (3) so oft, bis 'Ruf Lautstärke'(Ringer volume) ausgewählt ist
- Drücken Sie  (13) zum Bestätigen
- Die aktuelle Lautstärke wird angezeigt und ist hörbar.
- Drücken Sie die Nach-oben/Nach-unten Tasten  (3)/ (10) mehrfach um die gewünschte Lautstärke einzustellen.
- Drücken Sie 'Speich' (Save) (13), um Ihre Auswahl zu bestätigen oder drücken Sie  (13) um das Menü zu verlassen.













- Sie können das Klingeln des Mobilteils während eines Anrufs abstellen, indem Sie die Optionstaste 'Still'(Quiet) drücken.
- Wenn Sie die Taste * (9) 3 Sekunden lang drücken, können Sie das Mobilteilklingeln abschalten. Im Display erscheint das  Symbol. Zum Wiedereinschalten drücken Sie die * (9) Taste noch einmal 3 Sekunden lang.

6.15 Einstellen der Klingelmelodie am Mobilteil

Sie können die Klingelmelodie für einen eingehenden Anruf verändern (intern oder extern). Das Gerät bietet Ihnen 9 verschiedene Melodien zur Auswahl(1-9). Die Standardeinstellung der Klingelmelodie für einen Externanruf ist '3'. Die interne Klingelmelodie ist '2'.



6.15.1 Einstellen einer Klingelmelodie für interne und externe Anrufe (1-9)

- Drücken Sie die Optionstaste unter **'Menü'** (Menu)  13
- Drücken Sie die Nach-oben-Taste  3 mehrfach, bis **'Mobilteil'** (Handset) ausgewählt ist
- Drücken Sie  13 zum Bestätigen
- Drücken Sie die Nach-oben-Taste  3 mehrfach, bis **'Rufton'**(Ringtone) ausgewählt ist
- Drücken Sie  13 zum Bestätigen
- Wählen Sie **'Extern'**(External) oder **'Intern'**(Intern) und drücken Sie diese  13 zum Bestätigen.
- Die aktuelle Melodie wird angezeigt und ist hörbar.
- Drücken Sie die Nach-oben/Nach-unten Tasten  3/ 10 mehrfach um die gewünschte Melodie auszuwählen.
- Drücken Sie **'Speich'**(Save)  13, um Ihre Auswahl zu bestätigen oder drücken Sie  13 um das Menü zu verlassen

6.16 Einstellen der Tastensperre







Mit aktivierter Tastensperre ist es unmöglich eine Rufnummer zu wählen. Sie können nur eingehende Anrufe beantworten.

Das Tastensperresymbol  erscheint im Display.

- Drücken und halten Sie die  5 Taste 3 Sekunden lang gedrückt.
- Im Display erscheint **'Tastensperre'** (Keypad locked).
- Drücken Sie **'Frei'**  13 (Unlock), dann die  5 Taste um die Tasten wieder zu entsperren.

















6.17 Ein-/Ausschalten des Tastentons

Sie können das Mobilteil so einstellen, dass es bei jedem Tastendruck einen Ton gibt.

- Drücken Sie die Optionstaste unter **'Menü'**(Menu)  13
- Drücken Sie die Nach-oben-Taste  3 mehrfach, bis **'Mobilteil'** (Handset) ausgewählt ist.
- Drücken Sie  13 zum Bestätigen
- Drücken Sie die Nach-oben-Taste  3 mehrfach, bis **'Tastenton'** (Keypad Beep) ausgewählt ist.
- Drücken Sie  13 zum Bestätigen.
- Wählen Sie
 - **'EIN'**(ON): schaltet den Tastenton ein
 - **'AUS'** (OFF): schaltet den Tastenton aus
- Drücken Sie **'Speich'** (Save)  13 um Ihre Auswahl zu bestätigen oder drücken Sie  13, um das Menü zu verlassen.













6.18 Displaykontrast

Zum Einstellen des Displaykontrasts:

- Drücken Sie die Optionstaste unter **'Menü'**(Menu) 
- Drücken Sie die Nach-oben-Taste   mehrfach, bis **'Mobilteil'** (Handset) ausgewählt ist
- Drücken Sie   zum Bestätigen
- Drücken Sie die Nach-oben-Taste   mehrfach, bis **'Kontrast'**(Contrast) ausgewählt ist
- Drücken Sie   zum Bestätigen.
- Wählen Sie den Kontrast mit der Nach-oben- bzw. Nach-unten-Taste  /  
- Drücken Sie **'Speich'** (Save)  zum Bestätigen Ihrer Auswahl oder drücken Sie  , um das Menü zu verlassen.











6.19 Einstellen des Mobilteilnamens

Sie können den Namen Ihres Mobilteils, der im Stand-By-Modus im Display angezeigt wird ändern (max. 15 Zeichen).

- Drücken Sie die Optionstaste unter **'Menü'**(Menu) 
- Drücken Sie die Nach-oben-Taste   mehrfach, bis **'Mobilteil'**(Handset) ausgewählt ist
- Drücken Sie   zum Bestätigen
- Drücken Sie die Nach-oben-Taste   mehrfach, bis **'Name'** (Handset name) ausgewählt ist
- Drücken Sie   zum Bestätigen
- Drücken Sie   zum Löschen jedes einzelnen Buchstabens und verwenden Sie die alphanumerischen Tasten zur Eingabe des gewünschten Namens.
- Drücken Sie **'Speich'**(Save)  zum Einstellen des neuen Mobilteilnamens.

6.20 Automatische Anrufannahme

Wenn sich das Mobilteil in der Basisstation befindet und einen eingehenden Anruf empfängt, wird der Anruf automatisch durch das Herausnehmen aus der Basisstation angenommen. Diese Funktion kann ein- oder ausgeschaltet werden.

- Drücken Sie die Optionstaste unter **'Menü'** (Menu) 
- Drücken Sie die Nach-oben-Taste   mehrfach, bis **'Mobilteil'**(Handset) ausgewählt ist
- Drücken Sie   zum Bestätigen
- Drücken Sie die Nach-oben-Taste   mehrfach, bis **'Auto Annahme'** (Autotalk) ausgewählt ist
- Drücken Sie   zum Bestätigen
- Wählen Sie **Ein**(On) oder **Aus**(Off) und drücken Sie **'Speich'**(Save)  zum Bestätigen



7 Mobilteil in den Lieferzustand zurücksetzen (Handset reset)

Sie können alle Mobilteileinstellungen auf die Werkseinstellungen zurücksetzen und alle Einträge des Telefonbuchs, der Anrufliste, der VIP-Liste und des Wahlwiederholungsspeichers löschen.

Die Standardeinstellungen sind wie folgt:





Basis Auswahl (Base Select):	Autom. Auswahl (Auto select)
Tastenton (Key Beep):	Ein (On)
Externe Melodie (External Melody):	Melodie (Melody) 3
Interne Melodie (Internal Melody):	Melodie (Melody) 2
Ruftonlautstärke (Ringer Volume):	Lautstärke (Volume) 5
Hörerlautstärke (Earpiece Volume):	Lautstärke (Volume) 3
Freisprechen (Handsfree):	Lautstärke (Volume) 3
LCD Kontrast (Contrast):	5
Zeitformat (Time Format):	24 Stunden
Mobilteilname (Handset Name):	Handset
Telefonbuch (Phone Book):	Leer (Empty)
Anrufliste (Call log):	Leer (Empty)
VIP-Liste:	Leer (Empty)
Wahlwiederholung (Redial list):	Leer (Empty)
Autom. Annahme (Auto Answer):	Aus (Off)
Menüsprache:	Deutsch

Zum Wiederherstellen der Einstellungen:

- Drücken Sie die Wahlwiederholungstaste  **6** ca. 10 Sekunden lang, bis **'MT zurücksetzen?'**(Handset reset) erscheint
- Drücken Sie  **13** zum Bestätigen oder  **13** zum Abbrechen

8 Einstellen der Uhrzeit und des Alarms

8.1 Datum und Uhrzeit

- Drücken Sie die Optionstaste unter **'Menü'**(Menu) **13**
- Drücken Sie die Nach-oben-Taste  **3** mehrfach, bis **'Alarm/Zeit'**(Alarm/Clock) ausgewählt ist
- Drücken Sie  **13** zum Bestätigen
- Drücken Sie die Nach-oben-Taste  **3** mehrfach, bis **'Datum/Uhr'**(Date and time) ausgewählt ist
- Drücken Sie  **13** zum Bestätigen
- Geben Sie die letzten zwei Ziffern des Jahres ein und drücken Sie **'Speich'**(Save) **13**
- Geben Sie den Monat ein und drücken Sie **'Speich'**(Save) **13**
- Geben Sie den Tag ein und drücken Sie **'Speich'**(Save) **13**
- Geben Sie die Stunden ein und drücken Sie **'Speich'**(Save) **13**
- Geben Sie die Minuten ein und drücken Sie **'Speich'**(Save) **13**





Nach jedem Ausschalten des Mobilteils oder Entfernen der Akkus müssen Sie das Datum und die Uhrzeit erneut einstellen!



Wenn Sie über die Service Rufnummernanzeige für Ihre Telefonleitung verfügen und Ihr Telefonanbieter das Datum und die Uhrzeit überträgt, wird Ihre Uhr automatisch bei einem eingehenden Anruf eingestellt.

8.2 Stundenformat



- Drücken Sie die Optionstaste unter **'Menü'** (Menu) ^⑬
- Drücken Sie die Nach-oben-Taste ▲ ^③ mehrfach, bis **'Alarm/Zeit'** (Alarm/Clock) ausgewählt ist
- Drücken Sie  ^⑬ zum Bestätigen
- Drücken Sie die Nach-oben-Taste ▲ ^③ mehrfach, bis **'Format'** (Set time format) ausgewählt ist
- Drücken Sie  ^⑬ zum Bestätigen
- Wählen Sie das Uhrzeitformat (12 Stunden- oder 24 Stundenanzeige) und drücken Sie **'Speich'** (Save) ^⑬

8.3 Verwendung des Alarms

Stellen Sie das Datum und die Uhrzeit ein, damit Ihr Mobilteil zu einem bestimmten Zeitpunkt klingelt. Jedes an Ihrer Basisstation angemeldete Mobilteil kann unterschiedliche Alarmeinstellungen haben. Der Alarm ertönt ausschließlich am Mobilteil und nicht an der Basisstation oder einem anderen Mobilteil.

Ist ein Alarm eingeschaltet, erscheint das Alarmsymbol  im Stand-By-Modus im Display.

8.3.1 Einstellen des Alarms

- Drücken Sie die Optionstaste unter **'Menü'** (Menu) ^⑬
- Drücken Sie die Nach-oben-Taste ▲ ^③ mehrfach, bis **'Alarm/Zeit'** (Alarm/Clock) ausgewählt ist
- Drücken Sie  ^⑬ zum Bestätigen
- Drücken Sie die Nach-oben-Taste ▲ ^③ mehrfach, bis **'Alarm einstellen'** (Set Alarm) ausgewählt ist
- Drücken Sie  ^⑬ zum Bestätigen
- Drücken Sie die Nach-oben-Taste ▲ ^③ mehrfach und wählen Sie eine der 4 möglichen Einstellungen: **Einmal** (Once), **Täglich** (On Daily), **Mon.bis Freitag** (Mon to Fri) oder **AUS** (OFF). Bestätigen Sie mit  ^⑬. Wenn Sie **Einmal** (Once), **Täglich** (On Daily) oder **Mon.bis Freitag** (Mon to Fri) wählen, erscheint im Display:

Zeit(24 Std.)

07:00



Geben Sie die gewünschte Alarmzeit ein und bestätigen Sie Ihre Eingabe durch Drücken von **'Speich'** (Save) ^⑬. Drücken Sie die Nach-oben-/Nach-unten-Taste ▲ ^③/▼ ^⑩ mehrfach und wählen Sie eine der 9 möglichen Alarmmelodien aus und bestätigen Sie durch Drücken von **'Speich'** (Save) ^⑬

- Zum Abschalten der Alarmfunktion wählen Sie **'Aus'** (Off) und bestätigen mit  ^⑬

9 Das Telefonbuch

Im Telefonbuch können Sie 200 Rufnummern und Namen speichern. Sie können Namen mit bis zu 17 Zeichen Länge und Rufnummern mit bis zu 24 Ziffern Länge eingeben.





9.1 Eingeben einer Rufnummer und eines Namens in das Telefonbuch

- Drücken Sie die Optionstaste Telefonbuch  (13).
- Wenn es noch keine Einträge im Telefonbuch gibt, erscheint 'Neuer Eintrag' (New Entry) im Display. Drücken Sie  (13), um einen neuen Eintrag einzugeben.









ODER

- Drücken Sie 'Mehr'(Option) (13) und dann  (13), um einen neuen Eintrag hinzuzufügen.
- 'Name' erscheint im Display. Geben Sie den Namen mit Hilfe der alphanumerischen Tasten ein.
- Drücken Sie 'Speich'(Save) (13) und geben Sie die Rufnummer ein.
- Drücken Sie 'Speich' (Save) (13), um den Eintrag im Telefonbuch zu speichern oder drücken Sie 'Abbrechen'(Esc) (8) zum Abbrechen.

9.2 Eine Rufnummer aus dem Telefonbuch anrufen

- Drücken Sie die Optionstaste Telefonbuch  (13).
- Geben Sie den ersten Buchstaben des gewünschten Namens mit Hilfe der alphanumerischen Tasten ein.
- Der erste Name aus der Liste mit diesem Buchstaben erscheint im Display.
- Drücken Sie die Nach-oben-/Nach-unten-Taste  (3)/ (10), um durch die anderen Rufnummern des Telefonbuchs zu blättern.
- Wenn die gewünschte Rufnummer im Display erscheint, wird die Rufnummer automatisch gewählt, sobald die Verbindungstaste  (2) gedrückt wird.

9.3 Einen Namen oder eine Rufnummer des Telefonbuchs ändern

- Drücken Sie die Optionstaste Telefonbuch  (13).
- Geben Sie den ersten Buchstaben des gewünschten Namens ein.
- Der erste Name aus der Liste mit diesem Buchstaben erscheint im Display.
- Drücken Sie die Nach-oben-/Nach-unten-Taste  (3)/ (10) um durch die anderen Rufnummern des Telefonbuchs zu blättern.
- Wenn die gewünschte Rufnummer im Display erscheint, drücken Sie 'Mehr'(Option) (13)
- Drücken Sie die Nach-oben-/Nach-unten-Taste  (3)/ (10) und wählen Sie 'Eintrag ändern'(Edit Entry). Drücken Sie  (13) zum Bestätigen.
- Drücken Sie  (13) zum Löschen jedes einzelnen Buchstabens und verwenden Sie die alphanumerischen Tasten zur Eingabe des richtigen Namens.
- Drücken Sie 'Speich'(Save) (13).
- Drücken Sie  (13) zum Löschen jeder einzelnen Ziffer und benutzen Sie die alphanumerischen Tasten, um die richtige Rufnummer einzugeben.
- Drücken Sie 'Speich'(Save) (13), um die eingegebenen Änderungen abzuspeichern.

9.4 Löschen eines Namens und einer Rufnummer aus dem Telefonbuch

- Wenn die gewünschte Rufnummer im Display angezeigt wird, drücken Sie **'Mehr'**(Option) **(13)**
- Drücken Sie die Nach-oben-/Nach-unten-Taste **▲ (3)/▼ (10)** und wählen Sie **'Eintrag löschen'** (Delete Entry).
- Zum Bestätigen drücken Sie **■✓■ (13)**, wenn **'Eintrag löschen?'** (Delete Entry?) erscheint, oder drücken Sie **■✗■ (13)** zum Abbrechen.

10 VIP-Liste

Die VIP Liste enthält Telefonbucheinträge, welche durch einfaches Drücken der **VIP (R/ESC)** **(8)** Taste aufrufbar sind. Jedem VIP-Eintrag kann eine eigene Klingelmelodie zugeordnet werden. Sie können bis zu 10 Einträge aus dem Telefonbuch in die VIP-Liste kopieren.

10.1 Telefonbucheinträge in die VIP-Liste kopieren

- Drücken Sie die **VIP (R/ESC)** Taste **(8)**.
- Sind noch keine Einträge in der VIP-Liste vorhanden wird **'Neuer Eintrag'** (New Entry) angezeigt. Drücken Sie **■✓■ (13)**, um einen neuen Eintrag einzugeben.

ODER

- Drücken Sie **'Mehr'**(Option) **(13)** und dann **■✓■ (13)** um einen neuen Eintrag einzugeben.
- Die Telefonbucheinträge werden angezeigt.
- Geben Sie die ersten Buchstaben des gewünschten Namens mit Hilfe der alphanumerischen Tasten ein.
- Der erste Name aus der Liste mit diesem Anfangsbuchstaben erscheint im Display.
- Drücken Sie die Nach-oben-/Nach-unten-Taste **▲ (3)/▼ (10)** um durch die anderen Rufnummern des Telefonbuchs zu blättern. Einträge, die sich schon in der VIP Liste befinden, sind mit dem **III** Symbol gekennzeichnet und können nicht mehr kopiert werden.
- Wenn die gewünschte Nummer im Display erscheint, drücken Sie **'Wählen'**(Select) **(13)**
- Die aktuelle Melodienummer wird angezeigt. Benutzen Sie die Nach-oben-/Nach-unten-Taste **▲ (3)/▼ (10)**, um eine andere Melodie (1-9) zuzuordnen und drücken Sie **■✓■ (13)** zum Bestätigen.

10.2 Einen Klingelton für einen VIP-Eintrag ändern

- Drücken Sie die **VIP (R/ESC)** Taste **(8)**
- Drücken Sie die Nach-oben-/Nach-unten-Taste **▲ (3)/▼ (10)** bis der gewünschte Eintrag angezeigt wird.
- Drücken Sie **'Mehr'**(Option) **(13)** und wählen **▲ (3)/▼ (10)** bis **'Rufton'**(Ringtone) und dann **■✓■ (13)**.
- Die aktuelle Melodienummer wird angezeigt. Verwenden Sie die Nach-oben-/Nach-unten-Taste **▲ (3)/▼ (10)** um eine andere Melodie (1-9) auszuwählen und drücken Sie **■✓■ (13)** zum Bestätigen.





10.3 Einen Eintrag aus der VIP-Liste löschen

- Drücken Sie **'Mehr'**(Option) **(13)**, wenn die gewünschte Nummer im Display angezeigt wird.
- Drücken Sie die Nach-oben-/Nach-unten-Taste **▲ (3)/▼ (10)** und wählen Sie **'Eintrag löschen'** (Delete Entry).
- Drücken Sie **■✓■ (13)** zum Bestätigen wenn **'Eintrag löschen?'**(Delete Entry?) im Display erscheint, oder drücken Sie **■✗■ (13)** zum Abbrechen.





11 Betrieb der Basisstation

11.1 Einstellen der Ruftonlautstärke und der Klingelmelodie der Basisstation

11.1.1 Einstellung der Melodie der Basisstation















- Halten Sie die Taste  an der Basisstation so lange gedrückt, bis die aktuelle Melodie gespielt wird und die LED-Nachrichten / Anrufbeantworter An/Aus  blinkt.
- Drücken Sie die  oder  Taste an der Basisstation mehrfach, um die gewünschte Melodie auszuwählen (1-9). Wenn 5 Sekunden lang keine Taste gedrückt wird, wird die Melodie gespeichert.

11.1.2 Einstellen der Klingellautstärke der Basisstation

- Halten Sie die Taste  an der Basisstation gedrückt, bis die aktuelle Melodie gespielt wird und die LED-Nachrichten / Anrufbeantworter An/Aus  blinkt..
- Drücken Sie die  oder  Taste an der Basisstation mehrfach, um die gewünschte Lautstärke auszuwählen (0-5). Wenn 5 Sekunden lang keine Taste gedrückt wird, wird die Lautstärke gespeichert.









11.2 Die R-Taste (Flash)



Drücken Sie die Flashtaste 'R' , um bestimmte Dienste Ihrer externe Verbindung, wie z.B. "Anklopfen" zu verwenden (vorausgesetzt, dass Ihr Telefonanbieter dieses Leistungsmerkmal anbietet); oder zum Weiterverbinden eines Anrufs bei der Verwendung einer Telefonanlage (PABX). Die Flashtaste 'R' verursacht eine kurze Unterbrechung in der Leitung. Sie können diese Unterbrechungszeit auf 100 ms oder 250 ms einstellen. Die Standardeinstellung beträgt 250ms (Lang).

- Drücken Sie die Optionstaste unter '**Menü**'(Menu) 
- Drücken Sie die Nach-oben-Taste   mehrfach, bis '**Einst. Basis**'(Base Settings) ausgewählt ist
- Drücken Sie   zum Bestätigen
- Drücken Sie die Nach-oben-Taste   mehrfach, bis '**Flash**'(Recall) ausgewählt ist
- Drücken Sie   zum Bestätigen
- Drücken Sie die Nach-oben-Taste   mehrfach, um die gewünschte Flashzeit auszuwählen:
 - **Lang**(Long) = 250 ms
 - **Kurz** (Short)= 100 ms
- Drücken Sie '**Speich**'(Save)  zum Bestätigen oder drücken Sie   zum Verlassen des Menüs

11.3 Den PIN-Code ändern (System-PIN-Code)

Einige Funktionen sind nur verfügbar, wenn Sie den PIN-Code der Basisstation kennen. Der PIN-Code besteht aus 4 Ziffern. Die Standardeinstellung für den PIN-Code lautet '0000'. Zum Ändern des voreingestellten PIN-Codes gehen Sie bitte wie folgt vor:

- Drücken Sie die Optionstaste unter '**Menü**'(Menu) 
- Drücken Sie die Nach-oben-Taste   mehrfach, bis '**Einst. Basis**'(Base Settings) ausgewählt ist
- Drücken Sie   zum Bestätigen
- Drücken Sie die Nach-oben-Taste   mehrfach, bis '**PIN**'(System Pin) ausgewählt ist
- Drücken Sie   und geben Sie den alten PIN-Code ein.













- Drücken Sie **'Speich'**(Save) . Wird der falsche PIN-Code eingegeben erscheint **'PIN falsch'** (Incorrect pin) im Display. Haben Sie den richtigen PIN-Code eingegeben werden Sie aufgefordert einen neuen PIN-Code einzugeben. Geben Sie den neuen System-PIN-Code ein und drücken Sie **'Speich'**(Save) .
- Geben Sie den neuen PIN-Code zum Bestätigen noch einmal ein und drücken Sie **'Speich'**(Save) .

11.4 Einstellen des Wahlverfahrens

Es gibt zwei verschiedene Wahlverfahren die beim Telefonieren verwendet werden können:

- MFV/Tonwahl (das am meisten verwendete)
- IWW/Impulswahl (bei älteren Installationen)

Ändern des Wahlverfahrens:

- Drücken Sie die Optionstaste unter **'Menü'**(Menu) .
- Drücken Sie die Nach-oben-Taste   mehrfach, bis **'Einst. Basis'** ausgewählt ist
- Drücken Sie   zum Bestätigen
- Drücken Sie die Nach-oben-Taste   mehrfach, bis das **'Wahlverfahren'** (Dial mode) ausgewählt ist
- Drücken Sie   und wählen Sie das Wahlverfahren mit den Nach-oben-Taste   und drücken Sie **'Speich'**  zum Bestätigen.





12 Zusätzliche Mobilteile und Basisstationen















Sie können bis zu 5 Mobilteile an einer Basisstation anmelden. Jedes Mobilteil kann sich an bis zu 4 Basisstationen anmelden und der Anwender kann sich aussuchen, welche Basisstation er verwendet. In der Standardeinstellung ist bei Auslieferung jedes Mobilteil an der Basisstation (base unit 1) angemeldet (Handset 1 und Handset 2).

12.1 Ein zusätzliches Mobilteil anmelden



Das ist nur nötig, wenn Sie ein Mobilteil abgemeldet haben oder ein neues gekauft haben.

Halten Sie die Paging-Taste   an der Basisstation 10 Sekunden lang gedrückt, bis die Verbindungs-/Mobilteilanzeige   an der Basisstation anfängt schnell zu blinken. Während 3 Minuten befindet sich die Basisstation im Anmeldemodus und Sie müssen folgende Schritte zum Anmelden eines Mobilteils durchführen:

- Drücken Sie die Optionstaste unter **'Menü'**(Menu) .
- Drücken Sie die Nach-oben-Taste   mehrfach, bis **'Anmelden'** (Registration) ausgewählt ist
- Drücken Sie   zum Bestätigen
- Wählen Sie **'MT Anmelden'**(Register) und drücken Sie  .
- Wählen Sie die Basisstation (1-4) mit den Nach-oben-/Nach-unten-Tasten  /  und drücken Sie  .
- Geben Sie den System-PIN-Code (PIN-Code der Basisstation) ein und drücken Sie  .
- Das Mobilteil sucht nun nach einer Basisstation und meldet sich an, wenn es eine gefunden hat. Das Display zeigt nach der erfolgreichen Anmeldung den Stand-By-Modus und der Mobilteilname und die Rufnummer erscheint.







Jedes Mobilteil kann an bis zu 4 verschiedenen DECT-Basisstationen angemeldet werden. Jede Basisstation ist innerhalb des Mobilteils mit 1 bis 4 gekennzeichnet. Wenn Sie ein neues Mobilteil anmelden, können Sie eine Basisstationsnummer zuordnen. Es empfiehlt sich die '1' zu verwenden.

12.2 Abmelden eines Mobilteils

Es ist möglich, ein Mobilteil von einer Basisstation abzumelden. Das sollten Sie tun, wenn ein Mobilteil beschädigt ist und durch ein neues ersetzt werden muss.



Sie können nur ein anderes Mobilteil abmelden, d.h. nicht das, mit dem Sie die Abmeldung durchführen.



- Drücken Sie die Optionstaste unter **'Menü'**(Menu) ¹³
- Drücken Sie die Nach-oben-Taste ▲ ³ mehrfach, bis **'Anmelden'**(Registration) ausgewählt ist
- Drücken Sie  ¹³ zum Bestätigen
- Wählen Sie **'MT abmelden'**(unregistered) und drücken Sie  ¹³.
- Geben Sie den System-PIN-Code (PIN-Code der Basisstation) ein und drücken Sie  ¹³
- Wählen Sie das Mobilteil, das Sie abmelden möchten, indem Sie die Zifferntasten (1-5) drücken
- Drücken Sie  ¹³ zum Abmelden.

12.3 Auswahl einer Basisstation

Wenn Ihr Mobilteil an mehreren Basisstationen angemeldet (max. 4) ist, müssen Sie eine Basisstation auswählen, da das Mobilteil zu einem Zeitpunkt immer nur mit einer Basisstation kommunizieren kann. Es gibt zwei Möglichkeiten:



12.3.1 Automatische Auswahl

Wenn Sie das Mobilteil auf 'Automatische Auswahl' einstellen, sucht sich das Mobilteil automatisch die nächste Basisstation im Stand-By-Modus.

- Drücken Sie die Optionstaste unter **'Menü'**(Menu) ¹³
- Drücken Sie die Nach-oben-Taste ▲ ³ mehrfach, bis **'Mobilteil'**(Handset) ausgewählt ist
- Drücken Sie  ¹³ zum Bestätigen
- Drücken Sie die Nach-oben-Taste ▲ ³ mehrfach, bis **'Basis Auswahl'** (Select Base) ausgewählt ist
- Drücken Sie  ¹³ zum Bestätigen
- Wählen Sie **'Autom.'**(Auto) und drücken Sie  ¹³ zum Bestätigen.

12.3.2 Manuelle Auswahl

Wenn Sie das Mobilteil auf 'manuelle Auswahl' einstellen, sucht das Mobilteil nur nach der von Ihnen eingestellten Basisstation.

- Drücken Sie die Optionstaste unter **'Menü'**(Menu) ¹³
- Drücken Sie die Nach-oben-Taste ▲ ³ mehrfach, bis **'Mobilteil'**(Handset) ausgewählt ist
- Drücken Sie  ¹³ zum Bestätigen
- Drücken Sie die Nach-oben-Taste ▲ ³ mehrfach, bis **'Basis Auswahl'** (Select Base) ausgewählt ist
- Drücken Sie  ¹³ zum Bestätigen
- Wählen Sie **'Manuell'**(Manual) und drücken Sie  ¹³ zum Bestätigen.
- Wählen Sie die Basisstation mit den Nach-oben-/Nach-unten-Tasten ▲ ³/▼ ¹⁰ und drücken Sie **'Speich'**(Save) ¹³.



Bevor Sie eine Basisstation auswählen können, muss das Mobilteil an der Basisstation angemeldet sein.

12.4 Mehrere Mobilteile verwenden





Diese Funktionen sind nur möglich, wenn mehr als ein Mobilteil an der Basisstation angemeldet ist.



12.4.1 Ein anderes Mobilteil anrufen

- Drücken Sie die **INT** ¹² Taste.
- **'Mobilteil _'** (Handset) erscheint im Display
- Wählen Sie die Rufnummer des Mobilteils, das Sie anrufen möchten.
- Nach Beendigung Ihres Gesprächs drücken Sie die Verbindungstaste  ² zum Auflegen oder stellen das Mobilteil zurück in die Basisstation.

12.4.2 Annehmen eines internen Anrufs



- Das interne Anrufsymbol  und die Rufnummer des anrufenden Mobilteils erscheint im Display.
- Drücken Sie die Verbindungstaste  ² um den internen Anruf anzunehmen.

ODER

- Nehmen Sie das Mobilteil aus seiner Basis (sofern die automatische Anrufannahme aktiviert ist, siehe Kapitel "6.20 Automatische Anrufannahme")
- Während des Anrufs erscheint die Mobilteilnummer des anrufenden Mobilteils und das Symbol  im Display.
- Nach der Beendigung Ihres Anrufs drücken Sie die Verbindungstaste  ² zum Auflegen oder stellen das Mobilteil zurück in die Basisstation.

12.4.3 Annehmen eines externen Anrufs während eines internen Anrufs

Wenn Sie einen externen Anruf während eines internen Anrufs bekommen, hören Sie einen Warteton (Doppelpiep) in beiden an dem internen Gespräch beteiligten Mobilteilen.

- Drücken Sie die Verbindungstaste  ² zweimal, um den externen Anruf anzunehmen.
- Nach Beendigung des Anrufs drücken Sie die Verbindungstaste  ² zum Auflegen oder stellen das Mobilteil zurück in die Basisstation.

12.4.4 Weiterverbinden eines Anrufs zu einem anderen Mobilteil

- Sie haben einen externen Anrufer in der Leitung.
- Drücken Sie die **INT** Taste (12). 'Mobilteil _' (Handset) erscheint im Display.
- Wählen Sie die Rufnummer von dem Mobilteil, zu dem Sie den Anrufer verbinden möchten.
- Antwortet das angerufene Mobilteil können Sie ein internes Gespräch führen. Durch Drücken der Verbindungstaste  (2) wird der externe Anrufer weiterverbunden.
- Antwortet das angerufene Mobilteil nicht, drücken Sie die Optionstaste 'ENDE' (END) (13) und sprechen wieder mit dem externen Anrufer.

12.4.5 Konferenzschaltung (zwei interne Mobilteile und ein externer Anrufer)

Sie können ein Telefongespräch mit einem internen und einem externen Gesprächspartner zur gleichen Zeit führen.



- Drücken Sie die **INT** Taste (12) während Sie mit einem externen Anrufer sprechen. Die externe Leitung wird in die Warteschleife gelegt und das **12** Symbol erscheint im Display.
- Wählen Sie die Rufnummer des Mobilteils, das Sie am Gespräch beteiligen möchten. Sie können zwischen der internen und der externen Leitung durch Drücken der **INT** Taste (12) hin- und herschalten. Wenn das zweite Mobilteil in der Warteschleife ist, während Sie mit der externen Leitung reden, erscheint das **12** Symbol im Display.
- Sobald das gewählte Mobilteil abgehoben wird, drücken Sie die Optionstaste 'Konf.'(Conf.) (13)
- Nun sind Sie mit einem externen und einem internen Gesprächspartner verbunden (Konferenzschaltung).

13 Rufnummernanzeige





Dieser Dienst steht Ihnen nur zur Verfügung, wenn Sie diesen abonniert haben. Wenden Sie sich an Ihren Telefonanbieter für weitere Informationen.

Wenn Sie einen Anruf empfangen, erscheinen die Rufnummer des Anrufers, das Datum und die Uhrzeit im Display des Mobilteils. Wenn der Name im Telefonbuch vorhanden ist, wird auch dieser angezeigt!

Das Telefon kann zur späteren Einsicht 30 Anrufe in einer Anrufliste abspeichern. Wenn der Speicher voll ist, überschreiben die neuen Anrufe automatisch die ältesten aus der Liste. Im Display blinkt das Symbol , wenn es neue nicht beantwortete Anrufe in der Anrufliste gibt. Wenn die Anrufliste leer ist und Sie die Nach-oben-Taste  (3) drücken, erscheint 'Anrufliste leer' (Call list empty).

Sie können die Informationen zu einem eingehenden Anruf wie folgt anschauen:

- Drücken Sie die Nach-oben-Taste  (3). Der Name des Anrufers (falls vom Telefonanbieter übermittelt oder im Telefonbuch eingetragen) erscheint in der ersten Zeile, die Rufnummer des Anrufers in der zweiten Zeile und Datum und Uhrzeit in der dritten. Am Ende der dritten Zeile bekommen Sie außerdem folgende Informationen angezeigt:
 -  Ungelesener oder nicht beantworteter Anruf
 -  Gelesener oder beantworteter Anruf

13.1 Die Anrufliste

Die eingegangenen Anrufe werden in einer Anrufliste (max. 30 Rufnummern) gespeichert.

- Drücken Sie kurz die Nach-oben-Taste ▲ (3) um den neuesten Eintrag aufzurufen.
- Der Name des neuesten Anrufers erscheint im Display. Wenn kein Name zur Verfügung steht, erscheint **'Kein Name'**(No Name) in der ersten Zeile.
- Das Datum und die Uhrzeit zu jedem Anruf zeigen an, wann der Anruf eingegangen ist.
- Drücken Sie die Nach-oben-Taste ▲ (3) , um andere Rufnummern der Liste aufzurufen.



- **Wenn Sie 15 Sekunden lang die Nach-oben-/Nach-unten-Taste ▲ (3) / ▼ (10) nicht drücken, kehrt das Telefon wieder in den Stand-By-Modus zurück.**
- **Nachdem ein Anruf empfangen wurde bleibt die Rufnummer des Anrufers nach dem letzten Klingelzeichen 15 Sekunden lang im Display stehen.**
- **Die Rufnummernanzeige funktioniert nicht, wenn Sie am Telefon sind und ein zweiter Anruf hereinkommt.**

13.2 Anrufen einer Rufnummer aus der Anrufliste

- Drücken Sie die Nach-oben-Taste ▲ (3) , um die Anrufliste aufzurufen
- Drücken Sie die Nach-oben-Taste ▲ (3) , um die gewünschte Rufnummer anzuzeigen.
- Erscheint die Rufnummer im Display, drücken Sie die Verbindungstaste  (2) und die Rufnummer wird automatisch gewählt.

13.3 Speichern einer Rufnummer aus der Anrufliste im Telefonbuch

- Drücken Sie die Nach-oben-Taste ▲ (3) , um in die Anrufliste zu gelangen.
- Drücken Sie die Nach-oben-Taste ▲ (3) , um die gewünschte Rufnummer anzuzeigen.
- Drücken Sie **'Mehr'**(Option) (13).
- Drücken Sie die Nach-oben-Taste ▲ (3) mehrfach, bis **'Nummer speichern'**(Save number) ausgewählt ist
- Drücken Sie  (13) zum Bestätigen
- Es wird der Name angezeigt, wenn er von dem Telefonanbieter übermittelt wurde. Sie können einen Namen verändern oder neu eingeben, bevor Sie speichern.
- Drücken Sie **'Speich'**(Save) (13) um zu der Rufnummer zu gelangen. Ändern Sie die Rufnummer falls notwendig und drücken Sie noch einmal **'Speich'** (Save) (13) , um den Eintrag im Telefonbuch abzuspeichern
- Das Telefon kehrt zur Anrufliste zurück.

13.4 Löschen von Rufnummern aus der Anrufliste

13.4.1 Einen Anruf löschen

- Drücken Sie die Nach-oben-Taste ▲ (3) , um die Anrufliste aufzurufen.
- Drücken Sie die Nach-oben-Taste ▲ (3) , um die gewünschte Rufnummer anzuzeigen.
- Drücken Sie **'Mehr'**(Option) (13).
- Drücken Sie die Nach-oben-Taste ▲ (3) mehrfach, bis **'Anruf löschen'** (Delete call) ausgewählt ist
- Drücken Sie  (13) zum Bestätigen
- Der Anruf wird gelöscht und der nächste Anruf erscheint im Display.

13.4.2 Alle Anrufe löschen

- Drücken Sie die Nach-oben-Taste ▲ (3) , um die Anrufliste aufzurufen.
- Drücken Sie 'Mehr'(Option) (13).
- Drücken Sie die Nach-oben-Taste ▲ (3) mehrfach bis 'Alle löschen' (Delete all calls) ausgewählt ist
- Drücken Sie  (13) zum Bestätigen
- Alle Anrufe werden gelöscht.

14 Anzeige der Mailbox

Diese Anzeige funktioniert nur, wenn Sie eine Mailbox oder einen Telefonnachrichtendienst haben und Ihr Telefonanbieter diese Information zusammen mit der Rufnummernanzeige übermittelt!

Wenn Sie eine neue Nachricht in Ihrer Mailbox haben, erscheint das ☒ Symbol im Display. Wenn Sie Ihre Nachricht angehört haben, verschwindet das ☒ Symbol.

15 Anrufbeantworter

Das Cocoon 951 verfügt über einen eingebauten digitalen Anrufbeantworter mit einer Aufnahmekapazität von 9 Minuten. Der Anrufbeantworter kann vollständig fernbedient werden und bietet die Möglichkeit, zwei ausgehende Nachrichten (Ansagetext 1 und Ansagetext 2) zu speichern (von jeweils maximal 2 Minuten Länge). Es gibt zwei Möglichkeiten

- Mit dem Ansagetext 1 hat der Anrufer die Möglichkeit, eine Nachricht zu hinterlassen
- Mit dem Ansagetext 2 wird nur der ausgehende Ansagetext wiedergegeben, ohne die Möglichkeit, eine Nachricht aufzuzeichnen.

Die Länge der Aufzeichnung pro eingehender Nachricht beträgt maximal 3 Minuten.

Eine interne Stimme gibt eine Anzahl von Parametern wieder, wie etwa Wochentag und Uhrzeit des Anrufs, ebenso Einstellungsparameter wie etwa VIP-Code oder Klingeltöne. Die Anrufbeantwortersprache ist auf der Verpackung angegeben!

15.1 Einstellen der Sprache des Anrufbeantworters

Sie Können die Sprache mit dem Schalter auf der Unterseite der Basiseinheit einstellen. Drücken Sie die ► -Taste an der Basisstation als Bestätigung.

15.2 LED-Anzeige

Die Nachrichten-/An-Aus LED ☒/☐ -blinkt, wenn es neue Nachrichten gibt; die Anzahl des Aufblinkens zwischen jeder langen Pause, zeigt an, wie viel neue Anrufe eingegangen sind. Wenn der Anrufbeantworter aus ist, ist die An-Aus LED ☒/☐ -aus.

Die FULL-LED geht an, wenn der Speicher voll ist und keine neuen Nachrichten aufgezeichnet werden können.

15.3 Tastenfunktionen an der Basisstation

Tasten	Stand-By Modus		Beim Abspielen der Nachricht
	Kurzer Tastendruck	Zwei Sekunden eindrücken	
1	Wiedergabe Ansagetext	Aufnahme Ansagetext	Nachricht zurückspringen
2	Abspielen Nachrichten	keine	Pause
3	keine	Memo aufnehmen	Nachricht überspringen
4	Einstellen Lautstärke Sprache und Klingel	keine	Einstellen Lautstärke
5	Ansagetext auswählen	Anrufbeantworter An-Aus	Stopp
6	Ansage VIP-Code	Einstellen VIP-Code	keine
7	Aktuelle Anzahl Klingelzeichen	Einstellen Anzahl Klingelzeichen	keine
8	Ansage Zeit	Einstellen Datum/Zeit	keine
9	keine	Alle Nachrichten löschen	Löschen Nachricht oder Ansagetext

15.4 Ansagetexte

Es können 2 Ansagetexte von jeweils maximal 2 Minuten aufgenommen werden (OGM1 und OGM2).

- Ansagetext 1 für die Antwortfunktion mit Aufsprechmöglichkeit
- Ansagetext 2 für die Antwortfunktion ohne Aufsprechmöglichkeit: das Gerät nimmt keine Nachrichten auf.

15.4.1 Aufnahme ausgehender Nachrichten (Ansagetext 1 oder Ansagetext 2)

- Drücken Sie die -Taste, um den Ansagetext auszuwählen.
- Eine Stimme gibt an, welcher Ansagetext aufgenommen wird.
- Drücken Sie 2 Sekunden lang auf die -Taste
- Sprechen Sie die ausgehende Nachricht nach dem Piepton auf.
- Zum Beenden der Aufnahme drücken Sie die Stoppaste .



Die Aufnahme kann maximal 2 Minuten dauern. Falls keine ausgehende Nachricht aufgenommen wird, wird der Standard-Ansagetext wiedergegeben.

15.4.2 Kontrolle des Ansagetextes

Um den aktuell eingestellten Ansagetext zu kontrollieren:

- -Taste drücken.
- Um die Wiedergabe zu stoppen, kurz die Stopp-Taste -drücken .

15.4.3 Ansagetext auswählen

- /■-Taste drücken, um zwischen den beiden Ansagetexten zu wählen.
- Die interne Stimme bestätigt den eingestellten Ansagetext.





**Die Auswahl eines Ansagetextes ist nur dann möglich, wenn der Anrufbeantworter eingeschaltet ist!
Ist der Speicher voll, so ist nur der Ansagetext 2 auswählbar (nur Antworten ohne Aufzeichnung)!**

15.4.4 Löschen des ausgehenden Ansagetextes



Löscht man die ausgehende Nachricht, wird der Standard-Ansagetext 'Please call later' wiedergegeben.

Das Löschen der ausgehenden Nachricht geschieht wie folgt:

- Mit Hilfe der /■-Taste den gewünschten Ansagetext auswählen.
-  Taste drücken, um den Ansagetext wiederzugeben.
- Drücken Sie die  Taste und halten Sie sie beim Abspielen des Ansagetexts eingedrückt.

15.5 Anrufbeantworter ein/ausschalten

Ist der Anrufbeantworter eingeschaltet wird die LED aufleuchten, d.h das Gerät nimmt automatisch nach einer Anzahl an Klingeltönen den Anruf entgegen (Einstellung siehe "15.6 Klingeltöne einstellen").

- Drücken Sie 2 Sekunden auf die  Taste, um den Anrufbeantworter einzuschalten. Eine Stimme bestätigt die Einstellung und meldet, welcher Ansagetext aktiv ist (Ansagetext 1 oder Ansagetext 2).
- Drücken Sie erneut 2 Sekunden auf die  Taste, um den Anrufbeantworter auszuschalten. Eine Stimme bestätigt die Einstellung.



Auch wenn der Anrufbeantworter ausgeschaltet ist, nimmt der Apparat nach 10 Klingeltönen automatisch den Anruf an, um das Einschalten per Fernbedienung ausführen zu können (siehe auch Kapitel "15.16 Bedienung per Fernabfrage").

15.6 Klingeltöne einstellen



Die Taste  befindet sich auf der Unterseite der Basisstation.

Die Anzahl der Klingeltöne, nach denen der Anrufbeantworter den Anruf beantwortet, kann zwischen 2 und 9 und auf TS (Toll Saver) eingestellt werden. Standardmäßig ist das Gerät auf 6 Klingeltöne eingestellt. Im Modus "Toll Saver" antwortet das Gerät nach 5 Klingeltönen, wenn es keine neuen Nachrichten gibt, und nach 2 Klingeltönen, wenn es neue Nachrichten gibt. Sind keine neuen Nachrichten eingegangen und Sie rufen bei sich zu Hause an, um das Gerät per Fernbedienung abzufragen, ob Nachrichten eingegangen sind (siehe weiter unter Kapitel "15.16 Bedienung per Fernabfrage"), können Sie bereits nach dem 2. Klingelton einhängen. Auf diese Weise entstehen Ihnen keine Verbindungskosten und Sie wissen dennoch, dass keine neuen Nachrichten eingegangen sind.

- Kurz auf die $\Delta \bullet$ Taste drücken. Eine Stimme meldet die aktuelle Anzahl der Klingeltöne.
- Drücken Sie 2 Sekunden auf die $\Delta \bullet$ Taste, um die Anzahl der Klingelzeichen einzustellen.
- \ll oder \gg Taste drücken, um die aktuelle Anzahl der Klingeltöne zu ändern.
- Bestätigung der Einstellung durch Drücken der $\Delta \bullet$ Taste. Die aktuell eingestellte Anzahl der Klingeltöne wird von der internen Stimme bestätigt.



Falls Sie 3 Sekunden lang keine Taste drücken, kehrt der Apparat in die Ausgangseinstellung zurück.

15.7 Anzahl der Klingeltöne kontrollieren

- Kurz die $\Delta \bullet$ -Taste drücken.
- Die interne Stimme gibt die Anzahl der Klingeltöne wieder.

15.8 Wochentag und Uhrzeit einstellen

Die Einstellung von Wochentag und Uhrzeit am Anrufbeantworter geschieht unabhängig vom Telefenteil. Bei jedem Anruf wird der Wochentag und die Uhrzeit aufgezeichnet, und diese Angaben werden während des Abspielens wiedergegeben. Das Stunden-Format ist von der Sprache der internen Stimme abhängig: z.B. im Englischen das 12-Stunden-Format, im Deutschen das 24-Stunden-Format.

Einstellen von Wochentag und Uhrzeit:

- Drücken Sie die \odot -Taste und lassen Sie sie 2 Sek. lang eingedrückt
- Die interne Stimme fordert sie auf, den Wochentag einzustellen
- Mehrmals \ll oder \gg Taste drücken, um den Wochentag einzustellen. Die interne Stimme gibt die aktuelle Einstellung wieder.
- \odot Taste drücken, um den Wochentag zu bestätigen.
- Die interne Stimme fordert Sie auf, die Uhrzeit einzustellen.
- Mehrmals \ll oder \gg Taste drücken, um die Uhrzeit einzustellen.
- \odot Taste drücken, um die Uhrzeit zu bestätigen.
- Die interne Stimme fordert Sie auf, die Minuten einzustellen.
- Mehrmals \ll oder \gg Taste drücken, um die Minuten einzustellen.
- \odot Taste drücken, um die Minuten zu bestätigen.

Die vollständige Einstellung von Wochentag und Uhrzeit wird zur Bestätigung noch einmal wiederholt.

Anmerkung:

- Wenn Sie 8 Sekunden lang gar keine Taste drücken, wird die vorherige Einstellung von Wochentag/Uhrzeit beibehalten, und der Apparat verlässt automatisch die Einstellung von Wochentag/Uhrzeit.
- Wenn Sie das Gerät zum ersten Mal benutzen und Sie noch keine Einstellung von Wochentag/Uhrzeit vorgenommen haben, wird den eingegangenen Nachrichten auch keine Aufzeichnung über Wochentag/Uhrzeit zugeordnet.
- Bei Stromausfall an der Basis muss die Einstellung von Wochentag/Uhrzeit neu eingegeben werden!

15.9 Wochentag/Uhrzeit kontrollieren

-  Taste drücken, um Wochentag/Uhrzeit wiederzugeben. Die interne Stimme meldet die aktuelle Einstellung von Wochentag/Uhrzeit.











15.10 VIP-Code programmieren

Der VIP-Code besteht aus 3 Ziffern und wird benutzt, um das Gerät per Fernabfrage zu bedienen (siehe auch Kapitel "15.16 Bedienung per Fernabfrage"). Standardmäßig ist der VIP-Code auf "321" eingestellt.



Die Taste  befindet sich auf der Unterseite der Basisstation.

15.10.1 VIP-Code ändern

- Drücken Sie die -Taste und halten Sie diese 2 Sekunden lang gedrückt um den VIP-Code zu ändern
- Die interne Stimme fordert Sie auf, den VIP-Code einzustellen und sagt die erste Ziffer an.
- Mehrmals die  oder  Taste drücken, um die erste Ziffer des VIP-Codes einzugeben.
- -Taste drücken, um die erste Ziffer zu bestätigen. Die interne Stimme sagt die aktuell eingestellte 2. Ziffer des VIP-Codes an.
- Mehrmals die  oder  Taste drücken, um die zweite Ziffer des VIP-Codes einzugeben.
-  Taste drücken, um die zweite Ziffer zu bestätigen. Die interne Stimme sagt die aktuell eingestellte 3. Ziffer des VIP-Codes an.
- Mehrmals die  oder  Taste drücken, um die 3. Ziffer des VIP-Codes einzugeben.
-  Taste drücken, um den VIP-Code zu bestätigen. Sie hören einen langen Piepton. Die interne Stimme sagt den neuen VIP-Code zur Bestätigung an.



Wenn Sie 8 Sekunden lang keine Tasten drücken, wird der vorherige VIP-Code beibehalten, und der Apparat verlässt automatisch die Einstellung des VIP-Codes.

15.10.2 Kontrolle des VIP-Codes

-  Taste drücken, um den VIP-Code wiederzugeben. Die interne Stimme sagt den aktuellen VIP-Code an.

15.11 Betrieb

Geht ein Anruf ein und ist der Anrufbeantworter eingeschaltet, beantwortet der Anrufbeantworter nach einer Anzahl von Klingeltönen automatisch den Anruf. Falls jedoch:



- Ansagetext 1 ausgewählt ist, wird dieser wiedergegeben. Nach dem Ansagetext ertönt ein Piepton, und der Anrufer kann eine Nachricht (von maximal 3 Minuten Länge) aufsprechen.
- Ansagetext 2 ausgewählt ist, wird dieser wiedergegeben. Nach dem Piepton wird die Verbindung automatisch unterbrochen! In diesem Fall besteht keine Möglichkeit, eine Nachricht aufzusprechen!









Falls während der Aufnahme 8 Sekunden lang nichts gesagt wird, wird die Verbindung automatisch unterbrochen.

15.12 Aufnahme eines Memo-Textes

Mit dem Cocoon 951 kann man Memos aufnehmen. Diese Memos werden wie eine eingehende Nachricht betrachtet, die sich später vom Benutzer abrufen lässt. Die maximale Aufnahmedauer eines Memos beträgt 2 Minuten.

- Drücken Sie 2 Sek. die  Taste. Sprechen Sie das Memo nach dem Piepton.
- Stopp -Taste drücken, um die Aufnahme zu beenden.

15.13 Wiedergabe eingegangener Nachrichten und von Memos

- Kurz die  Taste drücken, um die Nachrichten und die Memos wiederzugeben.
- Eine interne Stimme meldet, wie viele Nachrichten (insgesamt) eingegangen sind und wie viele neue (nicht abgehörte) Nachrichten es gibt.
- Die Nachrichten werden einzeln wiedergegeben. Wenn neue Nachrichten eingegangen sind, werden nur die neuen (nicht abgehörten) Nachrichten wiedergegeben.
- Bei jeder Nachricht meldet die interne Stimme, an welchem Wochentag und zu welcher Uhrzeit die Aufnahme gemacht wurde.
- Während der Wiedergabe können Sie:
 - zum Anfang der aktuellen Nachricht gehen, in dem Sie einmal die  Taste drücken
 - zur vorigen Nachricht gehen, indem Sie zweimal die  Taste drücken.
 - die Wiedergabe stoppen, indem Sie die Stopp-Taste  drücken.
 - die Wiedergabe unterbrechen, indem Sie die Pause-Taste  drücken. Drücken Sie noch einmal die Pause-Taste  um die Wiedergabe fortzusetzen.
 - zur nächsten Nachricht gehen, indem Sie die  Taste drücken.

15.14 Nachrichten löschen

15.14.1 Nachricht für Nachricht während der Wiedergabe löschen

Starten Sie die Wiedergabe der Nachrichten wie oben beschrieben.

- Wird die zu löschende Nachricht wiedergegeben, so drücken Sie 2 Sek. die Lösch  Taste.
- Während des Löschens teilt die interne Stimme mit, dass die Nachricht gelöscht wurde.
- Der Apparat startet mit der Wiedergabe der nächsten Nachricht.

15.14.2 Alle Nachrichten löschen

Man kann auch alle Nachrichten auf einmal löschen. Hierbei werden nur die bereits abgehörten Nachrichten gelöscht. Neue Nachrichten werden nicht gelöscht.

- Drücken Sie 2 Sekunden die Lösch  Taste.
- Die interne Stimme bestätigt das Löschen von Nachrichten und teilt mit, wie viele (nicht abgehörte) Nachrichten es gibt.

15.15 Speicher voll

Wenn der Speicher voll ist, beginnt die FULL-LED zu blinken. Ist der Anrufbeantworter eingeschaltet und geht ein Anruf ein, so gibt das Gerät automatisch den Ansagetext 2 (Antwortfunktion ohne Aufsprechmöglichkeit) wieder!

Während des Abhörens von Nachrichten meldet die interne Stimme, dass der Speicher voll ist, und dann werden die Nachrichten abgespielt.

- Löschen Sie alle Nachrichten nach dem Abhören.
- Der Speicher ist nun wieder leer.

15.16 Bedienung per Fernabfrage

Die Fernabfrage des Anrufbeantworters funktioniert nur über ein Tastentelefon (DTMF-Tonwahlsystem).

- Rufen Sie Ihren eigenen Apparat an.
- Der Anrufbeantworter nimmt den Anruf entgegen; Sie hören den Ansagetext und einen Piepton.
- Geben Sie nach dem Piepton langsam Ihren VIP-Code ein (Standard 321).
- Sie hören zwei kurze Pieptöne zur Bestätigung.
- Geben Sie die folgenden Codes ein, um die gewünschte Funktion aufzurufen:

a) Nachrichten abhören

- Drücken Sie "2" (Abhören von Nachrichten). Der Anrufbeantworter gibt die Nachrichten wieder.

Während der Wiedergabe haben Sie die folgenden Auswahlmöglichkeiten:

- Drücken Sie "2", um die Wiedergabe zu stoppen.
- Drücken Sie "2", um die Wiedergabe erneut zu starten.
- Drücken Sie "3", um zur nächsten Nachricht zu gelangen.
- Drücken Sie "1 1", um zur vorigen Nachricht zurückzugehen.
- Drücken Sie "1", um die aktuelle Nachricht zu wiederholen.
- Drücken Sie "6", um die Wiedergabe zu beenden.
- Drücken Sie "7", um die aktuelle Nachricht zu löschen.

b) Alle abgehörten Nachrichten löschen

Nach dem Abhören aller Nachrichten drücken Sie die "0", um alle abgehörten Nachrichten zu löschen.

c) Wiedergabe des Ansagetextes

- "4" drücken, um den aktuellen Ansagetext abzuspielen.

d) Aufnahme des Ansagetextes

- Drücken Sie auf "9" um Ansagetext 1 oder Ansagetext 2 zu selektieren.
- Drücken Sie auf "5" um die Aufnahme zu starten.
- Ein Piepton gibt an, dass die Aufnahme beginnen kann.
- Sprechen Sie den Ansagetext auf.
- "6" drücken, um die Aufnahme zu beenden.

Anmerkung: Die Aufnahme wird nach 2 Minuten automatisch abgebrochen.

e) Anrufbeantworter ein/ausschalten

- "9"-Taste drücken, um den Anrufbeantworter einzuschalten.
- "8"-Taste drücken, um den Anrufbeantworter auszuschalten.

f) Bedienung per Fernabfrage beenden

Drücken sie "6", wenn Sie die Bedienung per Fernabfrage beenden möchten.

15.17 Anrufbeantworter per Fernabfrage einschalten

Ist der Anrufbeantworter ausgeschaltet, können Sie ihn auch wieder per Fernbedienung anschalten.

- Rufen Sie Ihren Apparat an.
- Der Apparat stellt nach 10 Klingeltönen automatisch die Verbindung her und gibt den Ansagetext 2 wieder.
- Geben Sie nach dem Ansagetext langsam den VIP-Code (Standard 321) ein.
- "9"-Taste drücken
- Die interne Stimme meldet, dass der Anrufbeantworter eingeschaltet ist.
- "6" drücken, um die Bedienung zu beenden.

16 Menüstruktur

Level 1	Level 2	Level 3	Level 4	Level 5	Level 6	Level 7	Level 8
Menü	Mobilteil	Rufton	Extern	Melodie 1-9			
			Intern	Melodie 1-9			
		Ruftonlautstärke	Aus				
			Lautstärke 1-5				
		Name					
		Tastenton	Aus				
			Ein				
		Kontrast	Level 1-8				
		Autom. Annahme	Ein				
			Aus				
		Basis Auswahl	Autom.				
			Manuell	Basis 1-4			
		Sprache	Deutsch				
			English				
			Español				
			Nederlands				
			Français				
	Basis Einstellung	Wahlverfahren	Tonwahl/MFV				
			Impulswahl/WV				
		R/Flash	Kurz				
			Lang				
		PIN	Alte Pin	Neue Pin	Wiederholen PIN		
	Alarm/Zeit	Alarm einstellen	Aus				
			Einmal				
			Täglich				
			Mon.bis Freitag				
		Datum/Uhr	Jahr	Monat	Tag	Stunde	Minute
		Format	24 Std.				
			12 Std.				
	Anmelden	MT anmelden	Basis auswählen	PIN :			
		MT abmelden	PIN :	MT auswählen			
	Ausschalten						

17 Problemlösung

Anzeichen	Mögliche Ursache	Lösung
Kein Display	Akkus nicht geladen	Überprüfen Sie, ob die Akkus richtig eingelegt sind
		Akkus aufladen
	Mobilteil ist ausgeschaltet	Mobilteil einschalten
Kein Ton	Telefonkabel schlecht angeschlossen	Überprüfen Sie die Verbindung des Telefonkabels
	Die Leitung ist von einem anderen Mobilteil besetzt	Warten Sie bis das andere Mobilteil auflegt
Das Symbol Ψ blinkt	Mobilteil außer Reichweite	Gehen Sie mit dem Mobilteil in den Reichweitenbereich der Basisstation
	Die Basisstation hat keine Stromzufuhr	Überprüfen Sie die Stromverbindung zur Basisstation
	Das Mobilteil ist bei der Basisstation nicht angemeldet	Melden Sie das Mobilteil an der Basisstation an
Basisstation oder Mobilteil klingeln nicht	Die Ruftonlautstärke ist null oder zu gering	Stellen Sie die Klingellautstärke ein
Ton ist gut, aber es gibt keine Kommunikation	Der Wählmodus ist falsch	Stellen Sie den Wählmodus ein IWW/MFV
Einen Anruf auf eine Telefonanlage (PABX) weiterzuleiten ist nicht möglich	Die FLASH-Zeit ist zu kurz	Stellen Sie die Einheit auf lange Flash-Zeit ein
Telefon reagiert nicht auf Tastendrücke	Bedienfehler	Entfernen Sie die Akkus und legen Sie sie erneut ein

18 Technische Daten

Standard:	DECT (Digital Enhanced Cordless Telecommunications) GAP (Generic Access Profile)
Frequenzbereich:	1880 MHz bis 1900 MHz
Anzahl Kanäle:	120 Duplexkanäle
Modulation:	GFSK
Codiergeschwindigkeit:	32 kbit/s
Emissionsleistung:	10 mW (durchschnittliche Leistung pro Kanal)
Reichweite:	300 m im freien Gelände /50 m maximal im Gebäude
Stromversorgung:	EIN: 230 V/50 Hz - AUS: 6VDC 400mA
Mobilteil Akkus:	2 wiederaufladbare Akkus AAA, NiMh 600mAh
Mobilteil Bereitschaft:	110 Stunden im Stand-By
Sprechzeit:	12 Stunden
Ladezeit:	16 Stunden
Normale Gebrauchsbedingungen:	+5 °C bis +45 °C
Wählmodus:	IWV/MFV
Flash-Zeit:	100 oder 250 ms
Größe und Gewicht:	Handteil: 140mm x 53mm x 31mm, 115g (inkl. 2 Akkus) Basisstation: 128mm x 140mm x 58mm, 438g (inkl. Netzteil)

19 Garantie

19.1 Garantiezeit

Ucom Geräte haben eine 36-monatige Garantiezeit. Die Garantiezeit beginnt an dem Tag, an dem das neue Gerät erworben wurde. Die Garantie für Akkus ist auf 6 Monate nach Erwerb begrenzt. Verschleißteile oder Mängel, die den Wert oder die Gebrauchstauglichkeit des Gerätes nur unerheblich beeinflussen, sind von der Garantie ausgeschlossen.

Der Garantieanspruch muss durch den Originalkaufbeleg, auf dem das Kaufdatum und das Gerätemodell ersichtlich sind, nachgewiesen werden.

19.2 Abwicklung des Garantiefalles

Senden Sie das fehlerhafte Gerät mit dem gültigen Kaufbeleg an ein Ucom Service Zentrum. Tritt ein Gerätefehler innerhalb der Garantiezeit auf, übernimmt Ucom oder ein autorisiertes Service Zentrum unentgeltlich die Reparatur jedes durch einen Material- oder Herstellerfehler aufgetretenen Defekts.

Ucom wird nach eigenem Ermessen die Garantieansprüche mittels Reparatur oder Austausch des fehlerhaften Gerätes oder von Teilen des fehlerhaften Gerätes erfüllen. Bei einem Austausch können die Farbe und das Modell vom eigentlich erworbenen Gerät abweichen.

Das ursprüngliche Kaufdatum bestimmt den Beginn der Garantiezeit. Die Garantiezeit verlängert sich nicht, wenn das Gerät von Ucom oder von einem seiner autorisierten Service Zentren ausgetauscht oder repariert wird.

19.3 Garantieausschluss

Schäden oder Mängel, die durch unsachgemäße Handhabung oder Betrieb verursacht wurden, sowie Defekte, die durch die Verwendung von Nicht-Originalteilen oder die Verwendung von nicht von Ucom empfohlenem Zubehör entstehen, werden nicht von der Garantie abgedeckt.

Schnurlose Telefone von Ucom wurden so konstruiert, dass sie ausschließlich mit wiederaufladbaren Batterien funktionieren. Ein durch nicht-wiederaufladbare Batterien verursachter Schaden fällt nicht unter die Garantieleistung.

Die Garantie deckt keine Schäden ab, die durch äußere Einflüsse entstanden sind, wie z.B. Blitzeinschlag, Wasser, Brände oder auch jegliche Transportschäden.

Wenn die Seriennummer des Gerätes verändert, entfernt oder unleserlich gemacht wurde, kann die Garantie nicht in Anspruch genommen werden.

Alle Garantieansprüche erlöschen, wenn das Gerät durch den Käufer oder durch unqualifizierte und nicht offiziell anerkannte Ucom Service Zentren repariert, verändert oder umgebaut wurde.

20 Serviceadresse und Hotline

Bitte lesen Sie das Beiblatt (Service address and support numbers) oder www.ucom.be.

21 Konformitätserklärung und Hersteller

Topcom Europe Nv.
Grauwmeer 17
3001 Heverlee
Belgien

DECLARATION OF CONFORMITY

We manufacturer, Topcom Europe Nv, Grauwmeer 17 , 3001 Heverlee , Belgium, declare that our product :

Type: Wireless Telephone Device (DECT)

Model: UCOM Cocoon 951

Class of equipment: Class 1

is in compliance with the essential requirements and other relevant provisions of the R&TTE directive 1999/5/EC and carries the CE mark accordingly.

Supplementary information:

The product complies with the requirements of:

- EN60950
- EN 301489-01
- EN 301489-06
- EN 301406

Date: 09/08/2007

Place: Heverlee, Belgium

Name: Verheyden Geert

Function: Technical Director

Signature:

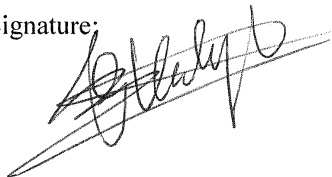

European contact: Topcom Europe Nv, R&D department, Research Park, Grauwmeer 17, 3001 Heverlee, Belgium. Tel : +32 16 398920 , Fax : +32 16 398939

RÜCKSENDEKARTE

Füllen Sie diese Karte bitte in Großbuchstaben aus, und legen Sie diese dem Produkt bitte bei, wenn Sie das Produkt für Reparaturleistungen einsenden.

Kundendaten

Vorname:

Familienname:

Straße:

Nr.: Postfach:

Ort: Postleitzahl:

Land:

Tel.:

E-Mail:

Produktdaten

Modellbezeichnung:

Seriennummer:

Kaufdatum: -- (TT/MM/JJJJ)

Beschreibung des Defekts: _____

(Für gültige Garantieleistungen muss der Originalkaufbeleg an diese Rücksendekarte geheftet werden)

✂ - - - - - ✂

Produktdaten

Modellbezeichnung:

Seriennummer:

Kaufdatum: -- (TT/MM/JJJJ)

Beschreibung des Defekts: _____

(Bewahren Sie diesen Abschnitt auf. Es könnte sein, dass Sie die Angaben später noch benötigen.)

Cocoon 951

visit our website
www.ucom.be