

UCOM

COCOON 951

VEZETÉK NÉLKÜLI TELEFON
TRÅDLØS TELEFON
BEŽIČNI TELEFON



HASZNÁLATI ÚTMUTATÓ
BRUGERVEJLEDNING
UPUTE ZA UPORABU

1.2



Fontos

Ahhoz hogy használhassa a hívóazonosítót, előbb aktiválni kell ezt a szolgáltatást az Ön telefonvonalán. Általában külön előfizetés szükséges a szolgáltatónál, hogy ez a funkció elérhető legyen. Ha az Ön telefonvonalán nem él a hívóazonosító funkció, a beérkező hívásokhoz tartozó telefonszámok NEM jelennek meg az Ön készülékének kijelzőjén.

Vigtigt

For at kunne anvende "Caller ID" (gengivelse af opkalderens nummer) skal denne tjeneste først aktiveres på Deres telefonlinie. For at aktivere denne tjeneste har De normalt brug for et separat abonnemenet fra Deres telefonselskab. Hvis De ikke råder over en Caller ID-anordning på Deres telefonlinie, vises opkalderens telefonnummer IKKE på displayet på Deres apparat.

Važno

Da bi koristili 'Caller ID' (prikaz pozivnika), ova usluga mora biti aktivirana na vašoj telefonskoj liniji. Normalno, potrebna vam je, kod vaše telefonske tvrtke, odvojena pretplata za tu uslugu da aktivirate ovu funkciju. Ako funkcija Caller ID nije aktivirana na vašoj telefonskoj liniji, brojevi telefona koji vam upućuju pozive, NEĆE biti prikazani na zaslonu vašega telefona.

- | | |
|----|---|
| HU | A CE szimbólum azt igazolja, hogy a készülék megfelel a R&TTE irányelv alapvető követelményeinek. |
| DK | CE-mærkningen bekræfter, at prod uktet er i overensstemmelse med kravene i Rådets teleterminaldirektiv. |
| HR | Znak CE naznačuje da uređaj udovoljava bitnim zahtjevima direktive R&TTE. |

- | | |
|----|--|
| HU | A jelen használati útmutatóban leírt adatokra a gyártó fenntartja a változtatás jogát. |
| DK | Vi forbeholder os retten til ændringer af de specifikationer, der er beskrevet i denne brugsanvisning. |
| HR | Funkcije koje su opisane u ovim uputama objavljene su uz zadržano pravo njihove izmjene. |

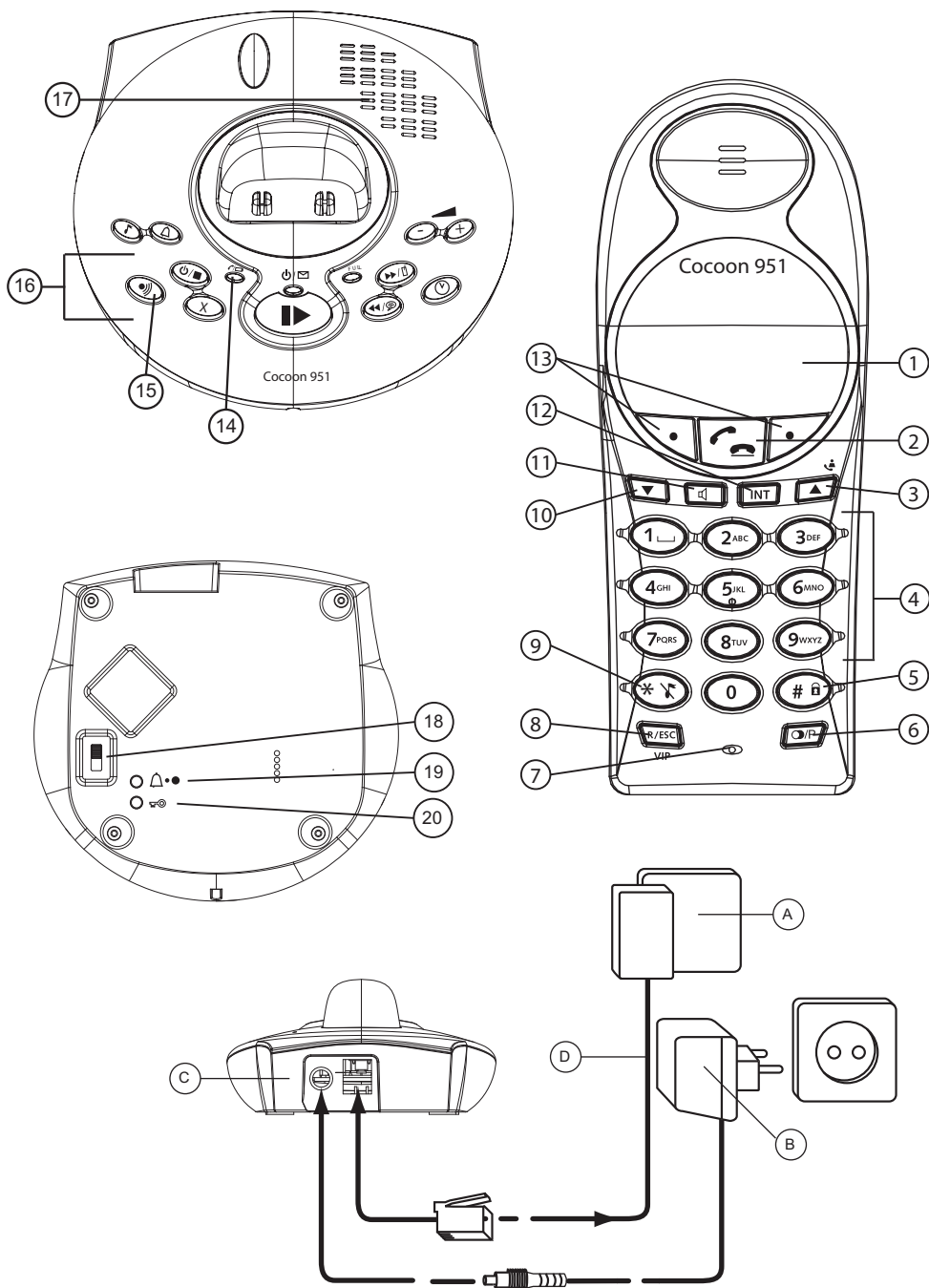

Használat előtt

Köszönjük hogy megvásárolta az új digitális vezeték nélküli telefont.

Ajánlott használat:

Ez a termék beltéri használatra, analóg telefonvonalra csatlakoztatva használandó.

Ön egy Cocoon 951-est vásárolt, mely termék a Digital Enhanced Cordless Telecommunications (DECT) közreműködésével jött létre. A DECT technológiát magasfokú lehallgatás elleni védelem, valamint remek digitális adatátvitel jellemzi. Ezt a telefont úgy tervezték, hogy több funkció ellátására is alkalmas legyen. Például, ez a típus használható alapegység és kézibeszélő alkotta telefonhálózatban, amely:

- 4 készülék esetén is egy alapegységen működik.
- Duplex telefonrendszer létesíthető két készülék között.
- Egy kézibeszélő max. négy alapegységgel használható.

A hívóazonosító és az SMS , ahol lehetséges, hálózattól függő szolgáltatás. A hívóazonosítóra külön előfizetést kell kötni. Az ilyen telefonon megjelenik a hívó fél neve vagy telefonszáma.

Inden første ibrugtagning

Tak for dit køb af denne nye digitale trådløse telefon

På tænk for mål:

Dette produkt er beregnet til at blive tilsluttet indendørs til en analog telefonlinje.

Du har anmodet om en Cocoon 951, der er et produkt fremstillet i overensstemmelse med Digital Enhanced Cordless telecommunications (DECT). DECT-teknologien er karakteriseret af høj sikkerhedsbeskyttelse mod forstyrrelser samt høj kvalitets digital transmission. Denne telefon blev designet til et bredt udvalg af anvendelser. For eksempel kan denne telefon bruges inden for et netværk af centralenheder og hånd sæt, som udgør et telefonsystem, der:

- Betjener op til 4 hånd sæt på en central.
- Tillader intern kommunikation mellem 2 hånd sæt.
- Tillader betjening af et hånd sæt med op til 4 centraler.

Nummerviser er en tjeneste fra netværksudbyderen. Når du er tilmeldt nummerviser, vil telefonen vise opkaldernes telefonnummer.

Prije prve uporabe

Zahvaljujemo na kupnji ovog novog digitalnog bežičnog telefona.

Namijenjena uporaba:

Ovaj proizvod je namijenjen spajanju na analognu telefonsku liniju u unutrašnjem prostoru.

Kupili ste Cocoon 951, proizvod izrađen u skladu Digital Enhanced Cordless Telecommunications (DECT). DECT tehnologiju karakterizira visoka razina zaštite od presretanja te visokokvalitetni digitalni prijenos. Ovaj telefon je izrađen za široku uporabu: Na primjer, ovaj telefon se može koristiti unutar mreže jedinica baze i slušalica, što čini telefonski sustav:

- Podržava do 4 slušalica na jednoj jedinici baze.
- Omogućuje komunikaciju između 2 slušalica.
- Omogućuje rad slušalice na do 4 jedinice baze.

Caller ID je usluga koju pruža operator. Nakon pretplate na Caller ID, ovaj telefon će prikazivati telefonski broj pozivatelja.

Magyar	9
1 Biztonsági javaslat	9
2 Tisztítás	10
3 A készülék hulladékként történő elhelyezése (környezetvédelem)	10
4 Üzembehelyezés	11
4.1 Az alapegység üzembehelyezése	11
4.2 A telepek üzembehelyezése	11
5 Ismerkedés a készülékkel	12
5.1 Gombok / LED	12
5.2 Tájékozódás a menüben	14
6 A kézibeszélő kezelése	14
6.1 A kézibeszélő be- és kikapcsolása	14
6.2 Nyelv beállítása	14
6.3 Hívás kezdeményezés	15
6.4 Hívás fogadás	15
6.5 Újratárcsázási lista opciók	16
6.6 Kihangosítás aktiválása/deaktiválása	16
6.7 Figyelmeztetés a hatósugáron kívül	16
6.8 Hangszóró erejének beállítása	17
6.9 Hívásidő kijelzés	17
6.10 Mikrofon kikapcsolása (néma üzemmód)	17
6.11 Szünet gomb	17
6.12 Elveszett kézibeszélő megtalálása (lapozás)	17
6.13 Using the alphanumeric handset keypad	17
6.14 Csengőhang erősség beállítása kézibeszélőn	18
6.15 Csengődallam beállítása a kézibeszélőn	18
6.16 Billentyűzár	19
6.17 Működési hangok ki/be	19
6.18 Kijelző élesség	19
6.19 Kézibeszélő nevének módosítása	19
6.20 AutoMATIKUS válasz	20
7 Kézibeszélő alapbeállítása (kézibeszélő reset)	20
8 Óra és ébresztő beállítása	21
8.1 Dátum és idő	21
8.2 Óra formátum	21
8.3 Ébresztő szolgáltatás használata	21
9 Telefonkönyv	22
9.1 Telefonszám és név hozzáadása a Telefonkönyvhöz	22
9.2 Telefonszám keresése a Telefonkönyvben	22
9.3 Changing a name or number in the phone book	23
9.4 Telefonszám vagy név törlése a Telefonkönyvből	23
10 VIP lista	23
10.1 Telefonkönyv bejegyzések másolása a VIP listába	23
10.2 VIP bejegyzés csengőhangjának módosítása	24
10.3 Bejegyzés törlése a VIP listából	24

11	Alapegység kezelése	24
11.1	Csengőhang erősség és dallam beállítása az alapegységen	24
11.2	Az R gomb (flash)	24
11.3	PIN-kód megváltoztatása (system pin code)	25
11.4	Tárcsázási mód beállítása	25
12	További kézibeszélők és alapegységek	25
12.1	Új kézibeszélő hozzáadása	26
12.2	Kézibeszélő eltávolítása	26
12.3	Alapegység kiválasztása	26
12.4	Több kézibeszélő együttes használata	27
13	Hívásazonosító Clip	28
13.1	Híváslista	29
13.2	Telefonszám hívása a híváslistából	29
13.3	Telefonszám tárolása a híváslistából a telefonkönyvbe	29
13.4	Telefonszám törlése a híváslistából	29
14	Voice mail kijelző	30
15	Üzenetrögzítő	30
15.1	Az automata hang nyelvének beállítása	30
15.2	LED kijelző	30
15.3	Üzenetrögzítő gombjainak funkciói	30
15.4	Kimenő üzenetek	31
15.5	Üzenetrögzítő be/kikapcsolása	31
15.6	Csengetés számának beállítása	32
15.7	Csengetés számának ellenőrzése	32
15.8	Dátum és idő beállítása	32
15.9	Dátum/idő ellenőrzése	33
15.10	VIP kód programozása	33
15.11	Kezelés	33
15.12	Emlékeztető rögzítése	33
15.13	Bejövő üzenetek és emlékeztetők visszajátszása	34
15.14	Üzenetek törlése	34
15.15	Megtelt memória	34
15.16	Távírányítás	34
15.17	Üzenetrögzítő aktiválása távolból	35
16	Menü felépítés	36
17	Hibalehetőségek	36
18	Műszaki jellemzők	37
19	Garancia	38
19.1	Garanciális időszak	38
19.2	Garanciális eljárás	38
19.3	Garancia igénybevételére nem jogosító sérülések	38
20	Javító és karbantartó cég elérhetősége	38
21	Konformitási és gyártói nyilatkozat	38

Dansk	39
22 Sikkerhedsråd	39
23 Rensning	40
24 Anordningens bortskaffelse (miljøhensyn)	40
25 Installation	41
25.1 Sådan installeres baseenheden	41
25.2 Sådan installeres batterierne	41
26 Lær din telefon at kende	42
26.1 Taster/LED	42
26.2 Navigering til menuen	44
27 Betjening af håndsæt	44
27.1 Sådan aktiveres / deaktiveres håndsættet	44
27.2 Sådan vælges sproget	44
27.3 Sådan foretages opkald	45
27.4 Sådan modtages et opkald	45
27.5 Genopkaldslistes valgmuligheder	46
27.6 Aktiver/deaktiver håndfri funktion	46
27.7 Uden for område-advarsel	46
27.8 Sådan indstilles højtalervolumen	47
27.9 Indikator for opkaldets varighed på displayet	47
27.10 Sådan slukkes mikrofonen (lydløs)	47
27.11 Pausetast	47
27.12 Sådan finder du et forlagt håndsæt (håndsætsøgning)	47
27.13 Sådan bruges håndsættets alfanumeriske tastatur	47
27.14 Sådan indstilles volumen af håndsættets ringestyrke.	48
27.15 Sådan indstilles håndsættets ringemelodi.	48
27.16 Sådan låses tastaturet	49
27.17 Sådan sættes tasteklik på ON/OFF	49
27.18 Displaykontrast	49
27.19 Sådan ændres håndsættets navn	49
27.20 Automatisk svar	50
28 Håndsættets standardindstillinger (nulstil håndsæt)	50
29 Sådan indstilles uret og alarmen	50
29.1 Dato og tid	50
29.2 Timeformat	51
29.3 Sådan bruges alarmfunktionen	51
30 Telefonbogen	52
30.1 Sådan tilføjes et nummer og navn til telefonbogen	52
30.2 Sådan slår du et nummer op i telefonbogen	52
30.3 Sådan ændres et navn eller nummer i telefonbogen	52
30.4 Sådan slettes et navn og nummer fra telefonbogen	52
31 VIP-liste	53
31.1 Sådan kopieres telefonbogsposter til VIP-listen	53
31.2 Sådan ændres ringetonen for en VIP-post	53
31.3 Sådan slettes en post fra VIP-listen	53

32	Betjening af baseenhed	53
32.1	Sådan indstilles baseenhedens ringevolumen og -melodi.	53
32.2	Tasten R (flash)	54
32.3	Sådan ændres PIN-koden (systemet PIN-kode)	54
32.4	Sådan indstilles opkaldstilstanden	54
33	Ekstra håndsæt og baseenheder	55
33.1	Sådan tilføjes et nyt håndsæt	55
33.2	Sådan fjernes et håndsæt	55
33.3	Sådan vælges en baseenhed	56
33.4	Sådan bruges flere håndsæt	56
34	Nummerviser ID/CLIP	57
34.1	Opkaldslisten	58
34.2	Sådan ringes der til et nummer fra opkaldslisten	58
34.3	Sådan gemmes et nummer fra opkaldslisten i telefonbogen	58
34.4	Sådan slettes numre fra opkaldslisten	58
35	Telefonsvarerindikator	59
36	Telefonsvarer	59
36.1	Indstilling af sproget for den interne voice prompt	59
36.2	LED-display	59
36.3	Tastefunktioner på telefonsvarer	60
36.4	Svarbeskeder	60
36.5	Sådan slås telefonsvareren TIL/FRA	61
36.6	Indstilling af antal ring	61
36.7	Kontrol af antal ring	61
36.8	Indstilling af dato og klokkeslæt	61
36.9	Kontrol af dato/klokkeslæt	62
36.10	Programmering af VIP-koden	62
36.11	Betjening	63
36.12	Indtaling af et memo	63
36.13	Afspilning af indkommende meddelelser og memoer	63
36.14	Sletning af meddelelser	63
36.15	Hukommelse fuld	64
36.16	Fjernbetjening	64
36.17	Sådan slås telefonsvareren til ved hjælp af fjernbetjeningen	65
37	Menuoversigt	65
38	Fejlfinding	66
39	Tekniske kendetegn	67
40	Garanti	68
40.1	Garantiperiode	68
40.2	Garantiens håndtering	68
40.3	Undtagelser fra garantien	68
41	Serviceadresse og support	68
42	Overensstemmelses- og fabrikationserklæring	68

Hrvatski	69
43 Savjeti za sigurnost	69
44 Čišćenje	70
45 Odlaganje uređaja na otpad (okolina)	70
46 Instalacija	71
46.1 Instalacija baze	71
46.2 Instalacija baterija	71
47 Upoznavanje telefona	72
47.1 Tipke/LED	72
47.2 Navigacija izbornika	74
48 Rad slušalice	74
48.1 Uključivanje/isključivanje slušalice	74
48.2 Jezične postavke	74
48.3 Uspostavljanje poziva	74
48.4 Primanje poziva	75
48.5 Opcije popisa za ponovni poziv	76
48.6 Aktivacija/deaktivacija handsfree funkcije	76
48.7 Upozorenje ako je slušalica izvan dosega	76
48.8 Podešavanje glasnoće zvučnika	76
48.9 Pokazivač trajanja poziva na zaslonu	77
48.10 Isključivanje mikrofona (nečujno)	77
48.11 Tipka za pauzu	77
48.12 Lociranje izgubljene slušalice (paging)	77
48.13 Uporaba alfanumeričke tipkovnice slušalice	77
48.14 Podešavanje razine glasnoće zvonjave na slušalici	77
48.15 Podešavanje melodije zvonjave na slušalici	78
48.16 Zaključavanje tipkovnice	78
48.17 UKLJUČIVANJE/ISKLUČIVANJE bipa tipke	79
48.18 Kontrast zaslona	79
48.19 Promjena naziva slušalice	79
48.20 Automatski odgovor	79
49 Tvorničke postavke slušalice (Resetirati slušalicu)	80
50 Podešavanje sata i alarma	80
50.1 Datum i vrijeme	80
50.2 Format sata	81
50.3 Uporaba obilježja alarma	81
51 Telefonski imenik	82
51.1 Adding a number and a name to the phone book	82
51.2 Traženje broja u telefonskom imeniku	82
51.3 Promjena imena ili broja u telefonskom imeniku	82
51.4 Brisanje imena i broja iz telefonskog imenika	82
52 VIP popis	83
52.1 Kopiranje unosa telefonskog imenika na VIP popis	83
52.2 Promjena tona zvonjave za VIP unos	83
52.3 Brisanje unosa s VIP popisa	83

53	Rad baze	83
53.1	Podešavanje glasnoće zvonjave i melodije baze	83
53.2	Tipka R (flash)	84
53.3	Promjena PIN koda (sistemskeg pin koda)	84
53.4	Podešavanje načina biranja	84
54	Dodatne slušalice i baze	85
54.1	Dodavanje nove slušalice	85
54.2	Uklanjanje slušalice	85
54.3	Odabir jedinice baze	86
54.4	Uporaba više slušalica	86
55	Caller ID/CLIP	87
55.1	Popis poziva	88
55.2	Pozivanje broja s popisa poziva	88
55.3	Pohranjivanje broja s popisa poziva u telefonski imenik	88
55.4	Brisanje brojeva s popisa poziva	89
56	Pokazivač glasovne pošte	89
57	Automatska tajnica	89
57.1	Postavljanje jezika internih govornih uputa	89
57.2	LED zaslon	89
57.3	Funkcije tipaka automatske tajnice	90
57.4	Izlazne poruke	90
57.5	Uključivanje i isključivanje automatske tajnice	91
57.6	Postavljanje broja oglašavanja zvona	91
57.7	Provjera broja oglašavanja zvona	92
57.8	Postavljanje datuma i vremena	92
57.9	Provjera datuma i vremena	92
57.10	Programiranje VIP koda	92
57.11	Rad	93
57.12	Snimanje bilješke	93
57.13	Preslušavanje primljenih poruka i bilješki	93
57.14	Brisanje poruka	94
57.15	Puna memorija	94
57.16	Daljinsko upravljanje	94
57.17	Daljinsko uključivanje automatske tajnice	95
58	Struktura izbornika	96
59	Rješavanje problema	97
60	Tehnička obilježja	98
61	Jamstveni list	99
61.1	Period jamstva	99
61.2	Jamstveni postupak	99
61.3	Izuzeća od jamstva	99
62	Adresa za servis i podršku	99
63	Declaration of Conformity and manufacturer	99

Magyar

1 Biztonsági javaslat

Az alábbi biztonsági előírásokat elektromos eszköz használata előtt mindig be kell tartani. Kérjük, olvassa végig figyelmesen az alábbi, biztonságos és rendeltetésszerű használatra vonatkozó információkat, egyben ismerje meg az eszköz összes funkcióját. Ezt a használati útmutatót gondosan őrizze meg, hogy szükség esetén átadhassa azt egy másik személynek.

Elektromos biztonság és karbantartás:

- Ne használja a készüléket, ha a hálózati csatlakozó, a vezeték, vagy maga a készülék sérült.
- Ha a készüléket leejtette, mutassa meg egy szerelőnek, mielőtt tovább használná.
- A készülékben nagyfeszültség uralkodik. Soha ne nyissa fel a burkolatot, illetve ne helyezzen tárgyakat a szellőzőnyílásokba.
- Ügyeljen arra, hogy semmilyen folyadék ne jusson a készülékbe. Veszély esetén húzza ki a csatlakozót a konnektorból.
- Csakúgy mint veszély esetén, a készülék tisztítása előtt szintén húzza ki a csatlakozót a konnektorból.
- Ne érjen éles vagy fém tárggyal a töltőhöz illetve a vezetékhez.
- Ne próbálja meg saját maga megjavítani, vagy módosítani a készüléket. A készülék vagy az elektromos kábel különböző javításait kizárólag szakszervízben végeztesse. A nem megfelelően elvégzett javítások komoly veszélyt jelenthetnek a felhasználóra nézve.
- A gyermekek többnyire nincsenek tisztában az elektromos eszközökben rejlő veszélyekkel. Éppen ezért ne hagyja gyermekét felügyelet nélkül elektromos eszköz közelében.
- A készüléket ne használja nedves helyiségekben (pl: fürdőszobában) vagy poros helyeken.
- Ha vihar idején a készülékben hálózati feszültség uralkodik, villámcsapás következtében könnyen megsérülhet. Ezért érdemes a csatlakozót kihúzni, az antennát pedig kiiktatni a vihar idejére.
- Hogy a készüléket biztosan áramtalanítsa, húzza ki a csatlakozót a konnektorból. Mindig a csatlakozónál fogva húzza ki azt, ne pedig a vezetéknél fogva.
- Óvja a vezetéket a forró felületektől vagy más veszélyforrásoktól, és ügyeljen arra, hogy mindig szabadon legyen.
- A sérülések megelőzése érdekében a vezetékeket rendszeresen ellenőrizze.
- Használat előtt az elektromos vezetéket teljesen tekerje szét.
- Ellenőrizze, hogy a fővezeték nincs-e láb alatt.
- A készülék zavarhatja egyes orvosi műszerek működését.
- A kézibeszélő használata közben a hallókészülékben kellemetlen, zúgó hangot kelthet.

Tűzvédelem:

- A készülékben uralkodó hő a készülék meghibásodásához, és/vagy kigyulladásához vezethet. Éppen ezért ne tegye ki a készüléket fokozott hőhatásnak, úgy mint:

- közvetlen napfény vagy fűtőtest
- a készülék szellőzőinek letakarása tilos

Robbanásveszély:

- Soha ne dobja a telepeket tűzbe.

Mérgezésveszély:

- A telepek gyermekek elől elzárva tartandók.

Fontos:

- A töltőt mindig rendeltetészerűen használja. Ne használjon másik típusú töltőt, mert az megrongálhatja az akkumulátor celláit.
- A hálózati csatlakozó közeli, könnyen elérhető helyen legyen.
- Mivel ez a telefon áramszünet esetén nem működik, ajánlatos egy, a hálózati áramtól függetlenül működő készülék készenlétben tartása, vészhelyzet esetére. (pl: mobiltelefon)
- Csak azonos típusú akkukat használjon. A megfelelő polaritás szerint helyezze be az akkumulátort (a polaritást a készülék belsejében jelöltük). Soha ne használjon hagyományos, nem újratölthető akkukat!

2 Tisztítás

A telefont kissé nedves ronggyal, vagy portaszívó törlőruhával tisztítsa. Ne használjon tisztítószert, vagy maró anyagot.

3 A készülék hulladékként történő elhelyezése (környezetvédelem)



A készüléket élettartama végén nem szabad a normál háztartási hulladékba helyezni. Vigye el egy gyűjtőpontba az elektronikus és elektromos eszközök újrafeldolgozáshoz. Ezt jelzi a szimbólum a terméken, a felhasználói útmutatóban és/vagy a csomagoláson.

A termék néhány anyagát újra fel lehet dolgozni, ha elviszi egy pontra. Segíthet a környezetvédelemben, ha a használt termékek egyes részeit vagy nyersanyagait újrafeldolgoztatja.

Vegye fel a kapcsolatot a helyi hatósággal, ahol további információt kaphat az ön közelében található begyűjtőpontokról.

4 Üzembehelyezés



Mielőtt első alkalommal használná a telefonkészüléket, töltsen 20 órán keresztül a telepeket. Elegendő töltés nélkül a készülék nem fog megfelelően működni.

4.1 Az alapegység üzembehelyezése

Üzembehelyezéskor tegye a következőket:

- Az adapter egyik végét dugja a csatlakozó aljzatba, a másik végét pedig az alapegység hátulján található adapter csatlakozóba.
- Dugja a telefonzsinór egyik végét a fali aljzatba, a másik végét pedig az alapegység hátuljába.

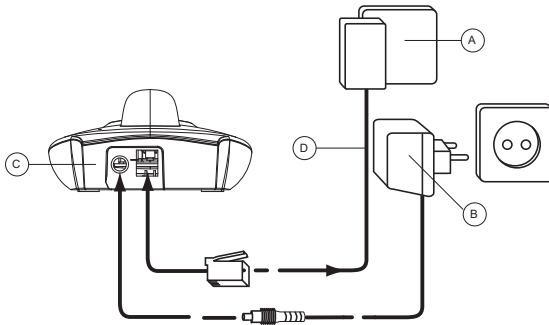

- A. Telefon fali aljzat
- B. Elektromos vezeték
- C. Az ALAPEGYSÉG hátulja
- D. Telefonzsinór

4.2 A telepek üzembehelyezése

- Nyissa fel az elemtartó rekeszt (lásd lent).
- Helyezze be a telepeket a polaritásnak megfelelően (+ és -).
- Zárja le az elemtartó rekeszt.
- Hagyja a kézibeszélőt 16 órán át az alapegységen. A Vonal/Kézibeszélő kijelző (LED) (14) felgyullad az alapegységen.

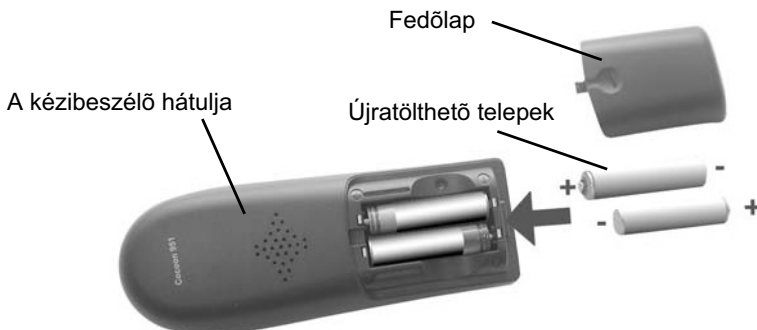

5 Ismerkedés a készülékkel

5.1 Gombok / LED

Handset

1. Kijelző
2. Vonal gomb
3. Fel/Hívás bejegyzés gomb
4. Alfánumerikus gombok
5. Billentyűlezáró gomb
6. Újrahívás/szüneteltetés gomb
7. Mikrofon
8. Flash/Kilépés/VIP gomb
9. Hangszóró hangerő kikapcsolás
10. Le gomb
11. Kihangosítás gomb
12. Belső hívás INT
13. Opciók/Softmenü gombok

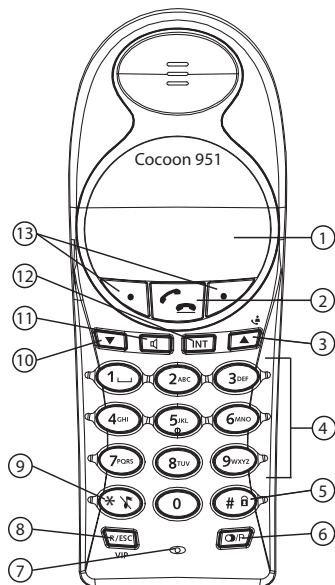

Base

14. Vonal/Kézibeszélő az alapegységen
15. Lapozás gomb
16. Üzenetrögzítő gombok
17. Hangszóró
18. Hang kiválasztás FEL kapcsoló
19. Csengetés számának beállítása
20. VIP kód gomb

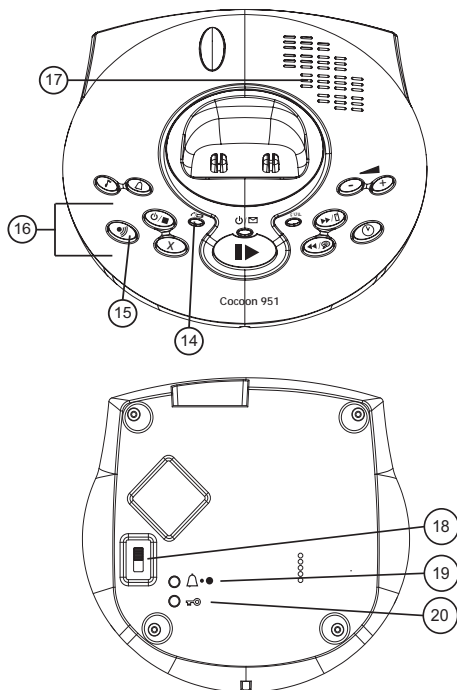

Kijelző (LCD)

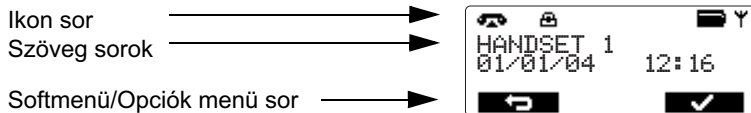

Ikonok

	Telefon letéve
	Telefon felvéve
	Csengetés
	Belső hívás
	Belső kommunikáció két kézibeszélő között
	Kihangosítás BE
	Billentyűzet lezárva
	Nagybetű
	Kisbetű
	Gördítés lehetséges iránya
	Olvasatlan hívás bejegyzés
	Elolvast hívás bejegyzés
	Hívás bejegyzések (folyamatos) Új hívások (villogó)
	Voice mail üzenet
	Kézibeszélő csengetés kikapcsolva
	Ébresztő beállítás
	VIP lista
	Hatótávolságon belül (folyamatos) Hatótávolságon kívül (villogó)
	Külső hívást tart
	Belső hívást tart
	A telep teljesen fel van töltve
	A telep 25%-a lemerült
	A telep félig lemerült (50%)
	A telep 75%-a lemerült
	A telep lemerült. A telep lemerülésekor a készülék figyelmeztető hangjelzést ad és villogni kezd az elem szimbólum a kijelzőn.

5.2 Tájékozódás a menüben

A kézibeszélő menürendszere könnyen alkalmazható. Valamennyi menü egy opciólistához vezet. A menü áttekintése a "16 menü felépítés" . Menü szerkezet" részben található.

Ha a kézibeszélő készenléti módban van és be van kapcsolva, nyomja meg a gombot a 'Menü' ('Menu') alatt a főmenü megnyitásához.

Nyomja meg a ▲ ③ vagy a ▼ gombot ⑩ a kívánt menüpont eléréséhez. Egy nyíl ► - ikon mutatja a kiválasztott menüpontot. Ezután nyomja meg a [✓] ⑬ gombot a további opciókhoz, vagy erősítse meg a kijelzőn látható beállítást.



Kilépés, vagy visszalépés egy szintet a menüben:

A menüben egy szinttel történő visszalépéshez nyomja meg a [↩] ⑬ gombot.

Kilépéshez és a készenléti módba történő visszatéréshez nyomja meg az ESC ⑧ gombot.

Ha egy gombot sem nyom meg 15 másodpercen keresztül, akkor a kézibeszélő automatikusan visszatér a készenléti módba.

6 A kézibeszélő kezelése

6.1 A kézibeszélő be- és kikapcsolása

- A kézibeszélő bekapcsolásához nyomja meg a vonal gombot ☎ ②
- A kézibeszélő kikapcsolásához nyomja meg a gombot a 'Menü' ('Menu') ⑬ alatt majd a nyíl gombok ▲ ③ / ▼ ⑩ segítségével válassza a "Kikapcsolás" ("Power off") gombot. Nyomja meg a [✓] ⑬ gombot megerősítésként, vagy a [↩] ⑬ gombot a menü elhagyásához.

6.2 Nyelv beállítása





A telefon kijelzőjén 5 különböző nyelv jeleníthető meg: a választható nyelveket lásd a csomagoláson található táblázatban!!

A nyelv beállításához a következőket kell tennie:





- Nyomja meg a gombot a 'Menü' ('Menu') ⑬ alatt
- Nyomja meg ismételten a Fel vagy Le gombot ▲ ③ / ▼ ⑩ a "Kézibeszélő" ("Handset") kiválasztásához
- Nyomja meg a [✓] ⑬ gombot a megerősítéshez
- Nyomja meg ismételten a Fel vagy Le gombot ▲ ③ / ▼ ⑩ a "Nyelv" ("Language") kiválasztásához
- Nyomja meg a [✓] ⑬ gombot a megerősítéshez
- A nyelvbeállítás megjelenik a kijelzőn.
- Nyomja meg ismételten a Fel vagy Le gombot ▲ ③ / ▼ ⑩ az Ön által használni kívánt nyelv kiválasztásához.
- Nyomja meg a 'Mentés'-re ('Save') ⑬ gombot a megerősítéshez vagy a [↩] ⑬ gombot a menü elhagyásához.

6.3 Hívás kezdeményezés



6.3.1 Külső hívás

- Nyomja meg a Vonal gombot  (2).
- A Vonal/Kézibeszélő jel  (LED) (14) az alapegységen felvillan, és a Hívás szimbólum  megjelenik a kijelzőn.
- A tárcsahangot fogja hallani. Tárcsázza a hívni kívánt telefonszámot.
- A szám megjelenik a képernyőn, és a készülék automatikusan tárcsázza azt.
- A hívás befejezése után, nyomja meg a vonal gombot  (2) a vonal megszakításához.





6.3.2 Számkészítés

- Tárcsázza a hívni kívánt telefonszámot. A  (13) gomb megnyomásával kijavíthatja a számot.
- Nyomja meg a Vonal gombot  (2).
- A Vonal/Kézibeszélő jel  (LED) (14) az alapegységen felvillan, és a Hívás szimbólum  megjelenik a kijelzőn.
- A készülék automatikusan tárcsázza a számot.
- A hívás befejezése után, nyomja meg a vonal gombot  (2) a vonal megszakításához.

6.3.3 Utolsó hívott szám újrahívása





- Nyomja meg a Vonal gombot  (2).
- Nyomja meg az Újrahívás gombot  (6). A készülék automatikusan tárcsázza a legutolsó hívott számot.

6.3.4 Utolsó 5 hívott szám újrahívása

- Nyomja meg az Újrahívás gombot  (6). A legutolsó hívott szám megjelenik a kijelzőn.
- Nyomja meg az Újrahívás gombot  (6) néhányszor, míg a kívánt számok meg nem jelennek a kijelzőn.
- Nyomja meg a Vonal gombot  (2).
- A készülék automatikusan tárcsázza a kijelzőn látható számot.
- A hívás befejezése után, nyomja meg a Vonal gombot  (2) a vonal megszakításához.

6.3.5 Mentett szám hívása a Telefonkönyvből

A készüléken található telefonkönyv is, melybe telefonszámokat menthet névvel együtt (Lásd még "9 Telefonkönyv"). Szám hívása a Telefonkönyvből:

- Nyomja meg a Telefonkönyv gombot  (13). A Telefonkönyvben található első szám jelenik meg a kijelzőn.
- Nyomja meg a Fel vagy Le gombot  (3) /  (10) ismételten a hívni kívánt szám kiválasztásához.
- Nyomja meg a Vonal gombot  (2).
- A készülék automatikusan tárcsázza a kijelzőn látható számot.
- A hívás befejezése után, nyomja meg a Vonal gombot  (2) a vonal megszakításához.



6.4 Hívás fogadás

Bejövő külső vagy belső hívás esetén, a kézibeszélő csöngeni kezd. Átmenetileg elnémíthatja a kézibeszélőt a 'Némaüzem' ('Quiet') (13) alatt lévő gombbal.

- Minden regisztrált kézibeszélő csörögni fog bejövő hívás esetén.
- A Hívás szimbólum  felvillan a kijelzőn.

- A hívó fél telefonszáma megjelenik a kijelzőn, ha van Hívóazonosítója (CLIP). Ezügyben keresse fel szolgáltatóját. A hívó fél neve szintén megjelenik a kijelzőn, amennyiben:
 - a telefonszám névvel együtt szerepel a Telefonkönyvben
 - a hálózat a számmal együtt elküldi a hívó nevét is
- Nyomja meg a vonal gombot  ② a külső hívás fogadásához.

VAGY

- Emelje le a kézibeszélőt az alapegységről (ha az Automatikus válasz opció aktív, Lásd "6.20 AutoMATIKUS válasz")
- Beszélgetés közben a  szimbólum jelenik meg a kijelzőn és a hívásidő számlálója elindul.
- A hívás befejezése után, nyomja meg a Vonalt gombot  ② a vonal megszakításához, vagy tegye vissza a kézibeszélőt az alapegységre.

6.5 Újratárcsázási lista opciók

Az újratárcsázási listát görgetve (lásd "6.3.4 Utolsó 5 hívott szám újrahívása") a következő opciók közül választhat:



Amikor a kívánt szám megjelenik a kijelzőn, nyomja meg az 'Opciók' gombot ('Options') ⑬, és a Fel vagy Le gombok segítségével ▲ ▼ válasszon a következő opciók közül:

Hívás törlése (Delete Call): bejegyzés törlése az újratárcsázási listából. A megerősítéshez nyomja meg a  ⑬ gombot.

Szám mentése (Save number): szám mentése a telefonkönyv memóriájába. A megerősítéshez nyomja meg az  ⑬. Írjon be egy nevet (Lásd még "9.1 Telefonszám és név hozzáadása a Telefonkönyvhöz") nyomjon a 'Mentés'-re ('Save') ⑬. Szerkessze meg a számot, és nyomja meg ismételten a 'Mentés'-t ('Save') ⑬.

Összes hívás törlése (Delete all calls): minden bejegyzés törlése az újratárcsázási listából. A megerősítéshez nyomja meg a  ⑬ gombot.

6.6 Kihangosítás aktiválása/deaktiválása

Ez az üzemmód lehetővé teszi, hogy a készülék kézbentartása nélkül folytasson beszélgetést. Beszélgetés közben nyomja meg a Kihangosítás gombot  ⑪ a kihangosítás aktiválásához. Nyomja meg ismételten a  ⑪ gombot a kihangosítás kikapcsolásához.



Ha kihangosított üzemmódban kezdeményez hívást, és változtatni kíván a hangerőn, nyomja meg a Fel vagy Le gombot ▲ ③ / ▼ ⑩ ismételten.



Amennyiben huzamosabb ideig használja a Kihangosítás funkciót, a telepek gyorsabban lemerülhetnek.

6.7 Figyelmeztetés a hatósugaron kívül

Amennyiben a kézibeszélő az alapegység hatósugarán kívül kerül, a készülék figyelmeztető hangjelzést ad.

- A 'KERESÉS' ('SEARCHING') opció jelenik meg, és a Ψ szimbólum felvillan a kijelzőn.
- Menjen közelebb az alapegységhez.
- Amint visszatér az alapegység hatósugarán belülré, egy hangjelzés szólal meg, és a Ψ szimbólum megszűnik villogni.

6.8 Hangszóró erejének beállítása

Beszélgetés alatt a Fel és Le gombok segítségével ▲ (3) / ▼ (10) lehet szabályozni a hangszóró erejét. Öt különböző erősség közül választhat. A telefon alapesetben a '3'-as szintet állítja be:

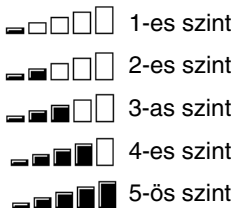

Kihangsított módban a hangerősség a fent említett módon is szabályozható!

6.9 Hívásidő kijelzés

Külső hívás közben a hívásidő megjelenik a kijelzőn:

Pl.: "01:10:40" a következőt jelenti: 1 óra , 10 perc és 40 másodperc.

A hívásidő eltűnik a kijelzőről 5 másodperccel a hívás befejezése után.

6.10 Mikrofon kikapcsolása (néma üzemmód)

Beszélgetés közben a mikrofon kikapcsolásához nyomja meg a '**Néma üzemmód**' ('Mute') (13) alatt lévő gombot. Ezután beszélhet anélkül, hogy a hívó fél hallaná Önt. A mikrofon visszakapcsolásához nyomja meg a '**Ki**' ('Off') (13) alatt lévő gombot.

6.11 Szünet gomb

Ha tárcsáz egy telefonszámot, és szünetet akar iktatni a számba, nyomja meg a Szünet gombot 'P' (6) a megfelelő helyen.

Ha tárcsázza vagy újratárcsázza ezt a számot, a szünet (3 másodperc) automatikusan beiktatódik.

6.12 Elveszett kézibeszélő megtalálása (lapozás)

If you cannot find the handset, briefly press the Paging key * (15) on the base unit.









All handsets subscribed on the base unit will ring so you can locate the misplaced handset.

To stop the signal, briefly press the Line key (2) on any handset.

6.13 Using the alphanumeric handset keypad

Szöveg beírásához használja az alfanumerikus billentyűzetet. Egy betű kiválasztásához nyomja meg a hozzá tartozó gombot. Pl.: ha megnyomja az '5'-ös gombot, az első karakter, a 'j' jelenik meg a kijelzőn. Nyomja meg többször a gombot a hozzárendelt többi karakter kiválasztásához.

Nyomja meg egyszer a '2'-es gombot az 'a' betű kiválasztásához. Amennyiben az 'a'-t és a 'b'-t is ki akarja választani egymás után, először nyomja meg a '2'-es gombot egyszer az 'a'

betű kiválasztásához, várjon 2 másodpercet, amíg a kurzor a következő pozícióra vált, és azután nyomja meg a '2'-es gombot kétszer a 'b'-betű kiválasztásához. A hibásan beírt karaktereket törölheti is a Törlés  gombbal . A kurzor előtt lévő karakter törlődik. Minden karaktert kitörölhet, ha a Törlés  gombot  1,5 másodpercig lenyomva tartja. A kurzor a Fel és Le gombok   /   segítségével mozgatható. A kis- és nagybetűk között a '*'-gomb  nyomvatartásával válthat. A bal felső sarokban 'abc' jelenik meg kisbetű esetén, 'ABC' pedig nagybetű esetén.

A beviteli jelpéldet megváltoztathatja angolról (ABC) latinra (AÀÁ), görögre (ΑΒΓ) vagy oroszra (АБВ) a # gomb 2 másodpercen át tartó lenyomásával.





















6.14 Csengőhang erősség beállítása kézibeszélőn

Módosíthatja egy (hálózaton belüli és kívüli) bejövő hívás csengőhangjának erősségét 0-5 szint között.





Ha a 'Ki' ('Off') szintet választja (0 szint), a  szimbólum jelenik meg a kijelzőn. A kézibeszélő nem fog csörögni bejövő hívás esetén (a kézibeszélő mindig csörögni fog hálózaton belüli hívás esetén).

Az '5'-ös szint a legmagasabb szint. A telefon alapesetben az '5'-ös szintet állítja be.

6.14.1 Csengőhang erősség beállítása hálózaton belüli és kívüli hívások esetében (0-5)

- Press the option button under 'Menu' 
- Press the Up or Down key   /   repeatedly until 'Handset' is selected
- Press   to confirm
- Press the Up or Down key   /   repeatedly until 'Ringer volume' is selected
- Press   to confirm
- The current volume is shown and hearable.
- Press the Up or Down key   /   repeatedly to select the desired volume.
- Press 'Save'  to confirm your selection or press   to leave the menu.















- Kikapcsolhatja a csengőhangot csengés közben, a 'Némaüzem' ('Quiet') alatti gombbal.
- Ha lenyomva tartja a  gombot  3 másodpercig, kikapcsolja a kézibeszélő csengőhangját. A  szimbólum jelenik meg a kijelzőn. Az újraaktiváláshoz nyomja meg ismét a  gombot  3 másodpercig

6.15 Csengődallam beállítása a kézibeszélőn

Megváltoztathatja a csengődallamot bejövő hívás esetén (hálózaton belüli és kívüli). A készüléken 9 beállítható dallam található (1-9). Alapesetben hálózaton kívüli dallam az '1'-es, és a hálózaton belüli a '2'-es.

6.15.1 Csengődallam beállítása hálózaton belüli és kívüli hívások esetén (1-9)

- Nyomja meg a gombot a 'Menü' ('Menu') alatt
- Nyomja meg ismételtlen a Fel vagy Le gombot   /   a 'Kézibeszélő' ('Handset') kiválasztásához
- Nyomja meg a   gombot a megerősítéshez
- Nyomja meg ismételtlen a Fel vagy Le gombot   /   a 'Csengődallam' ('Ringtone') kiválasztásához

- Nyomja meg a  (13) gombot a megerősítéshez
- Válassza a 'Hálózaton kívüli' ('External') vagy a 'Hálózaton belüli' ('Internal') menüpontot, majd nyomja meg a  (13) gombot
- Az aktuális dallam hallható.
- Nyomja meg a Fel vagy Le gombot ▲ (3)/▼ (10) ismételten a kívánt erősség kiválasztásához.
- Nyomja meg a 'Mentés'-t ('Save') (13) a megerősítéshez, vagy a  (13) a menü elhagyásához

6.16 Billentyűzár



Lezárt billentyűzet esetében nem lehet számot tárcsázni, csak bejövő hívásokat fogadhat.

A billentyűzár szimbólum  jelenik meg a kijelzőn.

- Tartsa lenyomva a #  gombot (5) 3 másodpercig.
- 'Billentyűzet lezárva' ('Keypad locked') jelenik meg a kijelzőn.
- Nyomja meg a 'Kiold' ('Unlock') (13), majd a '#' (5) gombot a billentyűzár feloldásához.



6.17 Működési hangok ki/be

A kézibeszélő beállítható úgy, hogy bármely gomb lenyomásakor a készülék hangjelzést adjon.

- Nyomja meg a gombot a 'Menü' ('Menu') (13) alatt
- Nyomja meg ismételten a Fel vagy Le gombot ▲ (3)/▼ (10) a 'Kézibeszélő' ('Handset') kiválasztásához
- Nyomja meg a  (13) gombot a megerősítéshez
- Nyomja meg a Fel vagy Le gombot ▲ (3)/▼ (10) ismételten a 'Működési hangok' ('Keypad Beep') kiválasztásához
- Nyomja meg a  (13) gombot a megerősítéshez
- Válassza a
 - 'BE' ('ON'): működési hangok bekapcsolása
 - 'KI' ('OFF'): működési hangok kikapcsolása
- Nyomja meg a 'Mentés'-t ('Save') (13) a megerősítéshez, vagy a  (13) gombot a menü elhagyásához.

6.18 Kijelző élesség



Kijelző élesség megváltoztatásához:

- Nyomja meg a gombot a 'Menü' ('Menu') (13) alatt
- Nyomja meg ismételten a Fel vagy Le gombot ▲ (3)/▼ (10) a 'Kézibeszélő' ('Handset') kiválasztásához
- Nyomja meg a  (13) gombot a megerősítéshez
- Nyomja meg a Fel vagy Le gombot ▲ (3)/▼ (10) ismételten az 'Élesség' ('Contrast') kiválasztásához
- Nyomja meg a  (13) gombot a megerősítéshez
- Válassza ki az élességet a Fel vagy Le ▲ (3)/▼ (10) gombok segítségével
- Nyomja meg a 'Mentés'-t ('Save') (13) a megerősítéshez, vagy a  (13) gombot a menü elhagyásához.

6.19 Kézibeszélő nevének módosítása



Készletléti állapotban megváltoztathatja a kijelzőn található nevet (max. 15 karakter).

- Nyomja meg a gombot a 'Menü' ('Menu') (13) alatt
- Nyomja meg ismételten a Fel vagy Le gombot ▲ (3)/▼ (10) a 'Kézibeszélő' ('Handset') kiválasztásához
- Nyomja meg a  (13) gombot a megerősítéshez

- Nyomja meg ismételten a Fel vagy Le gombot ▲ (3) / ▼ (10) a 'Kézibeszélő neve' ('Handset name') kiválasztásához
- Nyomja meg a  (13) gombot a megerősítéshez
- A  (13) gomb segítségével törölje ki a név betűit, majd az alfanumerikus billentyűzet segítségével írja be a kívánt nevet.
- Nyomja meg a 'Mentés'-t ('Save') (13) az új név beállításához.

6.20 AutoMATIKUS válasz

Bejövő hívás esetén, ha a kézibeszélő az alapegységen van, a kézibeszélőt felvéve a telefon automatikusan vonalat ad. Ez a funkció ki- és bekapcsolható.

- Nyomja meg a 'Menü' ('Menu') (13) alatti gombot
- Nyomja meg ismételten a Fel vagy Le gombot ▲ (3) / ▼ (10) a 'Kézibeszélő' ('Handset') kiválasztásához
- Nyomja meg a  (13) gombot a megerősítéshez
- Nyomja meg ismételten a Fel vagy Le gombot ▲ (3) / ▼ (10) az 'Automata beszélgetés' ('Autotalk') kiválasztásához
- Nyomja meg a  (13) gombot a megerősítéshez
- Válassza a **Ki (On)** vagy **Be (Off)** gombot, majd nyomja meg a 'Mentés'-t ('Save') (13) a megerősítéshez



7 Kézibeszélő alapbeállítása (kézibeszélő reset)

A kézibeszélő valamennyi beállítását visszaállíthatja az eredeti formába, valamint törölheti a Telefonkönyv, a hívás bejegyzés, VIP lista és az újratárcsázási bejegyzések teljes tartalmát.

Az alapbeállítások a következők:



















Alapegység kiválasztás:	Automatikus kiválasztás
Nyomógomb hang:	Be
Külső dallam:	1. dallam
Belső dallam:	2. dallam
Csengetés hangerő:	5. hangerő
Fülhallgató hangerő:	3. hangerő
Kihangosítás:	3. hangerő
LCD élesség:	5
Idő formátum:	24 óra
Kézibeszélő neve:	Kézibeszélő
Telefonkönyv:	Üres
Hívás bejegyzés:	Üres
VIP lista:	Üres
Újrahívás lista:	Üres
Automatikus válasz:	Ki

To restore the settings:

- Press the redial key  (6) for about 10 seconds until 'Handset reset?' appears
- Press  (13) to confirm or  (13) to stop

8 Óra és ébresztő beállítása

8.1 Dátum és idő

- Nyomja meg a 'Menü' ('Menu')  alatti gombot
- Nyomja meg ismételten a Fel vagy Le gombot   /   az 'Ébresztő/Óra' ('Alarm/Clock') kiválasztásához
- Nyomja meg a   gombot a megerősítéshez
- Nyomja meg ismételten a Fel vagy Le gombot   /   a 'Dátum és Idő' ('Date and time') kiválasztásához
- Nyomja meg a   gombot a megerősítéshez
- Írja be az adott év utolsó két számjegyét, majd nyomja meg a 'Mentés' ('Save')  gombot
- Írja be a hónapot, majd nyomja meg a 'Mentés' ('Save')  gombot
- Írja be a napot, majd nyomja meg a 'Mentés' ('Save')  gombot
- Írja be az órát, majd nyomja meg a 'Mentés' ('Save')  gombot
- Írja be a percet, majd nyomja meg a 'Mentés' ('Save')  gombot

















A kézibeszélő kikapcsolása, vagy a telepek kivétele után újra be kell állítania a dátumot és az időt!



Ha Ön rendelkezik Hívásazonosító szolgáltatással, és a szolgáltató elküldi a dátumot és időt, akkor bejövő hívás esetén automatikusan beállítja telefonját

8.2 Óra formátum















- Nyomja meg a 'Menü' ('Menu')  alatti gombot
- Nyomja meg ismételten a Fel vagy Le gombot   /   az 'Ébresztő/Óra' ('Alarm/Clock') kiválasztásához
- Nyomja meg a   gombot a megerősítéshez
- Nyomja meg ismételten a Fel vagy Le gombot   /   az 'Idő formátum beállítása' ('Set time format') kiválasztásához
- Nyomja meg a   gombot a megerősítéshez
- Válassza ki az idő formátumot (12h vagy 24h formátum), majd nyomja meg a 'Mentés' ('Save')  gombot

8.3 Ébresztő szolgáltatás használata

Állítsa be a dátumot és az időt, majd az emlékeztetőhöz a kézibeszélőt vegye igénybe. Minden egyes, az alapegységhez regisztrált kézibeszélő emlékeztetőt különbözőképpen állíthatja be. Az ébresztő csak a kézibeszélőn szól, az alapegységen és a többi kézibeszélőn nem.





Ha be van állítva az egyik ébresztő, készenléti üzemmódban a kijelzőn megjelenik az ébresztő beállítás ikon .



8.3.1 Az ébresztő beállítása

- Nyomja meg a 'Menü' ('Menu')  alatti gombot
- Nyomja meg ismételten a Fel vagy Le gombot ▲  / ▼  az 'Ébresztő/Óra' ('Alarm/Clock') kiválasztásához
- Nyomja meg a    gombot a megerősítéshez
- Nyomja meg ismételten a Fel vagy Le gombot ▲  / ▼  az 'Ébresztő beállítása' ('Set Alarm') kiválasztásához
- Nyomja meg a   gombot a megerősítéshez
- Nyomja meg ismételten a Fel vagy Le gombot ▲  / ▼  , majd válassza ki a 4 beállítás közül az egyiket: **Egyszer, Naponta, Hétfőtől péntekig** vagy **KI (Once, On Daily, Mon to Fri or OFF)**. Megerősítésként nyomja meg a   gombot. Ha az **Egyszer, Naponta vagy Hétfőtől péntekig (Once, On Daily or Mon to Fri)** beállítást választja, a kijelzőn a következő jelenik meg:

IDŐ (24hr):

07:00































Írja be a kívánt időpontot a telefon csengetéséhez, majd megerősítésként nyomja meg a 'Mentés'-t ('Save') . Nyomja meg ismételten a Fel vagy Le gombot ▲  / ▼  , majd válassza ki a kívánt ébresztési dallamot a 9 dallam közül, végül megerősítésként nyomja meg a 'Mentés'-t ('Save') .

- Az ébresztő funkció kikapcsolásához, Válassza a 'KI' ('Off') beállítást, majd megerősítésként nyomja meg a   gombot







9 Telefonkönyv

A Telefonkönyvben 200 telefonszámot és nevet tárolhat. A nevek hossza maximum 17 leütés lehet, a telefonszámok hossza pedig 24 számjegy.



















9.1 Telefonszám és név hozzáadása a Telefonkönyvhöz

- Nyomja meg a Telefonkönyv gombot                            
- Ha nincsen bejegyzés a Telefonkönyv memóriájában, akkor az 'Új bejegyzés' ('New Entry') látható a kijelzőn. Nyomja meg a gombot    az új bejegyzéshez.

VAGY







- Nyomja meg az 'Opció' ('Option')  gombot, majd a   gombot az új bejegyzéshez.
- A 'Név' ('Name') felirat jelenik meg a kijelzőn. Az alfanumerikus billentyűzet  segítségével írja be a kívánt nevet.
- Nyomja meg a 'Mentés' ('Save')  gombot, majd írja be a kívánt telefonszámot.
- Nyomja meg a 'Mentés' ('Save')  gombot a bejegyzés elmentéséhez a Telefonkönyvben, vagy a 'Kilépés' ('Esc')  gombot a leállításához.

9.2 Telefonszám keresése a Telefonkönyvben





- Nyomja meg a Telefonkönyv gombot             
- Az alfanumerikus billentyűzet  segítségével írja be a kívánt név kezdőbetűjét.
- A listából az adott betűvel kezdődő első név jelenik meg a kijelzőn.
- Nyomja meg a Fel vagy Le gombot ▲  / ▼  más számok kereséséhez a Telefonkönyvben.
- Ha a keresett szám megjelenik a kijelzőn, a Vonal gomb   megnyomásával automatikusan tárcsázható.

9.3 Changing a name or number in the phone book

Nyomja meg a Telefonkönyv gombot  **13**.

- Írja be a kívánt név kezdőbetűjét.
- A listából az adott betűvel kezdődő első név jelenik meg a kijelzőn.
- Nyomja meg a Fel vagy Le gombot  **3** /  **10** a bejegyzés Telefonkönyvben történő kereséséhez.
- Ha a keresett szám megjelenik a kijelzőn, nyomja meg az 'Opció' ('Option') **13** gombot
- Nyomja meg a Fel vagy Le gombot  **3** /  **10** a 'Bejegyzés szerkesztése' ('Edit entry') kiválasztásához.
- Nyomja meg a  **13** gombot a megerősítéshez
- Nyomja meg a  **13** gombot a név betűinek törléséhez, majd az alfanumerikus billentyűzet segítségével írja be a helyes nevet.
- Nyomja meg a 'Mentés' ('Save') **13** gombot.
- Nyomja meg a  **13** gombot a számok egyenként történő törléséhez, majd az alfanumerikus billentyűzet segítségével írja be a helyes nevet.
- Nyomja meg a 'Mentés' ('Save') **13** gombot a módosítások mentéséhez.

9.4 Telefonszám vagy név törlése a Telefonkönyvből

- Ha a keresett szám megjelenik a kijelzőn, nyomja meg az 'Opció' ('Option') **13** gombot
- Nyomja meg a Fel vagy Le gombot  **3** /  **10** a 'Bejegyzés törlése' ('Delete entry') kiválasztásához.
- Nyomja meg a  **13** gombot megerősítésként, ha a 'Törli a nevet?' ('Delete entry?') felirat megjelenik, vagy nyomja meg a  **13** gombot a leállításához.







10 VIP Lista

A VIP listában olyan Telefonkönyv bejegyzések találhatók, amelyek könnyedén elérhetők a **VIP**-gomb **8** megnyomásával. Valamennyi VIP bejegyzéshez külön csengődallamot választhat. Legfeljebb 10 bejegyzés másolható a Telefonkönyvből a VIP listába.



10.1 Telefonkönyv bejegyzések másolása a VIP listába

- Nyomja meg a **VIP** gombot **8**.
- Ha nincsen bejegyzés a VIP listában, akkor az 'Új bejegyzés' ('New Entry') látható a kijelzőn. Nyomja meg a  **13** gombot az új bejegyzéshez.



VAGY

- Nyomja meg az 'Opció' ('Option') **13** gombot, majd a  **13** gombot az új bejegyzéshez.
- A Telefonkönyv bejegyzések jelennek meg a kijelzőn.
- Az alfanumerikus billentyűzet segítségével írja be a kívánt név kezdőbetűjét.
- A listából az adott betűvel kezdődő első név jelenik meg a kijelzőn.
- Nyomja meg a Fel vagy Le gombot  **3** /  **10** más számok kereséséhez a Telefonkönyvben. A már a VIP listában tárolt bejegyzések mellett a **UJP** ikon látható, ezek nem másolhatók.
- Ha a keresett szám megjelenik a kijelzőn, nyomja meg a 'Kiválaszt' ('Select') **13** gombot
- Az aktuális dallam száma látható. Nyomja meg a Fel vagy Le gombot  **3** /  **10** másik dallam kiválasztásához (1-9), majd megerősítésként nyomja meg a  **13** gombot.

10.2 VIP bejegyzés csengőhangjának módosítása

- Nyomja meg a **VIP** gombot (8)
- Nyomja meg a Fel vagy Le gombot ▲ (3)/▼ (10) a kívánt bejegyzés kiválasztásához
- Nyomja meg az '**Opció**' ('Option') (13) gombot, majd válassza a '**Csengőhang**' ('Ringtone') feliratot, majd a  -t (13).
- Az aktuális dallam száma látható. Nyomja meg a Fel vagy Le gombot ▲ (3)/▼ (10) másik dallam kiválasztásához (1-9), majd megerősítésként nyomja meg a  (13) gombot.



10.3 Bejegyzés törlése a VIP listából

- Ha a keresett szám megjelenik a kijelzőn, nyomja meg az '**Opció**' ('Option') (13) gombot
- Nyomja meg a Fel vagy Le gombot ▲ (3)/▼ (10) a '**Bejegyzés törlése**' ('Delete entry') kiválasztásához.
- Nyomja meg a  (13) gombot megerősítésként, ha a '**Törli a nevet?**' ('Delete entry?')
- Felirat megjelenik, vagy nyomja meg a  (13) gombot a leállításához.



11 Alapegység kezelése

11.1 Csengőhang erősség és dallam beállítása az alapegységen

11.1.1 Dallambeállítás az alapegységen



- Tartsa lenyomva a  gombot az alapegységen az aktuális dallam lejátszásához, ekkor az üzenetrögzítő On/Off  LED-je villog.
- Nyomja meg ismételten a « vagy a » gombot a kívánt dallam kiválasztásához (1-9). Ha 5 másodpercig egy gombot sem nyom le, az On/Off  LED abbahagyja a villogást és ezzel megtörtént a dallam beállítása.

11.1.2 Csengetés hangerejének beállítása az alapegységen

- Tartsa lenyomva a  gombot az alapegységen az aktuális dallam lejátszásához, ekkor az üzenetrögzítő On/Off  LED-je villog.
- Nyomja meg ismételten a « vagy a » gombot a kívánt hangerő kiválasztásához (0-5). Ha 5 másodpercig egy gombot sem nyom le, az On/Off  LED abbahagyja a villogást és ezzel megtörtént a hangerő beállítása.

11.2 Az R gomb (flash)

Nyomja meg a Flash gombot 'R' (8), ha külső vonalán bizonyos szolgáltatásokat kíván igénybe venni, pl. "hívásvárakoztatás" (ha a szolgáltató ezt kínálja Önnek); vagy hívásátírányítás telefon csere igénybevételével (PABX). A Flash gomb 'R' a vonal rövid megszakítására alkalmas. A flash időtartamát 100ms-250ms között állíthatja be. Az alapbeállítás 100ms! Ha azonban a rendszer hosszabb flash időtartamot igényel, az módosítható:



- Nyomja meg a '**Menü**' ('Menu') (13) alatti gombot
- Nyomja meg ismételten a Fel vagy Le gombot ▲ (3)/▼ (10) az '**Alapegység beállításai**' ('Base Settings') kiválasztásához
- Nyomja meg a  (13) gombot a megerősítéshez
- Nyomja meg ismételten a Fel vagy Le gombot ▲ (3)/▼ (10) az '**Újrahívás**' ('Recall') kiválasztásához
- Nyomja meg a  (13) gombot a megerősítéshez

- Nyomja meg ismételten a Fel vagy Le gombot ▲ (3)/▼ (10) a kívánt flash idő beállításához:
 - **Hosszú** = 250ms
 - **Rövid** = 100ms
- Nyomja meg a **'Mentés' ('Save')** (13) gombot a választás megerősítéséhez, majd a  (13) gombot a menü elhagyásához

11.3 PIN-kód megváltoztatása (system pin code)

Az alapegység bizonyos funkciói csak a PIN-kód ismeretében elérhetők.

A PIN-kód 4 számjegyű. A PIN-kód alapbeállításban '0000'. Az alapbeállításban szereplő PIN-kód módosításához, és saját titkos kódjának kialakításához a következőt tegye:



- Nyomja meg a **'Menü' ('Menu')** (13) alatti gombot
- Nyomja meg ismételten a Fel vagy Le gombot ▲ (3)/▼ (10) az **'Alapegység beállításai' ('Base Settings')** kiválasztásához
- Nyomja meg a  (13) gombot a megerősítéshez
- Nyomja meg ismételten a Fel vagy Le gombot ▲ (3)/▼ (10) a **'System Pin' ('System Pin')** kiválasztásához
- Nyomja meg a  (13) gombot, majd írja be a régi PIN-kódot.
- Nyomja meg a **'Mentés' ('Save')** (13) gombot. Ha helytelen PIN-kódot irt be, a **'Helytelen PIN' ('Incorrect pin')** felirat jelenik meg. Ha a helyes PIN-kódot írta be, a készülék az új PIN-kód beírására kéri Önt. Írja be az új kódot, majd nyomja meg a **'Mentés' ('Save')** (13) gombot.
- Megerősítésként írja be újra az új kódot, majd nyomja meg a **'Mentés' ('Save')** (13) gombot.

11.4 Tárcsázási mód beállítása

Telefonkészülékén kétféle tárcsázási mód közül választhat:

- DTMF/Tone üzemmód (a legelterjedtebb)
- Pulse üzemmód (régőbbi készülékek esetében)

A tárcsázási mód megváltoztatásához:

- Nyomja meg a **'Menü' ('Menu')** (13) alatti gombot
- Nyomja meg ismételten a Fel vagy Le gombot ▲ (3)/▼ (10) az **'Alapegység beállításai' ('Base Settings')** kiválasztásához
- Nyomja meg a  (13) gombot a megerősítéshez
- Nyomja meg ismételten a Fel vagy Le gombot ▲ (3)/▼ (10) a **'Tárcsázási mód' ('Dial mode')** kiválasztásához
- Nyomja meg a  (13) gombot, majd válassza ki a kívánt tárcsázási módot a Fel és Le gombokkal ▲ (3)/▼ (10), végül nyomja meg a **'Mentés' ('Save')** (13) gombot a választás megerősítéséhez.

12 További kézibeszélők és alapegységek

Az alapegységre akár 5 kézibeszélőt is kapcsolhat. A kézibeszélők mindegyike 5 alapegységre regisztrálható, a felhasználó pedig kiválaszthatja, hogy melyik alapegységet kívánja használni.

12.1 Új kézibeszélő hozzáadása



Erre csak abban az esetben van szükség, ha a kézibeszélő bejegyzését törölte, vagy ha új készüléket vásárolt

Tartsa 10 másodpercig lenyomva a Lapozás 15 gombot az alapegységen, amíg a Vonal/ Kézibeszélő kijelző 14 az alapegységen gyorsan villogni nem kezd. A Vonal/ Kézibeszélő kijelző 14 3 percen át gyorsan villog. Az alapegység ez alatt az idő alatt regisztrálási üzemmódban van. Kézibeszélő regisztrálásához a következőt kell tennie:

- Nyomja meg a 'Menü' ('Menu') 13 alatti gombot
- Nyomja meg ismételten a Fel vagy Le gombot 3 / 10 a 'Regisztrálás' ('Registration') kiválasztásához
- Nyomja meg a 13 gombot a megerősítéshez
- Válassza a 'Regiszter' -t ('Register'), majd nyomja meg a 13 gombot.
- Válasszon ki egy alapegységet (1-4) a Fel és Le gombok segítségével 3 / 10, majd nyomja meg a 13 gombot.
- Írja be a PIN-kódot (alapegység PIN-kódja), majd nyomja meg a 13 gombot.
- A kézibeszélő most alapegységet keres, és ha megtalálja, megtörténik a regisztrálás. A sikeres regisztrálást követően a készenléti képernyő jelenik meg a készüléken, valamint a kézibeszélő neve és száma olvasható.



Valamennyi kézibeszélő 4 különböző DECT alapegységen regisztrálható. Az alapegységek 1-4-ig számmal vannak ellátva a kézibeszélő memóriájában. Ha új kézibeszélőt regisztrál, alapegység számot adhat hozzá. A legjobb, ha az '1'-et választja.

12.2 Kézibeszélő eltávolítása

Lehetséges a kézibeszélő eltávolítása az alapegységről. Ezt abban az esetben ajánlott megtenni, ha egy kézibeszélő megsérült, vagy új készülékre szeretnének cserélni.



Csak egy másik kézibeszélőt távolíthat el, azt, amelyikről az eljárást végzi, azonban nem.



- Nyomja meg a 'Menü' ('Menu') 13 alatti gombot
- Nyomja meg ismételten a Fel vagy Le gombot 3 / 10 a 'Regisztrálás' ('Registration') kiválasztásához
- Nyomja meg a 13 gombot a megerősítéshez
- Válassza az 'Eltávolítás' -t ('De-register'), majd nyomja meg az 13 gombot.
- Írja be a PIN-kódot (alapegység PIN-kódja), majd nyomja meg a 13 gombot.
- A numerikus billentyűzet segítségével válassza ki az eltávolítani kívánt kézibeszélőt (1-5)
- Az eltávolításhoz nyomja meg az 13.

12.3 Alapegység kiválasztása

Ha kézibeszélőjét több alapegységre is regisztrálta (max. 4), akkor ki kell választania egy alapegységet, mivel a kézibeszélő egyszerre csupán egy alapegységgel tud kapcsolatot létesíteni. Erre két lehetőségünk van:



12.3.1 Automatikus kiválasztás

Ha a kézibeszélőt 'automatikus kiválasztás'-ra állítjuk, a kézibeszélő automatikusan a legközelebbi, készenlétkben lévő alapegységet választja.

- Nyomja meg a 'Menü' ('Menu') ⑬ alatti gombot
- Nyomja meg ismételten a Fel vagy Le gombot ▲ ③/▼ ⑩ a 'Kézibeszélő' ('Handset') kiválasztásához
- Nyomja meg a  ⑬ gombot a megerősítéshez
- Nyomja meg ismételten a Fel vagy Le gombot ▲ ③/▼ ⑩ az 'Alapegység kiválasztása' ('Select Base') kiválasztásához
- Nyomja meg a  ⑬ gombot a megerősítéshez
- Válassza az 'Automata'-t ('Auto'), majd nyomja meg a  ⑬ gombot a megerősítéshez.

12.3.2 Manuális kiválasztás

Amennyiben a kézibeszélőt 'manuális kiválasztás'-ra állítja, a kézibeszélő csak azt az alapegységet fogja felismerni, amelyet Ön beállított.

- Nyomja meg a 'Menü' ('Menu') ⑬ alatti gombot
- Nyomja meg ismételten a Fel vagy Le gombot ▲ ③/▼ ⑩ a 'Kézibeszélő' ('Handset') kiválasztásához
- Nyomja meg a  ⑬ gombot a megerősítéshez
- Nyomja meg ismételten a Fel vagy Le gombot ▲ ③/▼ ⑩ a 'Alapegység kiválasztása' ('Select Base') kiválasztásához
- Nyomja meg a  ⑬ gombot a megerősítéshez
- Válassza a 'Manuális' ('Manual') menüpontot nyomja meg a  ⑬ gombot megerősítésképp.
- Válassza ki a megfelelő alapegységet a Fel és Le ▲ ③/▼ ⑩ gombok segítségével, és nyomja meg a 'Mentés' ('Save') ⑬ gombot.



Ahhoz, hogy választhasson egy alapegységet, a kézibeszélőt előbb regisztrálni kell az adott alapegységre.

12.4 Több kézibeszélő együttes használata





Ez a funkció csak akkor működik, ha 1-nél több kézibeszélő van regisztrálva az alapegységre.



12.4.1 Másik kézibeszélő hívása

- Nyomja meg az INT gombot ⑫.
- A kijelzőn a 'Kézibeszélő_' ('Handset _') jelenik meg
- Tártsázza a hívni kívánt kézibeszélő számát.
- Miután befejezte a beszélgetést, nyomja meg a Vonal  ② gombot.

12.4.2 Belső hívás fogadása



- A belső hívás ikon  és a hívott kézibeszélő száma megjelenik a kijelzőn.
- Nyomja meg a Vonal  ② gombot a belső hívás fogadásához.

VAGY

- Emelje le a kézibeszélőt az alapegységről (ha az Automatikus válasz opció aktív, lásd "6.20 AutoMATIKUS válasz")
- Hívás közben a hívó kézibeszélő száma, és a  szimbólum látható a kijelzőn.
- Miután befejezte a beszélgetést, nyomja meg a Vonal  ② gombot.

12.4.3 Külső hívás fogadása belső hívás közben

Ha külső hívást fogad belső hívás közben, mindkét -belső beszélgetésben résztvevő- kézibeszélő hangjelzést hallat (dupla sípolás).

- Nyomja meg a Vonal  ② gombot kétszer, a külső hívás fogadásához.
- Miután befejezte a beszélgetést, nyomja meg a Vonal  ② gombot.

12.4.4 Hívás közvetítése másik kézibeszélőre

- A külső hívó a vonalban van.
- Nyomja meg az INT ⑫ gombot. A kijelzőn a '**Kézibeszélő_**' ("Handset _") jelenik meg.
- Tárcsázza annak a kézibeszélőnek a számát, melyre a hívást közvetíteni kívánja.
- Ha a tárcsázott kézibeszélő válaszol, máris folytathat belső beszélgetést. Nyomja meg a Vonal  ② gombot, és a készülék közvetíti a külső hívást.
- Amennyiben a tárcsázott kézibeszélő nem válaszol, nyomja meg a '**Befejezés**' ('END') ⑬ alatti gombot, és folytathatja a beszélgetést a külső hívóval.

12.4.5 Konferenciahívás (két belső kézibeszélő és egy külső hívó)

Lebonyolíthat beszélgetést egy belső, és egy külső hívóval egyszerre.

- Ha a külső hívó a vonalban van, nyomja meg az INT ⑫ gombot. A külső vonal várakozik, és a **1** ikon jelenik meg a kijelzőn.
- Tárcsázza annak a kézibeszélőnek a számát, melyet be akar vonni a beszélgetésbe. Válthat is a belső és külső vonal között az INT ⑫ gomb megnyomásával. Amikor a második kézibeszélő várakozik a külső vonalon való beszélgetés közben, az **1** ikon jelenik meg a kijelzőn.
- Ha a tárcsázott kézibeszélő válaszol, nyomja meg a '**Konf.**' ('Conf.') ⑬ gombot.
- A külső és belső hívóval egyaránt létrejött a kapcsolat (konferenciahívás).

13 Hívásazonosító Clip





Ez a szolgáltatás csak akkor működik, ha rendelkezik Hívóazonosító/Clip szerződéssel előfizetéssel. További információkért hívja a telefonszolgáltatót.

Amikor hívást fogad, a hívó telefonszáma, a dátum és az idő megjelenik a kijelzőn. Ha a név el van mentve a Telefonkönyvbe, az ott szereplő név jelenik meg a kijelzőn!

A telefon 30 hívást képes tárolni a Híváslistában, amelyek később is megtekinthetők. Ha a memória megtelt, az új hívások automatikusan a legrégebbi hívások helyére kerülnek. A **1** szimbólum felvillan a kijelzőn, amennyiben nem fogadott hívások szerepelnek a listában. Ha a Híváslista üres, és megnyomja a Fel gombot  ③, a '**Híváslista üres**' ('Call list empty') jelenik meg a kijelzőn.

Információkat hívhat le bejövő hívásokról a következőképpen:

- Nyomja meg a Fel gombot  ③. A hívó neve (amennyiben a hálózat elküldte, vagy szerepel a Telefonkönyv memóriájában) az első sorban látható. A hívó telefonszáma a második sorban, a dátum és idő pedig a harmadik sorban. A harmadik sor végén további jelzéseket láthat:
 - Meg nem tekintett vagy nem fogadott hívás
 -  Megtekintett vagy fogadott hívás

13.1 Híváslista

A fogadott hívások a Híváslistába kerülnek (max. 30 szám).

- Nyomja meg a Fel gombot ▲ (3) a legutóbbi hívás megtekintéséhez.
- A legutóbbi hívó neve megjelenik a kijelzőn. Amennyiben nincs név, a 'Nincs név' ('NO NAME') jelenik meg az első sorban.
- A hívás fogadásának dátuma és ideje minden hívás mellett látható.
- Nyomja meg a Fel gombot ▲ (3) más számok megtekintéséhez.



- Amennyiben sem a Fel, sem a Le gombot ▲ (3)/▼ (10) nem nyomja meg 15 másodpercig, a telefon visszalép készenléti állapotba.
- Miután fogadott egy hívást, a hívó fél száma az utolsó csengetéstől számított 15 másodpercig látható a kijelzőn.
- A Hívásazonosító nem működik, miközben hívó van a vonalban, és van második bejövő hívás is.

13.2 Telefonszám hívása a híváslistából

- Nyomja meg a Fel gombot ▲ (3) a Híváslistába való belépéshez
- Nyomja meg a Fel gombot ▲ (3) a kívánt szám kiválasztásához.
- Ha a szám megjelent a kijelzőn, nyomja meg a Vonal ☎ (2) gombot, és a készülék automatikusan tárcsázza a számot.

13.3 Telefonszám tárolása a híváslistából a telefonkönyvbe

- Nyomja meg a Fel gombot ▲ (3) a Híváslistába való belépéshez.
- Nyomja meg a Fel gombot ▲ (3) a kívánt szám kiválasztásához.
- Nyomja meg az 'Opció' ('Option') (13) gombot.
- Nyomja meg a Fel vagy Le gombot ▲ (3)/▼ (10) ismételten, a 'Szám mentése' ('Save number') kiválasztásához
- Nyomja meg a  (13) gombot a megerősítéshez
- A név megjelenik, amennyiben a hálózat elküldte azt. Szerkeszthet, vagy hozzáadhat nevet mentés előtt.
- Nyomja meg a 'Mentés' ('Save') (13) gombot a szám kiválasztásához. Változtasson a számon, amennyiben szükséges, majd nyomja meg a 'Mentés' ('Save') (13) gombot ismét, a telefonkönyvben történő tároláshoz
- A telefon visszalép a Híváslistába.

13.4 Telefonszám törlése a híváslistából

13.4.1 Egyetlen szám törlése

- Nyomja meg a Fel gombot ▲ (3) a Híváslistába történő belépéshez.
- Nyomja meg a Fel gombot ▲ (3) a kívánt szám kiválasztásához.
- Nyomja meg az 'Opció' ('Option') (13) gombot.
- Nyomja meg a Fel vagy Le gombot ▲ (3)/▼ (10) ismételten a 'Hívás törlése' ('Delete call') kiválasztásához
- Nyomja meg a  (13) gombot a megerősítéshez
- A hívás törlődik, és a következő hívás jelenik meg a kijelzőn.



13.4.2 Összes szám törlése

- Nyomja meg a Fel gombot ▲ (3) a Híváslistába való belépéshez..
- Nyomja meg az 'Opció' ('Option') (13) gombot.
- Nyomja meg a Fel vagy Le gombot ▲ (3)/▼ (10) ismételten az 'Összes szám törlése' ('Delete all calls') kiválasztásához

- Nyomja meg a  (13) gombot a megerősítéshez
- Minden hívás törölve.

14 Voice mail kijelző

Ez a funkció csak akkor elérhető, ha rendelkezik voice mail vagy phone mail szolgáltatással, és ha a hálózat elküldi a kijelzést a Hívásazonosítóval (CLIP) együtt!

Ha új voice mail üzenete érkezett, a  ikon jelenik meg a kijelzőn. Ha egyszer már meghallgatta üzeneteit, a  ikon jelenik meg.

15 Üzenetrögzítő

A Cocoon 951 rendelkezik egy beépített digitális üzenetrögzítővel, max. 9 percnyi kapacitással. Az üzenetrögzítő távirányítással működtethető, és két kimenő üzenet közvetítésére alkalmas (OGM 1 és OGM 2) (max. 2 perc). Két lehetőség van:

- Az OGM 1 esetén a hívó üzenetet hagyhat
- Az OGM 2 esetén a kimenő üzenet adott, a hívó azonban nem hagyhat üzenetet

A max. felvételi idő minden bejövő üzenet esetében = 3 perc.

Egy automata hang különböző információkat közöl, mint pl. a hívás dátuma és ideje, vagy a VIP kód, csengődallam. Az automata hang beállítható nyelvei a csomagoláson olvashatók!

15.1 Az automata hang nyelvének beállítása









Három beállítható automata hang áll rendelkezésre, melyet az alapegység alján található kapcsolóval állíthat be. Állítsa a kapcsolót a kívánt nyelvre, és nyomja meg a lejátszás  gombot a megerősítéshez.

15.2 LED kijelző

Az új üzenet LED  villogni kezd, ha új üzenete érkezik; a hosszabb szünetek közti villanások száma jelzi, hogy a készülék hány új hívást rögzített.

Ha az üzenetrögzítő ki van kapcsolva, a Be-Ki LED  nem világít. A MEMÓRIA TELI-LED kigyullad, ha a belső memória megtelt, és nem lehet új üzenetet rögzíteni.

15.3 Üzenetrögzítő gombjainak funkciói

Gomb	Készenléti mód		Visszajátszás közben
	Nyomja meg a gombot röviden	tartsa lenyomva 2 másodpercig	
1 	OGM lejátszása	OGM rögzítése	Vissza az előző üzenetre
2 	Üzenetek visszajátszása	-	Szünet
3 	-	Emlékeztető	Üzenet átugrása
4 	Hangerő beállítása	-	Hangerő beállítása
5 	OGM kiválasztása	Be-kikapcsolás	Stop
6 	VIP-kód	VIP-kód	-
7 	Csengőhang száma	Csengőhang számának beállítása	-
8 	Visszajátszási idő	Idő/dátum beállítás	-
9 	-	Üzenetek törlése	Üzenet vagy OGM törlése

15.4 Kimenő üzenetek

Két kimenő üzenet rögzíthető 2 percen (OGM1 és OGM2).

- Az 1. kimenő üzenet esetén üdvözlő üzenet hallható, és lehetőséget nyújt a hívónak üzenet hagyására.
- A 2. kimenő üzenet esetén üdvözlő üzenet hallható, de a hívó nem hagyhat üzenetet.

15.4.1 Kimenő üzenet rögzítése (OGM 1 vagy OGM 2)

- Nyomja meg a gombot az OGM kiválasztásához.
- Egy hang visszajátssza a rögzített OGM-t
- Tartsa lenyomva a gombot két másodpercig
- A hangjelzés után rögzítse a kimenő üzenetet
- Nyomja meg a Stop gombot a rögzítés befejezéséhez



A felvétel nem haladhatja meg a 2 percet. Ha nincs rögzített kimenő üzenet, a készülék az előzőleg rögzített üzenetet veszi figyelembe.

15.4.2 Kimenő üzenet visszajátszása

A kimenő üzenet ellenőrzéséhez:

- Nyomja meg a gombot.

Fontos: A bejelentkező jelzés leállításához nyomja meg röviden a Stop gombot.

15.4.3 Kimenő üzenet kiválasztása

- Nyomja meg a gombot az üzenet kiválasztásához.
- A belső hang megerősíti az üzenet kiválasztását..



Csak akkor lehet kimenő üzenetet választani, ha az üzenetrögzítő be van kapcsolva. Ha a memória tele van, csak a második üzenetet lehet választani (csak üdvözlő szöveg üzenetrögzítés nélkül)

15.4.4 Kimenő üzenet törlése

Amennyiben törli a kimenő üzenetet, alapesetben a 'Hívjon később' üzenet jelentkezik.

Kimenő üzenetek törléséhez:

- Válassza ki a kívánt kimenő üzenetet a gombbal.
- Nyomja meg a gombot a kimenő üzenet lejátszásához.
- Tartsa lenyomva a gombot, amikor a készülék visszajátssza az OGM-et.

15.5 Üzenetrögzítő be/kikapcsolása

Ha az üzenetrögzítő be van kapcsolva, a -LED kigyullad, és a készülék automatikusan adja a vonalat néhány csengetés után (lásd "15.6 csengetés számának beállítása").

- Tartsa lenyomva a gombot 2 másodpercig, az üzenetrögzítő bekapcsolásához. Egy hang megerősíti a beállítást, és közli, melyik kimenő üzenet aktív (OGM 1 vagy OGM 2).
- Tartsa lenyomva a gombot újabb 2 másodpercig az üzenetrögzítő kikapcsolásához. Egy hang megerősíti a beállítást.



Ha az üzenetrögzítő ki van kapcsolva, a készülék automatikusan vonalat ad 10 csengetés után, a távirányítás aktiválásához (lásd "15.16 távirányítás")

15.6 Csengetés számának beállítása

A Δ • gombok az alapegység alján található

A csengetések száma, mely után az üzenetrögzítő válaszol a hívásokra, beállítható 2 – 9 és TS (Takarékos üzemmód). A standard beállítás 3 csengetés. Takarékos üzemmódban, a készülék 5 csengetés után válaszol, amennyiben nincs új üzenet, és 2 csengetés után, ha van új üzenet. Amennyiben nincs új üzenet, és távirányítással ellenőrzi üzeneteit, (lásd “15.16 távirányítás”), a második csengetés után leteheti. Így nem kell kapcsolási díjat fizetnie, mégis megtudhatja, hogy van-e új üzenete.

- Nyomja meg röviden a Δ • gombot. Egy hang közli az aktuális üzenetek számát.
- Tartsa lenyomva a Δ • gombot 2 másodpercig, a csengetés számának beállításához.
- Nyomja meg a \ll vagy a \gg gombot az aktuális csengetésszám megváltoztatásához.
- Megerősítésképpen nyomja meg a Δ • gombot. Az aktuális beállítást a belső hang megerősíti.



Amennyiben 3 másodpercig nem nyom meg semmit, a készülék visszalép az üzenetrögzítő menübe, a beállítások megváltoztatása nélkül.

15.7 Csengetés számának ellenőrzése

- Nyomja meg a Δ • gombot röviden.
- Az automata hang közli a beállított csengetésszámot.

15.8 Dátum és idő beállítása

Az üzenetrögzítő dátum/idő beállítása független a telefonétól. Minden hívás dátuma és ideje regisztrálásra kerül, és látható a visszajátszás alatt.

Az idő kijelzés formája a belső hang nyelvétől függ. Pl. az angol 12-órás időformátumot használ, a német 24 órásat.

Dátum és idő programozása:

- Tartsa lenyomva a \odot gombot 2 másodpercig.
- Az automata hang megkéri Önt a dátum beállítására.
- Nyomja meg néhányszor a \ll vagy a \gg gombot a nap beállításához. Az automata hang közli az aktuális beállításokat.
- Nyomja meg a \odot gombot a nap megerősítéséhez.
- Az automata hang megkéri Önt az óra beállítására.
- Nyomja meg néhányszor a \ll vagy a \gg gombot az óra beállításához.
- Nyomja meg a \odot gombot az óra megerősítéséhez.
- Az automata hang megkéri Önt a perc beállítására.
- Nyomja meg néhányszor a \ll vagy a \gg gombot a perc beállításához.
- Nyomja meg a \odot gombot a perc megerősítéséhez.

A készülék ezután megerősítésképpen megismétli a teljes beállítást.

Fontos:

- Amennyiben 8 másodpercig nem nyom meg egyetlen gombot sem, akkor az előző nap/ idő beállítást menti a készülék, és automatikusan kilép a nap/idő beállítás módból.
- Amennyiben először használja a készüléket, és még nem állította be a napot és az időt, a készülék a rögzítés napját és idejét nem írja ki.
- Áramkimaradás esetén a napot/időt újra be kell állítani az alapegységen.

15.9 Dátum/idő ellenőrzése











- Nyomja meg a  gombot a nap/idő kiírásához. A belső hang közli az aktuális nap/idő beállítást.

15.10 VIP kód programozása

A gombok az alapegység alján található

A VIP kód egy 3-jegyű kód, amely a készülék távoli kezelésére szolgál (lásd "15.16 távirányítás"). A VIP alapesetben '321'

15.10.1 VIP kód módosítása

- Tartsa lenyomva a  gombot 2 másodpercig, a VIP kód megváltoztatásához.
- Az automata hang megkéri Önt a VIP kód beállítására, és megadja az első számot.
- Nyomja meg néhányszor a  vagy a  gombot a VIP kód beállításához.
- Nyomja meg a  gombot az első szám megerősítéséhez. Az automata hang közli a VIP kód jelenlegi második számjegyét.
- Nyomja meg néhányszor a  vagy a  gombot a VIP kód második számjegyének beállításához.
- Nyomja meg a  gombot a második szám megerősítéséhez. Az automata hang közli a VIP kód jelenlegi harmadik számjegyét.
- Nyomja meg néhányszor a  vagy a  gombot a VIP kód harmadik számjegyének beállításához.
- Nyomja meg a  gombot a VIP kód megerősítéséhez. Egy hosszabb hangjelzést fog hallani. Az automata hang megerősítésképpen bemondja az új VIP kódot .

Fontos: Amennyiben 8 másodpercig nem nyom meg egyetlen gombot sem, abban az esetben az előző VIP kód kerül mentésre, és automatikusan kilép a VIP kód beállítás módból.

15.10.2 VIP kód ellenőrzése

- Press the  key to play the VIP code. The internal voice says the current VIP code.

15.11 Kezelés

Ha hívást fogad, és az üzenetrögzítő be van kapcsolva, az üzenetrögzítő automatikusan megnyitja a vonalat a beállított számú csengetés után. Amennyiben:



- Az 1-es számú kimenő üzenet van kiválasztva, a készülék lejátsza. A kimenő üzenet után egy hangjelzést hall, és a hívó fél üzenetet hagyhat (max. 3 perc).
- Outgoing message 2 has been selected, it will be played. After the beep, the line will
- A 2-es számú kimenő üzenet van beállítva, a készülék lejátsza azt. A hangjelzés után, a vonal automatikusan szétkapcsol. A hívó fél nem hagyhat üzenetet..









Ha a felvétel után 8 másodpercig senki sem szól a telefonba, a vonal automatikusan szétkapcsol.

15.12 Emlékeztető rögzítése

A Cocoon 951 képes emlékeztetőket rögzíteni. Ezek az emlékeztetők bejövő üzenetnek tekintendők, amelyeket a felhasználó később újra előhívhat. Az emlékeztető max. rögzítési ideje 2 perc.

- Tartsa lenyomva a  gombot 2 másodpercig. A hangjelzés után mondja fel az emlékeztetőt.
- Nyomja meg a Stop  gombot a rögzítés befejezéséhez.

15.13 Bejövő üzenetek és emlékeztetők visszajátszása

- Nyomja meg a  gombot az emlékeztetők és üzenetek lejátszásához.
- Egy belső üzenet tudatja Önnel, hogy hány üzenete van (összes) és ebből mennyi az új (meg nem hallgatott) üzenet.
- A készülék az üzeneteket egyenként lejátszsa. Ha új üzenete van, csak az új (meg nem hallgatott) üzeneteket játssza le.
- A belső hang minden üzenet esetében közli a rögzítés napját és időpontját
- Visszajátszás közben lehetsége van:
 - visszalépni az aktuális üzenet elejére a  gomb egyszeri megnyomásával.
 - az előző üzenethez való visszalépésre a  gomb kétszeri megnyomásával.
 - visszajátszás leállítására a Stop  gomb megnyomásával.
 - visszajátszás megszakítására a Szünet gomb  megnyomásával. Nyomja meg ismét a Szünet  gombot a visszajátszás újraindításához.
 - következő üzenethez való ugrásra a  gomb megnyomásával.

15.14 Üzenetek törlése

15.14.1 Üzenetek törlése egyenként, visszajátszás közben

Indítsa el a visszajátszást a fentiek szerint.

- Amikor a törendő üzenet lejátszása megkezdődik, tartsa lenyomva a törlés  gombot 2 másodpercig.
- Törlés közben az automata hang közli Önnel, hogy az üzenet törlése folyamatban van.
- A készülék megkezdi a következő üzenet lejátszását.

15.14.2 Összes üzenet törlése

Lehetőség van az összes üzenet törlésére is. Ily módon csak a már meghallgatott üzeneteket lehet törölni. Az új üzenetek nem törődnek.

- Tartsa lenyomva a törlés  gombot 2 másodpercig.
- Az automata hang megerősíti az üzenetek törlését, és közli, hogy hány új (meg nem hallgatott) üzenete van.

15.15 Megtelt memória

Amennyiben a memória megtelt, a MEMÓRIA TELE-LED villogni kezd. Ha az üzenetrögzítő be van kapcsolva, és bejövő hívás érkezik, a készülék automatikusan lejátszsa az OGM 2-t. (üzenetrögzítő funkció bejövő üzenet rögzítése nélkül). Üzenet hallgatása közben, az automata hang közli, hogy a memória megtelt, majd visszajátszsa az üzeneteket.

- Miután meghallgatta, törölje az összes üzenetet.
- A memória újra szabad.

15.16 Távírányítás

Az üzenetrögzítő távolról csak tone üzemmódú készülékkel üzemeltethető (DTMF tone selection system).

- Hívja a készülékét.
- Az üzenetrögzítő vonalat ad, a kimenő üzenet és egy hangjelzés hallatszik.

- A hangjelzés után, lassan tárcsázza a VIP kódot (alapesetben 321).
- Megerősítésképpen két rövid hangjelzést fog hallani.
- Írja be a következő kódokat a kívánt funkció eléréséhez:

a) Üzenetek meghallgatása

- Nyomja meg a '2'-es gombot (üzenetek meghallgatása). Az üzenetrögzítő lejátssza az üzeneteket.

Visszajátszás közben a következő opciók állnak rendelkezésre:

- Nyomja meg a '2'-es gombot a visszajátszás leállításához.
- Nyomja meg a '2'-es gombot a visszajátszás újraindításához.
- Nyomja meg a '3'-as gombot a következő üzenetre ugráshoz.
- Nyomja meg az '1 1'-et az előző üzenetre való visszalépéshez.
- Nyomja meg az '1'-es gombot az aktuáli üzenet megismétléséhez.
- Nyomja meg a '6'-os gombot a visszajátszás befejezéséhez.
- Nyomja meg a '7'-es gombot az aktuális üzenet törléséhez.

b) Összes régi üzenet törlése

- Az üzenetek meghallgatása után nyomja meg a '0' gombot az összes üzenet törléséhez.

c) Kimenő üzenetek lejátszása

- Nyomja meg a '4'-es gombot az aktuális kimenő üzenet lejátszásához.

d) Kimenő üzenet rögzítése

- Nyomja meg a '9'-es gombot az OGM 1 vagy OGM 2 kiválasztásához.
- Nyomja meg az '5'-ös gombot a rögzítés megkezdéséhez
- Hangjelzés jelzi, hogy megkezdheti a rögzítést.
- Mondja el az üzenetét.
- Nyomja meg a '6'-os gombot a rögzítés befejezéséhez.

Figyelem: A rögzítés 2 perc után automatikusan megszakad.

e) Üzenetrögzítő Be/kikapcsolása

- Nyomja meg a '9' -es gombot a készülék bekapcsolásához.
- Nyomja meg a '8'-as gombot a készülék kikapcsolásához.

f) Távirányítás befejezése

- Ha meg kívánja szüntetni a távirányítást, nyomja meg a '6'-os gombot.

15.17 Üzenetrögzítő aktiválása távolból

Ha az üzenetrögzítő ki van kapcsolva, távirányítással bekapcsolhatja.

- Hívja a készülékét.
- A készülék automatikusan vonalat ad 10 csengetés után, és lejátssza a 2-es számú kimenő üzenetet.
- Tárcsázza a VIP kódot (alapesetben 321) lassan az üzenet lejátszása közben.
- Nyomja meg a '9'-es gombot.
- Az automata hang közli Önnel, hogy az üzenetrögzítő bekapcsolt.
- Nyomja meg a '6'-os gombot a művelet befejezéséhez.

16 Menü felépítés

Level 1	Level 2	Level 3	Level 4	Level 5	Level 6	Level 7	Level 8
Menu	Handset	Ringtone	External	Melody 1-9			
			Internal	Melody 1-9			
		Ringer Volume	Off				
			Volume 1-5				
		Handset Name					
		Keypad Beeps	On				
			Off				
		Contrast	Level 1-8				
		Autotalk	On				
			Off				
		Select Base	Auto				
			Manual	Basis 1-4			
		Language	Deutsch				
			English				
			Español				
			Nederlands				
			Français				
	Base settings	Dial Mode	Tone				
			Pulse				
		Recall	Short				
			Long				
		System PIN	Old PIN	New Code	Again		
	Alarm/Clock	Set Alarm					
		Date and Time	Year	Month	Day	Hour	Minute
		Set Time Format	24 Hour				
			12 Hour				
	Registration	Register	Select Base	System PIN :			
		De-register	System PIN :	Select Handset			
	VIP List	New entry					
		Delete entry					
		Change Ring Tone					
	Power off						

17 Hibalehetőségek

Tünet	Lehetséges ok	Megoldás
A kijelző nem működik	Az akkuk lemerültek	Ellenőrizze, hogy a telepek megfelelően vannak-e betéve Töltse fel a telepeket
	A kézibeszélő KI van kapcsolva	Kapcsolja BE a kézibeszélőt
Nincs hang	A vezeték rosszul csatlakozik	Ellenőrizze, hogy a vezeték megfelelően csatlakozik-e a telefonhoz
	A vonalat lefoglalja egy másik, hálózaton belüli kézibeszélő	Várjon, míg a másik kézi-beszélőt leteszik
Villog az γ ikon	A kézibeszélő hatósugáron kívülre került	Vigye közelebb a kézibeszélőt az alapegységhez
	Az alapegység nem kap áramot	Ellenőrizze az elektromos vezetéket

	A kézibeszélő nincs regisztrálva az alapegységhez	Regisztrálja a kézibeszélőt az alapegységhez
Az alapegység vagy a kézibeszélő nem cseng	A hangerő alacsony, vagy egyáltalán nincs hang	Állítsa be a hangerőt
Hang van, de nem jön létre kommunikáció	A tárcsázási mód hibás	Állítsa be a tárcsázási módot (pulse/tone)
A telefon nem reagál a billentyűk lenyomására	Működési hiba	Vegye ki a telepeket, majd tegye őket vissza
	A billentyűzár BE van kapcsolva	Kapcsolja KI a billentyűzárat
A Flash (R) gomb nem működik	Rossz Flash idő	Változtassa meg a flash idő beállítást

18 MŰSZAKI jellemzők

- Standard: **DECT (Digital Enhanced Cordless Telecommunications)
GAP (Generic Access Profile)**
- Frekvencia: 1880 MHz - 1900 MHz
- Csatornák száma: 120 duplex csatorna
- Moduláció: GFSK
- Beszédátvitel: 32 kbit/s
- Fényerősség: 10 mW (átlag erősség csatornánként)
- Hatósugár: 300 m nyílt térben /50 m zárt térben
- Alapegység hálózati feszültség: Be: 230 VAC / 50 Hz / 50mA
Ki: 6VDC / 400mA / 4.5 VA
- Telepek: 2 újratölthető telep AAA, NiMh
- Üzemidő: 110 óra készenlétben
- Beszédidő: 12 óra
- Töltési idő: 16 óra
- Normál használat esetén hőm.: +5 °C - +45 °C
- Tárcsázási mód: Pulse / Tone
- Flash idő: 100 vagy 250 ms
- Méretek Bázisállomás 128 x 140 x 58 mm
- Méretek Kézibeszélő 140 x 53 x 31 mm
- Tömeg Bázisállomás 438g hálózati adapterrel
- TömegKézibeszélő 115g gakkumulátorral

19 Garancia

19.1 Garanciális időszak

A Ucom berendezések garanciális időszaka 36 hónap, mely az új készülék vásárlásának napjával kezdődik. Az elhasználódás, vagy a működést ill. a készülék értékét elhanyagolható mértékben befolyásoló hibák nem tartoznak a garancia által fedett területek közé.

A garanciát az eredeti számla másolatával lehet igénybe venni, melyen a vásárlás dátuma és maga a készülék fel van tüntetve.

19.2 Garanciális eljárás

A meghibásodott készüléket vissza kell vinni egy engedéllyel rendelkező szervizbe az érvényes, vásárlást igazoló dokumentummal együtt. Amennyiben a készülék a garanciális időszak alatt hibásodik meg, a szerviz bármilyen anyag- vagy gyári hibából adódó sérülést ingyen helyrehoz.

A szerviz saját belátása szerint fogja garanciális kötelességeit ellátni, melynek során a meghibásodott készüléket vagy megjavítja, vagy kicseréli annak alkatrészeit, ill. a teljes berendezést. Csere esetén a szín és a modell eltérhet az eredetileg vásárolt rádióétól. Az első vásárlás dátuma határozza meg a garanciális időszak kezdetét. A garanciális időszak nem hosszabbodik meg a készülék cseréje, vagy a kijelölt szervizek által történő megjavítása esetén.

19.3 Garancia igénybevételére nem jogosító sérülések

A készülék nem rendeltetésszerű kezelése, vagy használata miatt bekövetkező, ill. nem eredeti alkatrészek, kiegészítők használatából adódó sérülések esetén a garancia nem vehető igénybe.

Külső hatások által okozott sérülésekre szintén nem vonatkozik a garancia. Ilyenek lehetnek pl. villámlás, víz vagy tűz, ill. bármely sérülés, mely a készüléken szállítás közben esett. A garancia nem vehető igénybe, ha a készüléken szereplő szériaszámot megváltoztatták, eltávolították vagy illegálisan használták.

20 Javító és karbantartó cég elérhetősége

Lásd a külön dokumentumot (javító és karbantartó cég elérhetősége) vagy a www.ucom.be weboldalt.

21 Konformitási és gyártói nyilatkozat

Topcom Europe Nv.

Grauwmeer 17

3001 Heverlee

Belgium

Dansk

1 Sikkerhedsråd

Følgende sikkerhedsråd skal altid overholdes, inden elektrisk udstyr tages i brug. Vær venlig omhyggeligt at gennemlæse nedenstående oplysninger om sikker og korrekt brug. Sæt dig grundigt ind i alle udstyrets funktioner. Vær omhyggelig med at opbevare disse bemærkninger med gode råd og om nødvendigt videregive dem til andre.

Elektrisk sikkerhed og beskyttelse:

- Betjen ikke udstyret, såfremt el-stikket, -ledningen eller selve udstyret er beskadiget.
- Tabes udstyret på gulvet, skal det efterses af en elektriker, inden det bruges igen.
- Der er farlig strømspænding inde i udstyret. Kabinettet må aldrig åbnes, og der må heller aldrig stikkes genstande ind gennem ventilationshullerne.
- Lad aldrig væsker komme ind i udstyret. Fjern stikket fra vægstikket, hvis der opstår en nødsituation.
- Træk ligeledes stikket ud af vægstikket, hvis der opstår en fejl, mens det er i brug, eller inden du begynder at rense udstyret.
- Opladeren og stikkontakterne må ikke berøres med skarpe eller metalgenstande.
- Udfør ikke selv nogen form for ændringer eller reparationer af udstyret. Lad kun et specialiseret servicecenter reparere udstyret eller el-kablet. Brugeren kan være i ret stor fare, hvis reparationerne ikke udføres ordentligt.
- Børn undervurderer ofte de farer, som el-udstyr rummer. Du må derfor aldrig efterlade børn uden opsyn i nærheden af el-udstyr.
- Udstyret må ikke anvendes i et fugtigt rum (f.eks. badeværelse) eller i rum med masser af støv.
- Udstyr, der i tordenvejr er tilsluttet el-nettet, kan skades af lynnedslag. Du bør derfor trække stikket ud af vægstikket, når det er stormvejr.
- Stikket skal helt ud af vægstikket, så udstyret er helt uden elforsyning. Det skal altid gøres ved at trække i selve stikket ud - og aldrig ved at trække i kablet.
- Beskyt el-kablet mod varme overflader eller andre ting, der kan skade det, og sørg for, at det ikke sidder stramt.
- Kontroller jævnligt, om der er nogen form for skader på el-kablet.
- Rul el-kablet helt ud inden brug.
- Sørg for, at el-kablet ikke ligger, så nogen kan falde i det.
- Det kan påvirke driften af noget hospitalsudstyr.
- Håndsættet kan bevirke en ubehagelig summelyd i høreapparater.

Brandsikkerhed:

- Den varme, der akkumuleres inde i udstyret, kan føre til en defekt og/eller brand i udstyret. Udsæt derfor ikke dette udstyr til ekstreme temperaturer, f.eks.:
 - Direkte sollys og varme fra varmeapparat.
 - Ventilationshullerne må ikke tildækkes

Eksplosionsfare:

- Kast aldrig batterier på et bål.

Forgiftningsfare:

- Opbevar batterierne uden for små børns rækkevidde.

Bemærk:

- Anvend kun det medfølgende opladerstik. Anvend ingen andre opladere, da det kan skade battericellerne.
- Vægstikket med strømforsyningen skal være tæt på og tilgængeligt.
- Da denne telefon ikke kan bruges ved et strømsvigt, skal der til nødopkald bruges en telefon, der er uafhængig af el-nettet, f.eks. en mobiltelefon.
- Anvend kun den samme type genopladelige batterier. Sæt batterierne med korrekt polaritet inde i batterirummet (polariteten er markeret inde i håndsættet). Anvend aldrig almindelige batterier, der ikke kan genoplades?

2 Rensning

Rens telefonen med en let fugtet eller en antistatisk klud. Brug aldrig rensmidler eller ætsende opløsningsmidler.

3 Anordningens bortskaffelse (miljøhensyn)



Ved slutningen af produktets livscyklus må du ikke smide produktet i det normale husholdningsaffald, men skal bringe det til en genbrugsplads for elektrisk og elektronisk udstyr. Det fremgår af symbolet på produktet, brugervejledningen og/eller emballagen.

Nogle af produktmaterialerne kan genbruges, hvis de afleveres på en genbrugsplads. Ved at sørge for, at nogle dele eller råmaterialer fra de brugte produkter genbruges, er du med til at beskytte miljøet.

Vær venlig at kontakte kommunen, hvis du har brug for flere oplysninger om indsamlingssteder i lokalområdet.

4 Installation



Inden telefonen tages i brug første gang, skal du først sørge for, at batteriet er blevet opladet. Telefonen fungerer ikke optimalt, medmindre det er gjort.

4.1 Sådan installeres baseenheden

Gør følgende for at installere:

- Stik adaptens ene ende ind i stikket og den anden ende i adapterjacken på baseenhedens bagside.
- Kobl telefonkablets ene ende til vægtelefonens jack og den anden ende til baseenhedens bagside.

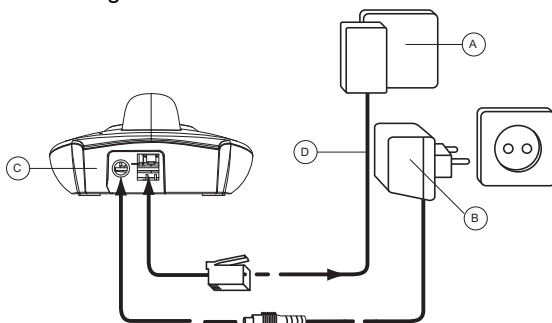

- A. Telefonens vægstik
- B. Strømkabel
- C. BASEENHED set bagfra
- D. Telefonledning

4.2 Sådan installeres batterierne

- Åbn batterirummet (se herunder).
- Indsæt batterierne , så (+ og -) polariteten er korrekt.
- Luk batterirummet.
- Lad håndsettet sidde på baseenheden i 16 timer. Indikatoren for Linje/Håndsett (LED) (14) på baseenheden lyser imens.

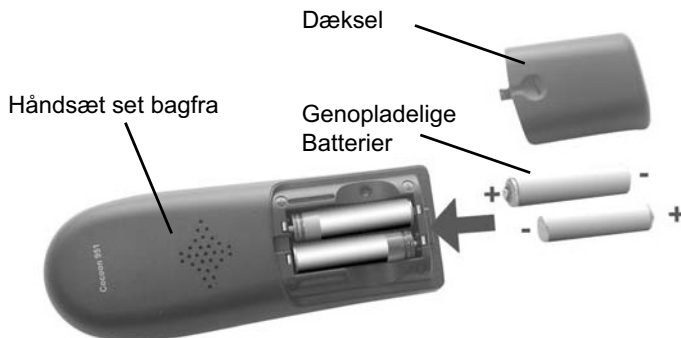

5 Lær din telefon at kende

5.1 Taster/LED

Håndsæt

1. Display
2. Linjetast
3. Op/Opkald logtast
4. Alfnumeriske taster
5. Tastaturlåstast
6. Genopkald/Pause-tast
7. Mikrofon
8. Flash/Escape/VIP-tast
9. Ringe volumen Off
10. Nedtast
11. Håndfri tast
12. Intern tast INT
13. Valgmulighed/bløde menutaster

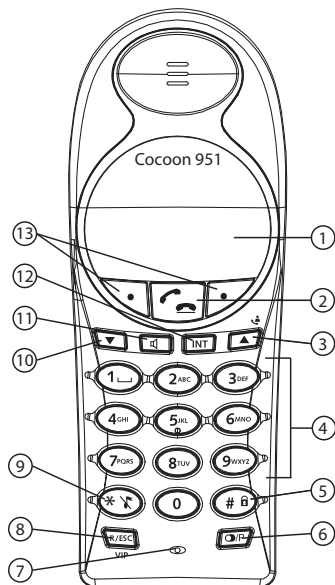

Baseenhed

14. Linje/Håndsæt i baseenhedindikator
15. Tast til håndsætsøgning
16. Højttaler
17. Tast for telefonsvarer
18. Kontakt for valg af voice prompt
19. Tast for indstilling af antal ring
20. VIP-kodetast

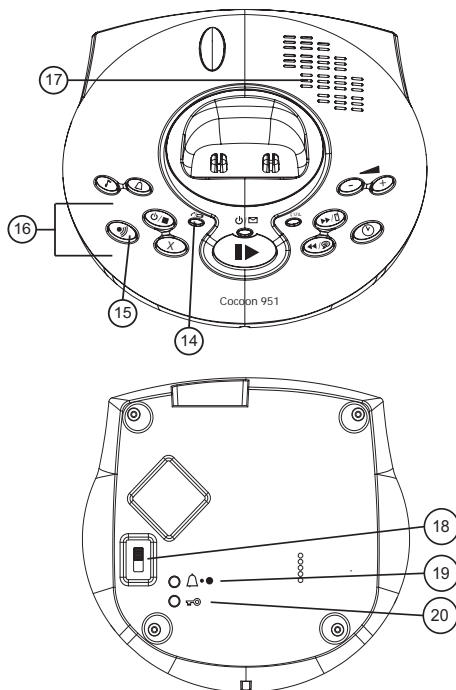

Display (LCD)

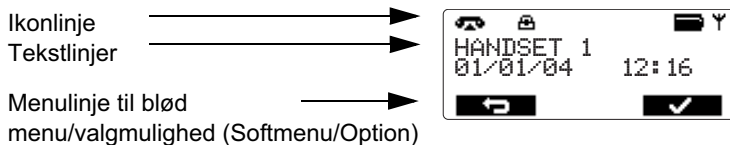

Ikoner

	Pålagt telefon
	Afløftet telefon
	Ringer
	Internt opkald
	Intern kommunikation mellem 2 håndsat
	Håndfri højttaler ON
	Tastatur låst
	Store bogstaver
	Små bogstaver
	Mulig bladreretning
	Ulæst post i opkaldslog
	Læst post i opkaldslog
	Poster i opkaldslog (stabil) / Nye ubesvarede opkald (blinker)
	Telefonsvarermeddelelse
	Håndsatets ringer er deaktiveret
	Alarm indstillet
	VIP-liste
	Inden for område (stabil) / Uden for område (blinker)
	Ekstern linje i venteposition
	Intern linje i venteposition
	Batteriet er helt opladet
	Batteriet er 25% afladet
	Batteriet er halvt afladet (50%)
	Batteriet er 75% afladet
	Batteriet er svagt. Når batteriet er svagt, høres det advarselssignaler og batterisymbolet blinker.

5.2 Navigering til menuen

Håndsættet har et brugervenligt menusystem. Hver menu fører til en liste med valgmuligheder. Menuoversigten vises i "16 Menuoversigt" .

Mens håndsættet er aktiveret eller i standby, tryk på valgmulighedstasten under 'Menu' ⑬ for at åbne hovedmenuen.

Tryk på tasten ▲ ③ eller ▼ ⑩ for at bladere frem til den ønskede mulighed i menuen. Et ikon, der er en pil ►, viser det menupunkt, du har valgt. Tryk dernæst på  ⑬ for at vælge de næste valgmuligheder eller bekræft de viste indstillinger.





Afslut eller gå et niveau tilbage i menuen:

For at komme tilbage til menuens tidligere niveau, tryk på  ⑬.

Du kan altid annullere og vende tilbage til standby ved at trykke på tasten **ESC** ⑧. Trykkes der ikke på nogen tast i 15 sekunder, vender håndsættet automatisk tilbage til standby.

6 Betjening af håndsæt



6.1 Sådan aktiveres / deaktiveres håndsættet

- Håndsættet aktiveres ved at trykke på linjetasten  ②
- Håndsættet deaktiveres ved at trykke på valgmulighedstasten under 'Menu' ⑬ og så bruge piletasterne ▲ ③ eller ▼ ⑩ indtil der er valgt "Power off". Tryk på  ⑬ for at bekræfte eller på  ⑬ for at forlade menuen.

6.2 Sådan vælges sproget





Telefonen har 5 displaysprog: Se tabellen med displaysprog på emballagen!

Gør følgende for at indstille sproget:





- Tryk på valgmulighedstasten under 'Menu' ⑬
- Tryk flere gange på op- eller nedtasten ▲ ③/▼ ⑩, indtil der er valgt ÅgHandsetÅh
- Tryk på  ⑬ for at bekræfte
- Tryk flere gange på op- eller nedtasten ▲ ③/▼ ⑩, indtil der er valgt ÅgLanguageÅh (Sprog)
- Tryk på  ⑬ for at bekræfte
- Nu ses sprogindstillingen på displayet.
- Tryk flere gange på op- eller nedtasten ▲ ③/▼ ⑩ for at vælge det ønskede sprog.
- Tryk på 'Save' ⑬ for at bekræfte dit valg eller tryk på  ⑬ for at forlade menuen.

6.3 Sådan foretages opkald



6.3.1 Eksternt opkald

- Tryk på linjetasten  (2).
- Indikatoren for Linje/Håndsæt  (LED) (14) på baseenheden blinker nu, og symbolet for opkald  ses på displayet.
- Du hører nu klartonen. Indtast det telefonnummer, du ønsker at ringe til.
- Nu ses nummeret på displayet, og der ringes op til det.
- Tryk på linjetasten  (2) for at lægge på igen, når samtalen er afsluttet.





6.3.2 Nummerforeberedelse

- Indtast det telefonnummer, du ønsker at ringe til. Du kan korrigere nummeret ved at trykke på tasten  (13).
- Tryk på linjetasten  (2).
- Indikatoren for Linje/Håndsæt  (LED) (14) på baseenheden blinker nu, og symbolet for opkald  ses på displayet.
- Der ringes automatisk til telefonnummeret.
- Tryk på linjetasten  (2) for at lægge på igen, når samtalen er afsluttet.

6.3.3 Sådan foretages genopkald af det sidst indtastede nummer





- Tryk på linjetasten  (2).
- Tryk på genopkaldstasten  (6). Der ringes nu automatisk til det sidst indtastede nummer.

6.3.4 Genopkald til 1 af de sidste 5 indtastede numre

- Tryk på genopkaldstasten  (6). Det sidst indtastede nummer ses nu på displayet.
- Tryk nogle få gange på genopkaldstasten  (6), indtil det ønskede nummer ses på displayet.
- Tryk på linjetasten  (2).
- Der ringes nu automatisk til nummeret på displayet.
- Tryk på linjetasten  (2) for at lægge på igen, når samtalen er afsluttet.

6.3.5 Sådan ringes der til et programmeret nummer i telefonbogen

Telefonen rummer en telefonbog, hvor du kan gemme telefonnumre med navn (se også "9 Telefonbogen"). For at ringe til et nummer i telefonbogen:

- Tryk på telefonbogstasten  (13). Telefonbogens første nummer ses på displayet.
- Tryk flere gange på op- eller nedtasten  (3) /  (10) for at vælge det nummer, du ønsker at ringe til.
- Tryk på linjetasten  (2).
- Der ringes nu automatisk til nummeret på displayet.
- Tryk på linjetasten  (2) for at lægge på igen, når samtalen er afsluttet.



6.4 Sådan modtages et opkald

Håndsættet begynder at ringe, når der kommer et internt eller eksternt opkald. Man kan midlertidigt deaktivere håndsættets ringning ved at trykke på valgmulighedstasten 'Quiet' (Lydløs) (13).

- Alle tilmeldte håndsæt ringer, når du modtager et opkald.
- Opkaldssymbolet  blinker på displayet.



- Den kaldendes telefonnummer vises på displayet, hvis du har nummervisning (CLIP). Forhør dig hos telefonselskabet. Den kaldendes navn ses også på displayet, hvis:
 - Nummeret er programmeret ind i telefonbogen med navn
 - Netværket sender navnet sammen med telefonnummeret
- Tryk på linjetasten  (2) for at acceptere det eksterne opkald.

ELLER

- Løft håndsættet fra baseenheden (hvis muligheden automatisk svar er aktiv, se “6.20 Automatisk svar”)
- Under samtalen ses symbolet  på displayet, og opkaldstimeren går i gang.
- Tryk på linjetasten  (2) for at lægge på igen, eller sæt håndsættet tilbage på baseenheden, når samtalen er afsluttet.

6.5 Genopkaldslistes valgmuligheder

Når du bladrer gennem genopkaldslisten (se “6.3.4 Genopkald til 1 af de sidste 5 indtastede numre”), har du følgende valgmuligheder: Når det ønskede nummer ses på displayet, tryk på ‘Option’ (13) og vælg med op- og nedtasterne ▲ (3)/▼ (10) blandt følgende muligheder:

- **Delete Call** (Slet opkald): for at slette en indtastning på genopkaldslisten. Tryk på  (13) for at bekræfte.
- **Save number** (Gem nummer): for at gemme nummeret i telefonbogens hukommelse. Tryk på  (13) for at bekræfte. Indtast et navn (se “9.1 Sådan tilføjes et nummer og navn til telefonbogen”) og tryk på ‘Save’ (Gem) (13). Rediger nummeret og tryk igen på ‘Save’ (13) .
- **Delete all calls** (Slet alle opkald): for at slette alle indtastninger på genopkaldslisten. Tryk på  (13) for at bekræfte.

6.6 Aktiver/deaktiver håndfri funktion

Med denne funktion kan du kommunikere, uden at du behøver løfte håndsættet. Tryk, mens du taler, på tasten for håndfri  (11), så den håndfri funktion aktiveres.

Tryk igen på tasten  (11), så den håndfri funktion deaktiveres.





Når du ringer i håndfri tilstand og ønsker at justere på volumen, så tryk flere gange på op- eller nedtasten ▲ (3)/▼ (10).



Bruger du den håndfri funktion i lang tid, bliver batterierne hurtigt tømt!

6.7 Uden for område-advarsel

Er håndsættet uden for baseenhedens område, høres et advarselssignal.

- Nu ses ‘SEARCHING’(Søgning) på displayet, og symbolet  blinker på displayet.
- Flyt dig nærmere på baseenheden.
- Så snart du igen er inden for baseenhedens område, høres et signal, og symbolet  holder op med at blinke.

6.8 Sådan indstilles højtalervolumen

Brug op- og nedtasterne ▲ (3) / ▼ (10) under samtalen til at indstille højtalerens volumen. Du kan vælge mellem 5 niveauer. Telefonen er som standard indstillet på niveau '3':

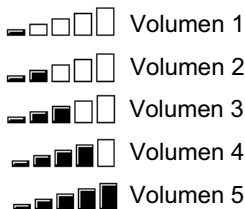

Den håndfri volumen kan indstilles på samme måde som herover!

6.9 Indikator for opkaldets varighed på displayet

Ved et eksternt opkald vises opkaldets varighed på displayet:

F.eks. "01:10:40" for 1 time , 10 minutter og 40 sekunder.

Opkaldets varighed forbliver synligt på displayet i 5 sekunder efter hvert opkald.

6.10 Sådan slukkes mikrofonen (lydløs)

For at slukke for mikrofonen under et opkald trykkes der på valgmulighedstasten 'Mute' (lydløs) (13). Du kan nu tale frit, uden at den kaldende kan høre, hvad du siger. Mikrofonen aktiveres igen ved at trykke på valgmulighedstasten 'Off' (13).

6.11 Pausetast

Ringer du til et telefonnummer og vil gerne tilføje en pause til dette nummer, så tryk på pausetasten 'P' (6) på det ønskede sted i nummeret.

Når du ringer til dette nummer eller bruge genopkald, medtages pausen (3 sekunder) automatisk.

6.12 Sådan finder du et forlagt håndsæt (håndsætsøgning)

Kan du ikke finde håndsættet, så tryk et kort øjeblik på tasten til håndsætsøgning (15) på baseenheden.



Nu ringer alle håndsæt, der er tilmeldt baseenheden, så du kan finde et manglende håndsæt. Signalet stoppes ved at trykke kortvarigt på linjetasten (2) på et hvilket som helst håndsæt.

6.13 Sådan bruges håndsættets alfanumeriske tastatur

Brug det alfanumeriske tastatur til at indtaste tekst. Et bogstav vælges ved at trykke på den tilhørende tast. Trykker du f.eks. på den alfanumeriske tast '5', ses det første bogstav, som er 'j', på displayet. Tryk flere gange på tasten for at vælge dens andre bogstaver.

Tryk 1 gang på tasten '2' for at vælge bogstavet 'a'. Vil du gerne vælge både 'a' og 'b' efter hinanden, så tryk først 1 gang på tasten '2' for at vælge 'a' og vent så i 2 sekunder, indtil markøren flytter sig til næste position, hvorefter du trykker 2 gange på tasten '2' for at vælge 'b'. Du kan slette slåfejl ved hjælp af slettetasten (13). Det bogstav, der står foran

markøren, slettes. Alle bogstaver kan slettes ved at trykke på slettetasten  (13) i 1,5 sekunder.

Du kan flytte markøren ved at trykke på op- og nedtasterne  (3)/ (10).

Du kan skifte mellem store og små bogstaver ved at trykke og holde på tasten * (9). I øverste venstre hjørne ses 'abc' for små bogstaver og 'ABC' for store bogstaver.

Du kan ændre inputtegnssættet fra engelsk (ABC) til latin (AÀÁ), græsk (ΑΒΓ) eller russisk (АБВ) ved at trykke på #-knappen og holde den inde i 2 sekunder.

6.14 Sådan indstilles volumen af håndsættets ringestykke.

Du kan ændre et indkommende opkalds volumen (internt og eksternt) til mellem 0-5.

Vælger du niveau 'Off' (niveau 0), ses symbolet  på displayet. Håndsættet ringer ikke, når der modtages et opkald (håndsættet ringer altid ved interne opkald).

Niveau '5' er højeste lydstyrke. Telefonen er som standard indstillet på niveau '5'.

6.14.1 Sådan indstilles ringevolumen for interne og eksterne opkald (0-5)

- Tryk på valgmulighedstasten under 'Menu' (13)
- Tryk flere gange på op- eller nedtasten  (3)/ (10), indtil der er valgt **Handset**
- Tryk på  (13) for at bekræfte
- Tryk flere gange på op- eller nedtasten  (3)/ (10), indtil der er valgt **Ringer volume**
- Tryk på  (13) for at bekræfte
- Den aktuelle volumen vises og kan høres.
- Tryk flere gange på op- eller nedtasten  (3)/ (10) for at vælge den ønskede volumen.
- Tryk på 'Save' (13) for at bekræfte dit valg eller tryk på  (13) for at forlade menuen.













- Du kan deaktivere håndsættets ringevolumen, mens der ringes, ved at trykke på valgmulighedstasten 'Quiet' (Stille).
- Du kan ved at trykke på tasten * (9) i 3 sekunder deaktivere håndsættets ringer. Symbolet  ses nu på displayet. Der genaktiveres ved igen at trykke på tasten * (9) i 3 sekunder

6.15 Sådan indstilles håndsættets ringemelodi.

Du kan ændre et indkommende opkalds ringemelodi (internt eller eksternt). Der kan vælges mellem 9 ringemelodier (1-9) på enheden. Som standard er den eksterne ringemelodi indstillet på '3' og den interne = '2'.



6.15.1 Sådan indstilles ringemelodien for interne eller eksterne opkald (1-9)

- Tryk på valgmulighedstasten under 'Menu' (13)
- Tryk flere gange på op- eller nedtasten  (3)/ (10), indtil der er valgt **Handset**
- Tryk på  (13) for at bekræfte
- Tryk flere gange på op- eller nedtasten  (3)/ (10), indtil der er valgt **Ringtone**
- Tryk på  (13) for at bekræfte
- Vælg 'External' eller 'Internal' og tryk  (13)
- Den aktuelle volumen vises og kan høres.
- Tryk flere gange på op- eller nedtasten  (3)/ (10) for at vælge den ønskede melodi.
- Tryk på 'Save' (13) for at bekræfte dit valg eller tryk på  (13) for at forlade menuen

6.16 Sådan låses tastaturet













Låser du tastaturet, er det umuligt at ringe til et telefonnummer. Du kan kun besvare indkommende opkald.

Symbolet for tastaturlås  ses på displayet.

- Tryk og hold på tasten #  i 3 sekunder.
- Nu ses **'Keypad locked'** (tastatur låst) på displayet.
- Tryk på **'Unlock'**  efterfulgt af tasten ' # '  for at låse tastaturet op igen.

6.17 Sådan sættes tasteklik på ON/OFF

Du kan indstille håndsæt til at give et bip hver gang, der trykkes på en tast.

- Tryk på valgmulighedstasten under **'Menu'** 
- Tryk flere gange på op- eller nedtasten  / , indtil der er valgt **Handset**
- Tryk på   for at bekræfte
- Tryk flere gange på op- eller nedtasten  / , indtil der er valgt **Keypad Beep** (tastaturbip)
- Tryk på   for at bekræfte
- Vælges
 - **'ON'**: aktiveres tasteklik
 - **'OFF'**: deaktiveres tasteklik
- Tryk på **'Save'**  for at bekræfte dit valg eller tryk på   for at forlade menuen.





6.18 Displaykontrast

For at ændre displaykontrast:

- Tryk på valgmulighedstasten under **'Menu'** 
- Tryk flere gange på op- eller nedtasten  / , indtil der er valgt **Handset**
- Tryk på   for at bekræfte
- Tryk flere gange på op- eller nedtasten  / , indtil der er valgt **Contrast**
- Tryk på   for at bekræfte
- Vælg kontrast med op- eller nedtasten  / 
- Tryk på **'Save'**  for at bekræfte dit valg eller tryk på   for at forlade menuen.









6.19 Sådan ændres håndsættets navn

Du kan ændre det håndsætnavn, der ses på håndsættet i standby (max. 15 bogstaver).

- Tryk på valgmulighedstasten under **'Menu'** 
- Tryk flere gange på op- eller nedtasten  / , indtil der er valgt **Handset**
- Tryk på   for at bekræfte
- Tryk flere gange på op- eller nedtasten  / , indtil der er valgt **'Handset name'**
- Tryk på   for at bekræfte
- Tryk på   for at slette hvert bogstav i navnet og brug det alfanumeriske tastatur til at indtaste det korrekte navn.
- Tryk på **'Save'**  for at indstille håndsættets nye navn.

6.20 Automatisk svar

Når der er et indkommende opkald, og håndsættet er på baseenheden, tager telefonen automatisk linjen, når det løftes. Denne funktion kan aktiveres eller deaktiveres.

- Tryk på valgmulighedstasten under **'Menu'**  13
- Tryk flere gange på op- eller nedtasten ▲  3 / ▼  10, indtil der er valgt **Handset**
- Tryk på  13 for at bekræfte
- Tryk flere gange på op- eller nedtasten ▲  3 / ▼  10, indtil der er valgt **Autotalk**
- Tryk på  13 for at bekræfte
- Vælg **On** eller **Off** ig tryk på **'Save'**  13 for at bekræfte



7 Håndsættets standardindstillinger (nulstil håndsæt)

Du kan gendanne alle håndsættets indstillinger, så de igen står på standard, og slette hele telefonbogen, opkaldsloggen, VIP-listen og indtastede genopkald.

Standardindstillingerne er:













Valg af baseenhed:	Automtisk valg
Tastebip:	On
Eksternt melodi:	Melodi 3
Intern melodi:	Melodi 2
Ringervolumen:	Volumen 5
Ørehættevolumen:	Volumen 3
Håndfri:	Volumen 3
LCD kontrast:	5
Tidsformat:	24 timer
Håndsæts navn:	Håndsæt
Telefonbog:	Tom
Opkaldslog:	Tom
VIP-liste:	Tom
Genopkaldsliste	Tom
Automatisk svar:	Off

For at gendanne indstillingerne:

- Tryk på genopkaldstasten  6 i ca. 10 sekunder, indtil **'Handset reset?'** ses
- Tryk på  13 for at bekræfte eller  13 for at stoppe

8 Sådan indstilles uret og alarmer

8.1 Dato og tid

- Tryk på valgmulighedstasten under **'Menu'**  13
- Tryk flere gange på op- eller nedtasten ▲  3 / ▼  10, indtil der er valgt **Alarm/Clock**
- Tryk på  13 for at bekræfte
- Tryk flere gange på op- eller nedtasten ▲  3 / ▼  10, indtil der er valgt **Date and time**
- Tryk på  13 for at bekræfte
- Indtast årstallets sidste 2 cifre og tryk på **'Save'**  13
- Indtast måned og tryk på **'Save'**  13
- Indtast dag og tryk på **'Save'**  13
- Indtast timer og tryk på **'Save'**  13
- Indtast minutter og tryk på **'Save'**  13



Du skal igen indstille dato og tid, når du slukker for håndsættet eller fjerner batterierne!



Har du nummervisning på din telefonlinje, og udbyderen sender dato og tid, indstilles dit ur automatisk ved et indkommende opkald.

8.2 Timeformat

- Tryk på valgmulighedstasten under '**Menu**' (13)
- Tryk flere gange på op- eller nedtasten ▲ (3)/▼ (10), indtil der er valgt **Alarm/Clock**
- Tryk på (13) for at bekræfte
- Tryk flere gange på op- eller nedtasten ▲ (3)/▼ (10), indtil der er valgt **Set time format**
- Tryk på (13) for at bekræfte
- Vælg tidsformat (med 12 eller 24 timer) og tryk på '**Save**' (13)

8.3 Sådan bruges alarmfunktionen

Indstil dato og tidspunkt og brug dit håndsæt til at give dig en påmindelsesalarm. Du kan have forskellige alarmindstillinger til hvert håndsæt, der er registreret til din base. Alarmen ringer kun ved håndsættet, ikke ved baseenheden eller noget andet håndsæt.

Er den ene af alarmerne er indstillet, ses ikonet for alarmindstilling i standbytilstand på displayet.

8.3.1 Indstil alarmerne

- Tryk på valgmulighedstasten under '**Menu**' (13)
- Tryk flere gange på op- eller nedtasten ▲ (3)/▼ (10), indtil der er valgt **Alarm/Clock**
- Tryk på (13) for at bekræfte
- Tryk flere gange på op- eller nedtasten ▲ (3)/▼ (10), indtil der er valgt **Set Alarm**
- Tryk på (13) for at bekræfte
- Tryk flere gange på op- eller nedtasten ▲ (3)/▼ (10) og vælg 1 af de 4 typer indstillinger: **Once** (1 gang), **On Daily** (daglig aktivering), **Mon to Fri** (mandag til fredag) eller **OFF** (deaktiveret). Bekræft med (13). Vælger du **Once**, **On Daily** eller **Mon to Fri**, viser displayet:

TIME (24hr): (TID 24 timer)

07:00



Indtast det tidspunkt, du ønsker, at telefonen skal ringe, og bekræft ved at trykke på '**Save**' (13). Tryk flere gange på op- eller nedtasten ▲ (3)/▼ (10) og vælg 1 af de 9 alarmmelodier og bekræft ved at trykke på '**Save**' (13).

- Alarmfunktionen deaktiveres ved at vælge '**Off**' og bekræfte med (13).

9 Telefonbogen

Med telefonbogen kan du gemme 200 telefonnumre og navne. Du kan indtaste navne med op til 17 bogstaver og numre med op til 24 cifre.





9.1 Sådan tilføjes et nummer og navn til telefonbogen

- Tryk på valgmulighedstasten for telefonbog  (13).
- Er der ingen poster gemt i telefonbogens hukommelse, vises **'New Entry'** (ny indtastning). Tryk på  (13) for at tilføje en ny post.









ELLER

- Tryk på **'Option'** (13) og dernæst  (13) for at tilføje en ny post.
- Nu ses **'Name'** på displayet. Indtast navnet med de alfanumeriske taster (4).
- Tryk på **'Save'** (13) og indtast telefonnummeret.
- Tryk på **'Save'** (13) for at gemme posten i telefonbogen eller tryk på **'Esc'** (8) for at stoppe.





9.2 Sådan slår du et nummer op i telefonbogen

- Tryk på valgmulighedstasten for telefonbog  (13).
- Indtast det ønskede navns første bogstav via det alfanumeriske tastatur (4).
- Listens første navn med det bogstav ses nu på displayet.
- Tryk flere gange på op- eller nedtasten  (3) /  (10) for at bladre til andre numre i telefonbogen.
- Ses det ønskede nummer på displayet, ringes der automatisk til nummeret i det øjeblik, der trykkes på linjetasten  (2).

9.3 Sådan ændres et navn eller nummer i telefonbogen

- Tryk på valgmulighedstasten for telefonbog  (13).
- Indtast det ønskede navns første bogstav.
- Listens første navn med det bogstav ses nu på displayet.
- Tryk flere gange på op- eller nedtasten  (3) /  (10) for at bladre og vælge den indtastning i telefonbogen.
- Når det ønskede nummer ses på displayet, tryk på **'Option'** (valgmulighed) (13).
- Tryk flere gange på op- eller nedtasten  (3) /  (10) og vælg **Edit entry**
- Tryk på  (13) for at bekræfte
- Tryk på  (13) for at slette hvert bogstav i navnet og brug det alfanumeriske tastatur til at indtaste det korrekte navn.
- Tryk på **'Save'** (13).
- Tryk på  (13) for at slette hvert ciffer et efter et og brug tastaturet til at indtaste det korrekte tal.
- Tryk på **'Save'** (13) for at gemme ændringerne.

9.4 Sådan slettes et navn og nummer fra telefonbogen

- Når det ønskede nummer ses på displayet, tryk på **'Option'** (valgmulighed) (13).
- Tryk flere gange på op- eller nedtasten  (3) /  (10) og vælg **Delete entry**
- Tryk på  (13), når **'Delete entry?'** ses for at bekræfte eller tryk på  (13) for at stoppe.

10 VIP-liste



VIP-listen indeholder, som hurtigt kan nås ved at trykke på tasten **VIP** (8). Hver VIP-post kan have sin egen melodi.

Du kan kopiere op til 10 poster fra telefonbogen til VIP-listen.



10.1 Sådan kopieres telefonbogsposter til VIP-listen

- Tryk på tasten **VIP** (8).
- Er der ingen poster gemt på VIP-listen, vises **'New Entry'** (ny indtastning). Tryk på  (13) for at tilføje en ny post.



ELLER

- Tryk på **'Option'** (13) og dernæst  (13) for at tilføje en ny post.
- Telefonbogens poster vises.
- Indtast det ønskede navns første bogstav via det alfanumeriske tastatur.
- Listens første navn med det bogstav ses nu på displayet.
- Tryk flere gange på op- eller nedtasten \blacktriangle (3)/ \blacktriangledown (10) for at bladere til andre numre i telefonbogen. Poster, som allerede er gemt på VIP-listen er markerede med ikonet , og de kan ikke kopieres.
- Når det ønskede nummer ses på displayet, tryk på **'Select'** (13).
- Det relevante melodinummer vises. Brug op- eller nedtasten \blacktriangle (3)/ \blacktriangledown (10) for at vælge en anden melodi (1-9) og tryk på  (13) for at bekræfte.

10.2 Sådan ændres ringetonen for en VIP-post

- Tryk på tasten **VIP** (8).
- Tryk på op- eller nedtasten \blacktriangle (3)/ \blacktriangledown (10), indtil den ønskede post vises
- Tryk på **'Option'** (13) og vælg **'Ringtone'** og dernæst  (13).
- Det relevante melodinummer vises. Brug op- eller nedtasten \blacktriangle (3)/ \blacktriangledown (10) for at vælge en anden melodi (1-9) og tryk på  (13) for at bekræfte.



10.3 Sådan slettes en post fra VIP-listen

- Når det ønskede nummer ses på displayet, tryk på **'Option'** (valgmulighed) (13).
- Tryk flere gange på op- eller nedtasten \blacktriangle (3)/ \blacktriangledown (10) og vælg **Delete entry**
- Tryk på  (13), når **'Delete entry?'** ses for at bekræfte eller tryk på  (13) for at stoppe.





11 Betjening af baseenhed

11.1 Sådan indstilles baseenhedens ringevolumen og -melodi.

11.1.1 Indstilling af centralens melodi





















- Tryk på -tasten på centralen, indtil den aktuelle melodi afspilles, og telefonsvarer Til/Fra  LED'et blinker.
- Tryk på tasten \ll eller \gg gentagne gange, indtil den ønskede melodi høres (1-9). Hvis der ikke trykkes på nogen knapper i 5 sekunder, holder Til/Fra  LED'et op med at blinke, og melodien indstilles.

11.1.2 Indstilling af centralens ringelydstyrke

- Tryk og hold -tasten på centralen. Den aktuelle melodi vil blive afspillet, og telefonsvarer Til/Fra  LED'et vil blinke.
- Tryk på tasten  eller  gentagne gange, indtil den ønskede lydstyrke høres (0-5). Hvis der ikke trykkes på nogen knapper i 5 sekunder, holder Til/Fra  LED'et op med at blinke, og lydstyrken indstilles.

















11.2 Tasten R (flash)

Tryk på Flash-tasten 'R'  for at benytte bestemte tjenester på din eksterne linje, f.eks. "call waiting" - dvs. banke på (hvis dit telefonselskab tilbyder denne funktion); eller for at overføre opkald, hvis bruger en telefoncentral (PABX). Flash-tasten 'R' er en kort afbrydelse af linjen. Du kan indstille flash-tiden til 100 ms eller 250 ms. Den er som standard indstillet på 100 ms! Men kan dog ændres, hvis dit system kræver en længere flash.tid:

- Tryk på valgmulighedstasten under '**Menu**' 
- Tryk flere gange på op- eller nedtasten   /  , indtil der er valgt '**Base settings**'
- Tryk på   for at bekræfte
- Tryk flere gange på op- eller nedtasten   /  , indtil der er valgt **Recall**
- Tryk på   for at bekræfte
- Tryk flere gange på op- eller nedtasten   /   for at vælge den ønskede flash-tid.
 - **Lang** = 250 ms
 - **Kort** = 100 ms
- Tryk på '**Save**'  for at bekræfte dit valg eller tryk på   for at forlade menuen

11.3 Sådan ændres PIN-koden (systemet PIN-kode)

Bestemte funktioner er kun tilgængelige, hvis du kender basenhedens PIN-kode. PIN-koden har 4 cifre. PIN-kodens standardindstilling er '0000'. Ønsker du at ændre den PIN-kode, der er standard, og indstille din egen hemmelige kode, gøres det på følgende måde:







- Tryk på valgmulighedstasten under '**Menu**' 
- Tryk flere gange på op- eller nedtasten   /  , indtil der er valgt '**Base settings**'
- Tryk på   for at bekræfte
- Tryk flere gange på op- eller nedtasten   /  , indtil der er valgt '**System Pin**'
- Tryk på   og indtast den gamle PIN-kode.
- Tryk på '**Save**' . Indtastes den forkerte PIN-kode, ses '**Incorrect pin**' (forkert Pin-kode). Indtastes den korrekte PIN-kode, anmoder telefonen om indtastning af den nye PIN-kode. Indtast systemets nye PIN-kode og tryk på '**Save**' .
- Indtast igen systemets nye PIN-kode for at bekræfte den og tryk på '**Save**' .

11.4 Sådan indstilles opkaldstilstanden

Der kan anvendes 2 typer opkaldstilstand på telefonlinjen:

- DTMF/Tone-opkald (den mest almindelige type)
- Pulsopkald (til ældre installationer)

For at ændre opkaldstilstand:

- Tryk på valgmulighedstasten under '**Menu**' 
- Tryk flere gange på op- eller nedtasten   /  , indtil der er valgt '**Base settings**'
- Tryk på   for at bekræfte

- Tryk flere gange på op- eller nedtasten ▲ (3)/▼ (10), indtil der er valgt **'Dial mode'**
- Tryk på  (13) og vælg opkaldstilstand med op- og nedtasterne ▲ (3)/▼ (10) og tryk på **'Save'** (13) for at bekræfte.



12 Ekstra håndsæt og baseenheder





Der kan tilmeldes op til 5 håndsæt til 1 baseenhed. Hvert håndsæt kan registrere op til 4 basestationer, og brugeren kan vælge den baseenhed, vedkommende ønsker at bruge.

12.1 Sådan tilføjes et nyt håndsæt



Dette er kun påkrævet, når du har afregistreret et håndsæt, eller når du har købt et nyt

Hold tasten til håndsætsøgning  (15) på baseenheden trykket ned i 10 sekunder, indtil indikatoren Line/Handset  (14) på baseenheden begynder at blinke hurtigt. Indikatoren Line/Handset  (14) blinker hurtigt i 3 minutter. Baseenheden er i disse 3 minutter i tilmeldingstilstand, og du skal gøre følgende for at tilmelde håndsættet:

- Tryk på valgmulighedstasten under **'Menu'** (13).
- Tryk flere gange på op- eller nedtasten ▲ (3)/▼ (10), indtil der er valgt **Registration**
- Tryk på  (13) for at bekræfte
- Vælg **'Register'** og tryk på  (13).
- Vælg en baseenhed (1-4) med op- og nedtasterne ▲ (3)/▼ (10) og tryk  (13).
- Indtast systemets PIN-kode (baseenheds PIN-kode) og tryk  (13).
- Håndsættet søger nu efter baseenheden og registreres, når den findes. Standby-skærmen vises, når registreringer er lykkedes, samt håndsættets navn og nummer.







Hvert håndsæt kan tilmeldes 4 forskellige DECT baseenheder. Hver baseenhed er tildelt et nummer fra 1 til 4 i håndsættet. Du kan tilmelde et basenhedsnummer, når et nyt håndsæt tilmeldes. Det er bedst at bruge '1'.

12.2 Sådan fjernes et håndsæt

Det er muligt at annullere et håndsæts tilmelding til en baseenhed. Det bør du gøre, hvis et håndsæt er beskadiget og er blevet erstattet med et nyt.



Du kan kun annullere et andet håndsæts tilmelding, ikke det håndsæt, du bruger til at fjerne det med.

- Tryk på valgmulighedstasten under **'Menu'** (13)
- Tryk flere gange på op- eller nedtasten ▲ (3)/▼ (10), indtil der er valgt **Registration**
- Tryk på  (13) for at bekræfte
- Vælg **'De-registered'** og tryk  (13).
- Indtast systemets PIN-kode (baseenheds PIN-kode) og tryk  (13).
- Vælg et håndsæt, du ønsker at fjerne, ved at trykke på nummertasterne (1-5)
- Tryk på  (13) for at fjerne.

12.3 Sådan vælges en baseenhed

Er dit håndsæt tilmeldt flere baseenhedsstationer (max. 4), skal du vælge en baseenhed, fordi håndsættet kun kan kommunikere med 1 baseenhed ad gangen. Der er 2 muligheder:



12.3.1 Automatisk valg

Indstiller du håndsættet på 'automatic selection', vælger håndsættet automatisk den nærmeste baseenhed, der er i standby.

- Tryk på valgmulighedstasten under 'Menu' ⑬.
- Tryk flere gange på op- eller nedtasten ▲ ③/▼ ⑩, indtil der er valgt **Handset**
- Tryk på  ⑬ for at bekræfte
- Tryk flere gange på op- eller nedtasten ▲ ③/▼ ⑩, indtil der er valgt **Select Base**
- Tryk på  ⑬ for at bekræfte
- Vælg 'Auto' og tryk på  ⑬ for at bekræfte.

12.3.2 Manuelt valg

Indstiller du håndsættet på 'manual selection', vælger håndsættet den baseenhed, du har indstillet.

- Tryk på valgmulighedstasten under 'Menu' ⑬.
- Tryk flere gange på op- eller nedtasten ▲ ③/▼ ⑩, indtil der er valgt **Handset**
- Tryk på  ⑬ for at bekræfte
- Tryk flere gange på op- eller nedtasten ▲ ③/▼ ⑩, indtil der er valgt **Select Base**
- Tryk på  ⑬ for at bekræfte
- Vælg 'Manual' og tryk på  ⑬ for at bekræfte.
- Vælg basenheden med op- og nedtasten ▲ ③/▼ ⑩ og tryk på 'Save' ⑬.



Inden du vælger en baseenhed, skal håndsættet først være tilmeldt den baseenhed.

12.4 Sådan bruges flere håndsæt





Disse funktioner er kun mulige, når der er tilmeldt mere end 1 håndsæt til baseenheden.



12.4.1 Sådan ringes der til et andet håndsæt

- Tryk på tasten INT ⑫.
- Nu ses 'Handset_' (tastatur låst) på displayet.
- Ring til det ønskede håndsæts nummer.
- Tryk på linjetasten  ② for at lægge på igen, når samtalen er afsluttet.

12.4.2 Sådan modtages et internt opkald



- Nu ses ikonet for internt opkald  og nummeret på det håndsæt, der ringer op, på displayet.
- Tryk på linjetasten  ② for at acceptere det interne opkald.

ELLER

- Løft håndsættet fra baseenheden (hvis muligheden automatisk svar er aktiv, se "6.20 Automatisk svar")
- Under opkaldet ses den kaldendes nummer og symbolet  på displayet.
- Tryk på linjetasten  ② for at lægge på igen, når samtalen er afsluttet.

12.4.3 Sådan modtages et eksternt opkald i løbet af et internt opkald

Modtager du et eksternt opkald, mens du taler i et internt opkald, hører du en banke på-tone (dobbel bip) på begge håndsæt, der anvendes til et internt opkald.



- Tryk 2 gange på linjetasten  ② for at acceptere det eksterne opkald.
- Tryk på linjetasten  ② for at lægge på igen, når samtalen er afsluttet.

12.4.4 Sådan omstilles et opkald til et andet håndsæt

- Du har et eksternt opkald på linjen.
- Tryk på tasten INT ⑫. Nu ses 'Handset_' på displayet.
- Ring til det ønskede håndsæts nummer, hvortil du ønsker at omstille opkaldet.
- Løftes det håndsæt, du ringer til, kan du have en intern samtale. Tryk på linjetasten  ② og det eksterne opkald omstilles.
- Svarer det håndsæt, du ringede til, ikke, tryk på valgmulighedstasten 'END' ⑬, så du igen kan tale med den, der ringer udefra.

12.4.5 Mødetelefon (2 interne håndsæt og 1 eksternt opkald)

Du kan have en telefonsamtale med 1 internt og 1 eksternt opkald samtidigt.



- Mens du taler med den, der ringer eksternt, tryk på tasten INT ⑫. Den interne linje sættes i venteposition, og ikonet  ses på displayet.
- Ring til nummeret på det håndsæt, du gerne vil have med i opkaldet. Du kan skifte mellem intern og ekstern linje ved at trykke på tasten INT ⑫. Det 2. håndsæt sættes i venteposition, mens du taler via den eksterne linje, og ikonet  ses på displayet.
- Når først det håndsæt, der ringes til, svarer, tryk på tasten 'Conf.' ⑬.
- Du er nu tilsluttet 1 eksternt og 1 internt nummer (mødetelefon).

13 Nummerviser ID/CLIP





Denne tjeneste fungerer kun, når du er tilmeldt nummervisning - Caller ID/Clip. Kontakt telefonselskabet for at få flere oplysninger.

Når du modtager et opkald, ses telefonnummeret på den, der ringer, samt dato og tidspunkt på håndsættets display. Er navnet indprogrammeret i telefonbogen, ses det navn, der står der!

Telefonen kan gemme 30 opkald på en opkaldsliste, der kan studeres senere. Når hukommelsen er fuld, erstatter de nye opkald automatisk de ældste opkald i hukommelsen. Symbolet  blinker på displayet, hvis der er ubesvarede opkald på opkaldslisten. Er opkaldslisten tom, og du trykker på optasten  ③, ses 'Call list empty' (opkaldslisten er tom).

Du kan se et indkommende opkalds informationer:

- Tryk på optasten  ③. Navnet på den, der ringer, ses på den første linje (hvis det sendes af netværket eller står i telefonbogen) Telefonnummeret på den, der ringer, står på den 2. linje og dato og tidspunkt på den 3. linje. Ved 3. linjes slutning ser du også en markering af følgende:
 -  Ulæst eller ubesvaret opkald
 -  Læst eller besvaret opkald

13.1 Opkaldslisten

De modtagne opkald gemmes på opkaldslisten (max. 30 numre).

- Tryk kortvarigt på optasten ▲ (3) for at se de seneste opkald.
- Navnet på den, der har ringet sidst, ses på displayet. Er det et hemmeligt nummer, ses 'NO NAME' på 1. linje.
- Dato og tidspunkt er knyttet til hvert opkald.
- Tryk på optasten ▲ (3) for at blandre i andre numre på listen.



- Trykkes der hverken på op- eller nedtasten ▲ (3) / ▼ (10) i 15 sekunder, vender telefonen tilbage til standby-tilstanden.
- Efter et opkald er modtager, forbliver nummeret på den, der ringede, på displayet i 15 sekunder efter den sidste ringetone.
- Nummervisning er ikke mulig, mens du taler på linjen, og der kommer et 2. opkald.

13.2 Sådan ringes der til et nummer fra opkaldslisten

- Tryk på optasten ▲ (3) for at gå ind i opkaldslisten
- Tryk på optasten ▲ (3) for at se efter det ønskede nummer
- Så snart nummeret ses på displayet, tryk på linjetasten ☎ (2), og der ringes automatisk til nummeret.

13.3 Sådan gemmes et nummer fra opkaldslisten i telefonbogen

- Tryk på optasten ▲ (3) for at gå ind i opkaldslisten
- Tryk på optasten ▲ (3) for at se efter det ønskede nummer
- Tryk på 'Option' (13).
- Tryk flere gange på op- eller nedtasten ▲ (3) / ▼ (10), indtil der er valgt 'Save number'
- Tryk på  (13) for at bekræfte
- Navnet vises, hvis netværket sendte det. Du kan redigere eller tilføje et navn, inden det gemmes.
- Tryk på 'Save' (13) og gå til telefonnummeret. Rediger nummeret, hvis det er påkrævet, og tryk igen på 'Save' (13) for at gemme posten i telefonbogen
- Telefonen vender nu tilbage til opkaldslisten.

13.4 Sådan slettes numre fra opkaldslisten



13.4.1 Sådan slettes 1 nummer

- Tryk på optasten ▲ (3) for at gå ind i opkaldslisten
- Tryk på optasten ▲ (3) for at se efter det ønskede nummer
- Tryk på 'Option' (13).
- Tryk flere gange på op- eller nedtasten ▲ (3) / ▼ (10), indtil der er valgt 'Delete call'
- Tryk på  (13) for at bekræfte
- Opkaldet slettes, og det næste opkald ses på displayet.

13.4.2 Slet alle numre

- Tryk på optasten ▲ ③ for at gå ind i opkaldslisten
- Tryk på 'Option' ⑬.
- Tryk flere gange på op- eller nedtasten ▲ ③/▼ ⑩, indtil der er valgt 'Delete all calls'
- Tryk på  ⑬ for at bekræfte
- Alle opkald slettes.

14 Telefonsvarerindikator

Denne funktion fungerer kun, hvis du har tjenesten telefonsvarer eller telefonpost, og hvis netværket sender denne markering med informationer om nummervisning (CLIP)! Når du modtager en ny meddelelse i dit telefonsvarersystem, ses ikonet  på displayet. Så snart du har hørt dine meddelelser, forsvinder ikonet  igen.

15 Telefonsvarer

Cocoon 951 har en indbygget, digital telefonsvarer med en indspilningskapacitet på 9 minutter. Telefonsvareren kan fjernbetjenes og giver mulighed for at indtale to udgående beskeder (OGM 1 og OGM 2) (maksimalt 2 minutter). Der er to muligheder:

- Når OGM 1 anvendes, kan den der ringer op, indtale en besked
- Når OGM 2 anvendes, afspilles kun det indtalte svar, uden at den, der har ringet op, kan indtale en besked

Den maks. indtalingstid for hver indkommende besked = 3 min. En intern stemme vil meddele forskellig information som dato og klokkeslæt for opkaldet, samt indstillinger som VIP-kode og ringetoner. Det sprog, den interne stemme anvender, er angivet på emballagen!

15.1 Indstilling af sproget for den interne voice prompt

Der kan vælges mellem 3 forskellige voice prompt sprog på kontakten i baseenhedens bund. Indstil venligst kontakten på det ønskede sprog og tryk på afspilningstasten ► for at bekræfte sprogindstillingen.

15.2 LED-display

LED-indikatoren for en ny besked /⬇ blinker, hvis der er modtaget nye beskeder. Antallet af blink mellem hver lang pause angiver, hvor mange nye meddelelser, der er indtalt.

Hvis telefonsvareren er slået fra, lyser LED-indikatoren for TIL/FRA /⬇ ikke.

LED-indikator for HUKOMMELSE FULD bliver tændt, når den interne hukommelse er fuld, og der ikke kan indtales nye meddelelser.

15.3 Tastefunktioner på telefonsvarer

Tast	Standby-tilstand		Under indtaling af besked afspilning
	Tryk kort på tasten	tryk på tasten i 2 sekunder	
1	Afspil OGM	Indspil OGM	Gå til foregående besked
2	Afspilning af beskeder	Ingen	Pause
3	Ingen	Indspil memo	Spring over besked
4	Indstil lydstyrke tale + ring	Ingen	Indstil lydstyrke
5	Vælg OGM	Tænd/sluk	Stop
6	Afspil VIP-kode	Indstil VIP-kode	Ingen
7	Aktuelt antal ring	Indstil antal ring	Ingen
8	Afspilningstid	Indstil dato/klokkeslæt	Ingen
9	Ingen	Slet alle meddelelser	Slet meddelelse eller slet OGM

15.4 Svarbeskeder

Der kan indtales to svarbeskeder på hver 2 minutter (OGM1 og OGM2).

- Svarbesked 1 til svarfunktionen og mulighed for den person, der har ringet op, for at indtale en besked.
- Svarbesked 2 til svarfunktionen uden mulighed for den person, der har ringet op, for at indtale en besked på telefonsvareren.

15.4.1 Indspilning af svarbeskeder (OGM 1 eller OGM 2)

- Tryk på -tasten for at vælge OGM.
- En stemme vil afspille den indspillede OGM
- Tryk på -tasten i to sekunder
- Indtal svarbeskeden efter bip-lyden
- Tryk på stop -tasten for at stoppe indspilningen.

Bemærk: Indspilningen må ikke overstige 2 minutter. Hvis der ikke indtales en svarbesked, vil den i forvejen indspillede besked blive brugt.

15.4.2 Afspilning af svarbeskeden

Den nu indtalte besked kontrolleres på følgende måde:

- Tryk på tasten .

Bemærk: Afspilning af velkomsthilsnen stoppes ved et kort tryk på stop -tasten.

15.4.3 Vælg svarbesked

- Tryk på -tasten for at skifte mellem de to svarbeskeder.
- Den interne stemme bekræfter den indstillede svarbesked.



Bemærkninger:

Det er kun muligt at vælge en svarbesked, hvis telefonsvareren er tændt.

Hvis hukommelsen er fuld, kan kun svarbesked 2 vælges (kun svar uden indtaling af meddelelser)



15.4.4 Sletning af svarbeskeden

Hvis du sletter svarbeskeden, vil standardbeskeden "Ring venligst senere" blive afspillet. Svarbeskeden slettes på følgende måde:

- Vælg den ønskede svarbesked ved at trykke på /■-tasten.
- Tryk på  tasten for at afspille svarbeskeden.
- Hold  tasten nede, mens OGM afspilles.

15.5 Sådan slås telefonsvareren TIL/FRA





Hvis telefonsvareren er tændt, vil LED-indikatoren lyse, og telefonsvareren vil automatisk besvare opkaldet efter et antal ringetoner (Se "15.6 Indstilling af antal ring").

- Tryk på  tasten i 2 sekunder for at tænde for telefonsvareren. En stemme bekræfter indstillingen og fortæller, hvilken svarbesked der er aktiv (OGM 1 eller OGM 2).
- Tryk på  tasten i 2 sekunder for at slukke for telefonsvareren. En stemme bekræfter indstillingen.

Bemærk: Selv hvis telefonsvareren er slået fra, vil maskinen automatisk besvare opkaldet efter 10 ring for at muliggøre fjernbetjening (se "15.16 Fjernbetjening")

15.6 Indstilling af antal ring

Det antal ring, efter hvilke telefonsvareren kan indstilles fra 2 – 9 og TS (økonomi-indstilling). Standardindstillingen er 3 ring. I økonomi-indstillingen vil maskinen svare efter 5 ring, hvis der ikke er nye meddelelser, og efter 2 ring, hvis der er nye meddelelser. Hvis der ikke er nogen nye meddelelser, og du ringer til din telefonsvarer for at fjernkontrollere dine meddelelser (se "15.16 Fjernbetjening"), kan du afbryde forbindelsen efter det andet ring. Du behøver ikke at betale for opkaldet, og du ved, at du ikke har nogen nye meddelelser.

- Tryk kort på • tasten. En stemme vil fortælle det aktuelle antal ring.
- Tryk på • tasten i 2 sekunder for at indstille antal ringetoner.
- Tryk på  eller  tasten for at ændre det aktuelle antal ring.
- Bekræft indstillingen ved at trykke på • tasten. Den aktuelle indstilling af ringetoner bekræftes af den interne stemme.

Bemærkninger:

- Hvis du ikke trykker på nogen tast i 3 sekunder, vil maskinen køre tilbage til telefonsvarerens menu uden at ændre indstillingerne.











15.7 Kontrol af antal ring

- Tryk kort på • tasten.
- Den interne stemme vil fortælle antal indstillede ring.

15.8 Indstilling af dato og klokkeslæt

Indstilling af dato og klokkeslæt på telefonsvareren sker uafhængigt af selve telefonen. Dato og klokkeslæt for hvert opkald registreres og meddeles under afspilningen. Timeformatet afhænger af det sprog, den interne stemme anvender, f.eks. anvendes ved engelsk 12-timers format og ved tysk 24-timers format.

Indstilling af dato og klokkeslæt:

- Hold -tasten nede i 2 sekunder.
- Den interne stemme vil bede dig indstille datoen.
- Tryk et par gange på tasten  eller  for at indstille datoen. Den interne stemme meddeler de aktuelle indstillinger.
- Tryk på  tasten for at bekræfte datoen.
- Den interne stemme vil bede dig indstille timen.
- Tryk et par gange på tasten  eller  for at indstille timen.
- Tryk på  tasten for at bekræfte timen.
- Den interne stemme vil bede dig indstille minutterne.
- Tryk et par gange på tasten  eller  for at indstille minutterne.
- Tryk på  tasten for at bekræfte minutterne.

Hele indstillingen for dato og klokkeslæt gentages derefter for at bekræfte.

Bemærkninger:

- Hvis du ikke trykker på nogen tast i 8 sekunder, gemmes den tidligere indstilling for dato/klokkeslæt, og telefonsvareren forlader automatisk funktionen for indstilling af dato/klokkeslæt.
- Når du bruger telefonsvareren første gang og endnu ikke har indstillet dato/klokkeslæt, indspilles ingen registrering af dato/klokkeslæt for modtagne meddelelser.
- Hvis der sker en strømafbrydelse i baseenheden, skal dato/klokkeslæt indlæses igen.











15.9 Kontrol af dato/klokkeslæt

- Tryk på  tasten for at få meddelt dato/klokkeslæt. Den interne stemme vil meddele den aktuelle indstilling for dato/klokkeslæt.

15.10 Programmering af VIP-koden

VIP-koden er en kode på 3 tegn, der bruges til at fjernbetjene telefonsvareren (se "15.16 Fjernbetjening"). VIP-koden er indstillet på "321" som standard.

15.10.1 Ændring af VIP-koden

- Hold -tasten nede i 2 sekunder for at ændre VIP-koden.
- Den interne stemme beder dig indstille VIP-koden og siger det første tal.
- Tryk et par gange på tasten  eller  for at indstille det første tal i VIP-koden.
- Tryk på  tasten for at bekræfte det første tal. Den interne stemme siger det aktuelt indstillede andet tal i VIP-koden.
- Tryk et par gange på tasten  eller  for at indstille det andet tal i VIP-koden.
- Tryk på  tasten for at bekræfte det andet tal. Den interne stemme siger det aktuelt indstillede tredje tal i VIP-koden.
- Tryk et par gange på tasten  eller  for at indstille det tredje tal i VIP-koden.
- Tryk på  tasten for at bekræfte VIP-koden. Der høres en lang bip-lyd. Den interne stemme siger den nye VIP-kode for at bekræfte den.

Bemærk: Hvis du ikke trykker på nogen tast i 8 sekunder, gemmes den hidtidige VIP-kode, og telefonsvareren forlader automatisk funktionen for indstilling af VIP-koden.

15.10.2 Kontrol af VIP-koden

- Tryk på  tasten for at afspille VIP-koden. Den interne stemme siger den aktuelle VIP-kode.

15.11 Betjening



Hvis der er modtaget et opkald, og telefonsvareren er tændt, vil den automatisk besvare opkaldet efter det indstillede antal ring. Hvis

- svarbesked 1 er valgt, vil den blive afspillet. Efter svarbeskeden høres en bip-lyd, og den, der har ringet op, kan indtale en besked (på maks. 3 minutter).
- svarbesked 2 er valgt, vil den blive afspillet. Efter bip-lyden vil forbindelsen automatisk blive afbrudt. Den person, der har ringet op, har ikke mulighed for at indtale en besked.







Bemærk: Hvis der ikke bliver sagt noget i 8 sekunder, efter at maskinen har besvaret opkaldet, vil forbindelsen automatisk blive afbrudt.

15.12 Indtaling af et memo

Der er muligt at indtale memoer ved hjælp af Cocoon 951. Disse memoer betragtes som indkommende meddelelser, der kan aflyttes senere af brugeren. Den maksimale indspilningstid for et memo er 2 minutter.

- Tryk på  tasten i 2 sekunder. Indtal dit memo efter bip-lyden.
- Tryk på stop -tasten for at stoppe indspilningen.

15.13 Afspilning af indkommende meddelelser og memoer

- Tryk på  tasten for at afspille meddelelserne og memoerne.
- En intern besked fortæller dig, hvor mange meddelelser der er (totalt), og hvor mange nye (ikke aflyttede) meddelelser der er.
- Meddelelserne afspilles én ad gangen. Hvis der er nye meddelelser, vil kun de nye meddelelser (dem der ikke er aflyttet) blive spillet.
- Den interne stemme fortæller for hver meddelelse dato og klokkeslæt for optagelse af meddelelsen.
- Under afspilning kan du gøre følgende:
 - flytte til begyndelsen af den aktuelle meddelelse ved at trykke én gang på  tasten.
 - flytte til den foregående meddelelse ved at trykke to gange på  tasten.
 - stoppe afspilningen ved at trykke på  tasten.
 - afbryde afspilningen ved at trykke på pausetasten  . Tryk igen på pausetasten  for at genstarte afspilningen.
 - flytte til den næste meddelelse ved at trykke på  tasten.

15.14 Sletning af meddelelser

15.14.1 Sletning af meddelelser én ad gangen under afspilningen

Start afspilningen af meddelelserne som forklaret ovenfor.

- Når afspilning af den meddelelse, der skal slettes, begynder, trykkes på slette- tasten i 2 sekunder.
- Under sletningen vil den interne stemme fortælle dig, at meddelelsen er ved at blive slettet.
- Telefonsvareren vil begynde at afspille den næste besked.

15.14.2 Sletning af alle meddelelser

Det er også muligt at slette alle afspillede beskeder på én gang. Herved slettes kun beskeder, der allerede er afspillet. Nye meddelelser bliver ikke slettet.

- Tryk på slette- \times tasten i 2 sekunder.
- Den interne stemme bekræfter, at meddelelserne er slettet ved at sige, hvor mange nye (ikke afspillede) meddelelser, der er.

15.15 Hukommelse fuld

Hvis hukommelsen er fuld, vil LED-indikatoren for HUKOMMELSE FULD blinke. Hvis telefonsvareren er tændt, og der kommer et opkald ind, vil den automatisk afspille OGM 2 (telefonsvarer-funktion uden indspilning af besked fra den person, der har ringet op).

Når meddelelserne aflyttes, vil den interne stemme fortælle, at hukommelsen er fuld, og derefter afspille meddelelserne.

- Slet alle meddelelser efter at have hørt dem.
- Der er igen ledig hukommelse.

15.16 Fjernbetjening

Telefonsvareren kan kun fjernbetjenes ved hjælp af en toneopkaldstelefon (DTMF tonevalgssystem).

- Ring til din telefonsvarer.
- Telefonsvareren besvarer opkaldet, og du hører svarbeskeden og en bip-lyd.
- Efter bip-lyden kan du langsomt taste VIP-koden (standard: 321).
- Du vil høre to korte bip-lyde som bekræftelse.
- Indtast de næste koder for at bruge den ønskede funktion:

a) Afspilning af meddelelser

- Tryk på '2' (aflyt meddelelser). Telefonsvareren afspiller beskederne.

Under afspilningen har du følgende muligheder:

- Tryk på '2' for at stoppe afspilningen.
- Tryk på '2' for at genstarte afspilningen.
- Tryk på '3' for at gå videre til næste meddelelse.
- Tryk på '1 1' for at flytte til den foregående meddelelse.
- Tryk på '1' for at gentage den aktuelle meddelelse.
- Tryk på '6' for at stoppe afspilningen.
- Tryk på '7' for at slette den aktuelle meddelelse.

b) Sletning af alle gamle meddelelser

Efter at have lyttet til alle meddelelser, trykkes "0" for at slette alle meddelelser.

c) Afspilning af svarbesked

- Tryk på '4' for at afspille den aktuelle svarbesked.

d) Indspilning af svarbesked

- Tryk på '9' for at vælge OGM 1 eller OGM 2.
- Tryk på '5' for at starte indspilningen.
- En bip-lyd angiver, at du kan starte indspilningen.

- Indtal din besked.
 - Tryk på '6' for at stoppe indspilningen.
- Bemærk: Indspilningen vil blive afbrudt automatisk efter 2 minutter.**

e) Sådan slås telefonsvareren TIL/FRA

- Tryk på tasten '9' for at tænde for telefonsvareren.
- Tryk på tasten '8' for at slukke for telefonsvareren.

f) Afslutning af fjernbetjeningen

Tryk på '6', hvis du ønsker at afslutte fjernbetjeningen.

15.17 Sådan slås telefonsvareren til ved hjælp af fjernbetjeningen

Hvis telefonsvareren er slået fra, kan du slå den til ved fjernbetjening.

- Ring til din telefonsvarer.
- Telefonsvareren vil automatisk besvare opkaldet efter 10 ring og afspille svarbesked 2.
- Indtast langsomt VIP-koden (standard: 321) under afspilning af beskeden.
- Tryk på tasten '9'.
- Den interne stemme vil sige, at telefonsvareren er blevet tændt.
- Tryk på '6' for at stoppe handlingen.

16 Menuoversigt

Level 1	Level 2	Level 3	Level 4	Level 5	Level 6	Level 7	Level 8
Menu	Håndset	Ringtone	Ekstern	Melodi 1-9			
			Melodi	Melodi 1-9			
		Ringes styrke	Fra				
			Volume 1-5				
		Håndset navn					
		Tastatur lyd	On				
			Fra				
		Kontrast	Level 1-8				
		Autotalk	Til				
			Fra				
		Vælg base	Auto				
			Manuel	Base 1-4			
		Sprog	Deutsch				
			English				
			Español				
			Nederlands				
			Français				
	Base indstil.	Opkalds type	Tone				
			Puls				
		Genkald	Kort				
			Lang				
		System PIN	Gammel kode	Ny kode	Igen		
	Alarm/Tid	Alarmtid					
		Dato & Tid	År	Måned	Dag	Time	Minut
		Tidsformat	24 t				
			12 t				
	Registrering	Registrer	Vælg base				
		Afregistrering	System PIN :				
	Sluk						

17 Fejlfinding

Symptom	Mulig årsag	Løsning
Intet display	Batterierne er ikke opladt	Kontroller placeringen af batterierne Genoplad batterierne
	Håndsæt er deaktiveret - OFF	Aktiver håndsættet - ON
Ingen tone	Telefonledning er dårligt tilsluttet	Kontroller telefonens ledningstilslutning
	Linjen er optaget af et andet håndsæt	Vent, indtil det andet håndsæt lægger på
Ikonet γ blinker	Håndsæt er uden for område	Bring håndsættet tættere på baseenheden
	Baseenheden får ingen strømforsyning	Kontroller el-ledningen til baseenheden
	Håndsættet er ikke registreret til baseenheden	Registrer håndsættet til baseenheden
Baseenhed eller håndsæt ringer ikke	Ringevolumen er nul eller svagt	Juster ringevolumen
Tonen er god, men der er ingen kommunikation	Opkaldstilstanden er forkert	Indstil opkaldstilstanden (puls/toner)
Telefonen reagerer ikke, når der trykkes tasterne	Manipulationsfejl	Tag batterierne ud og sæt dem tilbage på plads
	Tastaturlås aktiveret - ON	Deaktiver tastaturlåsen - OFF
Tasten Flash (R) fungerer ikke	Forkert Flash-tid	Korriger indstillingen af flash-tid

18 Tekniske kendetegn

Standard:	DECT (dvs. D igital E nanced C ordless T elecommunications) GAP (dvs. G eneric A ccess P rofile)
Frekvensområde:	1880 MHz til 1900 MHz
Antal kanaler:	120 duplex-kanaler
Modulation:	GFSK
Talekodning:	32 kbit/s
Emissionseffekt:	10 mW (gennemsnitlig effekt pr. kanal)
Område:	300 m udendøre /50 m max. indendøre
Baseenheds strømforsyning:	Ind: 230 VAC / 50 Hz / 50 mA Ud: 6 VDC / 400 mA / 4,5 VA
Håndsætsbatterier:	2 genopladelige batterier AAA, NiMh
Håndsæts standbytid:	110 timer i standby
Håndsæts taletid:	12 timer
Opladningstid:	16 timer
Normal driftstilstand:	+5 ÅC til +45 ÅC
Opkaldstilstand:	Puls / Tone
Flash-tid:	100 eller 250 ms
Dimensioner:	Basestation: 128 x 140 x 58 mm Håndsæt: 140 x 53 x 31 mm
Vægt:	Baseenhed inklusive strømforsyning: 438 g Håndsæt med 2 batterier: 115g

19 Garanti

19.1 Garantiperiode

Ucom-enhederne har 36 måneders garanti. Garantiperioden starter på den dag, den nye enhed købes. Garantien på batterierne er begrænset til 6 måneder efter købet. Garantien dækker ikke forbrugsvarer eller defekter med ubetydelig indvirkning på udstyrets drift eller værdi.

Garantien skal dokumenteres ved at præsentere den originale købskvittering, hvorpå købsdatoen og enheden-modellen er anført.

19.2 Garantians håndtering

En defekt enhed skal returneres til et Ucom servicecenter vedlagt en gyldig købskvittering. Udvikler enheden er fejl i løbet af garantiperioden, vil Ucom eller dets officielt udnævnte servicecenter gratis reparere eventuelle defekter, der skyldes materiale- eller produktionsfejl. Ucom vil efter eget skøn indfri garantiens forpligtelse ved enten at reparere eller udskifte de defekte enheder eller dele af defekte enheder. Farve og model kan være en anden end den oprindeligt købte enhed, hvis der sker en udskiftning.

Den første købsdato sættes som garantiperiodens startpunkt. Garantiperioden forlænges ikke, såfremt enheden udskiftes eller repareres af Ucom eller de udnævnte servicecentre.

19.3 Undtagelser fra garantien

Skader eller defekter, der skyldes forkert behandling eller betjening samt skader, der skyldes brug af uoriginale dele eller tilbehør, som Ucom ikke har anbefalet, dækkes ikke af garantien. Ucom trådløse telefoner er kun udformede til at fungere med genopladelige batterier.

Garantien dækker ikke skader, der skyldes brug af batterier, der ikke er genopladelige.

Garantien dækker ikke skader, der skyldes ydre faktorer, f.eks. lynnedslag, vand og ild, og heller ikke transportskader.

Der gives ingen garanti, hvis enhedernes serienummer er blevet ændret, fjernet eller gjort ulæseligt.

Ethvert garantikrav bortfalder, hvis enheden er blevet repareret, ændret eller modificeret af køberen eller af ukvalificerede, ikke officielt udnævnte Ucom servicecentre.

20 Serviceadresse og support

Vær venlig at se på det ekstra papir (Serviceadresse og supportnumre) eller www.ucom.be.

21 Overensstemmelses- og fabrikationserklæring

Topcom Europe Nv.

Grauwmeer 17

3001 Heverlee

Belgium

Hrvatski

1 Savjeti za sigurnost

Uvijek se trebate pridržavati sljedećih savjeta za sigurnost prije uporabe električne opreme. Molimo da pažljivo pročitate sljedeće informacije o sigurnosti i ispravnoj uporabi. Upoznajte se sa svim funkcijama opreme. Pazite da čuvate ove zabilješke o sigurnosti i po potrebi ih prosljedite trećoj strani.

Električna sigurnost i zaštita:

- Nemojte koristiti opremu ako su mrežni utikač, kabel ili sama oprema oštećeni.
- Ako oprema padne, treba je provjeriti električar prije daljnje uporabe.
- Oprema sadrži opasne napone. Nikada nemojte otvarati kućište ili umetati predmete u ventilacijske otvore.
- Nemojte dozvoliti da tekućine uđu u opremu. U slučaju nužde, izvucite utikač iz utičnice.
- Također u slučaju smetnje za vrijeme uporabe ili prije pokretanja opreme, izvucite utikač iz utičnice.
- Nemojte dodirivati punjač i kontakte utikača oštrim ili metalnim predmetima.
- Nemojte sami vršiti izmjene ili popravke opreme. Samo ovlašteni servis smije vršiti popravke opreme ili mrežnog kabela. Neodgovarajući popravci mogu predstavljati opasnost za korisnika.
- Djeca često podcijenjuju opasnosti vezane uz električnu opremu. Stoga djecu nikada nemojte ostaviti bez nadzora u blizini električne opreme.
- Opremu se ne smije koristiti u vlažnoj prostoriji (npr. kupaonici) ili prostorijama s mnogo prašine.
- Oprema priključena na mrežu za vrijeme oluje može se oštetiti uslijed udara groma. Stoga trebate izvući utikač iz mrežne utičnice za vrijeme oluje.
- Za potpuno isključivanje opreme iz električnog napajanja potrebno je ukloniti utikač iz utičnice. Pri tome uvijek povucite samo utikač, a nikada kabel.
- Zaštitite mrežni kabel od vrućih površina ili drugih izvora oštećenja i nemojte dozvoliti da postane nategnut.
- Redovito provjeravajte postoje li oštećenja na mrežnom kabelu.
- Uvijek potpuno odvijte mrežni kabel prije uporabe.
- Pazite da mrežni kabel ne predstavlja opasnost od spoticanja.
- Oprema može utjecati na rad nekih medicinskih uređaja.
- Slušalica može izazvati neugodno zujanje u slušnim pomagalicama.

Protupožarna zaštita:

- Toplina koja se nakuplja u opremi može izazvati kvar i/ili zapaljenje opreme. Stoga nemojte izlagati opremu ekstremnim temperaturama kao što su:
 - direktno izlaganje suncu i toplini grijača
 - ventilacijski otvori koji nisu pokriveni

Opasnost od eksplozije:

- Nemojte bacati baterije u vatru.

Opasnost od trovanja:

- Držite baterije izvan dohvata male djece.

Napomena:

- Koristite samo isporučeni utikač za punjač. Nemojte koristiti druge punjače budući da to može oštetiti ćelije baterije.
- Zidna utičnica za napajanje mora biti blizu i pristupačna
- Budući da se ovaj telefon ne može koristiti u slučaju gubitka napajanja, trebate koristiti telefon neovisan o mreži za hitne pozive, npr. mobilni telefon.
- Koristite samo punjive baterije iste vrste. Postavite baterije s ispravnim polom u odjeljak baterije (pol je označen unutar slušalice). Nikada ne koristite obične, nepunjive baterije!

2 Čišćenje

Obrišite telefon lagano natopljenom tkaninom ili antistatičkom tkaninom. Nikada nemojte koristiti sredstva za čišćenje ili abrazivna otapala.

3 Odlaganje uređaja na otpad (okolina)



Na kraju životnog vijeka proizvoda, ne odlažite proizvod u obični kućni otpad nego ga odnesite na mjesto za prikupljanje otpada radi recikliranja električne i elektroničke opreme. Na to upućuju simboli na proizvodu, korisničkim uputama i/ili kutiji.

Neki od materijala proizvoda mogu se ponovno upotrijebiti ukoliko ih odnesete na recikliranje. Ponovnim korištenjem neki dijelova ili sirovih materijala iz iskorištenog proizvoda uvelike pridonosite zaštiti okoliša.

Ukoliko trebate više informacija o mjestima za prikupljanje otpada u vašem području molimo vas kontaktirajte lokalne vlasti.

4 Instalacija



Prije prve uporabe telefona provjerite je li baterija napunjena. Ako to ne učinite, telefon neće raditi optimalno.

4.1 Instalacija baze

Za instalaciju učinite sljedeće:

- Umetnite jedan kraj adaptera u utičnicu i drugi kraj utora adaptera u stražnji dio baze.
- Spojite jedan kraj telefonskog kabela sa zidnim utom za telefon i drugi kraj u stražnji dio baze.

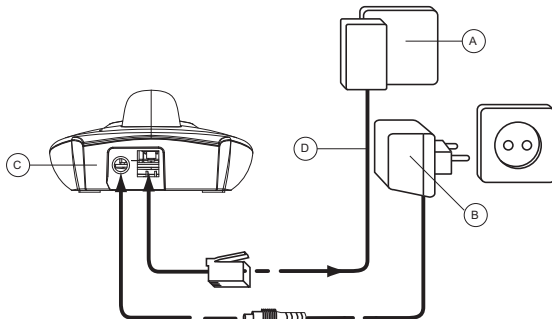

- A. Zidna utičnica za telefon
- B. Kabel za napajanje
- C. Stražnji pogled na bazu
- D. Telefonski kabel

4.2 Instalacija baterija

- Otvorite odjeljak baterije (vidi dolje).
- Umetnite baterije **poštivajući (+ i -) pol.**
- Zatvorite odjeljak baterije.
- Ostavite slušalicu na jedinici baze 16 sati. Pokazivač linije/slušalice (LED) (14) na bazi će zasvijetliti.

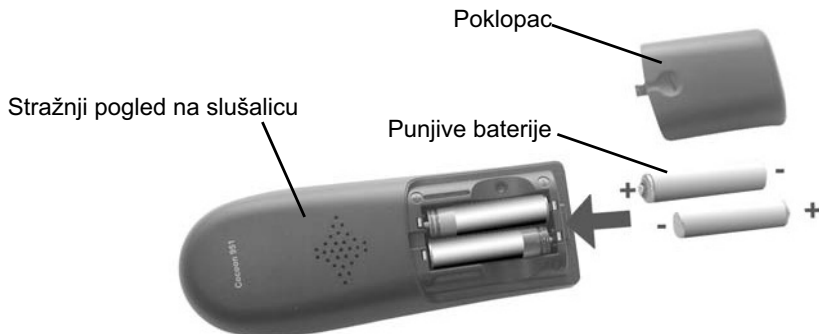

5 Upoznavanje telefona

5.1 Tipke/LED

Slušalica

1. Zaslona
2. Tipka napajanja
3. Gore / tipka zapisnika poziva
4. Alfanumeričke tipke
5. Tipka za zaključavanje tipkovnice
6. Tipka za ponovno pozivanje / pauzu
7. Mikrofon
8. Tipka za prekid / odustajanje / VIP
9. Isključen zvuk zvona
10. Dolje
11. Tipka za handsfree način rada
12. Tipka za interne razgovore INT
13. Tipke za odabir/brzi izbornik

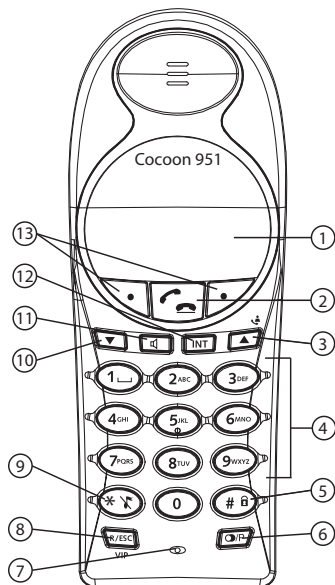

Podnožje

14. Indikator napajanja / punjenja slušalice (kontrolna lampica)
15. Tipka za traženje slušalice
16. Tipke automatske tajnice
17. Zvučnik
18. Prekidač za odabir govornih uputa
19. Tipka za postav broja oglašavanja zvona
20. Tipka za unos VIP koda

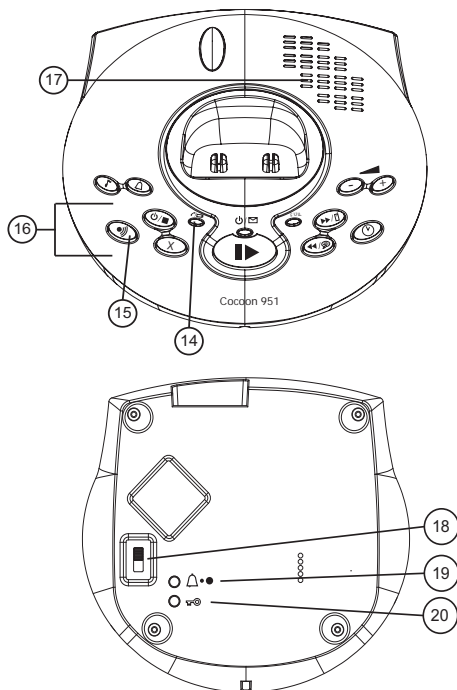

Zaslon (LCD)

Redak za ikonu

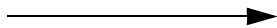

Redak za tekst

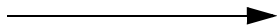

Redak za softverski izbornik/opciju

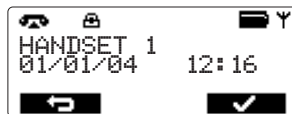
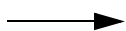

Icons

	Na bazi
	Izvan baze
	Zvoni
	Interni poziv
	Interna komunikacija između 2 slušalice
	Handsfree zvučnik UKLJUČEN
	Tipkovnica zaključana
	Veliko slovo
	Malo slovo
	Mogući smjer listanja
	Nepročitani unos na popisu poziva
	Pročitani unos na popisu poziva
	Unosi na popis poziva (stabilno) / Novi neodgovoreni pozivi (bljeska)
	Poruka glasovne pošte
	Zvonjava slušalice isključena
	Alarm podešen
	VIP popis
	U doseg (stabilno) / Izvan dosega (bljeska)
	Vanjska linija na čekanju
	Interna linija na čekanju
	Baterija je potpuno napunjena
	Baterija je ispražnjena 25%
	Baterija je ispražnjena do pola (50%)
	Baterija je ispražnjena 75%
	Baterija je ispražnjena. Kada je baterija ispražnjena, oglasit će se signali upozorenja, a na zaslonu će treperiti simbol baterije.

5.2 Navigacija izbornika

Slušalica ima sustav izbornika lak za uporabu. Svaki izbornik vodi do popisa opcija.

Kada je slušalica uključena i u standby, pritisnite gumb za opcije pod '**Izbornik (Menu)**' (13) za otvaranje glavnog izbornika. Pritisnite ▲ (3) ili ▼ gumb (10) za listanje izbornika opcija koji želite. Ikona ► strelice prikazuje izbornik koji ste odabrali. Zatim pritisnite  (13) za odabir drugih opcija ili potvrdu prikazane postavke.





Izlaz ili povratak za jednu razinu natrag u izborniku:

Za odlazak na prethodnu razinu pritisnite  (13).

Za otkazivanje ili povratak u standby pritisnite **ESC** (8) tipku. Ako 15 sekundi ne pritisnete nijedan gumb, slušalica se automatski vraća u standby.

6 Rad slušalice



6.1 Uključivanje/isključivanje slušalice

- Za uključivanje slušalice pritisnite tipku za liniju  (2)
- Za isključivanje slušalice pritisnite gumb za opcije pod '**Izbornik (Menu)**' (13) i zatim koristite tipke strelice ▲ (3) ili ▼ (10) dok ne odaberete "**Isključiti napajanje (Power off)**". Pritisnite  (13) za potvrdu ili  (13) napuštanje izbornika.

6.2 Jezične postavke





Telefon ima 5 jezika za zaslon: vidi jezike za zaslon na kutiji za pakiranje!!

Za postavljanje jezika učinite sljedeće:





- Pritisnite gumb za opcije pod '**Izbornik (Menu)**'
- Pritisnite tipku za gore ili dolje ▲ (3)/▼ (10) više puta sve dok ne odaberete "**Slušalica (Handset)**"
- Pritisnite  (13) za potvrdu
- Pritisnite tipku za gore ili dolje ▲ (3)/▼ (10) više puta sve dok ne odaberete "**Jezik (Language)**"
- Pritisnite  (13) za potvrdu
- Postavljeni jezik se pojavljuje na zaslonu.
- Pritisnite tipku za gore ili dolje ▲ (3)/▼ (10) više puta za odabir jezika koji želite koristiti.
- Pritisnite '**Pohraniti (Save)**' (13) za potvrdu odabira ili pritisnite  (13) za napuštanje izbornika.

6.3 Uspostavljanje poziva

6.3.1 Vanjski poziv

- Pritisnite tipku za liniju  (2).
- Pokazivač linije/slušalice  (LED) (14) na jedinici baze će bljeskati i simbol poziva će se  pojaviti na zaslonu.
- Začut ćete ton poziva. Birajte telefonski broj koji želite.
- Broj se prikazuje na zaslonu i poziva se.
- Nakon završetka poziva, pritisnite tipku za liniju  (2) za prekid poziva.





6.3.2 Priprema brojeva

- Birajte telefonski broj koji želite. Možete ispraviti broj pritiskom na  (13) tipku.
- Pritisnite tipku za liniju  (2).
- Pokazivač linije/slušalice  (LED) (14) na jedinici baze će bljeskati i simbol poziva će se  pojaviti na zaslonu.
- Telefonski broj se automatski poziva.
- Nakon završetka poziva, pritisnite tipku za liniju  (2) za prekid poziva.

6.3.3 Ponovno pozivanje posljednjeg biranog broja





- Pritisnite tipku za liniju  (2).
- Pritisnite tipku za ponovni poziv  (6). Posljednji birani broj se automatski poziva.

6.3.4 Ponovno pozivanje jednoga od posljednjih 5 biranih brojeva

- Pritisnite tipku za ponovni poziv  (6). Posljednji birani broj se pojavljuje na zaslonu.
- Pritisnite tipku za ponovni poziv  (6) više puta sve dok se željeni broj ne pojavi na zaslonu.
- Pritisnite tipku za liniju  (2).
- Broj prikazan na zaslonu se automatski poziva.
- Nakon završetka poziva, pritisnite tipku za liniju  (2) za prekid poziva.



6.3.5 Pozivanje programiranog broja iz telefonskog imenika

Telefon ima telefonski imenik u koji možete pohraniti telefonski broj s imenom (Vidi i "9 Telefonski imenik"). Pozivanje programiranog broja iz telefonskog imenika:



- Pritisnite tipku telefonski imenik  (13). Prvi broj u telefonskom imeniku se pojavljuje na zaslonu.
- Pritisnite tipku za gore ili dolje  (3) /  (10) više puta za odabir telefonskog broja koji želite pozvati.
- Pritisnite tipku za liniju  (2).
- Broj prikazan na zaslonu se automatski poziva.
- Nakon završetka poziva, pritisnite tipku za liniju  (2) za prekid poziva.

6.4 Primanje poziva

Za vrijeme internog ili vanjskog dolaznog poziva slušalice će zazvoniti. Možete privremeno isključiti zvonjavu slušalice pritiskom na tipku za opcije 'Tiho (Quiet)' (13).





- Sve prijavljene slušalice će zazvoniti kada primite poziv.
- Simbol poziva  bljeska na zaslonu.
- Telefonski broj pozivatelja se pojavljuje na zaslonu ako imate Caller ID uslugu (CLIP). Posavjetujte se s pružateljem telefonskih usluga. Ime pozivatelja se također pojavljuje na zaslonu:
 - broj je programiran u telefonskom imeniku s imenom
 - mreža šalje ime zajedno s telefonskim brojem
- Pritisnite tipku za liniju  (2) za prihvaćanje vanjskog poziva.









ILI

- Podignite slušalicu s baze (ako je aktivna automatska opcija odgovora, Vidi "6.20 Automatski odgovor")
- Za vrijeme razgovora  simbol se pojavljuje na zaslonu i štoperica poziva počinje raditi.
- Nakon završetka razgovora pritisnite tipku za liniju  (2) za prekid ili vratite slušalicu na jedinicu baze.



6.5 Opcije popisa za ponovni poziv



Pri listanju popisa za ponovni poziv (vidi "6.3.4 Ponovno pozivanje jednoga od posljednjih 5 biranih brojeva") postoje sljedeće opcije:

Kada se željeni broj prikaže na zaslonu, pritisnite '**Opcija (Option)**'  i odaberite pomoću tipki za gore i dolje   /   sljedeće opcije:





- **Obrišite poziv** (Delete call): za brisanje unosa na popisu za ponovni poziv Pritisnite   za potvrdu.
- **Pohranite broj** (Save number): za pohranjivanje broja u memoriju telefonskog imenika. Pritisnite   za potvrdu. Unesite ime (Vidi "9.1 Adding a number and a name to the phone book") i pritisnite '**Pohraniti (Save)**' . Izmijenite broj i ponovo pritisnite '**Pohraniti (Save)**' .
- **Obrišite sve pozive** (Delete all calls): za brisanje svih unosa na popisu za ponovni poziv. Pritisnite   za potvrdu.

6.6 Aktivacija/deaktivacija handsfree funkcije

Ova funkcija omogućuje komunikaciju bez slušalice. Za vrijeme razgovora pritisnite tipku handsfree   za aktivaciju handsfree funkcije.

Ponovo pritisnite   gumb za deaktivaciju handsfree funkcije.





Ako za vrijeme poziva u handsfree načinu rada želite promijeniti glasnoću, pritisnite tipku za gore ili dolje   /   više puta.







Ako dugo vremena koristite handsfree funkciju, baterije će se brzo isprazniti!

6.7 Upozorenje ako je slušalica izvan dosega

Ako je slušalica izvan dosega jedinice baze, začut ćete signal upozorenja.

- '**TRAŽENJE (SEARCHING)**' se pojavljuje na zaslonu i simbol  bljeska na zaslonu.
- Primaknite se bliže jedinici baze.
- Čim ponovo dođete u doseg jedinice baze, signal nestaje i simbol  prestaje bljeskati.

6.8 Podešavanje glasnoće zvučnika

Koristite tipke za gore i dolje   /   za vrijeme razgovora za podešavanje glasnoće zvučnika. Možete odabrati između 5 razina. Tvornička postavka telefona je na razinu '3':



Handsfree glasnoća se može podesiti na isti način opisan gore!

6.9 Pokazivač trajanja poziva na zaslonu

Za vrijeme vanjskog poziva trajanje poziva se prikazuje na zaslonu:

Npr. "01:10:40" za 1 sat, 10 minuta i 40 sekundi.

Trajanje poziva se vidi na zaslonu 5 sekundi nakon svakog poziva.

6.10 Isključivanje mikrofona (nečujno)

Za isključivanje mikrofona za vrijeme poziva pritisnite tipku za opciju '**Nečujno (Mute)**' .

Sada možete slobodno govoriti, a da vas pozivatelj ne čuje. Za ponovnu aktivaciju mikrofona, pritisnite tipku za opciju '**Isključeno (Off)**' .



6.11 Tipka za pauzu

Ako nazovete telefonski broj i želite dodati pauzu za taj broj, pritisnite tipku za pauzu '**P**'  na željeno mjesto u broju.

Kada pozivate ili ponovo pozivate ovaj broj, automatski je uključena pauza (3 sekunde).

6.12 Lociranje izgubljene slušalice (paging)





Ako ne možete pronaći slušalicu, kratko pritisnite tipku za paging     na jedinici baze.





Sve slušalice prijavljene na jedinicu baze će zazvoniti tako da možete locirati izgubljenu slušalicu. Za prekid signala kratko pritisnite tipku za liniju   na bilo kojoj slušalici.

6.13 Uporaba alfanumeričke tipkovnice slušalice

Koristite alfanumeričku tipkovnicu za pisanje teksta. Za odabir slova pritisnite odgovarajuću tipku. Npr., ako pritisnete alfanumeričku tipku '5', na zaslonu se pojavljuje prvi znak 'j'.

Pritišćite ga više puta za odabir drugih znakova s ove tipke.

Pritisnite jednaput tipku '2' za odabir slova 'a'. Ako želite odabrati i 'a' i 'b' jedno iza drugoga, prvo jednaput pritisnite tipku '2' za odabir 'a', pričekajte 2 sekunde dok se kursor ne pomakne u sljedeći položaj i zatim dvaput pritisnite tipku '2' za odabir 'b'. Možete obrisati greškom napisane znakove uporabom tipke  za brisanje . Znak ispred kursora bit će obrisani. Možete obrisati sve znakove pritiskom na tipku  za brisanje  u trajanju od 1,5 sekunde.

Možete pomicati kursor pritiskom na tipke za gore i dolje   /  .

Možete se prebacivati s velikog na malo slovo pritiskanjem i držanjem *tipke . Gornji lijevi ugao prikazuje 'abc' za malo slovo i 'ABC' za veliko slovo.

Raspored znakova za unos pojedinom tipkom možete promijeniti iz engleskog (ABC) u latinski (AĀĀ), grčki (ABΓ) ili ruski (AБB) pritiskom i zadržavanjem tipke '#' tijekom 2 sekunde.

6.14 Podešavanje razine glasnoće zvonjave na slušalici



Možete mijenjati glasnoću zvonjave dolaznog poziva (internog i vanjskog) između 0 i 5.

Ako odaberete razinu '**Isključeno (Off)**' (razina 0), simbol  se pojavljuje na zaslonu.

Slušalica neće zazvoniti pri primitku poziva (slušalica će uvijek zazvoniti za interne pozive).

Razina '5' je najviša razina. Tvornička postavka telefona je na razinu '5':

6.14.1 Postavljanje glasnoće zvonjave za interne i vanjske pozive (0-5)

- Pritisnite gumb za opcije pod 'Izbornik (Menu)' ⑬
- Pritisnite tipku za gore ili dolje ▲ ③/▼ ⑩ više puta sve dok ne odaberete "Slušalica (Handset)"
- Pritisnite  ⑬ za potvrdu
- Pritisnite tipku za gore ili dolje ▲ ③/▼ ⑩ više puta sve dok ne odaberete "Glasnoća zvonjave (Ringer volume)"
- Pritisnite  ⑬ za potvrdu
- Trenutna glasnoća se može čuti i vidjeti.
- Pritisnite tipku za gore ili dolje ▲ ③/▼ ⑩ više puta za odabir željene glasnoće.
- Pritisnite 'Pohraniti (Save)' ⑬ za potvrdu odabira ili pritisnite  ⑬ za napuštanje izbornika.







- **Možete isključiti glasnoću zvonjave slušalice pritiskom na tipku za opciju 'Tiho (Quiet)'.**
- **Pritiskom na *✕ tipku ⑨ u trajanju od 3 sekunde možete deaktivirati zvonjavu slušalice. Simbol ✕ se pojavljuje na zaslonu. Za ponovnu aktivaciju pritišćite *✕ tipku ⑨ ponovo 3 sekunde**

6.15 Podešavanje melodije zvonjave na slušalici

Možete promijeniti melodiju zvonjave za dolazni poziv (interni ili vanjski). Jedinica ima 9 melodija zvonjave na odabir (1-9). Tvornička postavka za vanjsku melodiju zvonjave je '3', a za internu melodiju zvonjave = '2'.

6.15.1 Podešavanje melodije zvonjave za interne ili vanjske pozive (1-9)

- Pritisnite gumb za opcije pod 'Izbornik (Menu)' ⑬
- Pritisnite tipku za gore ili dolje ▲ ③/▼ ⑩ više puta sve dok ne odaberete "Slušalica (Handset)"
- Pritisnite  ⑬ za potvrdu
- Pritisnite tipku za gore ili dolje ▲ ③/▼ ⑩ više puta sve dok ne odaberete "Ton zvonjave (Ringtone)".
- Pritisnite  ⑬ za potvrdu
- Odaberite 'Vanjski (External)' ili 'Interni (Internal)' i pritisnite  ⑬
- Trenutna melodija se može čuti i vidjeti.
- Pritisnite tipku za gore ili dolje ▲ ③/▼ ⑩ više puta za odabir željene melodije.
- Pritisnite 'Pohraniti (Save)' ⑬ za potvrdu odabira ili pritisnite  ⑬ za napuštanje izbornika









6.16 Zaključavanje tipkovnice

Ako zaključate tipkovnicu, nije moguće pozivati telefonske brojeve. Možete samo odgovarati na dolazne pozive. Simbol za zaključavanje tipkovnice  se pojavljuje na zaslonu.

- Pritisnite i držite # tipku ⑤ 3 sekunde.
- 'Tipkovnica zaključana (Keypad locked)' se pojavljuje na zaslonu.
- Pritisnite 'Otključati (Unlock)' ⑬ i zatim tipku ' #' ⑤ za ponovno otključavanje tipkovnice.











6.17 Uključivanje/isključivanje bipa tipke

Možete podesiti slušalicu da čujete bip svaki puta kada pritisnete tipku.

- Pritisnite gumb za opcije pod **'Izbornik (Menu)'**  13
- Pritisnite tipku za gore ili dolje ▲  3 / ▼  10 više puta sve dok ne odaberete **"Slušalica (Handset)"**
- Pritisnite  13 za potvrdu
- Pritisnite tipku za gore ili dolje ▲  3 / ▼  10 više puta sve dok ne odaberete **'Bip tipkovnice (Keypad Beep)'**.
- Pritisnite  13 za potvrdu
- Odaberite
 - **'UKLJUČENO (ON)'**: uključiti bip tipke
 - **'ISKLJUČENO (OFF)'**: isključiti bip tipke
- Pritisnite **'Pohraniti (Save)'**  13 za potvrdu odabira ili pritisnite  13 za napuštanje izbornika.









6.18 Kontrast zaslona

Za promjenu kontrasta zaslona:

- Pritisnite gumb za opcije pod **'Izbornik (Menu)'**  13
- Pritisnite tipku za gore ili dolje ▲  3 / ▼  10 više puta sve dok ne odaberete **"Slušalica (Handset)"**
- Pritisnite  13 za potvrdu
- Pritisnite tipku za gore ili dolje ▲  3 / ▼  10 više puta sve dok ne odaberete **'Kontrast (Contrast)'**.
- Pritisnite  13 za potvrdu
- Odaberite kontrast pomoću tipke za gore ili dolje ▲  3 / ▼  10
- Pritisnite **'Pohraniti (Save)'** za potvrdu odabira ili pritisnite  13 za napuštanje izbornika.

6.19 Promjena naziva slušalice



Možete promijeniti naziv slušalice prikazan na slušalici za vrijeme standbija (maks. 15 znakova).

- Pritisnite gumb za opcije pod **'Izbornik (Menu)'**  13
- Pritisnite tipku za gore ili dolje ▲  3 / ▼  10 više puta sve dok ne odaberete **"Slušalica (Handset)"**
- Pritisnite  13 za potvrdu
- Pritisnite tipku za gore ili dolje ▲  3 / ▼  10 više puta sve dok ne odaberete **'Naziv slušalice (Handset name)'**
- Pritisnite  13 za potvrdu
- Pritisnite  13 za brisanje svakog slova u nazivu i uporabu alfanumeričke tipkovnice za unos ispravnog naziva.
- Pritisnite **'Pohraniti (Save)'**  13 za podešavanje novog naziva slušalice.

6.20 Automatski odgovor

Kada imate dolazni poziv i slušalica je na bazi, telefon automatski preuzima liniju kada ga podignete. Ovu funkciju možete uključiti i isključiti.

- Pritisnite gumb za opcije pod **'Izbornik (Menu)'**  13

- Pritisnite tipku za gore ili dolje ▲ (3)/▼ (10) više puta sve dok ne odaberete “**Slušalica (Handset)**”
- Pritisnite  (13) za potvrdu
- Pritisnite tipku za gore ili dolje ▲ (3)/▼ (10) više puta sve dok ne odaberete '**Automatski razgovor (Autotalk)**'
- Pritisnite  (13) za potvrdu
- Odaberite **uključeno (on)** ili **isključeno (off)** i pritisnite '**Pohraniti (Save)**' (13) za potvrdu

7 Tvorničke postavke slušalice (Resetirati slušalicu)

Možete vratiti sve tvorničke postavke slušalice i obrisati cijeli telefonski imenik, popis poziva, VIP popis i unose ponovnog poziva.

Tvorničke postavke su:



Odabir baze:	Automatski odabir
Bip tipke:	Uključeno
Vanjska melodija:	Melodija 3
Interna melodija:	Melodija 2
Glasnoća zvonjave:	Glasnoća 5
Glasnoća ušnog dijela:	Glasnoća 3
Handsfree:	Glasnoća 3
LCD kontrast:	5
Vremenski format:	24 sata
Naziv slušalice:	Slušalica
Telefonski imenik:	prazan
Popis poziva:	prazan
VIP popis:	prazan
Popis ponovnih poziva:	prazan
Automatski odgovor:	Isključeno

Za povrat postavki:

- Pritisnite tipku za ponovno biranje  (6) 10 sekundi dok se ne pojavi '**Resetirati slušalicu (Handset reset)?**'
- Pritisnite  (13) za potvrdu ili  (13) prekid

8 Podešavanje sata i alarma

8.1 Datum i vrijeme

- Pritisnite gumb za opcije pod '**Izbornik (Menu)**' (13)
- Pritisnite tipku za gore ili dolje ▲ (3)/▼ (10) više puta sve dok ne odaberete '**Alarm/sat (Alarm/Clock)**'
- Pritisnite  (13) za potvrdu
- Pritisnite tipku za gore ili dolje ▲ (3)/▼ (10) više puta sve dok ne odaberete '**Datum i vrijeme (Date and time)**'.
- Pritisnite  (13) za potvrdu
- Unesite 2 posljednje znamenke godine i pritisnite '**Pohraniti (Save)**' (13)
- Unesite mjesec i pritisnite '**Pohraniti (Save)**' (13)
- Unesite dan i pritisnite '**Pohraniti (Save)**' (13)

- Unesite sat i pritisnite **'Pohraniti (Save)'**
- Unesite minute i pritisnite **'Pohraniti (Save)'** ⑬





Kada isključite slušalicu ili uklonite baterije, morate ponovno podesiti datum i vrijeme!



Ako na telefonu imate caller ID i operater vam pošalje datum i vrijeme, vaš sat će se automatski uskladiti s podacima dolaznog poziva.

8.2 Format sata



- Pritisnite gumb za opcije pod **'Izbornik (Menu)'** ⑬
- Pritisnite tipku za gore ili dolje ▲ ③/▼ ⑩ više puta sve dok ne odaberete **'Alarm/sat (Alarm/Clock)'**
- Pritisnite  ⑬ za potvrdu
- Pritisnite tipku za gore ili dolje ▲ ③/▼ ⑩ više puta sve dok ne odaberete **'Postaviti format vremena (Set time format)'**
- Pritisnite  ⑬ za potvrdu
- Odaberite format vremena (12 sati ili 24 sata) i pritisnite **'Pohraniti (Save)'** ⑬

8.3 Uporaba obilježja alarma

Podesite datum i vrijeme i koristite slušalicu za alarm podsjetnik. Možete imati različite postavke alarma za svaku slušalicu registriranu na bazu. Alarm zvoni samo u toj slušalici, a ne u bazi ili drugoj slušalici.

Ako je podešen jedan od alarma, ikona za podešavanje  se pojavljuje u načinu rada standby na zaslonu.

8.3.1 Podešavanje alarma

- Pritisnite gumb za opcije pod **'Izbornik (Menu)'** ⑬
- Pritisnite tipku za gore ili dolje ▲ ③/▼ ⑩ više puta sve dok ne odaberete **'Alarm/sat (Alarm/Clock)'**
- Pritisnite  ⑬ za potvrdu
- Pritisnite tipku za gore ili dolje ▲ ③/▼ ⑩ više puta sve dok ne odaberete **'Postaviti alarm (Set Alarm)'**
- Pritisnite  ⑬ za potvrdu
- Pritisnite tipku za gore ili dolje ▲ ③/▼ ⑩ više puta i odaberite jednu od 4 postavke: **Jedanput (Once)**, **Dnevno uključeno (On Daily)**, **Pon-pet (Mon to Fri)** ili **ISKLUČENO (OFF)**. Potvrdite s  ⑬. Ako odaberete **Jedanput (Once)**, **Dnevno uključeno (On Daily)** ili **Pon-pet (Mon to Fri)** zaslon prikazuje:

VRIJEME (24 sata):

07:00



Unesite vrijeme kada želite da telefon zazvoni i potvrdite pritiskom na **'Pohraniti (Save)'** ⑬. Pritisnite tipku za gore ili dolje ▲ ③/▼ ⑩ više puta i odaberite jednu od 9 melodija alarma te potvrdite pritiskom na **'Pohraniti (Save)'** ⑬.

- Za deaktivaciju funkcije alarma odaberite **'Isključeno (Off)'** i potvrdite s  ⑬.

9 Telefonski imenik



Telefonski imenik omogućuje memoriranje 200 telefonskih brojeva i imena. Možete unijeti imena do 17 znakova i brojeve do 24 znamenke.

9.1 Adding a number and a name to the phone book





- Pritisnite tipku za opciju telefonski imenik  (13).
- Ako u memoriji telefonskog imenika nema pohranjenih unosa, prikazuje se 'Novi unos (New Entry)'. Pritisnite  (13) za dodavanje novog unosa.

- ILI
- Pritisnite 'Opcija (Option)' (13) i zatim  (13) za dodavanje novog unosa.
 - 'Ime (Name)' se pojavljuje na zaslonu. Unesite ime pomoću alfanumeričkih tipki (4).
 - Pritisnite 'Pohraniti (Save)' (13) i unesite telefonski broj.
 - Pritisnite 'Pohraniti (Save)' (13) za pohranjivanje unosa u telefonski imenik ili pritisnite 'Esc' (8) za prekid.



9.2 Traženje broja u telefonskom imeniku

- Pritisnite tipku za opciju telefonski imenik  (13).
- Unesite prvo slovo željenoga imena putem alfanumeričke tipkovnice (4).
- Prvo ime na popisu s ovim slovom se pojavljuje na zaslonu.
- Pritisnite tipku za gore ili dolje ▲ (3)/▼ (10) za pretraživanje drugih brojeva u telefonskom imeniku.
- Ako se željeni broj pojavi na zaslonu, broj će se automatski birati pritiskom na tipku za liniju  (2).

9.3 Promjena imena ili broja u telefonskom imeniku

- Pritisnite tipku za opciju telefonski imenik  (13).
- Unesite prvo slovo željenoga imena.
- Prvo ime na popisu s ovim slovom se pojavljuje na zaslonu.
- Pritisnite tipku za gore ili dolje ▲ (3)/▼ (10) za pretraživanje i odaberite unos u telefonskom imeniku.
- Nakon što se željeni broj pojavi na zaslonu, pritisnite 'Opcija (Option)' (13).
- Pritisnite tipku za gore ili dolje ▲ (3)/▼ (10) i odaberite "Editirati unos (Edit entry)".
- Pritisnite  (13) za potvrdu.
- Pritisnite  (13) za brisanje svakog slova u nazivu i uporabu alfanumeričke tipkovnice za unos ispravnog naziva.
- Pritisnite 'Pohraniti (Save)' (13).
- Pritisnite  (13) za brisanje svakog pojedinačnog broja i koristite alfanumeričku tipkovnicu za unos ispravnog broja.
- Pritisnite 'Pohraniti (Save)' (13) za pohranjivanje izmjena.



9.4 Brisanje imena i broja iz telefonskog imenika

- Nakon što se željeni broj pojavi na zaslonu, pritisnite 'Opcija (Option)' (13).
- Pritisnite tipku za gore ili dolje ▲ (3)/▼ (10) i odaberite "Obrisati unos (Delete entry)".
- Pritisnite  (13) kada se 'Obrisati ime (Delete entry)?' pojavi za potvrdu ili pritisnite  (13) za prekid.















10 VIP popis

VIP popis sadrži unose telefonskog imenika koji su lako dostupni pritiskom na **VIP** tipku . Svaki VIP unos može imati vlastitu melodiju zvonjave. Možete kopirati do 10 unosa iz telefonskog imenika na VIP popis.















10.1 Kopiranje unosa telefonskog imenika na VIP popis

- Pritisnite **VIP** tipku .
- Ako na VIP popisu nema pohranjenih unosa, prikazuje se '**Novi unos (New Entry)**'. Pritisnite   za dodavanje novog unosa.









ILI

- Pritisnite '**Opcija (Option)**'  i zatim   za dodavanje novog unosa.
- Prikazani su unosi u telefonskom imeniku.
- Unesite prvo slovo željenoga imena putem alfanumeričke tipkovnice.
- Prvo ime na popisu s ovim slovom se pojavljuje na zaslonu.
- Pritisnite tipku za gore ili dolje   /   za pretraživanje drugih brojeva u telefonskom imeniku. Unosi koju su već pohranjeni na VIP popisu su označeni  ikonom i ne mogu se kopirati.
- Nakon što se željeni broj pojavi na zaslonu, pritisnite '**Odabrati (Select)**' .
- Prikazuje se trenutni broj melodije. Koristite tipku za gore ili dolje   /   za odabir druge melodije (1-9) i pritisnite   za potvrdu.

10.2 Promjena tona zvonjave za VIP unos

- Pritisnite **VIP** tipku .
- Pritisnite tipku za gore ili dolje   /   dok se ne prikaže željeni unos
- Pritisnite '**Opcija (Option)**'  i odaberite '**Ton zvonjave (Ringtone)**' i zatim  .
- Prikazuje se trenutni broj melodije. Koristite tipku za gore ili dolje   /   za odabir druge melodije (1-9) i pritisnite   za potvrdu.





10.3 Brisanje unosa s VIP popisa

- Nakon što se željeni broj pojavi na zaslonu, pritisnite '**Opcija (Option)**' .
- Pritisnite tipku za gore ili dolje   /   i odaberite '**Obrisati unos (Delete entry)**'
- Pritisnite   kada se '**Obrisati ime (Delete entry)?**' pojavi za potvrdu ili pritisnite   za prekid.





11 Rad baze

11.1 Podešavanje glasnoće zvonjave i melodije baze

11.1.1 Podešavanje melodije baze





















- Pritisnite i držite tipku  na bazi dok ne začujete trenutno postavljenu melodiju zvona te dok kontrolna lampica uklj./isklj. automatske tajnice  ne počne treperiti.
- Uzastopce pritisnite tipku  ili  dok ne začujete željenu melodiju (1-9). Ako unutar 5 sekundi nije pritisnuta niti jedna tipka, kontrolna lampica uklj./isklj. automatske tajnice  prestaje treperiti i melodija zvona je postavljena.

11.1.2 Podešavanje glasnoće zvonjave baze

- Pritisnite i držite tipku  na bazi. Reproducira se trenutna melodija i kontrolna lampica uklj./isklj. automatske tajnice  treperi.
- Uzastopce pritisćite tipku  ili  dok ne postavite željenu glasnoću (0- 5). Ako unutar 5 sekundi nije pritisnuta niti jedna tipka, kontrolna lampica uklj./isklj. automatske tajnice  prestaje treperiti i glasnoća je ugođena.

11.2 Tipka R (flash)















Pritisnite tipku Flash 'R'  za uporabu određenih usluga na vanjskoj liniji kao što su "poziv na čekanju" (ako vaš pružatelj telefonskih usluga nudi ovo obilježje); ili za prebacivanje poziva ako koristite telefonsku centralu (PABX). Tipka Flash 'R' je kratak prekid linije. Možete podesiti vrijeme flasha na 100 ms ili 250 ms. Tvornička postavka je 100 ms! Međutim, ako vaš sustav zahtijeva duže vrijeme flasha, možete to promijeniti:

- Pritisnite gumb za opcije pod '**Izbornik (Menu)**' .
- Pritisnite tipku za gore ili dolje   /   više puta sve dok ne odaberete '**Postavke baze (Base settings)**'
- Pritisnite   za potvrdu
- Pritisnite tipku za gore ili dolje   /   više puta sve dok ne odaberete '**Ponovljeni poziv (Recall)**'.
- Pritisnite   za potvrdu
- Pritisnite tipku za gore ili dolje   /   više puta za odabir željenog vremena flasha:
 - **Dugo (Long)** = 250 ms
 - **Kratko (Short)** = 100 ms
- Pritisnite '**Pohraniti (Save)**'  za potvrdu odabira ili pritisnite   za napuštanje izbornika

11.3 Promjena PIN koda (sistemskog pin koda)

Određene funkcije su raspoložive samo ako znate PIN kod baze.

PIN kod ima 4 znamenke. Zadana postavka PIN koda je '0000'. Ako želite promijeniti zadani PIN kod i postaviti vlastiti tajni kod, učinite sljedeće:



- Pritisnite gumb za opcije pod '**Menu (Izbornik)**' .
- Pritisnite tipku za gore ili dolje   /   više puta sve dok ne odaberete '**Postavke baze (Base settings)**'
- Pritisnite   za potvrdu
- Pritisnite tipku za gore ili dolje   /   više puta sve dok ne odaberete '**Sistemski pin (System Pin)**'.
- Pritisnite   i unesite stari pin kod.
- Pritisnite '**Pohraniti (Save)**' . Ako je unesen pogrešan pin kod, prikazuje se '**Netočan pin (Incorrect pin)**'. Ako je unesen ispravan pin, telefon će zatražiti unos novog pina. Unesite novi sistemski pin kod i pritisnite '**Pohraniti (Save)**' .
- Unesite ponovo novi pin kod za potvrdu i pritisnite '**Pohraniti (Save)**' .

11.4 Podešavanje načina biranja

Postoje dva načina biranja koji se mogu koristiti na telefonskoj liniji:

- DTMF/tonsko biranje (najčešće)
- Pulsno biranje (za starije instalacije)

Za promjenu načina biranja:

- Pritisnite gumb za opcije pod **'Izbornik (Menu)'** ⑬
- Pritisnite tipku za gore ili dolje ▲ ③/▼ ⑩ više puta sve dok ne odaberete **'Postavke baze (Base settings)'**
- Pritisnite  ⑬ za potvrdu
- Pritisnite tipku za gore ili dolje ▲ ③/▼ ⑩ više puta sve dok ne odaberete **'Način biranja (Dial mode)'**
- Pritisnite  ⑬ i odaberite način biranja tipkom gore ili doljes ▲ ③/▼ ⑩ i pritisnite **'Pohraniti (Save)'** ⑬ za potvrdu.



12 Dodatne slušalice i baze





Možete prijaviti do 5 slušalica na jednu bazu. Svaka slušalica može registrirati 4 bazne stanice i korisnik može odabrati koju bazu želi koristiti.

12.1 Dodavanje nove slušalice



Ovo je potrebno samo ako ste deregistrirali slušalicu ili kupili novu slušalicu.

Držite tipku za paging  ⑮ na bazi pritisnutom 10 sekundi dok pokazivač linije/slušalice  ⑭ na jedinici baze ne počne brzo bljeskati. Pokazivač linije/slušalice  ⑭ će brzo bljeskati 3 minute. Za vrijeme ove 3 minute jedinica baze je u načinu rada prijava i morate učiniti sljedeće za prijavu slušalice:

- Pritisnite gumb za opcije pod **'Izbornik (Menu)'** ⑬.
- Pritisnite tipku za gore ili dolje ▲ ③/▼ ⑩ više puta sve dok ne odaberete **'Registracija (Registration)'**
- Pritisnite  ⑬ za potvrdu
- Odaberite **'Registrirati (Register)'** i pritisnite  ⑬.
- Odaberite bazu (1-4) tipkama gore ili dolje ▲ ③/▼ ⑩ i pritisnite  ⑬.
- Unesite sistemski pin kod (pin kod baze) i pritisnite  ⑬.
- Slušalica će sada tražiti bazu i registrirati je kada je pronađe. Zaslom standby će se pojaviti nakon uspješne registracije i bit će prikazani ime slušalice i broj.



Svaka slušalica se može prijaviti na 4 različite DECT jedinice baze. Svakoj jedinici baze se dodjeljuje broj od 1 do 4 u slušalici. Kada prijavite novu slušalicu, možete dodijeliti broj jedinice baze. Najbolje je koristiti '1'.



12.2 Uklanjanje slušalice

Moguće je otkazati prijavu slušalice na bazu. Trebate to učiniti ako je slušalica oštećena i treba je zamijeniti novom.



Možete otkazati samo prijavu druge slušalice, a ne slušalice koju koristite za postupak uklanjanja.

- Pritisnite gumb za opcije pod **'Izbornik (Menu)'** ⑬
- Pritisnite tipku za gore ili dolje ▲ ③/▼ ⑩ više puta sve dok ne odaberete **'Registracija (Registration)'**
- Pritisnite  ⑬ za potvrdu



- Odaberite '**Deregistrirati (De-register)**' i pritisnite  ⑬.
- Unesite sistemski pin kod (pin kod baze) i pritisnite  ⑬.
- Odaberite slušalicu koju želite ukloniti pritiskom na numeričke tipke (1-5)
- Pritisnite  ⑬ za uklanjanje.

12.3 Odabir jedinice baze

Ako je slušalica prijavljena na nekoliko baznih stanica (maks. 4), morate odabrati jedinicu baze zato što slušalica može komunicirati samo s jednom jedinicom baze. Postoje dvije mogućnosti:



12.3.1 Automatski odabir

Ako podesite slušalicu na 'automatski odabir', slušalica će automatski odabrati najbližu jedinicu baze u standbyu.

- Pritisnite gumb za opcije pod '**Izbornik (Menu)**' ⑬.
- Pritisnite tipku za gore ili dolje ▲ ③/▼ ⑩ više puta sve dok ne odaberete "**Slušalica (Handset)**"
- Pritisnite  ⑬ za potvrdu
- Pritisnite tipku za gore ili dolje ▲ ③/▼ ⑩ više puta sve dok ne odaberete '**Odabrati bazu (Select Base)**'
- Pritisnite  ⑬ za potvrdu
- Odaberite '**Automatski (Auto)**' i pritisnite ⑬  za potvrdu.

12.3.2 Ručni odabir

Ako podesite slušalicu na 'ručni odabir', slušalica će odabrati samo jedinicu baze koju ste podesili.

- Pritisnite gumb za opcije pod '**Izbornik (Menu)**' ⑬.
- Pritisnite tipku za gore ili dolje ▲ ③/▼ ⑩ više puta sve dok ne odaberete "**Slušalica (Handset)**"
- Pritisnite  ⑬ za potvrdu
- Pritisnite tipku za gore ili dolje ▲ ③/▼ ⑩ više puta sve dok ne odaberete '**Odabrati bazu (Select Base)**'
- Pritisnite  ⑬ za potvrdu
- Odaberite '**Ručno (Manual)**' i pritisnite ⑬  za potvrdu.
- Odaberite bazu tipkom za gore ili dolje ▲ ③/▼ ⑩ i pritisnite '**Pohraniti (Save)**' ⑬.



Prije odabira jedinice baze slušalica mora prvo biti prijavljena na bazu.

12.4 Uporaba više slušalica







Ove funkcije su raspoložive samo ako je na bazu prijavljeno više od 1 slušalice.

12.4.1 Pozivanje druge slušalice

- Pritisnite INT tipku ⑫.
- '**Slušalica_ (Handset_)**' se pojavljuje na zaslonu
- Birajte broj slušalice koji želite pozvati.
- Nakon završetka poziva, pritisnite tipku za liniju  ② za prekid poziva.

12.4.2 Primanje internog poziva

- Ikona internog poziva  i broj slušalice koja zove se pojavljuju na zaslonu.
 - Pritisnite tipku za liniju  ② za prihvaćanje internog poziva.
- ILI
- Podignite slušalicu s baze (ako je aktivna automatska opcija odgovora, vidi "6.20 Automatski odgovor")
 - Za vrijeme poziva broj slušalice pozivatelja i simbol  se pojavljuju na zaslonu.
 - Nakon završetka poziva, pritisnite tipku za liniju  ② za prekid poziva.

12.4.3 Primanje vanjskog poziva za vrijeme internog poziva

Ako primite vanjski poziv za vrijeme internog poziva, začut ćete ton za poziv na čekanju (dvostruki bip) na obje slušalice koje se koriste za interni poziv.



- Pritisnite dvaput tipku za liniju  ② za prihvaćanje vanjskog poziva.
- Nakon završetka poziva, pritisnite tipku za liniju  ② za prekid poziva.

12.4.4 Prebacivanje poziva na drugu slušalicu

- Imate na liniji vanjskog pozivatelja.
- Pritisnite tipku INT ⑫. "Slušalica_ (Handset _)" se pojavljuje na zaslonu.
- Birajte broj slušalice na koju želite prebaciti poziv.
- Ako birana slušalica odgovori, možete voditi interni razgovor. Pritisnite tipku za gore ili dolje  ② i vanjski poziv je prebačen.
- Ako birana slušalica ne odgovori, pritisnite tipku za opciju 'KRAJ (END)' ⑬ za ponovni razgovor s vanjskim pozivateljem.

12.4.5 Konferencijski poziv (dvije interne slušalice i jedan vanjski pozivatelj)

Možete istovremeno imati telefonski razgovor s jednim internim i jednim vanjskim pozivateljem.



- Dok ste na liniji s vanjskim pozivateljem, pritisnite INT tipku ⑫. Vanjska linija je stavljena na čekanje i  ikona se pojavljuje na zaslonu.
- Birajte broj slušalice koji želite uključiti u poziv. Možete se prebacivati s interne na vanjsku liniju pritiskom na tipku INT ⑫. Kada 2. slušalicu stavite na čekanje dok razgovarate na vanjskoj liniji,  ikona se pojavljuje na zaslonu.
- Kada birana slušalica odgovori, pritisnite tipku za opciju 'Konf. (Conf.)' ⑬.
- Sada ste spojeni s jednim vanjskim i jednim internim pozivateljem (konferencijski poziv).

13 Caller ID/CLIP





Ova usluga je raspoloživa samo ako imate prijavljeni Caller ID/Clip. Kontaktirajte vašeg pružatelja telefonskih usluga za više informacija.

Kada primite poziv, na zaslonu se pojavljuju telefonski broj pozivatelja te datum i vrijeme. Ako je ime programirano u telefonskom imeniku, ime iz telefonskog imenika se prikazuje!

Telefon može pohraniti 30 poziva na popisu poziva koji poslije možete pregledavati. Kada se napuni memorija, novi pozivi automatski zamjenjuju najstarije pozive u memoriji. Simbol  na zaslonu bljeska ako postoje neodgovoreni pozivi na popisu poziva. Ako je popis poziva prazan i pritisnete tipku za gore  ③, bit će prikazano 'Popis poziva prazan (Call list empty)'.

Možete pregledavati informacije o dolaznom pozivu:

- Pritisnite tipku za gore ▲ (3). Ime (ako je poslano mrežom ili postoji u memoriji telefonskog imenika) pozivatelja bit će prikazano u prvom retku. Telefonski broj pozivatelja bit će u 2. retku, a datum i vrijeme u 3. retku. Na kraju 3. retka bit će prikazano i sljedeće:
 -  Nepročitan ili neodgovoren poziv
 -  Pročitano ili odgovoreno poziv

13.1 Popis poziva

Primljeni pozivi se pohranjuju na popisu poziva (maks. 30 brojeva).

- Kratko pritisnite tipku za gore ▲ (3) za pregledavanje posljednjeg poziva.
- Ime posljednjeg pozivatelja se pojavljuje na zaslonu. Ako nema imena, 'BEZ IMENA (NO NAME)' se pojavljuje u prvom retku.
- Datum i vrijeme primljenog poziva su povezani sa svakim pozivom.
- Pritisnite tipku za gore ▲ (3) za pretraživanje drugih brojeva na popisu.



- **Ako ne pritisnete tipku za gore ili dolje ▲ (3)/▼ (10) u roku od 15 sekundi, telefon se vraća u način rad standby.**
- **Nakon primitka poziva, broj pozivatelja ostaje na zaslonu 15 sekundi nakon posljednje zvonjave.**
- **Caller ID nije raspoloživ ako ste na liniji s pozivateljem i imate drugi dolazni poziv.**

13.2 Pozivanje broja s popisa poziva

- Pritisnite tipku za gore ▲ (3) za odlazak na popis poziva
- Pritisnite tipku za gore ▲ (3) za traženje željenog broja.
- Kada budete imali broj na zaslonu, pritisnite tipku za liniju  (2) i broj se automatski bira.

13.3 Pohranjivanje broja s popisa poziva u telefonski imenik

- Pritisnite tipku za gore ▲ (3) za odlazak na popis poziva.
- Pritisnite tipku za gore ▲ (3) za traženje željenog broja.
- Pritisnite 'Opcija (Option)' (13).
- Pritisnite tipku za gore ili dolje ▲ (3)/▼ (10) više puta sve dok ne odaberete 'Pohraniti broj (Save number)'
- Pritisnite  (13) za potvrdu.
- Ime će biti prikazano ako ga je poslala mreža. Možete editirati ili dodati ime prije pohranjivanja.
- Pritisnite 'Pohraniti (Save)' (13) za odlazak na telefonski broj. Editirajte broj po potrebi i ponovo pritisnite 'Pohraniti (Save)' (13) za pohranjivanje unosa u telefonski imenik
- Telefon se vraća na popis poziva.

13.4 Brisanje brojeva s popisa poziva

13.4.1 Brisanje jednog broja



- Pritisnite tipku za gore ▲ (3) za odlazak na popis poziva.
- Pritisnite tipku za gore ▲ (3) za traženje željenog broja.
- Pritisnite 'Opcija (Option)' (13).
- Pritisnite tipku za gore ili dolje ▲ (3)/▼ (10) više puta sve dok ne odaberete 'Obrisati poziv (Delete call)'
- Pritisnite  (13) za potvrdu
- Poziv je obrisani i sljedeći poziv se pojavljuje na zaslonu.

13.4.2 Brisanje svih brojeva

- Pritisnite tipku za gore ▲ (3) za odlazak na popis poziva.
- Pritisnite 'Opcija (Option)' (13).
- Pritisnite tipku za gore ili dolje ▲ (3)/▼ (10) više puta sve dok ne odaberete 'Obrisati sve pozive (Delete all calls)'
- Pritisnite  (13) za potvrdu
- Svi pozivi su obrisani.

14 Pokazivač glasovne pošte

Ova funkcija je raspoloživa samo ako imate uslugu glasovne pošte ili telefonske pošte i ako mreža pošalje ovaj prikaz zajedno s informacijama o caller ID-u (CLIP-u)!

Kada primite novu poruku u sustav glasovne pošte,  ikona se pojavljuje na zaslonu. Kada preslušate poruke,  ikona nestaje.

15 Automatska tajnica

Cocoon 951 sadrži digitalnu automatsku tajnicu kapaciteta snimanja 9 minuta. Uz funkciju daljinskog upravljanja, automatska tajnica nudi i mogućnost snimanja dviju izlaznih poruka (OGM 1 i OGM 2) (maksimalno 2 minute).

Dvije su mogućnosti:

- kod OGM 1 pozivatelj može ostaviti poruku
 - kod OGM 2 reproducira se samo izlazna poruka te pozivatelj ne može ostaviti poruku
- Maksimalno vrijeme snimanja svake primljene poruke je 3 minute. Uređaj izgovara različite informacije, kao što su datum i vrijeme poziva, kao i postavke poput VIP koda i tonova zvona. Jezik internih uputa naznačen je na ambalaži proizvoda!

15.1 Postavljanje jezika internih govornih uputa

Pomoću prekidača s donje strane baze možete odabrati neki od 3 ponuđena jezika govornih uputa. Namjestite prekidač na željeni jezik i potvrdite odabir pritiskom na tipku za reprodukciju ► .

15.2 LED zaslon

Kontrolna lampica nove poruke /🔊 treperi u slučaju primitka nove poruke. Broj treptaja između svake duge pauze označava broj snimljenih novih poziva.

Ako je automatska tajnica isključena, kontrolna lampica uklj./isklj. /🔊 ne svijetli.

Kontrolna lampica MEMORY FULL (*hr. puna memorija*) svijetli kad je interna memorija puna i nove se poruke ne mogu snimati.

15.3 Funkcije tipaka automatske tajnice



Tipka	Stanje pripravnosti		Tijekom reprodukcije poruke
	Kratki pritisak na tipku	Tipka je pritisnuta 2 sekunde	
1 	Reprodukcija izlazne poruke	Snimanje izlazne poruke	Pomak na prethodnu poruku
2 	Preslušavanje poruka	Nema funkciju	Pauza
3 	Nema funkciju	Snimanje bilješke	Preskakanje poruke
4 	Ugađanje glasnoće govora	Nema funkciju	Ugađanje glasnoće
5 	Odabir izlazne poruke	Uključivanje/isključivanje	Zaustavljanje
6 	Reprodukcija VIP koda	Postavljanje VIP koda	Nema funkciju
7 	Trenutan broj oglašavanja zvona	Postavljanje broja oglašavanja zvona	Nema funkciju
8 	Vrijeme reprodukcije	Postavljanje datuma i vremena	Nema funkciju
9 	Nema funkciju	Brisanje svih poruka	Brisanje poruke ili brisanje izlazne poruke

15.4 Izlazne poruke

Možete snimiti dvije izlazne poruke u trajanju od 2 minute (OGM1 i OGM2).

- Kod izlazne poruke 1 telefon odgovara na poziv, a pozivatelj može ostaviti poruku.
- Kod izlazne poruke 2 telefon odgovara na poziv, a pozivatelj ne može ostaviti poruku na uređaju.

15.4.1 Snimanje izlaznih poruka (OGM 1 ili OGM 2)

- Pritisnite tipku  za odabir izlazne poruke.
- Pokrenut će se snimljena izlazna poruka.
- Držite pritisnutu tipku  dvije sekunde.
- Nakon zvučnog signala snimite izlaznu poruku.
- Za prekid snimanja pritisnite tipku za zaustavljanje .



Snimka ne smije trajati dulje od 2 minute. Ako niste snimili niti jednu izlaznu poruku, koristi se prethodno snimljena poruka.

15.4.2 Preslušavanje izlazne poruke

Za preslušavanje izlazne poruke učinite sljedeće:

- Pritisnite tipku .

Napomena: Za prekid reprodukcije pozdravne poruke kratko pritisnite tipku za zaustavljanje .

15.4.3 Odabir izlazne poruke

- Pritisnite tipku  za premještanje između 2 izlaznih poruka.
- Uređaj će glasom potvrditi da je izlazna poruka postavljena.



Izlaznu poruku možete odabrati samo ako je automatska tajnica uključena. Ako je memorija puna, možete odabrati samo izlaznu poruku 2 (samo odgovaranje na poziv bez snimanja poruka)

15.4.4 Brisanje izlazne poruke

Ako izbrišete izlaznu poruku, reproducirat će se zadana poruka 'Please call later' (hr. 'Molimo nazovite kasnije'). Izlaznu poruku izbrišite na sljedeći način:

- Odaberite željenu izlaznu poruku pritiskom na /■.
- Pritisnite za reprodukciju izlazne poruke.
- Držite tipku pritisnutom tijekom reprodukcije izlazne poruke.

15.5 Uključivanje i isključivanje automatske tajnice

Kada je automatska tajnica uključena kontrolna lampica svijetli, a uređaj automatski odgovara na poziv nakon što se oglasi postavljeni broj zvona (pogledajte odjeljak "15.6 Postavljanje broja oglašavanja zvona").

- Za uključivanje automatske tajnice držite pritisnutu tipku 2 sekunde. Uređaj glasom potvrđuje postavke te izgovara koja je izlazna poruka aktivna (OGM 1 ili OGM 2).
- Ponovno pritisnite tipku na 2 sekunde za isključivanje automatske tajnice. Uređaj glasom potvrđuje postavku.



Čak i kada je automatska tajnica isključena, uređaj automatski odgovara na poziv nakon 10 oglašanih zvona kako bi se omogućila daljinska aktivacija (pogledajte odjeljak "15.16 Daljinsko upravljanje").

15.6 Postavljanje broja oglašavanja zvona



Tipka smještena je s donje strane baze.

Broj zvona nakon kojih automatska tajnica odgovara na poziv može se postaviti od 2 – 9 i TS (bez naplate poziva). Standardna postavka je 3 zvona. Kada je odabrana postavka bez naplate poziva (eng. *Toll saver*), uređaj odgovara na poziv nakon 5 oglašanih zvona ili nakon 2 oglašena zvona ako nema novih poruka. Ako nema novih poruka kada nazovete uređaj radi daljinske provjere poruka (pogledajte odjeljak "15.16 Daljinsko upravljanje"), možete prekinuti vezu nakon 2 oglašena zvona. U tom slučaju nećete platiti trošak spajanja poziva, a znat ćete da nemate novih poruka.

- Kratko pritisnite . Uređaj izgovara trenutno postavljen broj oglašavanja zvona.
- Za postavljanje broja oglašavanja zvona držite pritisnutu tipku 2 sekunde.
- Broj oglašavanja zvona možete mijenjati pritiskom na ili .
- Potvrdite postavku pritiskom na tipku . Uređaj glasom potvrđuje trenutne postavke zvonjave.



Ako unutar 3 sekunde ne pritisnete niti jednu tipku, uređaj se vraća na izbornik automatske tajnice bez promjene postavki.

15.7 Provjera broja oglašavanja zvona

- Kratko pritisnite tipku $\Delta \bullet$.
- Uređaj izgovara postavljeni broj oglašavanja zvona.

15.8 Postavljanje datuma i vremena

Postavke datuma i vremena automatske tajnice ne ovise o modelu telefona. Uređaj bilježi datum i vrijeme svakog poziva te ih izgovara tijekom preslušavanja poruke. Format vremena ovisi o odabranom jeziku govornih uputa, npr. engleski koristi 12-satni, a njemački 24-satni format.

Programiranje datuma i vremena:

- Držite pritisnutu tipku \downarrow 2 sekunde.
- Uređaj od vas traži da unesete datum.
- Postavite datum pritiskom na tipke \ll ili \gg . Uređaj izgovara trenutne postavke.
- Za potvrdu datuma pritisnite tipku \downarrow .
- Uređaj od vas traži da unesete sat.
- Postavite sat pritiskom na tipke \ll ili \gg .
- Za potvrdu sata pritisnite tipku \downarrow .
- Uređaj od vas traži da unesete minute.
- Postavite minute pritiskom na tipke \ll ili \gg .
- Za potvrdu minuta pritisnite tipku \downarrow .

Uređaj potom izgovara postavljeni datum i vrijeme radi potvrde.

Napomene:

- Ako niti jedna tipka nije pritisnuta unutar 8 sekundi, pohranjuju se prethodno postavljeni datum i vrijeme i uređaj automatski izlazi iz izbornika postavljanja datuma i vremena.
- Ako uređaj koristite prvi put i niste još postavili datum i vrijeme, datum i vrijeme primljenih poruka neće biti snimljeni.
- Ako dođe do prekida napajanja baze, morat ćete ponovno unijeti datum i vrijeme.

15.9 Provjera datuma i vremena

- Za preslušavanje datuma i vremena pritisnite tipku \downarrow . Uređaj izgovara trenutne postavke datuma i vremena.

15.10 Programiranje VIP koda

 Tipka ☎ smještena je s donje strane baze.

VIP kôd je 3-znamenasti kôd koji se koristi za daljinsko upravljanje uređajem (pogledajte odjeljak "15.16 Daljinsko upravljanje"). Tvornički postavljen VIP kôd je '321'.

15.10.1 Promjena VIP koda

- Za promjenu VIP koda držite pritisnutu tipku ☎ 2 sekunde.
- Uređaj traži da postavite VIP kôd i izgovara prvu znamenku.
- Postavite prvu znamenku VIP koda pritiskom na tipke \ll ili \gg .
- Za potvrdu prve znamenke pritisnite ☎ . Uređaj izgovara 2. trenutno postavljenu znamenku VIP koda.

- Postavite drugu znamenku VIP koda pritiskom na tipke ◀◀ ili ▶▶.
- Za potvrdu druge znamenke pritisnite ☎. Uređaj izgovara 3. trenutno postavljenu znamenku VIP koda.
- Postavite treću znamenku VIP koda pritiskom na tipke ◀◀ ili ▶▶.
- Za potvrdu VIP koda pritisnite ☎. Oglasit će se dug zvučni signal. Uređaj izgovara novi VIP kod za potvrdu

Napomena: Ako niti jedna tipka nije pritisnuta unutar 8 sekundi, pohranjuje se prethodno postavljen VIP kôd i uređaj automatski izlazi iz izbornika postavljanja VIP koda.

15.10.2 Provjera VIP koda

- Za preslušavanje VIP koda pritisnite ☎. Uređaj izgovara trenutno postavljeni VIP kôd.

15.11 Rad

Ako je automatska tajnica uključena tijekom primitka poziva, uređaj automatski odgovara na poziv nakon što se zvono oglasi postavljen broj puta. Ako je odabrana

- izlazna poruka 1, počinje reprodukcija poruke. Po završetku poruke, oglašava se zvučni signal i pozivatelj može ostaviti poruku (maks. trajanja 3 minute).
- izlazna poruka 2, počinje reprodukcija poruke. Nakon zvučnog signala, veza se automatski prekida. Pozivatelj ne može ostaviti poruku.



Ako unutar 8 sekundi od odgovora na poziv pozivatelj ništa ne izgovori, veza se automatski prekida.

15.12 Snimanje bilješke

Cocoon 951 omogućuje snimanje bilješki. Te bilješke označavaju primljenu poruku koju korisnik može kasnije preslušati. Maksimalno vrijeme snimanja bilješke je 2 minute.

- Držite pritisnutu tipku 2 sekunde. Izgovorite bilješku nakon zvučnog signala.
- Za prekid snimanja pritisnite ■.

15.13 Preslušavanje primljenih poruka i bilješki

- Pritisnite ▶▶ za reprodukciju poruka i bilješki.
- Uređaj izgovara broj (ukupno primljenih) poruka,
- kao i broj novih (nepreslušanih) poruka.
- Poruke se reproduciraju jedna za drugom. Ako su primljene nove poruke, samo se one reproduciraju (one koje nisu preslušane).
- Uređaj za svaku poruku izgovara datum i vrijeme kad je snimljena.
- Tijekom reprodukcije možete:
 - pomaknuti se na početak trenutne poruke jednim pritiskom na tipku ◀◀.
 - pomaknuti se na prethodnu poruku dvostrukim pritiskom na tipku ◀◀.
 - zaustaviti reprodukciju pritiskom na tipku ■.
 - privremeno prekinuti reprodukciju pritiskom na tipku ▶▶. Za ponovno preslušavanje poruke ponovno pritisnite tipku za privremeni prekid ▶▶.
 - pomaknuti se na sljedeću poruku pritiskom na tipku ▶▶.

15.14 Brisanje poruka

15.14.1 Brisanje pojedinačnih poruka tijekom preslušavanja

Pokrenite reprodukciju poruke na gore opisani način.

- Kada se poruka koju želite izbrisati počne reproducirati, pritisnite i držite tipku za brisanje \times 2 sekunde.
- Tijekom brisanja uređaj vas obavještava da je poruka izbrisana.
- Uređaj počinje reprodukciju druge poruke.

15.14.2 Brisanje svih poruka

Uređaj nudi mogućnost istovremenog brisanja svih preslušanih poruka. Time se brišu samo poruke koje ste preslušali. Novcu poruke neće biti izbrisane.

- Držite pritisnutu tipku za brisanje \times 2 sekunde.
- Uređaj vas obavještava da su sve poruke izbrisane izgovarajući broj novih (nepreslušanih) poruka.

15.15 Puna memorija

Ako je memorija puna, treperi kontrolna lampica MEMORY FULL. Ako je automatska tajnica uključena i primite poziv, uređaj automatski reproducira izlaznu poruku 2 (funkcija automatske tajnice

bez mogućnosti snimanja poruke pozivatelja).

Tijekom preslušavanja poruka, uređaj vas prvo obavještava da je memorija puna, a potom pokreće reprodukciju poruka.

- Izbrišite sve poruke nakon što ih preslušate.
- U memoriji opet ima slobodnog prostora.

15.16 Daljinsko upravljanje

Automatskom tajnicom možete daljinski upravljati samo putem telefona s tonskim biranjem (DTMF biranje).

- Nazovite svoj uređaj.
- Kada automatska tajnica odgovori na poziv začut ćete izlaznu poruku i zvučni signal.
- Nakon signala lagano birajte VIP kôd (zadani kôd je 321).
- Začut ćete dva kratka zvučna signala za potvrdu.
- Za korištenje željene funkcije unesite sljedeće kodove:

a) Preslušavanje poruka

- Pritisnite '2' (preslušavanje poruka). Automatska tajnica reproducira poruke.

Tijekom reprodukcije imate sljedeće mogućnosti:

- Pritisnite '2' za zaustavljanje reprodukcije.
- Pritisnite '2' za ponovno pokretanje reprodukcije.
- Pritisnite '3' za pomak na sljedeću poruku.
- Pritisnite '1 1' za pomak na prethodnu poruku.
- Pritisnite '1' za ponovno preslušavanje trenutne poruke.
- Pritisnite '6' za zaustavljanje reprodukcije.
- Pritisnite '7' za brisanje trenutne poruke.

b) Brisanje svih starih poruka

Pritisnite '0' kako biste izbrisali sve poruke nakon što ih preslušate.

c) Preslušavanje izlazne poruke

- Pritisnite '4' za reprodukciju trenutne izlazne poruke.

d) Snimanje izlazne poruke

- Pritisnite '9' za odabir izlazne poruke 1 ili izlazne poruke 2.
- Pritisnite '5' za početak snimanja.
- Sa snimanjem možete početi nakon zvučnog signala
- Izgovorite poruku.
- Pritisnite '6' za zaustavljanje snimanja.

Napomena: Snimanje se automatski prekida nakon 2 minute.

e) Uključivanje i isključivanje automatske tajnice

- Za uključivanje automatske tajnice pritisnite tipku '9'.
- Za isključivanje automatske tajnice pritisnite tipku '8'.

f) Završetak daljinskog upravljanja

Ako želite prekinuti daljinsko upravljanje, pritisnite '6'.

15.17 Daljinsko uključivanje automatske tajnice

Isključenu automatsku tajnicu možete uključiti daljinski.

- Nazovite svoj uređaj.
- Uređaj se automatski javlja nakon 10 oglašanih zvona i reproducira izlaznu poruku 2.
- Tijekom reprodukcije poruke lagano birajte VIP kod (zadani kôd je 321).
- Pritisnite tipku '9'.
- Uređaj vas obavještava da je automatska tajnica uključena.
- Pritisnite '6' za prekid daljinskog upravljanja.

16 Struktura izbornika

Level 1	Level 2	Level 3	Level 4	Level 5	Level 6	Level 7	Level 8	
Menu	Handset	Ringtone	External	Melody 1-9				
			Internal	Melody 1-9				
			Ringer Volume	Off				
				Volume 1-5				
			Handset Name					
			Keypad Beeps	On				
				Off				
			Contrast	Level 1-8				
			Autotalk	On				
				Off				
			Select Base	Auto				
				Manual	Basis 1-4			
			Language	Deutsch				
				English				
		Español						
		Nederlands						
		Français						
	Base settings	Dial Mode	Tone					
			Pulse					
		Recall	Short					
			Long					
		System PIN	Old PIN	New Code	Again			
	Alarm/Clock	Set Alarm						
		Date and Time	Year	Month	Day	Hour	Minute	
		Set Time Format	24 Hour					
			12 Hour					
	Registration	Register	Select Base	System PIN :				
		De-register	System PIN :	Select Handset				
	VIP List	New entry						
		Delete entry						
		Change Ring Tone						
	Power off							

17 Rješavanje problema

Simptom	Mogući uzrok	Rješenje
Nema zaslona	Baterije nisu napunjene	Provjerite položaj baterija Napunite baterije
	Slušalica ISKLJUČENA	UKLJUČITE slušalicu
Nema tona	Telefonski kabel neispravno spojen	Provjerite spajanje telefonskog kabela
	Liniju je zauzela druga slušalica	Pričekajte dok druga slušalica ne prekine
Ikona Υ bljeska	Slušalica izvan dosega	Primaknite slušalicu bliže bazi
	Baza nema napajanje	Provjerite spajanje mreže na bazu
	Slušalica nije registrirana na bazu	Registrirajte slušalicu na bazu
Baza ili slušalica ne zvoni	Glasnoća zvonjave je na nuli ili slaba	Podesite glasnoću zvonjave
Ton je dobar, ali nema komunikacije	Način biranja je neispravan	Podesite način biranja (pulsno/tonsko)
Telefon ne reagira na pritiskanje tipki	Greška u manipulaciji	Uklonite baterije i vratite ih na mjesto
	Zaključavanje tipkovnice UKLJUČENO	ISKLJUČITE zaključavanje tipkovnice
Flash (R) tipka ne radi	Neispravno vrijeme flasha	Promijenite postavku vremena flasha

18 Tehnička obilježja

Standard:	DECT (Digital Enhanced Cordless Telecommunications) GAP (Generic Access Profile)
Raspon frekvencije:	1880 MHz do 1900 MHz
Broj kanala:	120 duplex kanala
Modulacija:	GFSK
Kodiranje govora:	32 kbit/s
Snaga emisije:	10 mW (prosječna snaga po kanalu)
Doseg:	300 m na otvorenom prostoru/50 m maksimalno u zatvorenom prostoru
Napajanje baze:	Ulazno: 230 VAC / 50 Hz / 50 mA Izlazno: 6 VDC / 400 mA / 4,5 VA
Baterije slušalice:	2 punjive baterije AAA, NiMH
Standby slušalice:	110 sata u standbyu
Vrijeme razgovora slušalice:	12 sati
Vrijeme punjenja:	16 sati
Normalni uvjeti uporabe:	+5 °C do +45 °C
Način biranja:	pulsno/tonsko
Flash vrijeme:	100 ili 250 ms
Mjere:	Podnožje: 128 x 140 x 58 mm Slušalica: 140 x 53 x 31 mm
Težina	Podnožje s napajanjem: 438g Slušalica s baterijama: 115g

19 Jamstveni list

19.1 Period jamstva

Uređaji Ucom imaju jamstveni period od 36 mjeseca. Jamstveni period počinje teći sa danom kupovine uređaja. Ovo jamstvo vrijedi za područje Republike Hrvatske. Jamčimo da će uređaj raditi bez greške uzrokovane eventualnom lošom izradom i lošim materijalima. Potrošni materijal ili oštećenja koja zanemarivo utječu na rad uređaja ili njegovu vrijednost nisu pokrivena ovim jamstvom. Jamstvo mora biti dokazano predočenjem izvornoga računa s naznačenim datumom kupnje. Ovo jamstvo ne utječe na potrošačka prava u odnosu na prodavača važeća u državi kupnje.

19.2 Jamstveni postupak

Ako u uređaju tijekom jamstvenoga perioda nastane kvar, Ucom ili njegov službeno ovlašteni servisni centar će besplatno otkloniti sve kvarove koji su nastali zbog materijala ili grešaka u proizvodnji .

Ucom će na osnovi svoje procjene izvršiti svoje jamstvene obveze kroz ili popravak ili kroz zamjenu neispravnoga proizvoda ili dijela neispravnoga proizvoda. U slučaju zamjene, boja i model mogu se razlikovati od izvorno kupljenoga uređaja - proizvoda.

Datum izvorne kupovine proizvoda određuje početak jamstvenoga perioda. Jamstveni period se ne produžava ako je uređaj popravljen u Ucomu ili jednom od njegovih servisnih središta.

19.3 Izuzeća od jamstva

Oštećenja ili defekti koji su nastali nepravilnim postupanjem ili nepravilnim rukovanjem i šteta nastala zbog uporabe neizvornih dijelova ili pribora koji nije preporučio Ucom, nisu obuhvaćena ovim jamstvom. Jamstvo ne obuhvaća oštećenja koja su nastala utjecajem vanjskih faktora, poput grmljavine, vode i požara, niti ikakva oštećenja koja su nastala u transportu.

Jamstvo neće vrijediti ako je serijski broj na proizvodu promijenjen, uklonjen ili učinjen nečitljivim.

20 Adresa za servis i podršku

Vidi dodatni list (Adresa servisa i brojevi za podršku) ili www.ucom.be.

21 Declaration of Conformity and manufacturer

Topcom Europe Nv.
Grauwmeer 17
3001 Heverlee
Belgium

DECLARATION OF CONFORMITY

We manufacturer, Topcom Europe Nv, Grauwmeer 17, 3001 Heverlee, Belgium, declare that our product :

Type: Wireless Telephone Device (DECT)

Model: UCOM Cocoon 951

Class of equipment: Class 1

is in compliance with the essential requirements and other relevant provisions of the R&TTE directive 1999/5/EC and carries the CE mark accordingly.

Supplementary information:

The product complies with the requirements of:

- EN60950
- EN 301489-01
- EN 301489-06
- EN 301406

Date: 09/08/2007

Place: Heverlee, Belgium

Name: Verheyden Geert

Function: Technical Director

Signature:

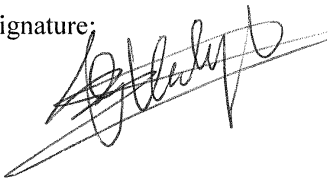

European contact: Topcom Europe Nv, R&D department, Research Park, Grauwmeer 17, 3001 Heverlee, Belgium. Tel : +32 16 398920, Fax : +32 16 398939

GARANCIAKÁRTYA

Kérjük, NYOMTATOTT NAGY BETŰKKEL töltsse ki ezt a kártyát, és csatolja a javításra visszaküldött termékhez.

Vásárló adatai

Keresztnév:

Vezeték-név:

Utca:

Házzszám: Postafiók:

Helység: Irányítószám:

Ország:

Tel.:

E-mail:

Termék adatai

Modell neve:

Szériaszám:

Vásárlás időpontja: -- (NN/HH/ÉÉÉÉ)

Hiba leírása: _____

(Az eredeti számlát mellékelni kell ehhez a kártyához a jótállás érvényesítéséhez)

Termék adatai

Modell neve:

Szériaszám:

Vásárlás időpontja: -- (NN/HH/ÉÉÉÉ)

Hiba leírása: _____

(A későbbi hivatkozásokhoz őrizze meg ezt a részt)

RETURNERINGSKORT

Udfyld dette kort med STORE BOGSTAVER, og sæt det fast til produktet, når du sender det tilbage for service.

Kundeoplysninger

Fornavn:

Efternavn:

Gade:

Nr.: Box:

Placering: Postnummer:

Land:

Tlf.:

E-mail:

Produktoplysninger

Modelnavn:

Serienummer:

Købsdato: -- (DD/MM/ÅÅÅÅ)

Fejlbeskrivelse: _____

(Oprindeligt købsbevis skal vedhæftes denne returneringskort for at garantien kan gælde)

Produktoplysninger

Modelnavn:

Serienummer:

Købsdato: -- (DD/MM/ÅÅÅÅ)

Fejlbeskrivelse: _____

(Gem denne del til senere henvisning)

OBRAZAC ZAHTJEVA ZA SERVISIRANJE PROIZVODA

Molimo ispunite ovaj obrazac VELIKIM TISKANIM SLOVIMA i priložite ga uz proizvod prigodom slanja u servis.

Podaci o stranci

Ime:

Prezime:

Ulica:

Kućni broj: Broj sandučića:

Grad: Broj pošte:

Država:

Tel.:

E-pošta:

Podaci o proizvodu

Naziv modela:

Serijski broj:

Datum kupnje: -- (DD/MM/GGGG)

Opis kvara: _____

(Uz obrazac priložite originalni račun radi dobivanja prava na jamstvo.)

Podaci o proizvodu

Naziv modela:

Serijski broj:

Datum kupnje: -- (DD/MM/GGGG)

Opis kvara: _____

(Sačuvajte ovaj dio za buduće potrebe)

Cocoon 951

visit our website
www.ucom.be