

# UCOM

## COCOON 951 TWIN

TRÅDLØS TELEFON  
CORDLESS PHONE



BRUKSANVISNING  
BRUGERVEJLEDNING  
USER GUIDE  
1.2



### Før første gangs bruk

Takk for at du kjøpte denne nye digitale trådløse telefonen

#### Tiltenkt bruk:

Dette produktet er beregnet på å tilkobles innendørs til en analog telefonlinje. Du har anskaffet deg en Cocoon 951. Dette er et produkt som er laget i henhold til Digital Enhanced Cordless Telecommunications (DECT)-standarden. DECT-teknologi kjennetegnes av høy sikkerhet mot avlytting, samt høykvalitets digital overføring. Denne telefonen ble beregnet på en lang rekke bruksområder. Denne telefonen kan for eksempel brukes i et nettverk av baseenheter og håndsett, som utgjør et telefonsystem som:

- Betjener inntil 4 håndsett fra én baseenhet.
- Tillater internkommunikasjon mellom 2 håndsett.
- Tillater drift av et håndsett mot opptil 4 baseenheter.

Nummervisning er en tjeneste fra nettverkstilbyderen. Når du abonnerer på nummervisning, vil denne telefonen vise telefonnummeret til den som ringer.

#### Viktig

For å bruke 'Ring-ID' (nummervisning), må denne tjenesten være aktivert på telefonlinjen din. Vanligvis må du abonnere på en tilleggstjeneste fra telefonselskapet ditt for å aktivere denne funksjonen. Hvis du ikke har nummervisning på telefonlinjen din, vil de innkommende telefonnumrene IKKE vises på displayet på telefonen din.

CE-merkingen dokumenterer at apparatet er i samsvar med de grunnleggende kravene til EU-direktivet for aktivt telekommunikasjonsutstyr.

Funksjonene som er beskrevet i denne håndboken er gitt med forbehold om endringer.

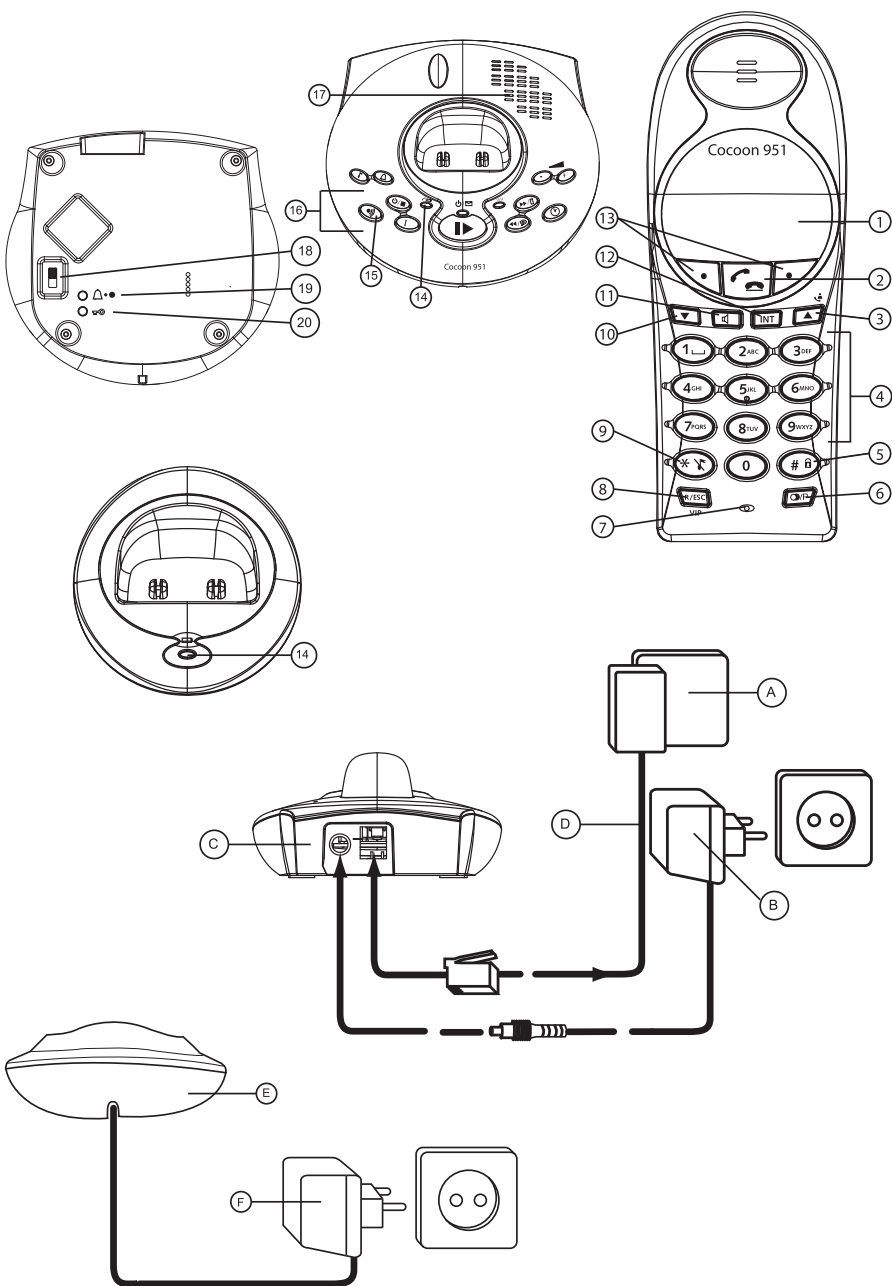

## Norsk

<b>1</b>	<b>Råd om sikkerhet</b>	<b>9</b>
<b>2</b>	<b>Rengjøring</b>	<b>10</b>
<b>3</b>	<b>Avhending av enheten (miljømessig)</b>	<b>10</b>
<b>4</b>	<b>Installasjon</b>	<b>10</b>
4.1	Installere basen	10
4.2	Installere den andre	11
4.3	Installere batteriene	11
<b>5</b>	<b>Bli kjent med telefonen</b>	<b>12</b>
5.1	Taster/LED	12
5.2	Navigerer i menyen	14
<b>6</b>	<b>Bruk av håndsettet</b>	<b>14</b>
6.1	Slå håndsettet på/av	14
6.2	Stille inn språket	14
6.3	Foreta anrop	15
6.4	Motta et anrop	16
6.5	Valg i repetisjonslisten	16
6.6	Aktivere/deaktivere frihåndsfunksjon	16
6.7	Advarsel om at du befinner deg utenfor rekkevidde	16
6.8	Stille inn høyttalervolumet	17
6.9	Indikering av ringevarighet i displayet	17
6.10	Slå av mikrofonen (sperre)	17
6.11	Pause-tast	17
6.12	Finne et håndsett som er feilplassert (søke)	17
6.13	Bruke det alfanumeriske håndsett-tastaturet	17
6.14	Stille inn ringevolumet på håndsettet	18
6.15	Stille inn ringemelodien på håndsettet	18
6.16	Låse tastaturet	19
6.17	Slå klukkelyd av/på	19
6.18	Display-kontrast	19
6.19	Endre navn på håndsettet	19
6.20	Autosvar	20
<b>7</b>	<b>Standard håndsettinnstillinger (nullstille håndsett)</b>	<b>20</b>
<b>8</b>	<b>Stille klokke og alarm</b>	<b>20</b>
8.1	Dato og tid	20
8.2	Timeformat	21
8.3	Bruke alarmfunksjonen	21
<b>9</b>	<b>Telefonboken</b>	<b>22</b>
9.1	Legge inn et nummer og navn i telefonboken	22
9.2	Slå opp et nummer i telefonboken	22
9.3	Endre et navn eller nummer i telefonboken	22
9.4	Slette navn og nummer fra telefonboken	22
<b>10</b>	<b>VIP-liste</b>	<b>23</b>
10.1	Kopere poster i telefonboken til VIP-listen	23
10.2	Endre en ringetone for en VIP-post	23
10.3	Slette en post fra VIP-listen	23

<b>11</b>	<b>Bruk av baseenhet</b>	<b>23</b>
11.1	Stille ringevolumet og melodien til baseenheten	23
11.2	R-tast (flash)	24
11.3	Endre PIN-koden (system PIN-kode)	24
11.4	Stille inn ringemodus	24
<b>12</b>	<b>Ekstra håndsett og baser</b>	<b>25</b>
12.1	Legge til et nytt håndsett	25
12.2	Fjerne et håndsett	25
12.3	Velge en baseenhet	25
12.4	Bruke flere håndsett	26
<b>13</b>	<b>Oppringer-ID/CLIP</b>	<b>27</b>
13.1	Ringeliste	27
13.2	Ringe et nummer fra ringelisten	28
13.3	Lagre et nummer fra ringelisten i telefonboken	28
13.4	Slette alle numrene fra ringelisten	28
<b>14</b>	<b>Beskjedindikering</b>	<b>28</b>
<b>15</b>	<b>Telefonsvarer</b>	<b>29</b>
15.1	Stille inn det interne talespråket	29
15.2	LED-display	29
15.3	Telefonsvarerens tastefunksjoner	29
15.4	Utgående beskjeder	30
15.5	Slå telefonsvareren på/av	30
15.6	Stille inn antall ring	31
15.7	Sjekk antall ring	31
15.8	Stille inn dag og klokkeslett	31
15.9	Sjekk dag/klokkeslett	32
15.10	Programmere VIP-koden	32
15.11	Drift	32
15.12	Spille inn et memo	33
15.13	Spille av innkommende beskjeder og memoer	33
15.14	Slette beskjeder	33
15.15	Minne fullt	33
15.16	Fjernbetjening	34
15.17	Slå på telefonsvareren eksternt	34
<b>16</b>	<b>Menystruktur</b>	<b>35</b>
<b>17</b>	<b>Feilsøking</b>	<b>35</b>
<b>18</b>	<b>Tekniske spesifikasjoner</b>	<b>36</b>
<b>19</b>	<b>Garanti</b>	<b>37</b>
19.1	Garantiperiode	37
19.2	Garantihåndtering	37
19.3	Ikke inkludert i garantien	37
<b>20</b>	<b>Serviceadresse og støtte</b>	<b>37</b>
<b>21</b>	<b>Konformitetserklæring og produsent</b>	<b>37</b>

<b>Dansk</b>	<b>39</b>
<b>1 Sikkerhedsråd</b>	<b>39</b>
<b>2 Rensning</b>	<b>40</b>
<b>3 Anordningens bortskaffelse (miljøhensyn)</b>	<b>40</b>
<b>4 Installation</b>	<b>40</b>
4.1 Sådan installeres baseenheden	40
4.2 Installering af håndsæt	41
4.3 Sådan installeres batterierne	41
<b>5 Lær din telefon at kende</b>	<b>42</b>
5.1 Taster/LED	42
5.2 Navigering til menuen	44
<b>6 Betjening af håndsæt</b>	<b>44</b>
6.1 Sådan aktiveres / deaktiveres håndsættet	44
6.2 Sådan vælges sproget	44
6.3 Sådan foretages opkald	45
6.4 Sådan modtages et opkald	46
6.5 Genopkaldslistes valgmuligheder	46
6.6 Aktiver/deaktiver håndfri funktion	46
6.7 Uden for område-advarsel	47
6.8 Sådan indstilles højtalervolumen	47
6.9 Indikator for opkaldets varighed på displayet	47
6.10 Sådan slukkes mikrofonen (lydløs)	47
6.11 Pausetast	47
6.12 Sådan finder du et forlagt håndsæt (håndsætsøgning)	47
6.13 Sådan bruges håndsættets alfanumeriske tastatur	48
6.14 Sådan indstilles volumen af håndsættets ringestyrke.	48
6.15 Sådan indstilles håndsættets ringemelodi.	49
6.16 Sådan låses tastaturet	49
6.17 Sådan sættes tasteklik på ON/OFF	49
6.18 Displaykontrast	49
6.19 Sådan ændres håndsættets navn	50
6.20 Automatisk svar	50
<b>7 Håndsættets standardindstillinger (nulstil håndsæt)</b>	<b>50</b>
<b>8 Sådan indstilles uret og alarmen</b>	<b>51</b>
8.1 Dato og tid	51
8.2 Timeformat	51
8.3 Sådan bruges alarmfunktionen	51
<b>9 Telefonbogen</b>	<b>52</b>
9.1 Sådan tilføjes et nummer og navn til telefonbogen	52
9.2 Sådan slår du et nummer op i telefonbogen	52
9.3 Sådan ændres et navn eller nummer i telefonbogen	52
9.4 Sådan slettes et navn og nummer fra telefonbogen	52
<b>10 VIP-liste</b>	<b>53</b>
10.1 Sådan kopieres telefonbogsposter til VIP-listen	53
10.2 Sådan ændres ringetonen for en VIP-post	53
10.3 Sådan slettes en post fra VIP-listen	53

<b>11</b>	<b>Betjening af baseenhed</b>	<b>53</b>
11.1	Sådan indstilles baseenhedens ringevolumen og -melodi.	53
11.2	Tasten R (flash)	54
11.3	Sådan ændres PIN-koden (systemet PIN-kode)	54
11.4	Sådan indstilles opkaldstilstanden	54
<b>12</b>	<b>Ekstra håndsæt og baseenheder</b>	<b>55</b>
12.1	Sådan tilføjes et nyt håndsæt	55
12.2	Sådan fjernes et håndsæt	55
12.3	Sådan vælges en baseenhed	55
12.4	Sådan bruges flere håndsæt	56
<b>13</b>	<b>Nummerviser ID/CLIP</b>	<b>57</b>
13.1	Opkaldslisten	58
13.2	Sådan ringes der til et nummer fra opkaldslisten	58
13.3	Sådan gemmes et nummer fra opkaldslisten i telefonbogen	58
13.4	Sådan slettes numre fra opkaldslisten	58
<b>14</b>	<b>Telefonsvarerindikator</b>	<b>59</b>
<b>15</b>	<b>Telefonsvarer</b>	<b>59</b>
15.1	Indstilling af sproget for den interne voice prompt	59
15.2	LED-display	59
15.3	Tastefunktioner på telefonsvarer	59
15.4	Svarbeskeder	60
15.5	Sådan slås telefonsvarerens TIL/FRA	60
15.6	Indstilling af antal ring	61
15.7	Kontrol af antal ring	61
15.8	Indstilling af dato og klokkeslæt	61
15.9	Kontrol af dato/klokkeslæt	62
15.10	Programmering af VIP-koden	62
15.11	Betjening	62
15.12	Indtaling af et memo	62
15.13	Afspilning af indkommende meddelelser og memoer	63
15.14	Sletning af meddelelser	63
15.15	Hukommelse fuld	63
15.16	Fjernbetjening	64
15.17	Sådan slås telefonsvarerens til ved hjælp af fjernbetjeningen	64
<b>16</b>	<b>Menuoversigt</b>	<b>65</b>
<b>17</b>	<b>Fejlfinding</b>	<b>65</b>
<b>18</b>	<b>Tekniske kendetegn</b>	<b>66</b>
<b>19</b>	<b>Garanti</b>	<b>67</b>
19.1	Garantiperiode	67
19.2	Garantiens håndtering	67
19.3	Undtagelser fra garantien	67
<b>20</b>	<b>Serviceadresse og support</b>	<b>67</b>
<b>21</b>	<b>Overensstemmelses- og fabrikationserklæring</b>	<b>67</b>

<b>English</b>	<b>69</b>
<b>1 Safety advice</b>	<b>69</b>
<b>2 Cleaning</b>	<b>70</b>
<b>3 Disposal of the device (environment)</b>	<b>70</b>
<b>4 Installation</b>	<b>70</b>
4.1 Installing the base	70
4.2 Installing the second handset charger	71
4.3 Installing the batteries	71
<b>5 Getting to know your telephone</b>	<b>72</b>
5.1 Keys/LED	72
5.2 Navigating the menu	74
<b>6 Handset operation</b>	<b>74</b>
6.1 Turning the handset on / off	74
6.2 Setting the language	74
6.3 Making Calls	75
6.4 Receiving a Call	76
6.5 Redial list options	76
6.6 Activate/deactivate handsfree function	76
6.7 Out of range warning	77
6.8 Setting the speaker volume	77
6.9 Call Duration Indicator on the Display	77
6.10 Turning off the microphone (mute)	77
6.11 Pause key	77
6.12 Locating a misplaced handset (paging)	77
6.13 Using the alphanumeric handset keypad	78
6.14 Setting the ring volume level on the handset	78
6.15 Setting the ringer melody on the handset	78
6.16 Locking the key pad	79
6.17 Turning key click ON/OFF	79
6.18 Display contrast	79
6.19 Changing the handset name	80
6.20 Auto answer	80
<b>7 Default handset settings (Handset reset)</b>	<b>80</b>
<b>8 Setting the clock and alarm</b>	<b>81</b>
8.1 Date and time	81
8.2 Hour format	81
8.3 Using the alarm feature	81
<b>9 The phone book</b>	<b>82</b>
9.1 Adding a number and a name to the phone book	82
9.2 Looking up a number in the phone book	82
9.3 Changing a name or number in the phone book	82
9.4 Deleting name and number from the phone book	82
<b>10 VIP list</b>	<b>83</b>
10.1 Copy phonebook entries to the VIP list	83
10.2 Changing a ring tone for a VIP entry	83
10.3 Deleting an entry from the VIP list	83

<b>11</b>	<b>Base operation</b>	<b>83</b>
11.1	Setting the ring volume and melody of the base	83
11.2	The R key (flash)	84
11.3	Changing the PIN code (system pin code)	84
11.4	Setting the dialling mode	84
<b>12</b>	<b>Additional handsets and bases</b>	<b>85</b>
12.1	Adding a new handset	85
12.2	Removing a handset	85
12.3	Selecting a base unit	86
12.4	Using multiple handsets	86
<b>13</b>	<b>Caller ID/CLIP</b>	<b>87</b>
13.1	The Call List	88
13.2	Calling a number from the Call List	88
13.3	Storing a number from the Call List in the Phone Book	88
13.4	Deleting numbers from the Call List	88
<b>14</b>	<b>Voice mail indicator</b>	<b>89</b>
<b>15</b>	<b>Answering Machine</b>	<b>89</b>
15.1	Setting the internal voice prompt language	89
15.2	LED Display	89
15.3	Answering Machine Key Functions	89
15.4	Outgoing Messages	90
15.5	Turning Answering Machine On/Off	90
15.6	Setting Number of Rings	91
15.7	Checking Number of Rings	91
15.8	Setting Day and Time	91
15.9	Checking Day/Time	92
15.10	Programming the VIP Code	92
15.11	Operation	92
15.12	Recording a Memo	93
15.13	Playback of Incoming Messages and Memos	93
15.14	Erasing Messages	93
15.15	Memory Full	93
15.16	Remote Operation	94
15.17	Turning Answering Machine on remotely	94
<b>16</b>	<b>Menu structure</b>	<b>95</b>
<b>17</b>	<b>Trouble shooting</b>	<b>96</b>
<b>18</b>	<b>Technical characteristics</b>	<b>97</b>
<b>19</b>	<b>Warranty</b>	<b>98</b>
19.1	Warranty period	98
19.2	Warranty handling	98
19.3	Warranty exclusions	98
<b>20</b>	<b>Service address and support</b>	<b>98</b>
<b>21</b>	<b>Declaration of Conformity and manufacturer</b>	<b>98</b>

## Før første gangs bruk

Takk for at du kjøpte denne nye digitale trådløse telefonen

Tiltenkt bruk:

Dette produktet er beregnet på å tilkobles innendørs til en analog telefonlinje. Du har anskaffet deg en Cocoon 951. Dette er et produkt som er laget i henhold til Digital Enhanced Cordless Telecommunications (DECT)-standarden. DECT-teknologi kjennetegnes av høy sikkerhet mot avlytting, samt høykvalitets digital overføring. Denne telefonen ble beregnet på en lang rekke bruksområder. Denne telefonen kan for eksempel brukes i et nettverk av baseenheter og håndsett, som utgjør et telefonsystem som:

- Betjener inntil 4 håndsett fra én baseenhet.
- Tillater internkommunikasjon mellom 2 håndsett.
- Tillater drift av et håndsett mot opptil 4 baseenheter.

Nummervisning er en tjeneste fra nettverkstilbyderen. Når du abonnerer på nummervisning, vil denne telefonen vise telefonnummeret til den som ringer.

### Viktig

For å bruke 'Ringe-ID' (nummervisning), må denne tjenesten være aktivert på telefonlinjen din. Vanligvis må du abonnere på en tilleggstjeneste fra telefonselskapet ditt for å aktivere denne funksjonen. Hvis du ikke har nummervisning på telefonlinjen din, vil de innkommende telefonnumrene IKKE vises på displayet på telefonen din.

CE-merkingen dokumenterer at apparatet er i samsvar med de grunnleggende kravene til EU-direktivet for aktivt telekommunikasjonsutstyr.

Funksjonene som er beskrevet i denne håndboken er gitt med forbehold om endringer.

## Norsk

### 1 Råd om sikkerhet

Følgende råd om sikkerhet må alltid følges før man tar i bruk elektrisk utstyr. Vennligst les nøye gjennom følgende informasjon om sikkerhet og riktig bruk. Gjør deg kjent med alle funksjonene til utstyret. Vær nøye med å ta vare på disse rådene og lever dem om nødvendig videre til tredjepart.

#### Elektrisk sikkerhet og beskyttelse:

- Bruk ikke utstyret hvis nettstøpslet, kabelen eller selve utstyret er skadet.
- Hvis utstyret har falt ned, må det sjekkes av en elektriker før man fortsetter å bruke det.
- Det er farlige spenninger inne i utstyret. Åpne aldri kapslingen, og stikk ikke gjenstander inn gjennom ventilasjonshullene.
- Pass på at det ikke kommer væske inn i utstyret. I nødsituasjoner må man trekke støpslet ut av kontakten.
- Likeledes må du trekke støpslet ut av kontakten hvis det oppstår feil under bruk og før du begynner å rengjøre utstyret.
- Ikke berør ladere og pluggkontaktene med skarpe gjenstander eller gjenstander i metall.
- Ikke foreta endringer eller reparasjoner på utstyret selv. Bruk serviceverksted til å utføre reparasjoner på utstyret eller nettkabelen. Ufullstendige reparasjon kan føre til betydelig fare for brukeren.
- Barn er ikke klar over faren som er forbundet med bruk av elektrisk utstyr. Derfor må barn aldri være uten tilsyn i nærheten av elektrisk utstyr.
- Utstyret må ikke brukes i et fuktig rom (f.eks. badetrom) eller i rom hvor det er mye støv.
- Utstyr som er tilkoblet nettet i tordenvær, kan bli skadet av lyn. Derfor bør du trekke støpslet ut av stikkkontakten når det er tordenvær og koble fra antennen.
- For å koble utstyret helt fra strømforsyningen, må man trekke støpslet ut av kontakten. Når man gjør dette, må man alltid trekke i selve støpslet, og aldri i kabelen.
- Beskytt nettkabelen mot varme flater eller annet som kan være til skade, og sørg for at den ikke kommer i klem.
- Sjekk nettkabelen regelmessig for skade.
- Vikle av nettkabelen helt før bruk.
- Forsikre deg om at nettkabelen ikke utgjør noen snubelfare.
- Funksjonen til enkelte typer medisinsk utstyr kan påvirkes.
- Håndsettet kan forårsake ubehagelig summing i høreapparater.

#### Brannikkerhet:

- Varmen som samler seg opp inne i utstyret, kan føre til feil og/eller brann i utstyret. Utsett derfor ikke dette utstyret for sterk varme som:
  - direkte sollys og varme fra varmeovn
  - ventilasjonshullene må ikke tildekkes

#### Eksplosjonsfare:

- Kast aldri batterier i åpen flamme.

**Fare for forgiftning:**

- Hold batteriene unna små barn.

**Merk:**

- Bruk kun laderen som leveres med apparatet. Ikke bruk andre ladere, da det kan ødelegge batteriene.
- Veggkontakten for strømtilførselen må være nær og tilgjengelig
- Da denne telefonen ikke kan brukes under strømbrytning, bør du ha en telefon som ikke er avhengig av nettspenning for nødsamtaler, f.eks. en mobiltelefon.
- Bruk kun oppladbare batterier av samme type. Legg batteriene med korrekt polaritet inne i batterilommen (polariteten er merket inne i håndsettet). Bruk aldri vanlige ikke oppladbare batterier!

**2 Rengjøring**

Rengjør telefonen med en fuktig eller antistatisk klut. Bruk aldri rengjøringsmidler eller slipemidler.

**3 Avhending av enheten (miljømessig)**

Når produktet skal avhendes, må du ikke kaste det i det vanlige husholdningsavfallet, men ta produktet til et innsamlingspunkt for resirkulering. Symbolet på produktet, brukerveiledningen og/eller boksen indikerer dette.

Noen av produktets materialer kan brukes om igjen hvis du leverer produktet på et innsamlingspunkt for resirkulering. Ved å resirkulere noen av delene eller råmaterialer fra brukte produkter kan du gi et viktig bidrag til å verne miljøet. Ta kontakt med dine lokale myndigheter hvis du trenger mer informasjon om innsamlingspunkt i ditt område.

**4 Installasjon**

**Før du tar i bruk telefonen første gang må du først forsikre deg om at batteriene er ladet. Hvis du ikke gjør det, vil ikke telefonen fungere optimalt.**

**4.1 Installere basen**

Før å installere går du fram på følgende måte:

- Plugg en ende av adapteret inn i veggkontakten, og den andre enden inn i kontakten på baksiden av baseenheten.
- Fest en ende av telefonledningen i vegguttaket, og den andre enden ibaksiden av baseenheten.

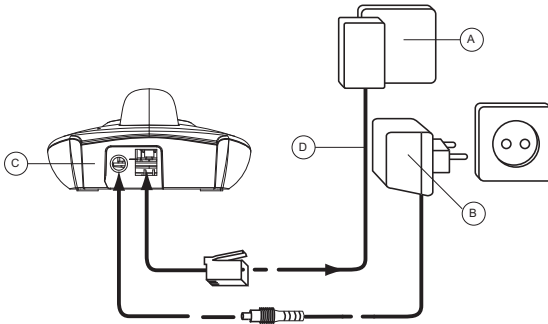

- A. Telefonkontakt på vegg
- B. Strømkabel
- C. BASEENHETEN sett bakfra
- D. Telefonledning

#### 4.2 Installere den andre

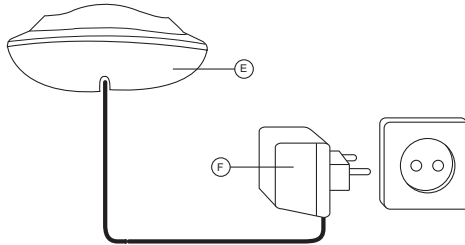

- E. Laderen sett bakfra
- F. Strømkabel

#### 4.3 Installere batteriene

- Åpne batterilommen (se under).
- Sett inn batteriene **med riktig polaritet (+ og -)**.
- Lukk batterilommen.
- La håndsettet stå på baseenheten i 16 timer. Linje-/håndsettindikatoren  (LED) ⑭ på baseenheten tennes.

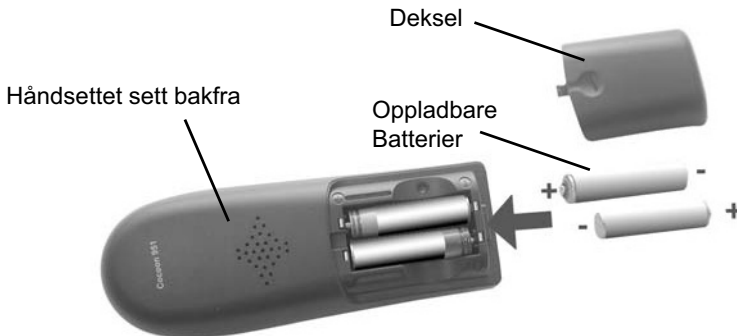

## 5 Bli kjent med telefonen

### 5.1 Taster/LED

#### Håndsett

1. Display
2. Linje-tast
3. Opp/Ringeloggast
4. Alfnumeriske taster
5. Tastaturlåsetast
6. Repetisjon/Pause-tast
7. Mikrofon
8. Flash/Escape/VIP-tast
9. Ringe volum av
10. Ned-tast
11. Handsfreetast
12. Intern tast
13. Alternativer/Programmeny-taster

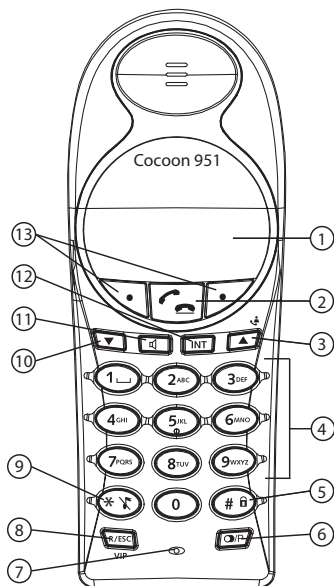

#### Base / håndsettladeren

14. Linje/Håndsett i baseindikator
15. Søke-tast
16. Telefonsvarer-taster
17. Høyttaler
18. Talesignalvelger ØVRE bryter
19. Tast for å stille inn antall ring
20. VIP-kodetast

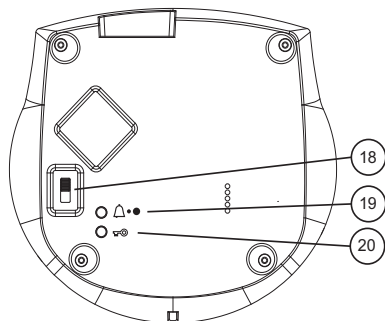
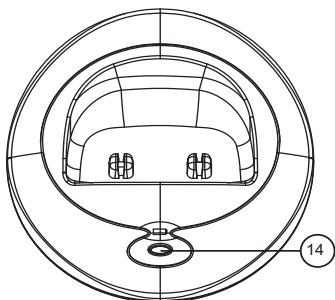
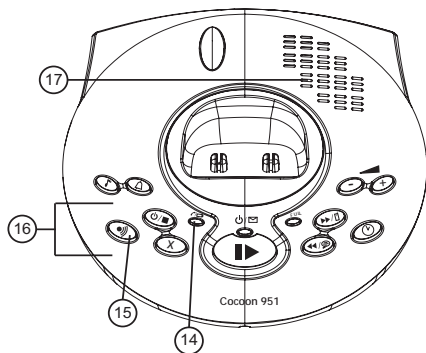

## Display (LCD)

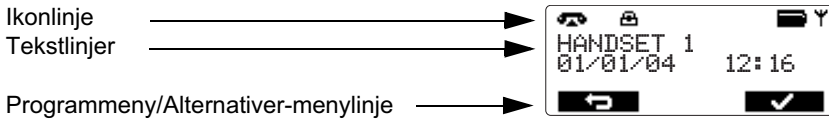

## Ikoner

	Lagt på
	Løftet av
	Ringer
	Intern samtale
	Intern kommunikasjon mellom 2 håndsett
	Frihåndshøytaler PA
	Tastatur låst
	Store bokstaver
	Små bokstaver
	Mulig rulleretning
	Ulest anropsloggpost
	Lest anropsloggpost
	Anropsloggposter (konstant) Nye ubesvarte anrop (blinker)
	Talebeskjed
	Håndsettringing av
	Alarm satt
	VIP-liste
	Innenfor rekkevidde (konstant) Utenfor rekkevidde (blinker)
	Ekstern linje på vent
	Intern linje på vent
	Batteriet er fulladet
	Batteriet er tømt 25%
	Batteriet er halvveis tømt (50%)
	Batteriet er tømt 75%.
	Batteriet er nesten tomt. Når batteriet er nesten tomt, hører du varsel-signaler og batterisymbolet vil blinke.

## 5.2 Navigerer i menyen

Håndsettet har et menysystem som er enkelt i bruk. Hver meny gir en liste med valg. Menykartet vises i 16 "Menystruktur".

Når håndsettet er slått på og står i standby, trykker du alternativ-knappen under '**Meny**' (13) for å åpne hovedmenyen.

Trykk ▲ (3)/▼ (10)-knappen for å bla til ønsket menyalternativ. Et pil ►-symbol viser meny-punktet du har valgt. Deretter trykker du [✓] (13) for å velge ytterligere alternativer eller bekrefte innstillingen som vises.



### Avslutte eller gå tilbake ett nivå i menyen:

For å gå til forrige nivå i menyen, trykk [←] (13).

For å avbryte og gå tilbake til standby, trykker du **ESC**-tasten (8) når som helst. Hvis ingen tast blir trykket i løpet av 15 sekunder, vil håndsettet gå tilbake til standby automatisk.

## 6 Bruk av håndsettet

### 6.1 Slå håndsettet på/av

- Trykk linje-tasten for å slå på håndsettet [☎] (2).
- For å slå av håndsettet, trykker du alternativ-knappen under '**Meny**' (13) og bruker deretter piltastene ▲ (3)/▼ (10) til '**Spenning av**' er valgt. Trykk [✓] (13) for å bekrefte eller [←] (13) for å avslutte.

### 6.2 Stille inn språket





Telefonen har 5 displayspråk: se tabellen over displayspråkene på emballasjen!!

Slik stiller du innspråket:





- Trykk alternativ-knappen under '**Meny**' (13).
- Trykk opp- eller ned-tasten ▲ (3)/▼ (10) gjentatte ganger til '**Håndsett**' er valgt
- Trykk [✓] (13) for å bekrefte
- Trykk opp- eller ned-tasten ▲ (3)/▼ (10) gjentatte ganger til '**Språk**' er valgt
- Trykk [✓] (13) for å bekrefte
- Språket som er valgt kommer fram i displayet.
- Trykk på opp- eller ned-tasten ▲ (3)/▼ (10) gjentatte ganger for å velge språket du ønsker å bruke.
- Trykk '**Lagre**' (13) for å bekrefte valget ditt eller trykk [←] (13) for å gå ut av menyen.

## 6.3 Foreta anrop



### 6.3.1 Ekstern samtale

- Trykk på linje-tasten  (2).
- Linje/håndsett-indikatoren  (LED) (14) på baseenheten vil blinke, og ringesymbolet  kommer fram i displayet.
- Du hører summetonen. Ring ønsket telefonnummer.
- Nummeret vises i displayet og ringes opp.
- Når du har avsluttet anropet, trykker du linje-tasten  (2) for å legge på.





### 6.3.2 Klargjøre nummer

- Ring ønsket telefonnummer. Du kan korrigere nummeret ved å trykke på  (13).
- Trykk på linje-tasten  (2).
- Linje/håndsett-indikatoren  (LED) (14) på baseenheten vil blinke, og ringesymbolet  kommer fram i displayet.
- Telefonnummeret ringes automatisk.
- Når du har avsluttet anropet, trykker du linje-tasten  (2) for å legge på.

### 6.3.3 Repetere sist ringte nummer





- Trykk på linje-tasten  (2).
- Trykk på repetisjonstasten  (6). Det telefonnummeret du ringte sist blir ringt automatisk.

### 6.3.4 Repetere ett av de 5 sist ringte numrene

- Trykk på repetisjonstasten  (6). Nummeret du ringte sist kommer fram i displayet.
- Trykk repetisjonstasten  (6) noen ganger til ønsket nummer kommer fram i displayet.
- Trykk på linje-tasten  (2).
- Nummeret som vises på skjermen ringes automatisk.
- Når du har avsluttet anropet, trykker du linje-tasten  (2) for å legge på.



### 6.3.5 Ringe et programmert nummer fra telefonboken

Telefonen har en telefonbok hvor du kan lagre telefonnummer med navn (Se også § "9. Telefonboken"). Ringe et nummer fra telefonboken:



- Trykk på telefonbok-tasten  (13). Det første nummeret i telefonboken kommer fram i displayet.
- Trykk på opp- eller ned-tasten  (3) /  (10) gjentatte ganger for å velge nummeret du ønsker å ringe.
- Trykk på linje-tasten  (2).
- Nummeret som vises på displayet ringes automatisk.
- Når du har avsluttet anropet, trykker du linje-tasten  (2) for å legge på.

## 6.4 Motta et anrop

Under interne eller eksterne innkommende anrop, vil håndsettet begynne å ringe. Du kan deaktivere ringingen til håndsettet midlertidig ved å trykke på alternativer-tasten '**Stille**' (13).



- Alle oppmeldte håndsett vil ringe når du mottar et anrop.
- Telefonsymbolet  blinker i displayet.
- Telefonnummeret til den som ringer kommer fram på displayet hvis du har nummervisning (CLIP). Ta kontakt med telefonselskapet. Navnet til den som ringer kommer også fram i displayet hvis:
  - nummeret er programmert i telefonboken med navn
  - nettverket sender navnet sammen med telefonnummeret
- Trykk på linje-tasten  (2) for å godta det eksterne anropet.



ELLER

- Løft håndsettet av basen (hvis automatisk svarfunksjon er aktivert, se § '6.20 Automatisk svar').
- Under samtalen kommer  symbolet fram i displayet og ringetimeren begynner å gå.
- Når du er ferdig med samtalen, trykker du på linje-tasten  (2) for å legge på, eller du kan sette håndsettet tilbake i baseenheten.

## 6.5 Valg i repetisjonslisten

Når du blar gjennom repetisjonslisten (se 6.3.4 "Repetere ett av de 5 sist ringte numrene") har du følgende valg:

Når ønsket nummer vises i displayet, trykker du '**Alt.**' (13) og velger følgende alternativer med opp- og ned-tastene  (3)/ (10) :



- **Slett samtale:** for å slette en post i repetisjonslisten. Trykk  (13) for å bekrefte.
- **Lagre nummer:** for å lagre nummer i telefonbokens minne. Trykk på  (13) for å bekrefte. Legg inn et navn (se også 9.1 "Legge inn et nummer og navn i telefonboken") og trykk '**Lagre**' (13). Endre nummeret og trykk '**Lagre**' (13) igjen.
- **Slett alle:** for å slette alle poster i repetisjonslisten. Trykk  (13) for å bekrefte.

## 6.6 Aktivere/deaktivere frihåndsfunksjon

Denne funksjonen lar deg kommunisere uten at du trenger å løfte opp håndsettet. Når du snakker, trykker du handsfree-tasten  (11) for å aktivere frihåndsfunksjonen.

Trykk -knappen (11) igjen for å deaktivere frihåndsfunksjonen.





**Når du ringer i frihåndsfunksjonen og ønsker å endre volumet, trykker du opp- eller ned-tasten  (3)/ (10) gjentatte ganger.**



**Når du bruker frihåndsfunksjonen lenge, vil batteriene fort gå tom !**

## 6.7 Advarsel om at du befinner deg utenfor rekkevidde

Hvis håndsettet er utenfor rekkevidden til baseenheten høres et varselsignal.

- '**Søker**' kommer fram i displayet og symbolet  blinker i displayet.
- Gå nærmere baseenheten.
- Straks du er innenfor rekkevidde til baseenheten, høres et signal og symbolet  slutter å blinke.

## 6.8 Stille inn høyttalervolumet

Bruk opp- og ned-tastene ▲ (3) / ▼ (10) under samtalen for å stille volumet til høyttaleren. Du kan velge mellom 5 innstillinger. Telefonen er som standard satt til nivå '3':

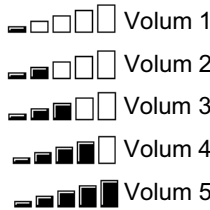

**Frihåndsvolumet kan stilles på samme måte som ovenfor!**

## 6.9 Indikering av ringevarighet i displayet

Under et eksternt anrop vises anropets varighet i displayet:

F.eks. '01:10:40' for 1 time, 10 minutter og 40 sekunder.

Ringvarigheten vises fortsatt i displayet i 5 sekunder etter hvert anrop.

## 6.10 Slå av mikrofonen (sperre)

For å slå av mikrofonen under et anrop, trykker du alternativer-tasten '**Sperre**' (13). Nå kan du snakke fritt uten at den som ringer hører deg. For å aktivere mikrofonen igjen, trykker du alternativer-tasten '**Av**' (13).

## 6.11 Pause-tast

Hvis du ringer et telefonnummer og du ønsker å legge til en pause i dette nummeret, trykker du på pause-tasten '**P**' (6) på ønsket sted i nummeret.

Når du ringer eller repeterer dette nummeret, er pausen (3 sekunder) automatisk med.

## 6.12 Finne et håndsett som er feilplassert (søke)

Hvis du ikke kan finne håndsettet, trykker du på søk-tasten (15) på baseenheten.

Alle håndsett som er meldt opp med baseenheten vil ringe slik at du kan finne håndsettet som er forlagt. For å stoppe signalet, trykker du på linje-tasten (2) på et hvilket som helst håndsett.

## 6.13 Bruke det alfanumeriske håndsett-tastaturet

Bruke det alfanumeriske tastaturet til å skrive inn tekst. For å velge en bokstav trykker du på tilhørende tast. Hvis du f.eks. trykker på den alfanumeriske tasten '5', kommer det første tegnet 'j' fram i displayet. Trykk gjentatte ganger for å velge andre tegn fra denne tasten.

Trykk tast '2' én gang for å velge bokstaven 'a'. Hvis du ønsker å velge både 'a' og 'b' etter hverandre, trykker du på '2'-tasten én gang for å velge 'a', venter du i 2 sekunder til markøren har flyttet seg til neste posisjon og trykker deretter to ganger på '2'-tasten for å velge 'b'. Du kan slette tegn som er skrevet inn ved en feiltagelse ved hjelp av Slett (13). Tegnet foran markøren slettes. Alle tegn kan slettes ved å trykke på slett (13) i 1,5 sekund.

Du kan flytte markøren ved å trykke på opp- og ned-tastene ▲ (3)/▼ (10).



Du kan skift mellom små og store bokstaver ved å trykke og holde \*-tasten (9) nede. I øverste venstre hjørne vises 'abc' for små bokstaver og 'ABC' for store bokstaver.

Du kan endre tegnsettet fra engelsk (ABC) til latin (ÀÁÂ), gresk (ΑΒΓ) eller russisk (АБВ) ved å trykke og holde inne #-tasten i 2 sekunder.

## 6.14 Stille inn ringevolumet på håndsettet

Du kan endre ringevolumet på et innkommende anrop (internt og eksternt) mellom 0-5. Hvis du velger nivå 'Off' (nivå 0), kommer symbolet ✖ fram i displayet. Håndsettet vil ikke ringe når et anrop blir mottatt (håndsettet vil alltid ringe for interne anrop). Nivå '5' er høyeste nivå. Telefonen er som standard satt til nivå '5'.

### 6.14.1 Stille ringevolumet for interne og eksterne anrop (0-5)

- Trykk alternativ-knappen under 'Meny' (13).
- Trykk opp- eller ned-tasten ▲ (3)/▼ (10) gjentatte ganger til 'Håndsett' er valgt
- Trykk  (13) for å bekrefte
- Trykk opp- eller ned-tasten ▲ (3)/▼ (10) gjentatte ganger til 'Ringevolum' er valgt
- Trykk  (13) for å bekrefte
- Innstilt volum vises og kan høres.
- Trykk opp- eller ned-tasten ▲ (3)/▼ (10) gjentatte ganger for å velge ønsket volum.
- Trykk 'Save' (13) for å bekrefte valget ditt eller trykk  (13) for å gå ut av menyen.







- Du kan slå av håndsettets ringevolum under ringning ved å trykke på alternativ-tasten 'Quiet'.
- Ved å trykke på ✖-tasten (9) i 3 sekunder kan du deaktivere håndsettringingen. Symbolet ✖ kommer fram i displayet. For å reaktivere, trykk ✖-tasten (9) igjen i 3 sekunder

## 6.15 Stille inn ringemelodien på håndsettet

Du kan endre ringemelodien for et innkommende anrop (internt eller eksternt). Enheten har 9 ringemelodier å velge mellom (1-9). Den eksterne ringemelodien er som standard satt til '3', og den interne ringemelodien = '2'.



### 6.15.1 Stille et ringevolum for interne eller eksterne anrop (1-9)

- Trykk alternativ-knappen under 'Meny' (13).
- Trykk opp- eller ned-tasten ▲ (3)/▼ (10) gjentatte ganger til 'Håndsett' er valgt
- Trykk  (13) for å bekrefte
- Trykk opp- eller ned-tasten ▲ (3)/▼ (10) gjentatte ganger til 'Ringetone' er valgt
- Trykk  (13) for å bekrefte
- Velg 'Ekstern' eller 'Intern' og trykk  (13).
- Den aktuelle melodien vises og kan høres.
- Trykk opp- eller ned-tasten ▲ (3)/▼ (10) gjentatte ganger for å velge ønsket melodi.
- Trykk 'Lagre' (13) for å bekrefte valget ditt eller trykk  (13) for å gå ut av menyen

## 6.16 Låse tastaturet

















Hvis du låser tastaturet kan du ikke ringe et telefonnummer. Du kan kun svare på innkommende anrop.

Menylåssymbolet  kommer fram i displayet.

- Trykk og hold # -tasten  i 3 sekunder.
- 'Tastatur låst' kommer fram i displayet.
- Trykk 'Låsopp' etterfulgt av ' #'  for å låse opp tastaturet igjen.





















## 6.17 Slå klikkelyd av/på

Du kan stille inn håndsettet slik at det avgir en pipelyd hver gang du trykker en tast.

- Trykk alternativ-knappen under 'Meny' .
- Trykk opp- eller ned-tasten  /   gjentatte ganger til 'Håndsett' er valgt
- Trykk   for å bekrefte
- Trykk opp- eller ned-tasten  /   gjentatte ganger til 'Testelyd' er valgt
- Trykk   for å bekrefte
- Velg
  - 'På': slår på klikkelyd
  - 'Av': slår av klikkelyd
- Trykk 'Lagre'  for å bekrefte valget ditt eller trykk   for å gå ut av menyen.

















## 6.18 Display-kontrast

Slik forandrer du kontrasten i displayet:

- Trykk alternativ-knappen under 'Meny' .
- Trykk opp- eller ned-tasten  /   gjentatte ganger til 'Håndsett' er valgt
- Trykk   for å bekrefte
- Trykk opp- eller ned-tasten  /   gjentatte ganger til 'Kontrast' er valgt
- Trykk   for å bekrefte
- Velg kontrasten med opp- eller ned-tasten  /  
- Trykk 'Lagre'  for å bekrefte valget ditt eller trykk   for å gå ut av menyen.



## 6.19 Endre navn på håndsettet

Du kan endre håndsettnavnet som vises på håndsettet i klarmodus (maks. 15 tegn).

- Trykk alternativ-knappen under 'Meny' .
- Trykk opp- eller ned-tasten  /   gjentatte ganger til 'Håndsett' er valgt
- Trykk   for å bekrefte
- Trykk opp- eller ned-tasten  /   gjentatte ganger til 'Håndsettnavn' er valgt
- Trykk   for å bekrefte
- Trykk   for å slette hver bokstav i navnet og bruk det alfanumeriske tastaturet til å legge inn riktig navn.
- Trykk 'Lagre'  for å legge inn det nye håndsettnavnet.

## 6.20 Autosvar

Når det kommer et anrop og håndsettet befinner seg i baseenheten, tar telefonen automatisk linjen når den løftes av. Denne funksjonen kan slås av eller på.

- Trykk alternativ-knappen under '**Meny**' (13).
- Trykk opp- eller ned-tasten ▲ (3)/▼ (10) gjentatte ganger til '**Håndsett**' er valgt
- Trykk  (13) for å bekrefte
- Trykk opp- eller ned-tasten ▲ (3)/▼ (10) gjentatte ganger til '**Autotalk**' er valgt
- Trykk  (13) for å bekrefte
- Trykk **På** eller **Av** og trykk '**Lagre**' (13) for å bekrefte



## 7 Standard håndsettinnstillinger (nullstille håndsett)

Du kan gjenopprette alle håndsettinnstillinger tilbake til standard og slette alle postene i telefonboken, anropsloggen, VIP-listen og repetisjon.

**Standardinnstillingene er:**



Velg baseenhet:	Velg Auto
Tastelyd:	På
Ekstern melodi:	Melodi 3
Intern melodi:	Melodi 2
Ringevolum:	Volum 5
Volum ørepropp:	Volum 3
Frihånds:	Volum 3
LCD kontrast:	5
Tidsformat:	24 timer
Navn på håndsett:	Håndsett
Telefonbok:	Tom
Anropslog:	Tom
VIP-liste:	Tom
Repetisjonsliste:	Tom
Autosvar:	Av

Gjenopprette innstillingene:

- Trykk repetisjons -tasten (6) i ca. 10 sekunder til '**Nullst. Hånds.?**' kommer fram.
- Trykk  (13) for å bekrefte eller  (13) stoppe.

## 8 Stille klokke og alarm

### 8.1 Dato og tid

- Trykk alternativ-knappen under '**Meny**' (13).
- Trykk opp- eller ned-tasten ▲ (3)/▼ (10) gjentatte ganger til '**Alarm/Klokke**' er valgt
- Trykk  (13) for å bekrefte
- Trykk opp- eller ned-tasten ▲ (3)/▼ (10) gjentatte ganger til '**Dato & tid**' er valgt
- Trykk  (13) for å bekrefte
- Legg inn de 2 siste sifrene i året og trykk '**Lagre**' (13).
- Legg inn måneden og trykk '**Lagre**' (13).
- Legg inn dagen og trykk '**Lagre**' (13).
- Legg inn timene og trykk '**Lagre**' (13).
- Legg inn minuttene og trykk '**Lagre**' (13).





Når du slår av håndsettet, eller når du tar ut batteriene, må du stille inn datoen og tiden igjen!



Hvis du har nummervisning på telefonlinjen din og operatøren sender dato og tid, stilles klokken automatisk på et innkommende anrop.

## 8.2 Timeformat



- Trykk alternativ-knappen under '**Meny**' (13).
- Trykk opp- eller ned-tasten ▲ (3)/▼ (10) gjentatte ganger til '**Alarm/Klokke**' er valgt
- Trykk  (13) for å bekrefte
- Trykk opp- eller ned-tasten ▲ (3)/▼ (10) gjentatte ganger til '**Tidsformat**' er valgt
- Trykk  (13) for å bekrefte
- Velg tidsformatet (12- eller 24-timers notasjon) og trykk '**Lagre**' (13).

## 8.3 Bruke alarmfunksjonen

Still dato og tid og bruk håndsettet ditt til å gi alarm. Du kan ha forskjellige alarminnstillinger for hvert håndsett som er registrert i basen. Alarmen ringer kun på håndsettet, ikke på basen eller på de andre håndsettene.

Hvis en av alarmene er innstilt, kommer symbolet for alarm satt  fram i standby i displayet.

### 8.3.1 Sette alarm

- Trykk alternativ-knappen under '**Meny**' (13).
- Trykk opp- eller ned-tasten ▲ (3)/▼ (10) gjentatte ganger til '**Alarm/Klokke**' er valgt
- Trykk  (13) for å bekrefte
- Trykk opp- eller ned-tasten ▲ (3)/▼ (10) gjentatte ganger til '**Still Alarm**' er valgt
- Trykk  (13) for å bekrefte
- Trykk opp- eller ned-tasten ▲ (3)/▼ (10) gjentatte ganger og velg en av de 4 innstillingene: **En gang**, **På daglig**, **Mon til Fre** eller **AV**. Bekreft med  (13). Hvis du velger **En gang**, **På daglig** eller **Mon til Fre** viser displayet:

**TIME (24hr):**

07:00

Tast inn tidspunktet du ønsker at telefonen skal ringe, og bekreft ved å trykke '**Lagre**' (13).

Trykk opp- eller ned-tasten ▲ (3)/▼ (10) gjentatte ganger og velg en av de 9 alarmmelodiene og bekreft ved å trykke '**Lagre**' (13).

- For å deaktivere alarmfunksjonen velger du '**Off**' og bekrefter med  (13).

## 9 Telefonboken

I telefonboken kan du lagre 200 telefonnummer og navn. Du kan legge inn navn på inntil 17 tegn og nummer på inntil 24 siffer.





### 9.1 Legge inn et nummer og navn i telefonboken

- Trykk telefonbok alternativ-tasten  (13).
- Hvis ingen poster er lagret i telefonbokens minne, vises 'Ny post'. Trykk  (13) for å legge til en ny post.







ELLER

- Trykk 'Alt.' (13) og deretter  (13) for å legge til en ny post.
- 'Navn' kommer fram i displayet. Legg inn navnet med de alfanumeriske tastene (4).
- Trykk 'Lagre' (13) og tast inn telefonnummeret.
- Trykk 'Lagre' (13) for å lagre posten i telefonboksen og trykk 'Esc' (8) for å stoppe.





### 9.2 Slå opp et nummer i telefonboken

- Trykk telefonbok alternativ-tasten  (13).
- Tast inn den første bokstaven i ønsket navn fra det alfanumeriske tastaturet (4).
- Det første navnet i listen med denne bokstaven kommer fram i displayet.
- Trykk opp- eller ned-tasten  (3) /  (10) for å bla etter andre nummer i telefonboken.
- Hvis ønsket nummer kommer fram i displayet, ringes nummeret automatisk med en gang linje-tasten  (2) er trykket.

### 9.3 Endre et navn eller nummer i telefonboken

- Trykk telefonbok alternativ-tasten  (13).
- Tast inn den første bokstaven i det ønskede navnet.
- Det første navnet i listen med denne bokstaven kommer fram i displayet.
- Trykk opp- eller ned-tasten  (3) /  (10) for å bla og velg posten i telefonboken.
- Når ønsket nummer kommer fram i displayet, trykker du 'Alt.' (13).
- Trykk opp- eller ned-tasten  (3) /  (10) og velg 'Endre post'.
- Trykk  (13) for å slette hver bokstav i navnet og bruk det alfanumeriske tastaturet til å legge inn riktig navn.
- Trykk 'Lagre' (13)
- Trykk  (13) for å slette hvert nummer ett om gangen, og bruk tastaturet til å legge inn riktig nummer.
- Trykk 'Lagre' (13) for å lagre endringene som er gjort.

### 9.4 Slette navn og nummer fra telefonboken

- Når ønsket nummer kommer fram i displayet, trykker du 'Alt.' (13).
- Trykk opp- eller ned-tasten  (3) /  (10) og velg 'Slett post'.
- Trykk  (13) når 'Slett post?' kommer fram for å bekrefte, eller trykk  (13) for å stoppe.



## 10 VIP-liste

VIP-listen inneholder poster som er lett tilgjengelige ved å trykke **VIP**-tasten (8). Hver VIP-post kan ha sin egen ringemelodi. Du kan kopiere inntil 10 poster fra telefonboken til VIP-listen.



### 10.1 Kopere poster i telefonboken til VIP-listen

- Trykk på **VIP**-tasten (8).
- Hvis ingen poster er lagret i VIP-listen, vises '**Ny post**'. Trykk  for å legge til en ny post.



ELLER

- Trykk '**Alt**.' (13) og deretter  (13) for å legge til en ny post.
- Postene i telefonboken vises.
- Tast inn den første bokstaven i ønsket navn fra det alfanumeriske tastaturet (4).
- Det første navnet i listen med denne bokstaven kommer fram i displayet.
- Trykk opp- eller ned-tasten ▲ (3)/▼ (10) for å bla etter andre nummer i telefonboken. Postene som allerede er lagret i VIP-listen indikeres med ikonet  og kan ikke kopieres.
- Når ønsket nummer kommer fram i displayet, trykker du '**Velg**' (13).
- Det aktuelle melodinummeret vises. Bruk opp- eller ned-tasten ▲ (3)/▼ (10) til å velge en annen melodi (1-9) og trykk  (13) for å bekrefte.

### 10.2 Endre en ringetone for en VIP-post

- Trykk på **VIP**-tasten (8).
- Trykk opp- eller ned-tasten ▲ (3)/▼ (10) til ønsket post vises
- Trykk '**Alt**.' (13) og velg '**Ringetone**' og deretter  (13).
- Det aktuelle melodinummeret vises. Bruk opp- eller ned-tasten ▲ (3)/▼ (10) til å velge en annen melodi (1-9) og trykk  (13) for å bekrefte.





### 10.3 Slette en post fra VIP-listen

- Når ønsket nummer kommer fram i displayet, trykker du '**Alt**.' (13).
- Trykk opp- eller ned-tasten ▲ (3)/▼ (10) og velg '**Slett post**'.
- Trykk  (13) når '**Slett post?**' kommer fram, eller trykk  (13) for å stoppe.





## 11 Bruk av baseenhet

### 11.1 Stille ringevolumet og melodien til baseenheten

#### 11.1.1 Stille melodien til baseenheten



- Trykk og hold -tasten på baseenheten nede til den aktuelle melodien spilles og lysdioden Svar på/av  blinker.
- Trykk  eller -tasten gjentatte ganger til du hører ønsket melodi (1-9). Når ingen tast er trykket på 5 sekunder, slutter lysdioden På/Av  å blinke, og melodien innstilles.

#### 11.1.2 Stille inn ringevolumet til baseenheten

- Trykk og hold -tasten på baseenheten nede. Den aktuelle melodien blir spilt, og lysdioden Svar på/av  blinker.
- Trykk  eller -tasten gjentatte ganger til du hører ønsket volum (0-5). Når ingen tast er trykket på 5 sekunder, slutter lysdioden På/Av  å blinke, og volumet innstilles.



## 11.2 R-tast (flash)

Trykk på Flash-tasten 'R' (8) for å bruke bestemte tjenester på den eksterne linjen som "Samtale venter" (hvis teleselskapet ditt har denne tjenesten); eller for å overføre samtaler når du er tilkoblet en hussentral (PABX). Flash-tasten 'R' er et kort avbrudd av linjen. Du kan stille inn blinktiden på 100ms eller 250ms. Som standard er den stilt på 100ms! Hvis systemet ditt krever en lengre blinktid, kan du endre:

- Trykk alternativ-knappen under '**Meny**' (13).
- Trykk opp- eller ned-tasten ▲ (3)/▼ (10) gjentatte ganger til '**Baseinnst.**' er valgt
- Trykk  (13) for å bekrefte
- Trykk opp- eller ned-tasten ▲ (3)/▼ (10) gjentatte ganger til '**Repetisjon**' er valgt
- Trykk  (13) for å bekrefte
- Trykk opp- eller ned-tasten ▲ (3)/▼ (10) gjentatte ganger for å velge ønsket blinktid.
  - **Lang** = 250ms
  - **Kort** = 100ms
- Trykk '**Save**' for å bekrefte valget ditt eller trykk  (13) for å gå ut av menyen

## 11.3 Endre PIN-koden (system PIN-kode)

Enkelte funksjoner er kun tilgjengelig hvis du kjenner PIN-koden til baseenheten. PIN-koden har 4 siffer. Standardinnstilling av PIN-kode er '0000'. Hvis du ønsker å endre standard PIN-kode og stille inn din egen hemmelige kode, går du fram på følgende måte:



- Trykk alternativ-knappen under '**Meny**' (13).
- Trykk opp- eller ned-tasten ▲ (3)/▼ (10) gjentatte ganger til '**Baseinnst.**' er valgt
- Trykk  (13) for å bekrefte
- Trykk opp- eller ned-tasten ▲ (3)/▼ (10) gjentatte ganger til '**System Pin**' er valgt
- Trykk  (13) og legg inn den gamle pin-koden.
- Trykk '**Save**' (13). Hvis det er lagt inn feil pin-kode, vises '**Feil PIN**'. Hvis riktig pin-kode er lagt inn, ber telefonen deg legge inn den nye pin-koden. Legg inn den nye pin-koden og trykk '**Lagre**' (13).
- Legg inn den nye pin-koden igjen for å bekrefte og trykk '**Lagre**' (13).

## 11.4 Stille inn ringemodus

Du kan bruke to typer ringemodus på en telefonlinje:

- DTMF/Toneringing (den vanligste)
- Pulsringing (for eldre installasjoner)

Slik forandrer du ringemodus:

- Trykk alternativ-knappen under '**Meny**' (13).
- Trykk opp- eller ned-tasten ▲ (3)/▼ (10) gjentatte ganger til '**Baseinnst.**' er valgt
- Trykk  (13) for å bekrefte
- Trykk opp- eller ned-tasten ▲ (3)/▼ (10) gjentatte ganger til '**Ringemodus**' er valgt
- Trykk  (13) og velg ringemodus med opp- og nedtastene ▲ (3)/▼ (10) og trykk '**Lagre**' (13) for å bekrefte.

## 12 Ekstra håndsett og baser

Du kan registrere inntil 4 håndsett på én base. Hvert håndsett kan registrere til 4 basestasjoner og brukeren kan velge hvilken base vedkommende ønsker å bruke.

### 12.1 Legge til et nytt håndsett



**Dette er kun nødvendig når du har avregistrert et håndsett eller når du har kjøpt et nytt.**

Trykk på Søk-tasten 15 på baseenheten i 10 sekunder til Linje/Håndsett-indikatoren 14 på baseenheten begynner å blinke hurtig. Linje/Håndsett-indikatoren 14 vil blinke hurtig i 3 minutter. I løpet av dette 3 minutter er baseenheten i tilknytnings-modus og du må gjøre følgende for å tilknytte håndsettet:

- Trykk alternativ-knappen under 'Meny' 13.
- Trykk opp- eller ned-tasten 3 / 10 gjentatte ganger til 'Register' er valgt
- Trykk 13 for å bekrefte
- Velg 'Register' og trykk 13.
- Velg en base (1-4) med opp- og ned-tastene 3 / 10 og trykk 13.
- Legg inn systempinkoden (base pinkode) og trykk 13.
- Nå vil håndsettet søke etter en base og registrere den når den er funnet. standby-skjermen kommer fram når den er velykket registrert, og navnet og nummeret til håndsettet vises.



**Hvert håndsett kan oppmeldes til 4 forskjellige DECT baseenheter. Hver baseenhet er tilordnet et nummer fra 1 til 4 i håndsettet. Når du melder opp et nytt håndsett, kan du tilordne et baseenhetnummer. Det er best å bruke '1'.**

### 12.2 Fjerne et håndsett

Man kan avbryte en tilknytting av et håndsett til en baseenhet. Du bør gjøre dette hvis et håndsett er ødelagt og må ertstattes av et nytt.



**Du kan bare avbryte oppmelding av et annet håndsett, ikke håndsettet du bruker til å utføre fjerningsprosedyren med.**



- Trykk alternativ-knappen under 'Meny' 13.
- Trykk opp- eller ned-tasten 3 / 10 gjentatte ganger til 'Register' er valgt
- Trykk 13 for å bekrefte
- Velg 'Av-register' og trykk 13.
- Legg inn systempinkoden (base pinkode) og trykk 13.
- Velg et håndsett du ønsker å fjerne ved å trykke på talltastene (1-4)
- Trykk 13 for å fjerne.

### 12.3 Velge en baseenhet

Hvis håndsettet ditt er oppmeldt til flere baseenhetsstasjoner (maks. 4), må du velge en baseenhet fordi håndsettet kan kun kommunisere med én baseenhet om gangen. Det er to muligheter:



### **12.3.1 Automatisk valg**

Hvis du stiller håndsettet på 'automatic selection', vil håndsettet automatisk velge den nærmeste baseenheten i klarstilling.

- Trykk alternativ-knappen under '**Meny**' ⑬.
- Trykk opp- eller ned-tasten ▲ ③/▼ ⑩ gjentatte ganger til '**Håndsett**' er valgt
- Trykk  ⑬ for å bekrefte
- Trykk opp- eller ned-tasten ▲ ③/▼ ⑩ gjentatte ganger til '**Velg base**' er valgt
- Trykk  ⑬ for å bekrefte
- Velg '**Auto**' og trykk  ⑬ for å bekrefte.

### **12.3.2 Manuelt valg**

Hvis du stiller håndsettet på 'manual selection', vil håndsettet kun velge den baseenheten du har stilt inn.

- Trykk alternativ-knappen under '**Meny**' ⑬.
- Trykk opp- eller ned-tasten ▲ ③/▼ ⑩ gjentatte ganger til '**Håndsett**' er valgt
- Trykk  ⑬ for å bekrefte
- Trykk opp- eller ned-tasten ▲ ③/▼ ⑩ gjentatte ganger til '**Velg base**' er valgt
- Trykk  ⑬ for å bekrefte
- Velg '**Manuelt**' og trykk  ⑬ for å bekrefte.
- Velg baseenhet med opp- og ned-tasten ▲ ③/▼ ⑩ og trykk '**Lagre**' ⑬.



**Før du kan velge en baseenhet, må håndsettet først være oppmeldt til baseenheten.**

## **12.4 Bruke flere håndsett**





**Disse funksjonene er kukn mulig når mer enn 1 håndsett er oppmeldt til baseenheten.**



### **12.4.1 Ringe et annet håndsett**

- Trykk på **INT**-tasten ⑫.
- '**Håndsett \_**' kommer fram i displayet
- Ring nummeret til håndsettet du ønsker å ringe.
- Når du har avsluttet anropet, trykker du linje-tasten  ② for å legge på.

### **12.4.2 Motta et internt anrop**

- Ikonte for internt anrop  og nummeret til håndsettet som ringer, vises i displayet.
- Trykk på linje-tasten  ② for å godta det interne anropet.

ELLER





- Løft håndsettet av basen (hvis Aut. svarfunksjon er aktivert, se §"6.20 Autosvar")
- Under anropet kommer håndsettnummeret til den som ringer og symbolet  fram på displayet.
- Når du har avsluttet anropet, trykker du linje-tasten  ② for å legge på.

### **12.4.3 Motta et eksternt anrop under en intern samtale**

Hvis du får et eksternt anrop i løpet av en intern samtale, vil du høre en samtale venter tone (doble pip) på begge håndsettene som brukes til en intern samtale.





- Trykk to ganger på linje-tasten  ② for å godta det eksterne anropet.
- Når du har avsluttet anropet, trykker du linje-tasten  ② for å legge på.

#### 12.4.4 Overføre et anrop til et annet håndsett

- Du har en ekstern oppringer på linjen.
- Trykk på **INT**-tasten . 'Håndsett \_' kommer fram i displayet.
- Ring nummeret til håndsettet du ønsker å overføre anropet til.
- Hvis håndsettet som er oppringt er besvart, kan du føre en intern samtale. Trykk på linje-tasten   og det eksterne anropet overføres.
- Hvis håndsettet som er oppringt ikke besvares, trykker du på alternativer-tasten '**END**'  for å snakke med den eksterne oppringeren igjen.

#### 12.4.5 Konferansesamtale (to interne håndsett og én ekstern oppringer)

Du kan føre en telefonsamtale med én intern og én ekstern oppringer samtidig.



- Mens du er på linjen med en ekstern oppringer, trykker du **INT**-tasten . Den eksterne linjen settes på vent, og ikonet  vises i displayet.
- Ring nummeret til håndsettet du ønsker å ta med i samtalen. Du kan skifte mellom intern og ekstern linje ved å trykke på **INT**-tasten . Når det 2. håndsettet settes på vent mens du snakker med vedkommende på den eksterne linjen, vises ikonet  i displayet.
- Når håndsettet som ringte ikke viser noe, trykker du på alternativer-tasten '**Konf.**' .
- Nå er du koblet til én ekstern og én intern oppringer (konferansesamtale).

## 13 Oppringer-ID/CLIP







**Denne tjenesten fungerer bare når du abonnerer på denne tjenesten. Kontakt ditt teleselskap for mer informasjon.**

Når du mottar et anrop, vises telefonnummeret til den som ringer, datoen og tiden i displayet til håndsettet. Hvis navnet er programmert i telefonboken, vises navnet som står her!





Telefonen kan lagre inntil 30 anrop i en ringeliste som man kan se på senere. Når minnet er fullt, vil de nye anropene automatisk erstatte de eldste anropene i minnet. Symbolet  i displayet blinker hvis det er anrop som ikke er besvart i ringelisten. Hvis ringelisten er tom og du trykker Opp-tasten , vises '**Ringeliste tom**'.

Du kan se på informasjonen på et innkommende anrop på følgende måte:

- Trykk på Opp-tasten  . Navnet (hvis det er sendt fra nettverket eller hvis det ligger i telefonbokens minne) til den som ringer vises på den første linjen. Telefonnummeret til den som ringer på den 2. linjen og dato og tid på den 3. linjen. På slutten av den 3. linjen har du også indikasjon av følgende:
  -  Ulest eller ubesvart anrop
  -  Lest eller besvart anrop

### 13.1 Ringeliste

Anropene som er mottatt lagres i ringelisten (maks. 30 nummer).

- Trykk Opp-tasten   for å se på det nyeste anropet.
- Navnet til den som har ringt sist, kommer fram i displayet. Hvis ikke noe navn er tilgjengelig, vises '**INGEN NAVN**' på den første linjen.
- Dato og tid anropet ble mottatt er koblet til hvert anrop.
- Trykk Opp-tasten   for å bla til andre nummer på listen.



- Hvis verken opp- eller ned-tasten ▲ (3)/▼ (10) er trykket i løpet av 15 sekunder, vil telefonen gå tilbake til standby.
- Når et anrop mottas, vises nummeret til den som ringer i displayet i 15 sek. etter siste ring.
- Nummervisning er ikke tilgjengelig mens du er på linjen med en oppringer og det kommer et innkommende anrop til.

## 13.2 Ringe et nummer fra ringelisten

- Trykk opp-tasten ▲ (3) for å gå inn i ringelisten.
- Trykk opp-tasten ▲ (3) for å slå opp ønsket nummer.
- Når nummeret vises i displayet, trykker du på linje-tasten  (2) og nummeret ringes opp automatisk.

## 13.3 Lagre et nummer fra ringelisten i telefonboken

- Trykk opp-tasten ▲ (3) for å gå til ringelisten.
- Trykk opp-tasten ▲ (3) for å slå opp ønsket nummer.
- Trykk 'Alt.' (13).
- Trykk opp- eller ned-tasten ▲ (3)/▼ (10) gjentatte ganger til 'Lagre nummer' er valgt
- Trykk  (13) for å bekrefte
- Navnet vises hvis nettverket sendte navnet. Du kan redigere eller legge til et navn før lagring.
- Trykk 'Lagre' (13) for å gå til telefonnummeret. Endre nummeret om nødvendig og trykk 'Lagre' (13) igjen for å lagre posten i telefonboken
- Telefonen går tilbake til ringelisten.

## 13.4 Slette alle numrene fra ringelisten

### 13.4.1 Slette ett nummer



- Trykk opp-tasten ▲ (3) for å gå til ringelisten.
- Trykk opp-tasten ▲ (3) for å slå opp ønsket nummer.
- Trykk 'Alt.' (13).
- Trykk opp- eller ned-tasten ▲ (3)/▼ (10) gjentatte ganger til 'Slett samtale' er valgt
- Trykk  (13) for å bekrefte.
- Anropet slettes og neste anrop vises i displayet.

### 13.4.2 Slette alle nummer

- Trykk opp-tasten ▲ (3) for å gå til ringelisten.
- Trykk 'Alt.' (13).
- Trykk opp- eller ned-tasten ▲ (3)/▼ (10) gjentatte ganger til 'Slett alle' er valgt
- Trykk  (13) for å bekrefte
- Alle anrop er slettet.

## 14 Beskjedindikering

Denne funksjonen virker kun hvis du har talepostkasse eller "phonemail"-tjeneste og hvis nettverket sender denne informasjonen sammen med nummervisning (CLIP)!

Når du mottar en ny beskjed i talebeskjedsystemet, vises ikonet  i displayet. Når du har lyttet til beskjeden, forsvinner ikonet .

## 15 Telefonsvarer

Cocoon 951 har en innebygd digital telefonsvarer med en opptakskapasitet på 9 min. Telefonsvareren kan betjenes eksternt og man kan spille inn to utgående beskjeder (OGM 1 og OGM 2) (maksimum på 2 min).

Det er to muligheter:



- Med OGM 1 kan den som ringer legge igjen en beskjed.
- Med OGM 2 gis bare den utgående beskjeden uten at oppringeren kan legge igjen beskjed. Maks. innspillingstid for hver innkommende beskjed = 3 min.



En intern melding vil bekrefte forskjellig informasjon, som dag og klokkeslett for anropet, samt innstillinger som VIP-kode, ringetoner. Språkene som er tilgjengelige med den interne stemmen er vist på pakningen!

### 15.1 Stille inn det interne talespråket

Med bryteren nederst på baseenheten kan du velge mellom 3 talespråk. Still bryteren på ønsket språk og trykk spill ► -tasten for å bekrefte innstillingen av språket.

### 15.2 LED-display

Lysdioden for nye beskjeder /  vil blinke hvis nye beskjeder er mottatt; antall blink mellom hver lang pause indikerer hvor mange nye anrop som er registrert.

Hvis telefonsvareren er slått av, lyser ikke På-Av lysdioden / .

Lysdioden for MINNE FULLT lyser når det interne minnet er fullt og ingen nye beskjeder er spilt inn.

### 15.3 Telefonsvarerens tastefunksjoner



Tast	Standby		Under avspilling av beskjed
	Trykk tast	trykk tasten i 2 sekunder	
1 	Spille OGM (utgående beskjed)	Spille inn OGM	Gå til forrige beskjed
2 	Spille av beskjeder	Ingen	Pause
3 	Ingen	Spill inn memo	Hoppe over beskjed
4 	Stille volum samtale	Ingen	Stille volum
5 	Velge OGM	Slå på-av	Stopp
6 	Spille VIP-kode	Stille VIP-kode	Ingen
7 	Gjendende antall ringetoner	Stille antall ringetoner	Ingen
8 	Avspillingstid	Stille inn dato/tid	Ingen
9 	Ingen	Slette alle beskjeder	Slette beskjed eller slette OGM

## 15.4 Utgående beskjeder

To utgående beskjeder på 2 minutter kan spilles inn (OGM1 og OGM2).

- Utgående beskjed 1 for svarfunksjonen og mulighet for de som ringer til å legge igjen beskjed.
- Utgående beskjed 2 for svarfunksjonen uten å la de som ringer legge igjen beskjed på maskinen.

### **15.4.1 Spille inn utgående beskjeder (OGM 1 eller OGM 2)**

- Trykk på /■-tasten for å velge OGM.
- En stemme vil spille av innspilt OGM
- Trykk -tasten i to sekunder
- Spill inn den utgående beskjeden etter pipetonen
- Trykk stopp■-tasten for å stoppe innspilling.



**Innspillingen kan ikke vare mer enn 2 minutter. Hvis ingen utgående beskjed er spilt inn, vil en ferdiginnspilt utgående beskjed bli benyttet.**

### **15.4.2 Spille av utgående beskjed**

For å sjekke den utgående beskjeden som nå er lagt inn:

- Trykk -tasten.

**Merk: For å stoppe spilling av velkomstmeldingen, trykker du på stopp ■-tasten.**

### **15.4.3 Velge utgående beskjed**

- Trykk på /■-tasten for å skifte mellom de 2 utgående beskjedene.
- Den interne stemmen vil bekrefte innstilt utgående beskjed.





**Det er kun mulig å velge en utgående beskjed hvis telefonsvareren er slått på. Hvis minnet er fullt, kan kun utgående beskjed 2 velges (svarer bare uten å spille inn beskjeder)**

### **15.4.4 Slette utgående beskjed**



Hvis du sletter den utgående beskjeden, spilles standardbeskjeden 'Please call later'.

Slett den utgående beskjeden på følgende måte:

- Velg ønsket utgående beskjed ved å trykke på /■-tasten.
- Trykk -tasten for å spille utgående beskjed.
- Hold -tasten nede når utgående beskjed avspilles.

## 15.5 Slå telefonsvareren på/av

Hvis telefonsvareren er på, vil lysdioden tennes og maskinen vil automatisk ta linjen etter et visst antall ring (se 'Stille inn antall ring').

- Trykk -tasten i 2 sekunder for å slå på telefonsvareren. En stemme bekrefter innstillingen og sier hvilken utgående beskjed som er aktiv (OGM 1 eller OGM 2).
- Trykk -tasten i 2 sekunder til for å slå av telefonsvareren. En stemme bekrefter innstillingen.



**Selv om telefonsvareren er av, vil telefonsvareren svare automatisk etter 10 ring for å aktivere fjernbetjening (se 15.16 Fjernbetjening)**

## 15.6 Stille inn antall ring



**Tastene  $\Delta$ •• befinner seg nederst på baseenheten**

Du kan stille inn antall ring som telefonsvareren skal svare etter fra 2 – 9 og TS (Sparer tellesritt). Standardinnstillingen er 3 ring. I funksjonen Sparer tellersritt vil maskinen svare etter 5 ring hvis det ikke er nye beskjeder, og etter 2 ring hvis det er nye beskjeder. Hvis det ikke er noen nye beskjeder og du ringer telefonsvareren for å sjekke beskjedene dine eksternt fra (se 15.16 Fjernbetjening), kan du legge på etter det 2. ringesignalet. Du betaler ikke noe, og du vet at du ikke har noen beskjeder.

- Trykk  $\Delta$ ••-tasten. En stemme vil bekrefte antall ring.
- Trykk  $\Delta$ ••-tasten i 2 sekunder for å stille inn antall ringetoner.
- Trykk  $\ll$ - eller  $\gg$ -tasten for endre gjeldende antall ring.
- Bekreft innstillingen ved å trykke  $\Delta$ ••-tasten. Gjeldende antall ring blir bekreftet av den interne stemmen.



**Hvis du ikke trykker noen taster i løpet av 3 sekunder, vil maskinen gå tilbake til telefonsvarer-menyen, uten å endre innstillingene.**

## 15.7 Sjekke antall ring

- Trykk  $\Delta$ ••-tasten.
- Den interne stemmen vil bekrefte antall ring som er stilt inn.

## 15.8 Stille inn dag og klokkeslett

Innstilling av dag og tid i telefonsvareren er uavhengig av telefonkomponenten. Dag og klokkeslett for hvert anrop registreres og annonseres under avspillingen. Timeformatet avhenger av språket til den interne stemmen. Eks.: Engelsk er i 12-timers format og tysk er i 24-timers format.

Programmere dato og klokkeslett:

- Hold  $\odot$ -tasten nede i 2 sekunder.
- Den interne stemmen ber deg stille inn dagen.
- Trykk noen få ganger på  $\ll$ - eller  $\gg$ -tastene for å stille inn dagen. Den interne stemmen bekrefter gjeldende innstillinger.
- Trykk  $\odot$ -tasten for å bekrefte dagen.
- Den interne stemmen ber deg stille inn timen.
- Trykk noen få ganger på  $\ll$ - eller  $\gg$ -tastene for å stille inn timen.
- Trykk  $\odot$ -tasten for å bekrefte timen.
- Den interne stemmen ber deg stille inn minuttene.
- Trykk noen få ganger på  $\ll$ - eller  $\gg$ -tastene for å stille inn minuttene.
- Trykk  $\odot$ -tasten for å bekrefte minuttene.

Den komplette innstillingen av dag og klokkeslett gjentas deretter som bekreftelse.

**Kommentarer:**

- Hvis du ikke trykker på noen taster i løpet av 8 sekunder, lagres den forrige innstillingen av dag/tid, og maskinen går automatisk ut av dag/tid innstillingsmodus.
- Når du bruker maskinen første gang og du ennå ikke har stilt inn dag/klokkeslett, registreres det ikke dag/klokkeslett for innkommende beskjeder.
- Hvis strømmen forsvinner i baseenheten, må dag/klokkeslett legges inn på nytt.

**15.9 Sjekke dag/klokkeslett**











- Trykk -tasten for å annonsere dag/klokkeslett. Den interne stemmen vil si gjeldende innstilling av dag/klokkeslett.

**15.10 Programmere VIP-koden**

**Tastene  & befinner seg nederst på baseenheten**

VIP-koden er en 3-sifret kode som brukes til å fjernstyre maskinen (se 15.16 "Fjernbetjening"). VIP-koden er som standard satt til '321'.

**15.10.1 Endre VIP-koden**

- Hold -tasten nede i 2 sekunder for å endre VIP-koden.
- Den interne stemmen ber deg stille inn VIP-koden og sier det første nummeret.
- Trykk noen ganger på  eller -tasten for å stille inn det første tallet til VIP-koden.
- Trykk -tasten for å bekrefte det første nummeret. Den interne stemmen sier gjeldende stilt 2. siffer til VIP-koden.
- Trykk noen ganger på  eller -tasten for å stille inn det andre sifferet til VIP-koden.
- Trykk -tasten for å bekrefte det andre sifferet. Den interne stemmen sier gjeldende stilt 3. siffer til VIP-koden.
- Trykk noen ganger på  eller -tasten for å stille inn det tredje tallet til VIP-koden.
- Trykk -tasten for å bekrefte VIP-koden. Du hører en lang pipelyd. Den interne stemmen sier den nye VIP-koden for bekreftelse.

**Merk: Hvis du ikke trykker på noen taster i løpet av 8 sekunder, lagres den forrige VIP-koden og maskinen går automatisk ut av VIP innstillingsmodus.**

**15.10.2 Sjekke VIP-koden**

- Trykk -tasten for å spille VIP-koden. Den interne stemmen sier den aktuelle VIP-koden.

**15.11 Drift**

Hvis man mottar et anrop og telefonsvareren er slått på, vil den automatisk svare på anropet etter valgt antall ring. Hvis



- Utgående beskjed 1 er valgt, vil den bli spilt. Etter den utgående beskjeden høres en pipetone, og den som ringer kan legge igjen beskjed (på maks. 3 minutter).
- Utgående beskjed 2 er valgt, vil den bli spilt. Etter pipetonen, vil linjen automatisk bli nedkoblet. Den som ringer kan ikke legge igjen en beskjed.









**Hvis det i løpet av svar ikke blir sagt noe på 8 sekunder, frakobles linjen automatisk.**

## 15.12 Spille inn et memo

Med Cocoon 951 kan du spille inn memoer. Disse memoene betraktes som en innkommende beskjed som kan besvares senere av brukeren. Maks. innspillingstid for memo er 2 minutter.

- Trykk -tasten i to sekunder Les inn memoen din etter pipetonen.
- Trykk stopp -tasten for å stoppe innspilling.

## 15.13 Spille av innkommende beskjeder og memoer

- Trykk -tasten for å spille beskjedene og memoene.
- En intern beskjed forteller deg hvor mange beskjeder det er (totalt) og hvor mange beskjeder som er ny (ikke hørt på).
- Beskjedene spilles én om gangen. Hvis det er nye beskjeder, spilles bare de nye beskjedene (de som man ikke har hørt på).
- For hver beskjed annonserer den interne stemmen dagen og klokkeslett beskjeden ble spilt inn
- Under avspillingen kan du:
  - gå til begynnelsen av den aktuelle beskjeden ved å trykke -tasten én gang.
  - gå til forrige beskjed ved å trykke -tasten to ganger.
  - stoppe avspilling ved å trykke på stopp -tasten.
  - avbryte avspilling ved å trykke på Pause-tasten . Trykk pause-tasten  igjen for å starte avspilling på nytt.
  - gå til neste beskjed ved å trykke -tasten.

## 15.14 Slette beskjeder

### 15.14.1 Slette én beskjed om gangen under avspilling

Starte avspilling av beskjed som forklart over.

- Når beskjeden som skal slettes begynner å spille, trykker du på slett -tasten i 2 sekunder
- Under slettingen forteller den interne stemmen at beskjeden slettes.
- Maskinen vil begynne å spille inn den neste beskjeden.

### 15.14.2 Slette alle beskjeder

Man kan også slette alle beskjeder som man har hørt samtidig. Dette sletter kun beskjedene som man allerede har hørt på. Nye beskjeder slettes ikke.

- Trykk slett -tasten i 2 sekunder.
- Den interne stemmen bekrefter at beskjedene er slettet, den sier hvor mange nye (ikke hørte) beskjeder det er.

## 15.15 Minne fullt

Hvis minnet er fullt, vil lysdioden for MINNE FULLT blinke. Hvis telefonsvareren er slått på og det kommer inn et anrop, vil maskinen automatisk spille OGM 2 (telefonsvarer-funksjon uten innspilt uten innspilt beskjed fra den som ringer). Når man hører på beskjedene, vil den interne stemmen si at minnet er fullt og deretter spille av beskjedene.

- Slett alle beskjedene etter å ha lyttet til dem.
- Nå er det ledig minne igjen.

## 15.16 Fjernbetjening

Telefonsvareneren kan fjernbetjenes kun med en telefon med tastatur (DTMF tonevalg).

- Ringe telefonsvareneren din.
- Telefonsvareneren besvarer anropet, du hører den utgående beskjeden og et pipesignal.
- Etter pipesignalet, taster du inn VIP-koden (standard 321).
- Du hører to korte pipesignaler for bekreftelse.
- Legg inn de neste kodene for å bruke den ønskede funksjonen:

### **a) Lytte til beskjeder**

- Trykk '2' (lytte til beskjeder). Telefonsvareneren vil spille beskjedene.

Under avspilling har du følgende valg:

- Trykk '2' for å stoppe avspillingen.
- Trykk '2' for å starte avspillingen på nytt.
- Trykk '3' for å gå til neste beskjede.
- Trykk '1' for å gå til forrige beskjede.
- Trykk '1' for å gjenta den aktuelle beskjeden.
- Trykk '6' for å stoppe avspillingen.
- Trykk '7' for å slette den aktuelle beskjeden.

### **b) Slette alle gamle beskjeder**

- Når du har lyttet til alle beskjedene, trykker du '0' for å slette alle beskjedene.

### **c) Spille utgående beskjede**

- Trykk '4' for å spille den aktuelle utgående beskjeden.

### **d) Spille inn utgående beskjede**

- Trykk '9' for å velge OGM 1 eller OGM 2.
- Trykk '5' for å starte innspillingen
- En pipe lyd indikerer at du kan starte innspillingen.
- Snakk inn beskjeden din.
- Trykk '6' for å stoppe innspillingen.

**Merk: Innspillingen avbrytes automatisk etter 2 minutter.**

### **e) Slå telefonsvareneren på/av**

- Trykk '9'-tasten for å slå på telefonsvareneren.
- Trykk '8'-tasten for å slå av telefonsvareneren.

### **f) Avslutte ekstern betjening**

- Hvis du ønsker å avslutte ekstern betjening, trykker du '6'.

## 15.17 Slå på telefonsvareneren eksternt

Hvis telefonsvareneren er avslått, kan du slå den på eksternt.

- Ringe telefonsvareneren din.
- Telefonsvareneren vil svare automatisk etter 10 ring og spille utgående beskjede 2.
- Ring VIP-koden (standard 321) sakte mens beskjeden blir spilt.
- Trykk '9'-tasten.
- Den interne stemmen vil si at telefonsvareneren er slått på.
- Trykk '6' for å stoppe operasjonen.

## 16 Menystruktur

Level 1	Level 2	Level 3	Level 4	Level 5	Level 6	Level 7	Level 8
Meny	Håndsett	Ringetone	Ekstern	Melodi 1-9			
			Melodi	Melodi 1-9			
		Ringevolum	Av				
			Volum 1-5				
		Håndsettnavn					
		Tastelyd	På				
			Av				
		Kontrast	Nivå 1-8				
		Autotalk	På				
			Av				
		Velg base	Auto				
			Manuell	Base 1-4			
		Språk	Deutsch				
			English				
			Español				
			Nederlands				
			Français				
	Baseinnst.	Ringemodus	Tone				
			Puls				
		Repetisjon	Kort				
			Lang				
		System pin	Gammel kode	Ny kode	Igjen		
	Alarm/Klokke	Still alarm					
		Dato & tid	År	Måned	Dag	Time	Minutt
		Tidsformat	12 t				
			24 t				
	Registrering	Registrering	Velg base	System PIN :			
		Avregistrer	System pin	Velg HS_			
	Spenning av						

## 17 Feilsøking

Symptom	Mulig årsak	Løsning
Displayet tomt	Batterier ikke ladet	Sjekk plasseringen av batteriene Lad batteriene på nytt
	Håndsett slått AV	Slå PÅ håndsettet
Ingen tone	Telefonledningen er dårlig tilkoblet	Kontroller tilkoblingen av telefonledningen
	Linjen er opptatt av et annet håndsett	Vent til det andre håndsettet blir lagt på
Ikonet $\gamma$ blinker	Håndsettet er utenfor rekkevidde	Plasser håndsettet nærmere baseenheten
	Baseenheten har ingen strøm-forsyning	Kontroller strømtilkoblingen til baseenheten
	Håndsettet er ikke registrert til baseenheten	Registrer håndsettet til baseenhet

Baseenhet eller håndsett ringer ikke	Ringevolumet står på null eller lavt	Justere ringevolumet
Lyden er god, men det er ingenkommunikasjon	Feil ringe-modus	Justere ringemodus (puls/tone)
Telefonen;reagerer ikke når tastene trykkes	Feiltasting	Fjern batteriene og legg dem tilbake på plass
	Tastaturlås PÅ	Slå av tastaturlåsen
Flash (R)-tast virker ikke	Feil flashtid	Endre innstillingen av flashtiden

## 18 Tekniske spesifikasjoner

Standard:	<b>DECT ( Digital Enhanced Cordless Telecommunications GAP ( Generic Access Profile )</b>
Frekvensområde:	1880 MHz til 1900 MHz
Antall kanaler:	120 dupleks kanaler
Modulasjon:	GFSK
Samtalekoding:	32 kbit/s
Utstrålt effekt:	10mW (gjennomsnittlig effekt per kanal)
Område:	300 m i åpent rom /50 m maks. innendørs
Strømforsyning baseenhet:	Inne: 230 VAC / 50 Hz / Ute: 6VDC / 400mA
Håndsett batterier:	2 oppladbare batterier AAA
Håndsett standbytid:	110 timer i standby
Taletid håndsett:	12 timer
Ladetid:	16 timer
Normale bruksbetingelser:	+5 °C til +45 °C
Ringemodus:	Puls/tone
Flashtid:	100 eller 250 ms
Mål:	Baseenhet: 128 x 140 x 58 mm Håndsett: 140 x 53 x 31 mm Håndsettladeren: 80 x 78 x 32 mm
Vekt:	Baseenhet med strømforsyning: 438g Håndsett med 2 batterier: 115g Håndsettladeren med strømforsyning: 153g

## 19 Garanti

### 19.1 Garantiperiode

Alle Ucom produkter leveres med 36 måneders garanti. Garantiperioden starter den dag produktet blir kjøpt.

Garantien på batterier er begrenset til 6 måneder fra kjøpsdato.

Forbruksvarer eller feil som har ubetydelig innvirkning på driften eller verdien av utstyret dekkes ikke.

Garantien forutsetter fremvisning av original kjøpskvittering hvor kjøpsdato og enhetens modell framgår.

### 19.2 Garantihåndtering

Defekte produkter må returneres til et Ucom servicesenter. Gyldig kjøpskvittering må være vedlagt.

Hvis produktet utvikler en feil i løpet av garantiperioden, vil Ucom eller deres Avisielle servicesenter gratis reparere eventuelle feil/mangler forårsaket av material- eller produksjonsfeil.

Ucom vil etter eget valg oppfylle sine garantiforpliktelser ved å reparere eller skifte ut defekte produkter eller deler på de defekte produktene. Ved bytte kan farge og modell være forskjellig fra den opprinnelige produktet som ble kjøpt.

Den opprinnelige kjøpsdatoen vil fortsatt gjelde som start på garantiperioden.

Garantiperioden utvides ikke selv om produktet er byttet eller reparert av Ucom eller deres servicesentre.

### 19.3 Ikke inkludert i garantien

Feil eller mangler som skyldes feil håndtering eller bruk og feil som skyldes bruk av uoriginale deler eller tilbehør som ikke er anbefalt av Ucom - dekkes ikke av garantien.

Ucom trådløse telefoner er kun beregnet for bruk sammen med oppladbare batterier. Skade som skyldes bruk av ikke oppladbare batterier dekkes ikke av garantien.

Garantien dekker ikke skade forårsaket av eksterne faktorer, som for eksempel lyn, torden, vann og brann.

Transportskader dekkes heller ikke.

Man kan ikke kreve garanti hvis serienummeret på enheten er forandret, fjernet eller er uleselig.

Ethvert garantikrav vil være ugyldig hvis enheten er reparert, forandret eller modifisert av kjøperen eller ukvalifiserte - ikkeautoriserte Ucom servicesentre.

## 20 Serviceadresse og støtte

Please see extra paper (Service address and support numbers) or [www.ucom.be](http://www.ucom.be).

## 21 Konformitetserklæring og produsent

Topcom Europe Nv.

Grauwmeer 17

3001 Heverlee

Belgium

## Inden første ibrugtagning

Tak for dit køb af denne nye digitale trådløse telefon

Påtænkt formål:

Dette produkt er beregnet til at blive tilsluttet indendørs til en analog telefonlinje.

Du har anmodet om en Cocoon 951, der er et produkt fremstillet i overensstemmelse med Digital Enhanced Cordless telecommunications (DECT). DECT-teknologien er karakteriseret af højsikkerhedsbeskyttelse mod forstyrrelser samt højkvalitets digital transmission. Denne telefon blev designet til et bredt udvalg af anvendelser. For eksempel kan denne telefon bruges inden for et netværk af centralenheder og håndsæt, som udgør et telefonsystem, der:

- Betjener op til 4 håndsæt på en central.
- Tillader intern kommunikation mellem 2 håndsæt.
- Tillader betjening af et håndsæt med op til 4 centraler.

Nummerviser er en tjeneste fra netværksudbyderen. Når du er tilmeldt nummerviser, vil telefonen vise opkalderens telefonnummer.

### Vigtigt

For at kunne anvende "Caller ID" (gengivelse af opkalderens nummer) skal denne tjeneste først aktiveres på Deres telefonlinje. For at aktivere denne tjeneste har De normalt brug for et separat abonnementet fra Deres telefonselskab. Hvis De ikke råder over en Caller ID-anordning på Deres telefonlinje, vises opkalderens telefonnummer IKKE på displayet på Deres apparat.

CE-mærkningen bekræfter, at produktet er i overensstemmelse med kravene i Rådets teleterminaldirektiv.

Vi forbeholder os retten til ændringer af de specifikationer, der er beskrevet i denne brugsanvisning.

## Dansk

### 1 Sikkerhedsråd

Følgende sikkerhedsråd skal altid overholdes, inden elektrisk udstyr tages i brug. Vær venlig omhyggeligt at gennemlæse nedenstående oplysninger om sikker og korrekt brug. Sæt dig grundigt ind i alle udstyrets funktioner. Vær omhyggelig med at opbevare disse bemærkninger med gode råd og om nødvendigt videregive dem til andre.

#### Elektrisk sikkerhed og beskyttelse:

- Betjen ikke udstyret, såfremt el-stikket, -ledningen eller selve udstyret er beskadiget.
- Tabes udstyret på gulvet, skal det efterses af en elektriker, inden det bruges igen.
- Der er farlig strømspænding inde i udstyret. Kabinettet må aldrig åbnes, og der må heller aldrig stikkes genstande ind gennem ventilationshullerne.
- Lad aldrig væsker komme ind i udstyret. Fjern stikket fra vægstikket, hvis der opstår en nødsituation.
- Træk ligeledes stikket ud af vægstikket, hvis der opstår en fejl, mens det er i brug, eller inden du begynder at rense udstyret.
- Opladeren og stikkontakterne må ikke berøres med skarpe eller metalgenstande.
- Udfør ikke selv nogen form for ændringer eller reparationer af udstyret. Lad kun et specialiseret servicecenter reparere udstyret eller el-kablet. Brugeren kan være i ret stor fare, hvis reparationerne ikke udføres ordentligt.
- Børn undervurderer ofte de farer, som el-udstyr rummer. Du må derfor aldrig efterlade børn uden opsyn i nærheden af el-udstyr.
- Udstyret må ikke anvendes i et fugtigt rum (f.eks. badeværelse) eller i rum med masser af støv.
- Udstyr, der i tordenvejr er tilsluttet el-nettet, kan skades af lynnedslag. Du bør derfor trække stikket ud af vægstikket, når det er stormvejr.
- Stikket skal helt ud af vægstikket, så udstyret er helt uden elforsyning. Det skal altid gøres ved at trække i selve stikket ud - og aldrig ved at trække i kablet.
- Beskyt el-kablet mod varme overflader eller andre ting, der kan skade det, og sørg for, at det ikke sidder stramt.
- Kontroller jævnligt, om der er nogen form for skader på el-kablet.
- Rul el-kablet helt ud inden brug.
- Sørg for, at el-kablet ikke ligger, så nogen kan falde i det.
- Det kan påvirke driften af noget hospitalsudstyr.
- Håndsættet kan bevirke en ubehagelig summelyd i høreapparater.

#### Brandsikkerhed:

- Den varme, der akkumuleres inde i udstyret, kan føre til en defekt og/eller brand i udstyret. Udsæt derfor ikke dette udstyr til ekstreme temperaturer, f.eks.:
  - Direkte sollys og varme fra varmeapparat.
  - Ventilationshullerne må ikke tildækkes

#### Eksplisionsfare:

- Kast aldrig batterier på et bål.

**Forgiftningsfare:**

- Opbevar batterierne uden for små børns rækkevidde.

**Bemærk:**

- Anvend kun det medfølgende opladerstik. Anvend ingen andre opladere, da det kan skade battericellerne.
- Vægstikket med strømforsyningen skal være tæt på og tilgængeligt.
- Da denne telefon ikke kan bruges ved et strømsvigt, skal der til nødopkald bruges en telefon, der er uafhængig af el-nettet, f.eks. en mobiltelefon.
- Anvend kun den samme type genopladelige batterier. Sæt batterierne med korrekt polaritet inde i batterirummet (polariteten er markeret inde i håndsættet). Anvend aldrig almindelige batterier, der ikke kan genoplades?

## 2 Rensning

Rens telefonen med en let fugtet eller en antistatisk klud. Brug aldrig rensmidler eller ætsende opløsningsmidler.

## 3 Anordningens bortskaffelse (miljøhensyn)



Ved slutningen af produktets livscyklus må du ikke smide produktet i det normale husholdningsaffald, men skal bringe det til en genbrugsplads for elektrisk og elektronisk udstyr. Det fremgår af symbolet på produktet, brugervejledningen og/eller emballagen.

Nogle af produktmaterialerne kan genbruges, hvis de afleveres på en genbrugsplads. Ved at sørge for, at nogle dele eller råmaterialer fra de brugte produkter genbruges, er du med til at beskytte miljøet. Vær venlig at kontakte kommunen, hvis du har brug for flere oplysninger om indsamlingssteder i lokalområdet.

## 4 Installation



**Inden telefonen tages i brug første gang, skal du først sørge for, at batteriet er blevet opladet. Telefonen fungerer ikke optimalt, medmindre det er gjort.**

### 4.1 Sådan installeres baseenheden

Gør følgende for at installere:

- Stik adaptens ene ende ind i stikket og den anden ende i adapterjacken på baseenhedens bagside.
- Kobl telefonkablets ene ende til vægtelefonens jack og den anden ende til baseenhedens bagside.

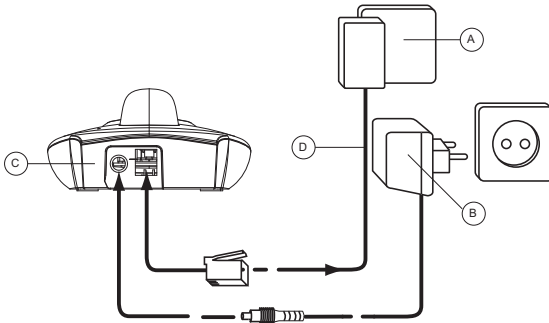

- A. Telefonens vægstik
- B. Strømkabel
- C. BASEENHED set bagfra
- D. Telefonledning

#### 4.2 Installering af håndsett

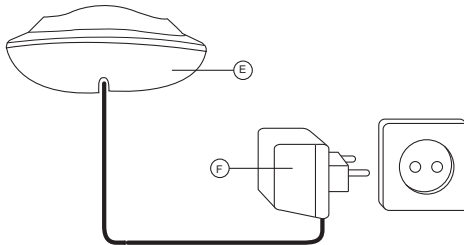

- E. Bunden set nedefra oplader
- F. Strømkabel

#### 4.3 Sådan installeres batterierne

- Åbn batterirummet (se herunder).
- Indsæt batterierne , så (+ og -) polariteten er korrekt.
- Luk batterirummet.
- Lad håndsettet sidde på baseenheden i 16 timer. Indikatoren for Linje/Håndsett (LED) ⑭ på baseenheden lyser imens.

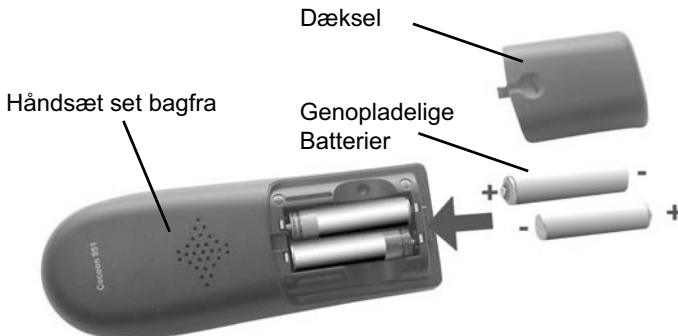

## 5 Lær din telefon at kende

### 5.1 Taster/LED

#### Håndsæt

1. Display
2. Linjetast
3. Op/Opkald logtast
4. Alfanumeriske taster
5. Tastaturlåstast
6. Genopkald/Pause-tast
7. Mikrofon
8. Flash/Escape/VIP-tast
9. Ringe volumen Off
10. Nedtast
11. Håndfri tast
12. Intern tast INT
13. Valgmulighed/bløde menutaster

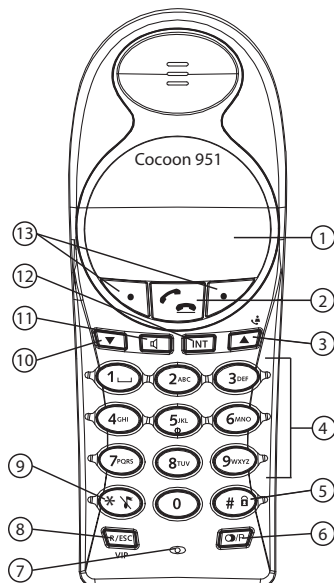

#### Baseenhed / oplader

14. Linje/Håndsæt i baseenhedindikator
15. Tast til håndsætsøgning
16. Højttaler
17. Tast for telefonsvarer
18. Kontakt for valg af voice prompt
19. Tast for indstilling af antal ring
20. VIP-kodetast

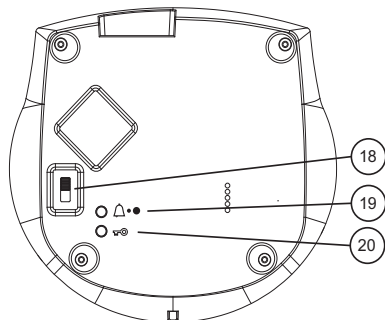
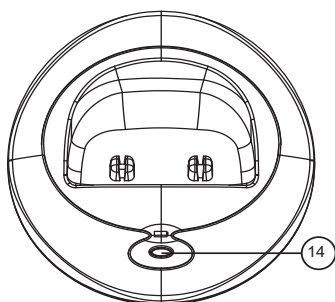
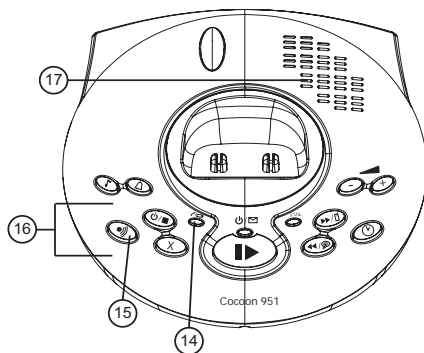

## Display (LCD)

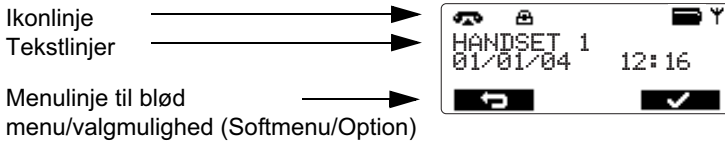

## Ikoner

	Pålagt telefon
	Afløftet telefon
	Ringer
	Internt opkald
	Intern kommunikation mellem 2 håndsæt
	Håndfri højttaler ON
	Tastatur låst
	Store bogstaver
	Små bogstaver
	Mulig bladretning
	Ulæst post i opkaldslog
	Læst post i opkaldslog
	Poster i opkaldslog (stabil) Nye ubesvarede opkald (blinker)
	Telefonsvarermeddelelse
	Håndsæts ringer er deaktiveret
	Alarm indstillet
	VIP-liste
	Inden for område (stabil) Uden for område (blinker)
	Ekstern linje i venteposition
	Intern linje i venteposition
	Batteriet er helt opladet
	Batteriet er 25% afladet
	Batteriet er halvt afladet (50%)
	Batteriet er 75% afladet
	Batteriet er svagt. Når batteriet er svagt, høres det advarselssignaler og batterisymbolet blinker.

## 5.2 Navigering til menuen

Håndsættet har et brugervenligt menusystem. Hver menu fører til en liste med valgmuligheder. Menuoversigten vises i "16 Menuoversigt".

Mens håndsættet er aktiveret eller i standby, tryk på valgmulighedstasten under 'Menu' (13) for at åbne hovedmenuen.

Tryk på tasten ▲ (3) eller ▼ (10) for at bladere frem til den ønskede mulighed i menuen. Et ikon, der er en pil ►, viser det menupunkt, du har valgt. Tryk dernæst på [✓] (13) for at vælge de næste valgmuligheder eller bekræft de viste indstillinger.



### Afslut eller gå et niveau tilbage i menuen:

For at komme tilbage til menuens tidligere niveau, tryk på [←] (13).

Du kan altid annullere og vende tilbage til standby ved at trykke på tasten **ESC** (8). Trykkes der ikke på nogen tast i 15 sekunder, vender håndsættet automatisk tilbage til standby.

## 6 Betjening af håndsæt

### 6.1 Sådan aktiveres / deaktiveres håndsættet

- Håndsættet aktiveres ved at trykke på linjetasten (2)
- Håndsættet deaktiveres ved at trykke på valgmulighedstasten under 'Menu' (13) og så bruge piletasterne ▲ (3) eller ▼ (10) indtil der er valgt "Power off". Tryk på [✓] (13) for at bekræfte eller på [←] (13) for at forlade menuen.

### 6.2 Sådan vælges sproget





Telefonen har 5 displaysprog: Se tabellen med displaysprog på emballagen!

Gør følgende for at indstille sproget:





- Tryk på valgmulighedstasten under 'Menu' (13)
- Tryk flere gange på op- eller nedtasten ▲ (3)/▼ (10), indtil der er valgt ÅgHandsetÅh
- Tryk på [✓] (13) for at bekræfte
- Tryk flere gange på op- eller nedtasten ▲ (3)/▼ (10), indtil der er valgt ÅgLanguageÅh (Sprog)
- Tryk på [✓] (13) for at bekræfte
- Nu ses sprogindstillingen på displayet.
- Tryk flere gange på op- eller nedtasten ▲ (3)/▼ (10) for at vælge det ønskede sprog.
- Tryk på 'Save' (13) for at bekræfte dit valg eller tryk på [←] (13) for at forlade menuen.

## 6.3 Sådan foretages opkald



### **6.3.1 Eksternt opkald**

- Tryk på linjetasten  (2).
- Indikatoren for Linje/Håndsæt  (LED) (14) på baseenheden blinker nu, og symbolet for opkald  ses på displayet.
- Du hører nu klartonen. Indtast det telefonnummer, du ønsker at ringe til.
- Nu ses nummeret på displayet, og der ringes op til det.
- Tryk på linjetasten  (2) for at lægge på igen, når samtalen er afsluttet.





### **6.3.2 Nummerforeberedelse**

- Indtast det telefonnummer, du ønsker at ringe til. Du kan korrigere nummeret ved at trykke på tasten  (13).
- Tryk på linjetasten  (2).
- Indikatoren for Linje/Håndsæt  (LED) (14) på baseenheden blinker nu, og symbolet for opkald  ses på displayet.
- Der ringes automatisk til telefonnummeret.
- Tryk på linjetasten  (2) for at lægge på igen, når samtalen er afsluttet.

### **6.3.3 Sådan foretages genopkald af det sidst indtastede nummer**





- Tryk på linjetasten  (2).
- Tryk på genopkaldstasten  (6). Der ringes nu automatisk til det sidst indtastede nummer.

### **6.3.4 Genopkald til 1 af de sidste 5 indtastede numre**

- Tryk på genopkaldstasten  (6). Det sidst indtastede nummer ses nu på displayet.
- Tryk nogle få gange på genopkaldstasten  (6), indtil det ønskede nummer ses på displayet.
- Tryk på linjetasten  (2).
- Der ringes nu automatisk til nummeret på displayet.
- Tryk på linjetasten  (2) for at lægge på igen, når samtalen er afsluttet.





### **6.3.5 Sådan ringes der til et programmeret nummer i telefonbogen**

Telefonen rummer en telefonbog, hvor du kan gemme telefonnumre med navn (se også § "9 Telefonbogen"). For at ringe til et nummer i telefonbogen:



- Tryk på telefonbogstasten  (13). Telefonbogens første nummer ses på displayet.
- Tryk flere gange på op- eller nedtasten  (3) /  (10) for at vælge det nummer, du ønsker at ringe til.
- Tryk på linjetasten  (2).
- Der ringes nu automatisk til nummeret på displayet.
- Tryk på linjetasten  (2) for at lægge på igen, når samtalen er afsluttet.

## 6.4 Sådan modtages et opkald

Håndsættet begynder at ringe, når der kommer et internt eller eksternt opkald. Man kan midlertidigt deaktivere håndsættets ringning ved at trykke på valgmulighedstasten 'Quiet' (Lydløs) .



- Alle tilmeldte håndsæt ringer, når du modtager et opkald.
- Opkaldssymbolet  blinker på displayet.
- Den kaldendes telefonnummer vises på displayet, hvis du har nummervisning (CLIP). Forhør dig hos telefonselskabet. Den kaldendes navn ses også på displayet, hvis:
  - Nummeret er programmeret ind i telefonbogen med navn
  - Netværket sender navnet sammen med telefonnummeret
- Tryk på linjetasten    (2) for at acceptere det eksterne opkald.







ELLER

- Løft håndsættet fra baseenheden (hvis muligheden automatisk svar er aktiv, se § "6.20 Automatisk svar")
- Under samtalen ses symbolet  på displayet, og opkaldstimeren går i gang.
- Tryk på linjetasten   (2) for at lægge på igen, eller sæt håndsættet tilbage på baseenheden, når samtalen er afsluttet.

## 6.5 Genopkaldslistes valgmuligheder

Når du bladrer gennem genopkaldslisten (se §"6.3.4 Genopkald til 1 af de sidste 5 indtastede numre"), har du følgende valgmuligheder:

Når det ønskede nummer ses på displayet, tryk på 'Option'  og vælg med op- og nedtasterne  (3) /  (10) blandt følgende muligheder:

- **Delete Call** (Slet opkald): for at slette en indtastning på genopkaldslisten. Tryk på   (13) for at bekræfte.
- **Save number** (Gem nummer): for at gemme nummeret i telefonbogens hukommelse. Tryk på  (13) for at bekræfte. Indtast et navn (se §"9.1 Sådan tilføjes et nummer og navn til telefonbogen") og tryk på 'Save' (Gem)  (13). Rediger nummeret og tryk igen på 'Save'  (13).
- **Delete all calls** (Slet alle opkald): for at slette alle indtastninger på genopkaldslisten. Tryk på  (13) for at bekræfte.

## 6.6 Aktiver/deaktiver håndfri funktion

Med denne funktion kan du kommunikere, uden at du behøver løfte håndsættet. Tryk, mens du taler, på tasten for håndfri  (11), så den håndfri funktion aktiveres.

Tryk igen på tasten  (11), så den håndfri funktion deaktiveres.





Når du ringer i håndfri tilstand og ønsker at justere på volumen, så tryk flere gange på op- eller nedtasten  (3) /  (10).





Bruger du den håndfri funktion i lang tid, bliver batterierne hurtigt tømt!

## 6.7 Uden for område-advarsel

Er håndsættet uden for baseenhedens område, høres et advarselssignal.

- Nu ses **'SEARCHING'**(Søgning) på displayet, og symbolet  blinker på displayet.
- Flyt dig nærmere på baseenheden.
- Så snart du igen er inden for baseenhedens område, høres et signal, og symbolet  holder op med at blinke.

## 6.8 Sådan indstilles højtalervolumen

Brug op- og nedtasterne  (3) /  (10) under samtalen til at indstille højtalereens volumen. Du kan vælge mellem 5 niveauer. Telefonen er som standard indstillet på niveau '3':

 Volumen 1

 Volumen 2

 Volumen 3

 Volumen 4

 Volumen 5



Den håndfri volumen kan indstilles på samme måde som herover!

## 6.9 Indikator for opkaldets varighed på displayet

Ved et eksternt opkald vises opkaldets varighed på displayet:

F.eks. "01:10:40" for 1 time , 10 minutter og 40 sekunder.

Opkaldets varighed forbliver synligt på displayet i 5 sekunder efter hvert opkald.

## 6.10 Sådan slukkes mikrofonen (lydløs)

For at slukke for mikrofonen under et opkald trykkes der på valgmulighedstasten **'Mute'** (lydløs) (13). Du kan nu tale frit, uden at den kaldende kan høre, hvad du siger. Mikrofonen aktiveres igen ved at trykke på valgmulighedstasten **'Off'** (13).

## 6.11 Pausetast

Ringer du til et telefonnummer og vil gerne tilføje en pause til dette nummer, så tryk på pausetasten **'P'** (6) på det ønskede sted i nummeret.

Når du ringer til dette nummer eller bruge genopkald, medtages pausen (3 sekunder) automatisk.



## 6.12 Sådan finder du et forlagt håndsæt (håndsætsøgning)



Kan du ikke finde håndsættet, så tryk et kort øjeblik på tasten til håndsætsøgning  (15) på baseenheden.

Nu ringer alle håndsæt, der er tilmeldt baseenheden, så du kan finde et manglende håndsæt. Signalet stoppes ved at trykke kortvarigt på linjetasten  (2) på et hvilket som helst håndsæt.

## 6.13 Sådan bruges håndsættets alfanumeriske tastatur

Brug det alfanumeriske tastatur til at indtaste tekst. Et bogstav vælges ved at trykke på den tilhørende tast. Trykker du f.eks. på den alfanumeriske tast '5', ses det første bogstav, som er 'j', på displayet. Tryk flere gange på tasten for at vælge dens andre bogstaver.

Tryk 1 gang på tasten '2' for at vælge bogstavet 'a'. Vil du gerne vælge både 'a' og 'b' efter hinanden, så tryk først 1 gang på tasten '2' for at vælge 'a' og vent så i 2 sekunder, indtil markøren flytter sig til næste position, hvorefter du trykker 2 gange på tasten '2' for at vælge 'b'. Du kan slette slåfejl ved hjælp af slettetasten  (13). Det bogstav, der står foran markøren, slettes. Alle bogstaver kan slettes ved at trykke på slettetasten  (13) i 1,5 sekunder.

Du kan flytte markøren ved at trykke på op- og nedtasterne  (3) /  (10).

Du kan skifte mellem store og små bogstaver ved at trykke og holde på tasten \* (9). I øverste venstre hjørne ses 'abc' for små bogstaver og 'ABC' for store bogstaver.

Du kan ændre inputtegnssættet fra engelsk (ABC) til latin (AĂĂ), græsk (ΑΒΓ) eller russisk (АБВ) ved at trykke på #-knappen og holde den inde i 2 sekunder.

## 6.14 Sådan indstilles volumen af håndsættets ringestykke.

Du kan ændre et indkommende opkalds volumen (internt og eksternt) til mellem 0-5.



Vælger du niveau 'Off' (niveau 0), ses symbolet  på displayet. Håndsættet ringer ikke, når der modtages et opkald (håndsættet ringer altid ved interne opkald).

Niveau '5' er højeste lydstyrke. Telefonen er som standard indstillet på niveau '5'.

### 6.14.1 Sådan indstilles ringevolumen for interne og eksterne opkald (0-5)

- Tryk på valgmulighedstasten under 'Menu' (13)
- Tryk flere gange på op- eller nedtasten  (3) /  (10), indtil der er valgt **Handset**
- Tryk på  (13) for at bekræfte
- Tryk flere gange på op- eller nedtasten  (3) /  (10), indtil der er valgt **Ringer volume**
- Tryk på  (13) for at bekræfte
- Den aktuelle volumen vises og kan høres.
- Tryk flere gange på op- eller nedtasten  (3) /  (10) for at vælge den ønskede volumen.
- Tryk på 'Save' (13) for at bekræfte dit valg eller tryk på  (13) for at forlade menuen.







- Du kan deaktivere håndsættets ringevolumen, mens der ringes, ved at trykke på valgmulighedstasten 'Quiet' (Stille).
- Du kan ved at trykke på tasten \* (9) i 3 sekunder deaktivere håndsættets ringer. Symbolet  ses nu på displayet. Der genaktiveres ved igen at trykke på tasten \* (9) i 3 sekunder

## 6.15 Sådan indstilles håndsættets ringemelodi.

Du kan ændre et indkommende opkalds ringemelodi (internt eller eksternt). Der kan vælges mellem 9 ringemelodier (1-9) på enheden. Som standard er den eksterne ringemelodi indstillet på '3' og den interne = '2'.

### 6.15.1 Sådan indstilles ringemelodien for interne eller eksterne opkald (1-9)

- Tryk på valgmulighedstasten under '**Menu**' (13)
- Tryk flere gange på op- eller nedtasten ▲ (3)/▼ (10), indtil der er valgt **Handset**
- Tryk på  (13) for at bekræfte
- Tryk flere gange på op- eller nedtasten ▲ (3)/▼ (10), indtil der er valgt **Ringtone**
- Tryk på  (13) for at bekræfte
- Vælg '**External**' eller '**Internal**' og tryk  (13)
- Den aktuelle volumen vises og kan høres.
- Tryk flere gange på op- eller nedtasten ▲ (3)/▼ (10) for at vælge den ønskede melodi.
- Tryk på '**Save**' (13) for at bekræfte dit valg eller tryk på  (13) for at forlade menuen

## 6.16 Sådan låses tastaturet



Låser du tastaturet, er det umuligt at ringe til et telefonnummer. Du kan kun besvare indkommende opkald.

Symbolet for tastaturlås  ses på displayet.

- Tryk og hold på tasten # (5) i 3 sekunder.
- Nu ses '**Keypad locked**' (tastatur låst) på displayet.
- Tryk på '**Unlock**' (13) efterfulgt af tasten ' #' (5) for at låse tastaturet op igen.

## 6.17 Sådan sættes tasteklik på ON/OFF

Du kan indstille håndsæt til at give et bip hver gang, der trykkes på en tast.

- Tryk på valgmulighedstasten under '**Menu**' (13)
- Tryk flere gange på op- eller nedtasten ▲ (3)/▼ (10), indtil der er valgt **Handset**
- Tryk på  (13) for at bekræfte
- Tryk flere gange på op- eller nedtasten ▲ (3)/▼ (10), indtil der er valgt **Keypad Beep** (tastaturbip)
- Tryk på  (13) for at bekræfte
- Vælges
  - '**ON**': aktiveres tasteklik
  - '**OFF**': deaktiveres tasteklik
- Tryk på '**Save**' (13) for at bekræfte dit valg eller tryk på  (13) for at forlade menuen.

## 6.18 Displaykontrast

For at ændre displaykontrast:

- Tryk på valgmulighedstasten under '**Menu**' (13)
- Tryk flere gange på op- eller nedtasten ▲ (3)/▼ (10), indtil der er valgt **Handset**
- Tryk på  (13) for at bekræfte
- Tryk flere gange på op- eller nedtasten ▲ (3)/▼ (10), indtil der er valgt **Contrast**
- Tryk på  (13) for at bekræfte
- Vælg kontrast med op- eller nedtasten ▲ (3)/▼ (10)
- Tryk på '**Save**' (13) for at bekræfte dit valg eller tryk på  (13) for at forlade menuen.



## 6.19 Sådan ændres håndsættets navn

Du kan ændre det håndsætnavn, der ses på håndsættet i standby (max. 15 bogstaver).

- Tryk på valgmulighedstasten under **'Menu'** (13)
- Tryk flere gange på op- eller nedtasten ▲ (3)/▼ (10), indtil der er valgt **Handset**
- Tryk på  (13) for at bekræfte
- Tryk flere gange på op- eller nedtasten ▲ (3)/▼ (10), indtil der er valgt **'Handset name'**
- Tryk på  (13) for at bekræfte
- Tryk på  (13) for at slette hvert bogstav i navnet og brug det alfanumeriske tastatur til at indtaste det korrekte navn.
- Tryk på **'Save'** (13) for at indstille håndsættets nye navn.

## 6.20 Automatisk svar

Når der er et indkommende opkald, og håndsættet er på baseenheden, tager telefonen automatisk linjen, når det løftes. Denne funktion kan aktiveres eller deaktiveres.

- Tryk på valgmulighedstasten under **'Menu'** (13)
- Tryk flere gange på op- eller nedtasten ▲ (3)/▼ (10), indtil der er valgt **Handset**
- Tryk på  (13) for at bekræfte
- Tryk flere gange på op- eller nedtasten ▲ (3)/▼ (10), indtil der er valgt **Autotalk**
- Tryk på  (13) for at bekræfte
- Vælg **On** eller **Off** ig tryk på **'Save'** (13) for at bekræfte



## 7 Håndsættets standardindstillinger (nulstil håndsæt)

Du kan gendanne alle håndsættets indstillinger, så de igen står på standard, og slette hele telefonbogen, opkaldsloggen, VIP-listen og indtastede genopkald.

### Standardindstillingerne er:

















Valg af baseenhed:	Automtisk valg
Tastebip:	On
Eksternt melodi:	Melodi 3
Intern melodi:	Melodi 2
Ringervolumen:	Volumen 5
Ørehættevolumen:	Volumen 3
Håndfri:	Volumen 3
LCD kontrast:	5
Tidsformat:	24 timer
Håndsæts navn:	Håndsæt
Telefonbog:	Tom
Opkaldslog:	Tom
VIP-liste:	Tom
Genopkaldsliste	Tom
Automatisk svar:	Off

### For at gendanne indstillingerne:

- Tryk på genopkaldstasten  (6) i ca. 10 sekunder, indtil **'Handset reset?'** ses
- Tryk på  (13) for at bekræfte eller  (13) for at stoppe

## 8 Sådan indstilles uret og alarmen

### 8.1 Dato og tid

- Tryk på valgmulighedstasten under **'Menu'** 
- Tryk flere gange på op- eller nedtasten ▲  3 / ▼  , indtil der er valgt **Alarm/Clock**
- Tryk på   for at bekræfte
- Tryk flere gange på op- eller nedtasten ▲  3 / ▼  , indtil der er valgt **Date and time**
- Tryk på   for at bekræfte
- Indtast årstallets sidste 2 cifre og tryk på **'Save'** 
- Indtast måned og tryk på **'Save'** 
- Indtast dag og tryk på **'Save'** 
- Indtast timer og tryk på **'Save'** 
- Indtast minutter og tryk på **'Save'** 















Du skal igen indstille dato og tid, når du slukker for håndsættet eller fjerner batterierne!



Har du nummervisning på din telefonlinje, og udbyderen sender dato og tid, indstilles dit ur automatisk ved et indkommende opkald.

















### 8.2 Timeformat





- Tryk på valgmulighedstasten under **'Menu'** 
- Tryk flere gange på op- eller nedtasten ▲  3 / ▼  , indtil der er valgt **Alarm/Clock**
- Tryk på   for at bekræfte
- Tryk flere gange på op- eller nedtasten ▲  3 / ▼  , indtil der er valgt **Set time format**
- Tryk på   for at bekræfte
- Vælg tidsformat (med 12 eller 24 timer) og tryk på **'Save'** 



### 8.3 Sådan bruges alarmfunktionen

Indstil dato og tidspunkt og brug dit håndsæt til at give dig en påmindelsesalarm. Du kan have forskellige alarmindstillinger til hvert håndsæt, der er registreret til din base. Alarmen ringer kun ved håndsættet, ikke ved baseenheden eller noget andet håndsæt. Er den ene af alarmerne indstillet, ses ikonet for alarmindstilling  i standbytilstand på displayet.

#### 8.3.1 Indstil alarmen

- Tryk på valgmulighedstasten under **'Menu'** 
- Tryk flere gange på op- eller nedtasten ▲  3 / ▼  , indtil der er valgt **Alarm/Clock**
- Tryk på   for at bekræfte
- Tryk flere gange på op- eller nedtasten ▲  3 / ▼  , indtil der er valgt **Set Alarm**
- Tryk på   for at bekræfte
- Tryk flere gange på op- eller nedtasten ▲  3 / ▼   og vælg 1 af de 4 typer indstillinger: **Once** (1 gang), **On Daily** (daglig aktivering), **Mon to Fri** (mandag til fredag) eller **OFF** (deaktiveret). Bekræft med  . Vælger du **Once**, **On Daily** eller **Mon to Fri**, viser displayet:  
**TIME (24hr): (TID 24 timer)**  
07:00



Indtast det tidspunkt, du ønsker, at telefonen skal ringe, og bekræft ved at trykke på **'Save'** . Tryk flere gange på op- eller nedtasten ▲  3 / ▼   og vælg 1 af de 9 alarmmelodier og bekræft ved at trykke på **'Save'** .

- Alarmfunktionen deaktiveres ved at vælge **'Off'** og bekræfte med  .

## 9 Telefonbogen

Med telefonbogen kan du gemme 200 telefonnumre og navne. Du kan indtaste navne med op til 17 bogstaver og numre med op til 24 cifre.



### 9.1 Sådan tilføjes et nummer og navn til telefonbogen

- Tryk på valgmulighedstasten for telefonbog  (13).
- Er der ingen poster gemt i telefonbogens hukommelse, vises **'New Entry'** (ny indtastning). Tryk på  (13) for at tilføje en ny post.





ELLER

- Tryk på **'Option'** (13) og dernæst  (13) for at tilføje en ny post.
- Nu ses **'Name'** på displayet. Indtast navnet med de alfanumeriske taster (4).
- Tryk på **'Save'** (13) og indtast telefonnummeret.
- Tryk på **'Save'** (13) for at gemme posten i telefonbogen eller tryk på **'Esc'** (8) for at stoppe.



### 9.2 Sådan slår du et nummer op i telefonbogen

- Tryk på valgmulighedstasten for telefonbog  (13).
- Indtast det ønskede navns første bogstav via det alfanumeriske tastatur (4).
- Listens første navn med det bogstav ses nu på displayet.
- Tryk flere gange på op- eller nedtasten ▲ (3)/▼ (10) for at bladre til andre numre i telefonbogen.
- Ses det ønskede nummer på displayet, ringes der automatisk til nummeret i det øjeblik, der trykkes på linjetasten  (2).

### 9.3 Sådan ændres et navn eller nummer i telefonbogen

- Tryk på valgmulighedstasten for telefonbog  (13).
- Indtast det ønskede navns første bogstav.
- Listens første navn med det bogstav ses nu på displayet.
- Tryk flere gange på op- eller nedtasten ▲ (3)/▼ (10) for at bladre og vælge den indtastning i telefonbogen.
- Når det ønskede nummer ses på displayet, tryk på **'Option'** (valgmulighed) (13).
- Tryk flere gange på op- eller nedtasten ▲ (3)/▼ (10) og vælg **Edit entry**
- Tryk på  (13) for at bekræfte
- Tryk på  (13) for at slette hvert bogstav i navnet og brug det alfanumeriske tastatur til at indtaste det korrekte navn.
- Tryk på **'Save'** (13).
- Tryk på  (13) for at slette hvert ciffer et efter et og brug tastaturet til at indtaste det korrekte tal.
- Tryk på **'Save'** (13) for at gemme ændringerne.

### 9.4 Sådan slettes et navn og nummer fra telefonbogen

- Når det ønskede nummer ses på displayet, tryk på **'Option'** (valgmulighed) (13).
- Tryk flere gange på op- eller nedtasten ▲ (3)/▼ (10) og vælg **Delete entry**
- Tryk på  (13), når **'Delete entry?'** ses for at bekræfte eller tryk på  (13) for at stoppe.







## 10 VIP-liste

VIP-listen indeholder, som hurtigt kan nås ved at trykke på tasten **VIP** (8). Hver VIP-post kan have sin egen melodi. Du kan kopiere op til 10 poster fra telefonbogen til VIP-listen.







### 10.1 Sådan kopieres telefonbogsposter til VIP-listen

- Tryk på tasten **VIP** (8).
- Er der ingen poster gemt på VIP-listen, vises **'New Entry'** (ny indtastning). Tryk på  (13) for at tilføje en ny post.





ELLER

- Tryk på **'Option'** (13) og dernæst  (13) for at tilføje en ny post.
- Telefonbogens poster vises.
- Indtast det ønskede navns første bogstav via det alfanumeriske tastatur.
- Listens første navn med det bogstav ses nu på displayet.
- Tryk flere gange på op- eller nedtasten  (3)/ (10) for at bladere til andre numre i telefonbogen. Poster, som allerede er gemt på VIP-listen er markerede med ikonet , og de kan ikke kopieres.
- Når det ønskede nummer ses på displayet, tryk på **'Select'** (13).
- Det relevante melodinummer vises. Brug op- eller nedtasten  (3)/ (10) for at vælge en anden melodi (1-9) og tryk på  (13) for at bekræfte.

### 10.2 Sådan ændres ringetonen for en VIP-post

- Tryk på tasten **VIP** (8).
- Tryk på op- eller nedtasten  (3)/ (10), indtil den ønskede post vises
- Tryk på **'Option'** (13) og vælg **'Ringtone'** og dernæst  (13).
- Det relevante melodinummer vises. Brug op- eller nedtasten  (3)/ (10) for at vælge en anden melodi (1-9) og tryk på  (13) for at bekræfte.





### 10.3 Sådan slettes en post fra VIP-listen

- Når det ønskede nummer ses på displayet, tryk på **'Option'** (valgmulighed) (13).
- Tryk flere gange på op- eller nedtasten  (3)/ (10) og vælg **Delete entry**
- Tryk på  (13), når **'Delete entry?'** ses for at bekræfte eller tryk på  (13) for at stoppe.



## 11 Betjening af baseenhed

### 11.1 Sådan indstilles baseenhedens ringevolumen og -melodi.

#### 11.1.1 Indstilling af centralens melodi

- Tryk på -tasten på centralen, indtil den aktuelle melodi afspilles, og telefonsvarer Til/Fra  LED'et blinker.
- Tryk på tasten  eller  gentagne gange, indtil den ønskede melodi høres (1-9). Hvis der ikke trykkes på nogen knapper i 5 sekunder, holder Til/Fra  LED'et op med at blinke, og melodien indstilles.





















#### 11.1.2 Indstilling af centralens ringelydstyrke

- Tryk og hold -tasten på centralen. Den aktuelle melodi vil blive afspillet, og telefonsvarer Til/Fra  LED'et vil blinke.

- Tryk på tasten « eller » gentagne gange, indtil den ønskede lydstyrke høres (0-5). Hvis der ikke trykkes på nogen knapper i 5 sekunder, holder Til/Fra  LED'et op med at blinke, og lydstyrken indstilles.

## 11.2 Tasten R (flash)

















Tryk på Flash-tasten 'R'  for at benytte bestemte tjenester på din eksterne linje, f.eks. "call waiting" - dvs. banke på (hvis dit telefonselskab tilbyder denne funktion); eller for at overføre opkald, hvis bruger en telefoncentral (PABX). Flash-tasten 'R' er en kort afbrydelse af linjen. Du kan indstille flash-tiden til 100 ms eller 250 ms. Den er som standard indstillet på 100 ms! Men kan dog ændres, hvis dit system kræver en længere flash.tid:

- Tryk på valgmulighedstasten under '**Menu**' .
- Tryk flere gange på op- eller nedtasten   /  , indtil der er valgt '**Base settings**'
- Tryk på   for at bekræfte
- Tryk flere gange på op- eller nedtasten   /  , indtil der er valgt **Recall**
- Tryk på   for at bekræfte
- Tryk flere gange på op- eller nedtasten   /   for at vælge den ønskede flash-tid.
  - **Lang** = 250 ms
  - **Kort** = 100 ms
- Tryk på '**Save**'  for at bekræfte dit valg eller tryk på   for at forlade menuen

## 11.3 Sådan ændres PIN-koden (systemet PIN-kode)

Bestemte funktioner er kun tilgængelige, hvis du kender baseenhedens PIN-kode.

PIN-koden har 4 cifre. PIN-kodens standardindstilling er '0000'. Ønsker du at ændre den PIN-kode, der er standard, og indstille din egen hemmelige kode, gøres det på følgende måde:



















- Tryk på valgmulighedstasten under '**Menu**' .
- Tryk flere gange på op- eller nedtasten   /  , indtil der er valgt '**Base settings**'
- Tryk på   for at bekræfte
- Tryk flere gange på op- eller nedtasten   /  , indtil der er valgt '**System Pin**'
- Tryk på   og indtast den gamle PIN-kode.
- Tryk på '**Save**' . Indtastes den forkerte PIN-kode, ses '**Incorrect pin**' (forkert Pin-kode). Indtastes den korrekte PIN-kode, anmoder telefonen om indtastning af den nye PIN-kode. Indtast systemets nye PIN-kode og tryk på '**Save**' .
- Indtast igen systemets nye PIN-kode for at bekræfte den og tryk på '**Save**' .

## 11.4 Sådan indstilles opkaldstilstanden

Der kan anvendes 2 typer opkaldstilstand på telefonlinjen:

- DTMF/Tone-opkald (den mest almindelige type)
- Pulsopkald (til ældre installationer)

For at ændre opkaldstilstand:

- Tryk på valgmulighedstasten under '**Menu**' .
- Tryk flere gange på op- eller nedtasten   /  , indtil der er valgt '**Base settings**'
- Tryk på   for at bekræfte
- Tryk flere gange på op- eller nedtasten   /  , indtil der er valgt '**Dial mode**'
- Tryk på   og vælg opkaldstilstand med op- og nedtasterne   /   og tryk på '**Save**'  for at bekræfte.



## 12 Ekstra håndsæt og baseenheder





Der kan tilmeldes op til 4 håndsæt til 1 baseenhed. Hvert håndsæt kan registrere op til 4 basestationer, og brugeren kan vælge den baseenhed, vedkommende ønsker at bruge.

### 12.1 Sådan tilføjes et nyt håndsæt



**Dette er kun påkrævet, når du har afregistreret et håndsæt, eller når du har købt et nyt**

Hold tasten til håndsætsøgning  ⑮ på baseenheden trykket ned i 10 sekunder, indtil indikatoren Line/Handset  ⑭ på baseenheden begynder at blinke hurtigt. Indikatoren Line/Handset  ⑭ blinker hurtigt i 3 minutter. Baseenheden er i disse 3 minutter i tilmeldingstilstand, og du skal gøre følgende for at tilmelde håndsættet:

- Tryk på valgmulighedstasten under 'Menu' ⑬.
- Tryk flere gange på op- eller nedtasten ▲ ③/▼ ⑩, indtil der er valgt **Registration**
- Tryk på  ⑬ for at bekræfte
- Vælg 'Register' og tryk på  ⑬.
- Vælg en baseenhed (1-4) med op- og nedtasterne ▲ ③/▼ ⑩ og tryk  ⑬.
- Indtast systemets PIN-kode (baseenheds PIN-kode) og tryk  ⑬.
- Håndsættet søger nu efter baseenheden og registreres, når den findes. Standby-skærmen vises, når registreringen er lykkedes, samt håndsættets navn og nummer.







**Hvert håndsæt kan tilmeldes 4 forskellige DECT baseenheder. Hver baseenhed er tildelt et nummer fra 1 til 4 i håndsættet. Du kan tilmelde et basenhedsnummer, når et nyt håndsæt tilmeldes. Det er bedst at bruge '1'**

### 12.2 Sådan fjernes et håndsæt

Det er muligt at annullere et håndsæts tilmelding til en baseenhed. Det bør du gøre, hvis et håndsæt er beskadiget og er blevet erstattet med et nyt.



**Du kan kun annullere et andet håndsæts tilmelding, ikke det håndsæt, du bruger til at fjerne det med.**

- Tryk på valgmulighedstasten under 'Menu' ⑬
- Tryk flere gange på op- eller nedtasten ▲ ③/▼ ⑩, indtil der er valgt **Registration**
- Tryk på  ⑬ for at bekræfte
- Vælg 'De-registered' og tryk  ⑬.
- Indtast systemets PIN-kode (baseenheds PIN-kode) og tryk  ⑬.
- Vælg et håndsæt, du ønsker at fjerne, ved at trykke på nummertasterne (1-4)
- Tryk på  ⑬ for at fjerne.

### 12.3 Sådan vælges en baseenhed

Er dit håndsæt tilmeldt flere baseenhedsstationer (max. 4), skal du vælge en baseenhed, fordi håndsættet kun kan kommunikere med 1 baseenhed ad gangen. Der er 2 muligheder:



### **12.3.1 Automatisk valg**

Indstiller du håndsættet på 'automatic selection', vælger håndsættet automatisk den nærmeste baseenhed, der er i standby.

- Tryk på valgmulighedstasten under '**Menu**' (13).
- Tryk flere gange på op- eller nedtasten ▲ (3) / ▼ (10), indtil der er valgt **Handset**
- Tryk på  (13) for at bekræfte
- Tryk flere gange på op- eller nedtasten ▲ (3) / ▼ (10), indtil der er valgt '**Select Base**'
- Tryk på  (13) for at bekræfte
- Vælg '**Auto**' og tryk på  (13) for at bekræfte.

### **12.3.2 Manuelt valg**

Indstiller du håndsættet på 'manual selection', vælger håndsættet den baseenhed, du har indstillet.

- Tryk på valgmulighedstasten under '**Menu**' (13).
- Tryk flere gange på op- eller nedtasten ▲ (3) / ▼ (10), indtil der er valgt **Handset**
- Tryk på  (13) for at bekræfte
- Tryk flere gange på op- eller nedtasten ▲ (3) / ▼ (10), indtil der er valgt '**Select Base**'
- Tryk på  (13) for at bekræfte
- Vælg '**Manual**' og tryk på  (13) for at bekræfte.
- Vælg basenheden med op- og nedtasten ▲ (3) / ▼ (10) og tryk på '**Save**' (13).



**Inden du vælger en baseenhed, skal håndsættet først være tilmeldt den baseenhed.**

## **12.4 Sådan bruges flere håndsæt**





**Disse funktioner er kun mulige, når der er tilmeldt mere end 1 håndsæt til baseenheden.**



### **12.4.1 Sådan ringes der til et andet håndsæt**

- Tryk på tasten **INT** (12).
- Nu ses '**Handset**' (tastatur låst) på displayet.
- Ring til det ønskede håndsæts nummer.
- Tryk på linjetasten  (2) for at lægge på igen, når samtalen er afsluttet.

### **12.4.2 Sådan modtages et internt opkald**



- Nu ses ikonet for internt opkald  og nummeret på det håndsæt, der ringer op, på displayet.
- Tryk på linjetasten  (2) for at acceptere det interne opkald.

ELLER

- Løft håndsættet fra baseenheden (hvis muligheden automatisk svar er aktiv, se §6.20 "Automatisk svar")
- Under opkaldet ses den kaldendes nummer og symbolet  på displayet.
- Tryk på linjetasten  (2) for at lægge på igen, når samtalen er afsluttet.

### **12.4.3 Sådan modtages et eksternt opkald i løbet af et internt opkald**

Modtager du et eksternt opkald, mens du taler i et internt opkald, hører du en banke på-tone (dobbel bip) på begge håndsæt, der anvendes til et internt opkald.



- Tryk 2 gange på linjetasten  ② for at acceptere det eksterne opkald.
- Tryk på linjetasten  ② for at lægge på igen, når samtalen er afsluttet.

### **12.4.4 Sådan omstilles et opkald til et andet håndsæt**

- Du har et eksternt opkald på linjen.
- Tryk på tasten INT ⑫. Nu ses 'Handset\_' på displayet.
- Ring til det ønskede håndsæts nummer, hvortil du ønsker at omstille opkaldet.
- Løftes det håndsæt, du ringer til, kan du have en intern samtale. Tryk på linjetasten  ② og det eksterne opkald omstilles.
- Svarer det håndsæt, du ringede til, ikke, tryk på valgmulighedstasten 'END' ⑬, så du igen kan tale med den, der ringer udefra.

### **12.4.5 Mødetelefon (2 interne håndsæt og 1 eksternt opkald)**

Du kan have en telefonsamtale med 1 internt og 1 eksternt opkald samtidigt.



- Mens du taler med den, der ringer eksternt, tryk på tasten INT ⑫. Den interne linje sættes i venteposition, og ikonet  ses på displayet.
- Ring til nummeret på det håndsæt, du gerne vil have med i opkaldet. Du kan skifte mellem intern og ekstern linje ved at trykke på tasten INT ⑫. Det 2. håndsæt sættes i venteposition, mens du taler via den eksterne linje, og ikonet  ses på displayet.
- Når først det håndsæt, der ringes til, svarer, tryk på tasten 'Conf.' ⑬.
- Du er nu tilsluttet 1 eksternt og 1 internt nummer (mødetelefon).

## **13 Nummerviser ID/CLIP**





**Denne tjeneste fungerer kun, når du er tilmeldt nummervisning - Caller ID/Clip. Kontakt telefonselskabet for at få flere oplysninger.**

Når du modtager et opkald, ses telefonnummeret på den, der ringer, samt dato og tidspunkt på håndsættets display. Er navnet indprogrammeret i telefonbogen, ses det navn, der står der!

Telefonen kan gemme 30 opkald på en opkaldsliste, der kan studeres senere. Når hukommelsen er fuld, erstatter de nye opkald automatisk de ældste opkald i hukommelsen. Symbolet  blinker på displayet, hvis der er ubesvarede opkald på opkaldslisten. Er opkaldslisten tom, og du trykker på optasten  ③, ses 'Call list empty' (opkaldslisten er tom).

Du kan se et indkommende opkalds informationer:

- Tryk på optasten  ③. Navnet på den, der ringer, ses på den første linje (hvis det sendes af netværket eller står i telefonbogen) Telefonnummeret på den, der ringer, står på den 2. linje og dato og tidspunkt på den 3. linje. Ved 3. linjes slutning ser du også en markering af følgende:
  -  Ulæst eller ubesvaret opkald
  -  Læst eller besvaret opkald

## 13.1 Opkaldslisten

De modtagne opkald gemmes på opkaldslisten (max. 30 numre).

- Tryk kortvarigt på optasten ▲ ③ for at se de seneste opkald.
- Navnet på den, der har ringet sidst, ses på displayet. Er det et hemmeligt nummer, ses 'NO NAME' på 1. linje.
- Dato og tidspunkt er knyttet til hvert opkald.
- Tryk på optasten ▲ ③ for at blandre i andre numre på listen.



- Trykkes der hverken på op- eller nedtasten ▲ ③/▼ ⑩ i 15 sekunder, vender telefonen tilbage til standby-tilstanden.
- Efter et opkald er modtager, forbliver nummeret på den, der ringede, på displayet i 15 sekunder efter den sidste ringetone.
- Nummervisning er ikke mulig, mens du taler på linjen, og der kommer et 2. opkald.

## 13.2 Sådan ringes der til et nummer fra opkaldslisten

- Tryk på optasten ▲ ③ for at gå ind i opkaldslisten
- Tryk på optasten ▲ ③ for at se efter det ønskede nummer
- Så snart nummeret ses på displayet, tryk på linjetasten  ②, og der ringes automatisk til nummeret.

## 13.3 Sådan gemmes et nummer fra opkaldslisten i telefonbogen

- Tryk på optasten ▲ ③ for at gå ind i opkaldslisten
- Tryk på optasten ▲ ③ for at se efter det ønskede nummer
- Tryk på 'Option' ⑬.
- Tryk flere gange på op- eller nedtasten ▲ ③/▼ ⑩, indtil der er valgt 'Save number'
- Tryk på  ⑬ for at bekræfte
- Navnet vises, hvis netværket sendte det. Du kan redigere eller tilføje et navn, inden det gemmes.
- Tryk på 'Save' ⑬ og gå til telefonnummeret. Rediger nummeret, hvis det er påkrævet, og tryk igen på 'Save' ⑬ for at gemme posten i telefonbogen
- Telefonen vender nu tilbage til opkaldslisten.

## 13.4 Sådan slettes numre fra opkaldslisten

### 13.4.1 Sådan slettes 1 nummer

- Tryk på optasten ▲ ③ for at gå ind i opkaldslisten
- Tryk på optasten ▲ ③ for at se efter det ønskede nummer
- Tryk på 'Option' ⑬.
- Tryk flere gange på op- eller nedtasten ▲ ③/▼ ⑩, indtil der er valgt 'Delete call'
- Tryk på  ⑬ for at bekræfte
- Opkaldet slettes, og det næste opkald ses på displayet.

### 13.4.2 Slet alle numre

- Tryk på optasten ▲ ③ for at gå ind i opkaldslisten
- Tryk på 'Option' ⑬.
- Tryk flere gange på op- eller nedtasten ▲ ③/▼ ⑩, indtil der er valgt 'Delete all calls'
- Tryk på  ⑬ for at bekræfte
- Alle opkald slettes.

## 14 Telefonsvarerindikator

Denne funktion fungerer kun, hvis du har tjenesten telefonsvarer eller telefonpost, og hvis netværket sender denne markering med informationer om nummervisning (CLIP)! Når du modtager en ny meddelelse i dit telefonsvarersystem, ses ikonet ☒ på displayet. Så snart du har hørt dine meddelelser, forsvinder ikonet ☒ igen.

## 15 Telefonsvarer

Cocoon 951 har en indbygget, digital telefonsvarer med en indspilningskapacitet på 9 minutter. Telefonsvareren kan fjernbetjenes og giver mulighed for at indtale to udgående beskeder (OGM 1 og OGM 2) (maksimalt 2 minutter).

Der er to muligheder:

- Når OGM 1 anvendes, kan den der ringer op, indtale en besked
- Når OGM 2 anvendes, afspilles kun det indtalte svar, uden at den, der har ringet op, kan indtale en besked

Den maks. indtalingstid for hver indkommende besked = 3 min.

En intern stemme vil meddele forskellig information som dato og klokkeslæt for opkaldet, samt indstillinger som VIP-kode og ringetoner. Det sprog, den interne stemme anvender, er angivet på emballagen!

### 15.1 Indstilling af sproget for den interne voice prompt

Der kan vælges mellem 3 forskellige voice prompt sprog på kontakten i baseenhedens bund. Indstil venligst kontakten på det ønskede sprog og tryk på afspilningstasten ► for at bekræfte sprogingstillingen.

### 15.2 LED-display

LED-indikatoren for en ny besked ☒/☒ blinker, hvis der er modtaget nye beskeder. Antallet af blink mellem hver lang pause angiver, hvor mange nye meddelelser, der er indtalt.

Hvis telefonsvareren er slået fra, lyser LED-indikatoren for TIL/FRA ☒/☒ ikke.

LED-indikator for HUKOMMELSE FULD bliver tændt, når den interne hukommelse er fuld, og der ikke kan indtales nye meddelelser.

### 15.3 Tastefunktioner på telefonsvarer



Tast	Standby-tilstand		Under indtaling af besked afspilning
	Tryk kort på tasten	tryk på tasten i 2 sekunder	
1 ◀◀ ☒	Afspil OGM	Indspil OGM	Gå til foregående besked
2 ▶▶	Afspilning af beskeder	Ingen	Pause
3 ☒ ▶▶	Ingen	Indspil memo	Spring over besked
4 ◀◀ ◀	Indstil lydstyrke tale + ring	Ingen	Indstil lydstyrke
5 ☒/■	Vælg OGM	Tænd/sluk	Stop
6 ☒	Afspil VIP-kode	Indstil VIP-kode	Ingen
7 ◀◀••	Aktuelt antal ring	Indstil antal ring	Ingen
8 ☒	Afspilningstid	Indstil dato/klokkeslæt	Ingen
9 ✕	Ingen	Slet alle meddelelser	Slet meddelelse eller slet OGM

## 15.4 Svarbeskeder

Der kan indtales to svarbeskeder på hver 2 minutter (OGM1 og OGM2).

- Svarbesked 1 til svarfunktionen og mulighed for den person, der har ringet op, for at indtale en besked.
- Svarbesked 2 til svarfunktionen uden mulighed for den person, der har ringet op, for at indtale en besked på telefonsvareren.

### 15.4.1 Indspilning af svarbeskeder (OGM 1 eller OGM 2)

- Tryk på /■ -tasten for at vælge OGM.
- En stemme vil afspille den indspillede OGM
- Tryk på  -tasten i to sekunder
- Indtal svarbeskeden efter bip-lyden
- Tryk på stop ■-tasten for at stoppe indspilningen.

**Bemærk:** Indspilningen må ikke overstige 2 minutter. Hvis der ikke indtales en svarbesked, vil den i forvejen indspillede besked blive brugt.

### 15.4.2 Afspilning af svarbeskeden

Den nu indtalte besked kontrolleres på følgende måde:

- Tryk på tasten .

**Bemærk:** Afspilning af velkomsthilsnen stoppes ved et kort tryk på stop ■-tasten.

### 15.4.3 Vælg svarbesked

- Tryk på /■-tasten for at skifte mellem de to svarbeskeder.
- Den interne stemme bekræfter den indstillede svarbesked.

**Bemærkninger:**



Det er kun muligt at vælge en svarbesked, hvis telefonsvareren er tændt.

Hvis hukommelsen er fuld, kan kun svarbesked 2 vælges (kun svar uden indtaling af meddelelser)

### 15.4.4 Sletning af svarbeskeden

Hvis du sletter svarbeskeden, vil standardbeskeden "Ring venligst senere" blive afspillet.



Svarbeskeden slettes på følgende måde:

- Vælg den ønskede svarbesked ved at trykke på /■-tasten.
- Tryk på  tasten for at afspille svarbeskeden.
- Hold  tasten nede, mens OGM afspilles.

## 15.5 Sådan slås telefonsvareren TIL/FRA

Hvis telefonsvareren er tændt, vil LED-indikatoren lyse, og telefonsvareren

vil automatisk besvare opkaldet efter et antal ringetoner (Se "Indstilling af antal ring").

- Tryk på  tasten i 2 sekunder for at tænde for telefonsvareren. En stemme bekræfter indstillingen og fortæller, hvilken svarbesked der er aktiv (OGM 1 eller OGM 2).
- Tryk på  tasten i 2 sekunder for at slukke for telefonsvareren. En stemme bekræfter indstillingen.

**Bemærk:** Selv hvis telefonsvareren er slået fra, vil maskinen automatisk besvare opkaldet efter 10 ring for at muliggøre fjernbetjening (se 8.16 Fjernbetjening)

## 15.6 Indstilling af antal ring

Det antal ring, efter hvilke telefonsvareren kan indstilles fra 2 – 9 og TS (økonomi-indstilling). Standardindstillingen er 3 ring. I økonomi-indstillingen vil maskinen svare efter 5 ring, hvis der ikke er nye meddelelser, og efter 2 ring, hvis der er nye meddelelser. Hvis der ikke er nogen nye meddelelser, og du ringer til din telefonsvarer for at fjernkontrollere dine meddelelser (se 8.16 Fjernbetjening), kan du afbryde forbindelsen efter det andet ring. Du behøver ikke at betale for opkaldet, og du ved, at du ikke har nogen nye meddelelser.

- Tryk kort på  $\Delta \bullet$  tasten. En stemme vil fortælle det aktuelle antal ring.
- Tryk på  $\Delta \bullet$  tasten i 2 sekunder for at indstille antal ringetoner.
- Tryk på  $\ll$  eller  $\gg$  tasten for at ændre det aktuelle antal ring.
- Bekræft indstillingen ved at trykke på  $\Delta \bullet$  tasten. Den aktuelle indstilling af ringetoner bekræftes af den interne stemme.

### Bemærkninger:

- Hvis du ikke trykker på nogen tast i 3 sekunder, vil maskinen køre tilbage til telefonsvarerens menu uden at ændre indstillingerne.

## 15.7 Kontrol af antal ring

- Tryk kort på  $\Delta \bullet$  tasten.
- Den interne stemme vil fortælle antal indstillede ring.

## 15.8 Indstilling af dato og klokkeslæt

Indstilling af dato og klokkeslæt på telefonsvareren sker uafhængigt af selve telefonen. Dato og klokkeslæt for hvert opkald registreres og meddeles under afspilningen. Timeformatet afhænger af det sprog, den interne stemme anvender, f.eks. anvendes ved engelsk 12-timers format og ved tysk 24-timers format.

Indstilling af dato og klokkeslæt:

- Hold  $\odot$ -tasten nede i 2 sekunder.
- Den interne stemme vil bede dig indstille datoen.
- Tryk et par gange på tasten  $\ll$  eller  $\gg$  for at indstille datoen. Den interne stemme meddeler de aktuelle indstillinger.
- Tryk på  $\odot$  tasten for at bekræfte datoen.
- Den interne stemme vil bede dig indstille timen.
- Tryk et par gange på tasten  $\ll$  eller  $\gg$  for at indstille timen.
- Tryk på  $\odot$  tasten for at bekræfte timen.
- Den interne stemme vil bede dig indstille minutterne.
- Tryk et par gange på tasten  $\ll$  eller  $\gg$  for at indstille minutterne.
- Tryk på  $\odot$  tasten for at bekræfte minutterne.

Hele indstillingen for dato og klokkeslæt gentages derefter for at bekræfte.

### Bemærkninger:

- Hvis du ikke trykker på nogen tast i 8 sekunder, gemmes den tidligere indstilling for dato/klokkeslæt, og telefonsvareren forlader automatisk funktionen for indstilling af dato/klokkeslæt.
- Når du bruger telefonsvareren første gang og endnu ikke har indstillet dato/klokkeslæt, indspilles ingen registrering af dato/klokkeslæt for modtagne meddelelser.
- Hvis der sker en strømafbrydelse i baseenheden, skal dato/klokkeslæt indlæses igen.











## 15.9 Kontrol af dato/klokkeslæt

- Tryk på  tasten for at få meddelt dato/klokkeslæt. Den interne stemme vil meddele den aktuelle indstilling for dato/klokkeslæt.

## 15.10 Programmering af VIP-koden

VIP-koden er en kode på 3 tegn, der bruges til at fjernbetjene telefonsvareren (se "15.16 Fjernbetjening"). VIP-koden er indstillet på "321" som standard.

### 15.10.1 Ændring af VIP-koden

- Hold -tasten nede i 2 sekunder for at ændre VIP-koden.
- Den interne stemme beder dig indstille VIP-koden og siger det første tal.
- Tryk et par gange på tasten  eller  for at indstille det første tal i VIP-koden.
- Tryk på  tasten for at bekræfte det første tal. Den interne stemme siger det aktuelt indstillede andet tal i VIP-koden.
- Tryk et par gange tasten  eller  for at indstille det andet tal i VIP-koden.
- Tryk på  tasten for at bekræfte det andet tal. Den interne stemme siger det aktuelt indstillede tredje tal i VIP-koden.
- Tryk et par gange på tasten  eller  for at indstille det tredje tal i VIP-koden.
- Tryk på  tasten for at bekræfte VIP-koden. Der høres en lang bip-lyd. Den interne stemme siger den nye VIP-kode for at bekræfte den.

**Bemærk: Hvis du ikke trykker på nogen tast i 8 sekunder, gemmes den hidtidige VIP-kode, og telefonsvareren forlader automatisk funktionen for indstilling af VIP-koden.**

### 15.10.2 Kontrol af VIP-koden

- Tryk på  tasten for at afspille VIP-koden. Den interne stemme siger den aktuelle VIP-kode.

## 15.11 Betjening



Hvis der er modtaget et opkald, og telefonsvareren er tændt, vil den automatisk besvare opkaldet efter det indstillede antal ring. Hvis

- svarbesked 1 er valgt, vil den blive afspillet. Efter svarbeskeden høres en bip-lyd, og den, der har ringet op, kan indtale en besked (på maks. 3 minutter).
- svarbesked 2 er valgt, vil den blive afspillet. Efter bip-lyden vil forbindelsen automatisk blive afbrudt. Den person, der har ringet op, har ikke mulighed for at indtale en besked.

**Bemærk: Hvis der ikke bliver sagt noget i 8 sekunder, efter at maskinen har besvaret opkaldet, vil forbindelsen automatisk blive afbrudt.**

## 15.12 Indtaling af et memo

Der er muligt at indtale memoer ved hjælp af Cocoon 951. Disse memoer betragtes som indkommende meddelelser, der kan aflyttes senere af brugeren. Den maksimale indspilningstid for et memo er 2 minutter.

- Tryk på  tasten i 2 sekunder. Indtal dit memo efter bip-lyden.
- Tryk på stop -tasten for at stoppe indspilningen.

## 15.13 Afspilning af indkommende meddelelser og memoer

- Tryk på ► tasten for at afspille meddelelserne og memoerne.
- En intern besked fortæller dig, hvor mange meddelelser der er (totalt), og hvor mange nye (ikke aflyttede) meddelelser der er.
- Meddelelserne afspilles én ad gangen. Hvis der er nye meddelelser, vil kun de nye meddelelser (dem der ikke er aflyttet) blive spillet.
- Den interne stemme fortæller for hver meddelelse dato og klokkeslæt for optagelse af meddelelsen.
- Under afspilning kan du gøre følgende:
  - flytte til begyndelsen af den aktuelle meddelelse ved at trykke én gang på ◀ tasten.
  - flytte til den foregående meddelelse ved at trykke to gange på ◀ tasten.
  - stoppe afspilningen ved at trykke på ■ tasten.
  - afbryde afspilningen ved at trykke på pausetasten ►► . Tryk igen på pausetasten ►► for at genstarte afspilningen.
  - flytte til den næste meddelelse ved at trykke på ►► tasten.

## 15.14 Sletning af meddelelser

### 15.14.1 Sletning af meddelelser én ad gangen under afspilningen

Start afspilningen af meddelelserne som forklaret ovenfor.

- Når afspilning af den meddelelse, der skal slettes, begynder, trykkes på slette-× tasten i 2 sekunder.
- Under sletningen vil den interne stemme fortælle dig, at meddelelsen er ved at blive slettet.
- Telefonsvareren vil begynde at afspille den næste besked.

### 15.14.2 Sletning af alle meddelelser

Det er også muligt at slette alle afspillede beskeder på én gang. Herved slettes kun beskeder, der allerede er afspillet. Nye meddelelser bliver ikke slettet.

- Tryk på slette- × tasten i 2 sekunder.
- Den interne stemme bekræfter, at meddelelserne er slettet ved at sige, hvor mange nye (ikke afspillede) meddelelser, der er.

## 15.15 Hukommelse fuld

Hvis hukommelsen er fuld, vil LED-indikatoren for HUKOMMELSE FULD blinke. Hvis telefonsvareren er tændt, og der kommer et opkald ind, vil den automatisk afspille OGM 2 (telefonsvarer-funktion

uden indspilning af besked fra den person, der har ringet op).

Når meddelelserne aflyttes, vil den interne stemme fortælle, at hukommelsen er fuld, og derefter afspille meddelelserne.

- Slet alle meddelelser efter at have hørt dem.
- Der er igen ledig hukommelse.

## 15.16 Fjernbetjening

Telefonsvareren kan kun fjernbetjenes ved hjælp af en toneopkaldstelefon (DTMF tonevalgssystem).

- Ring til din telefonsvarer.
- Telefonsvareren besvarer opkaldet, og du hører svarbeskeden og en bip-lyd.
- Efter bip-lyden kan du langsomt taste VIP-koden (standard: 321).
- Du vil høre to korte bip-lyde som bekræftelse.
- Indtast de næste koder for at bruge den ønskede funktion:

### **a) Afspilning af meddelelser**

- Tryk på '2' (aflyt meddelelser). Telefonsvareren afspiller beskederne.

Under afspilningen har du følgende muligheder:

- Tryk på '2' for at stoppe afspilningen.
- Tryk på '2' for at genstarte afspilningen.
- Tryk på '3' for at gå videre til næste meddelelse.
- Tryk på '1 1' for at flytte til den foregående meddelelse.
- Tryk på '1' for at gentage den aktuelle meddelelse.
- Tryk på '6' for at stoppe afspilningen.
- Tryk på '7' for at slette den aktuelle meddelelse.

### **b) Sletning af alle gamle meddelelser**

Efter at have lyttet til alle meddelelser, trykkes "0" for at slette alle meddelelser.

### **c) Afspilning af svarbesked**

- Tryk på '4' for at afspille den aktuelle svarbesked.

### **d) Indspilning af svarbesked**

- Tryk på '9' for at vælge OGM 1 eller OGM 2.
- Tryk på '5' for at starte indspilningen.
- En bip-lyd angiver, at du kan starte indspilningen.
- Indtal din besked.
- Tryk på '6' for at stoppe indspilningen.

**Bemærk: Indspilningen vil blive afbrudt automatisk efter 2 minutter.**

### **e) Sådan slås telefonsvareren TIL/FRA**

- Tryk på tasten '9' for at tænde for telefonsvareren.
- Tryk på tasten '8' for at slukke for telefonsvareren.

### **f) Afslutning af fjernbetjeningen**

Tryk på '6', hvis du ønsker at afslutte fjernbetjeningen.

## 15.17 Sådan slås telefonsvareren til ved hjælp af fjernbetjeningen

Hvis telefonsvareren er slået fra, kan du slå den til ved fjernbetjening.

- Ring til din telefonsvarer.
- Telefonsvareren vil automatisk besvare opkaldet efter 10 ring og afspille svarbesked 2.
- Indtast langsomt VIP-koden (standard: 321) under afspilning af beskeden.
- Tryk på tasten '9'.
- Den interne stemme vil sige, at telefonsvareren er blevet tændt.
- Tryk på '6' for at stoppe handlingen.

## 16 Menuoversigt

Level 1	Level 2	Level 3	Level 4	Level 5	Level 6	Level 7	Level 8
Menu	Håndset	Ringtone	Ekstern	Melodi 1-9			
			Melodi	Melodi 1-9			
		Ringstyrke	Fra				
			Volume 1-5				
		Håndset navn					
		Tastatur lyd	On				
			Fra				
		Kontrast	Level 1-8				
		Autotalk	Til				
			Fra				
		Vælg base	Auto				
			Manuel	Base 1-4			
		Sprog	Deutsch				
			English				
			Español				
			Nederlands				
			Français				
	Base indstil.	Opkalds type	Tone				
			Puls				
		Genkald	Kort				
			Lang				
		System PIN	Gammel kode	Ny kode	Igen		
	Alarm/Tid	Alarmtid					
		Dato & Tid	År	Måned	Dag	Time	Minut
		Tidsformat	24 t				
			12 t				
	Registrering	Registrer	Vælg base				
		Afregistrering	System PIN :				
	Sluk						

## 17 Fejlfinding

Symptom	Mulig årsag	Løsning
Intet display	Batterierne er ikke opladt	Kontroller placeringen af batterierne Genoplad batterierne
	Håndsæt er deaktiveret - OFF	Aktiver håndsettet - ON
Ingen tone	Telefonledning er dårligt tilsluttet	Kontroller telefonens ledningstilslutning
	Linjen er optaget af et andet håndsett	Vent, indtil det andet håndsett lægger på
Ikonet $\gamma$ blinker	Håndsettet er uden for område	Bring håndsettet tættere på baseenheden
	Baseenheden får ingen strømforsyning	Kontroller el-ledningen til baseenheden
	Håndsettet er ikke registreret til baseenheden	Registrer håndsettet til baseenheden
Baseenhed eller håndsett ringer ikke	Ringevolumen er nul eller svagt	Juster ringevolumen

Tonen er god, men der er ingen kommunikation	Opkaldstilstanden er forkert	Indstil opkaldstilstanden (puls/ tone)
Telefonen reagerer ikke, når der trykkes tasterne	Manipulationsfejl	Tag batterierne ud og sæt dem tilbage på plads
	Tastaturlås aktiveret - ON	Deaktiver tastaturlåsen - OFF
Tasten Flash (R) fungerer ikke	Forkert Flash-tid	Korriger indstillingen af flash-tid

## 18 Tekniske kendetegn

Standard:	<b>DECT</b> (dvs. <b>D</b> igital <b>E</b> nhanced <b>C</b> ordless <b>T</b> elecommunications) <b>GAP</b> (dvs. <b>G</b> eneric <b>A</b> ccess <b>P</b> rofile )
Frekvensområde:	1880 MHz til 1900 MHz
Antal kanaler:	120 duplex-kanaler
Modulation:	GFSK
Talekodning:	32 kbit/s
Emissionseffekt:	10 mW (gennemsnitlig effekt pr. kanal)
Område:	300 m udendøre /50 m max. indendøre
Baseenheds strømforsyning:	Ind: 230 VAC / 50 Hz Ud: 6 VDC / 400 mA
Håndsætsbatterier:	2 genopladelige batterier AAA, NiMH
Håndsæts standbytid:	110 timer i standby
Håndsæts taletid:	12 timer
Opladningstid:	16 timer
Normal driftstilstand:	+5 ÅC til +45 ÅC
Opkaldstilstand:	Puls / Tone
Flash-tid:	100 eller 250 ms
Dimensioner:	Basestation: 128 x 140 x 58 mm Håndsæt: 140 x 53 x 31 mm Oplader: 80 x 78 x 32 mm
Vægt:	Baseenhed inklusive strømforsyning: 438 g Håndsæt med 2 batterier: 115g Oplader inklusive strømforsyning: 153g

## 19 Garanti

### 19.1 Garantiperiode

Ucom-enhederne har 36 måneders garanti. Garantiperioden starter på den dag, den nye enhed købes. Garantien på batterierne er begrænset til 6 måneder efter købet. Garantien dækker ikke forbrugsvarer eller defekter med ubetydelig indvirkning på udstyrets drift eller værdi.

Garantien skal dokumenteres ved at præsentere den originale købskvittering, hvorpå købsdatoen og enheden-modellen er anført.

### 19.2 Garantians håndtering

En defekt enhed skal returneres til et Ucom servicecenter vedlagt en gyldig købskvittering. Udvikler enheden er fejl i løbet af garantiperioden, vil Ucom eller dets officielt udnævnte servicecenter gratis reparere eventuelle defekter, der skyldes materiale- eller produktionsfejl. Ucom vil efter eget skøn indfri garantiens forpligtelse ved enten at reparere eller udskifte de defekte enheder eller dele af defekte enheder. Farve og model kan være en anden end den oprindeligt købte enhed, hvis der sker en udskiftning.

Den første købsdato sættes som garantiperiodens startpunkt. Garantiperioden forlænges ikke, såfremt enheden udskiftes eller repareres af Ucom eller de udnævnte servicecentre.

### 19.3 Undtagelser fra garantien

Skader eller defekter, der skyldes forkert behandling eller betjening samt skader, der skyldes brug af uoriginale dele eller tilbehør, som Ucom ikke har anbefalet, dækkes ikke af garantien. Ucom trådløse telefoner er kun udformede til at fungere med genopladelige batterier.

Garantien dækker ikke skader, der skyldes brug af batterier, der ikke er genopladelige.

Garantien dækker ikke skader, der skyldes ydre faktorer, f.eks. lynnedslag, vand og ild, og heller ikke transportskader.

Der gives ingen garanti, hvis enhedernes serienummer er blevet ændret, fjernet eller gjort ulæseligt.

Ethvert garantikrav bortfalder, hvis enheden er blevet repareret, ændret eller modificeret af køberen eller af ukvalificerede, ikke officielt udnævnte Ucom servicecentre.

## 20 Serviceadresse og support

Vær venlig at se på det ekstra papir (Serviceadresse og supportnumre) eller [www.ucom.be](http://www.ucom.be).

## 21 Overensstemmelses- og fabrikationserklæring

Topcom Europe Nv.

Grauwmeer 17, 3001 Heverlee - Belgium

## Before Initial use

Thank you for purchasing this new digital cordless telephone

### Intended Purpose:

This product is intended to be connected indoor to an analogue telephone line.

You have acquired a Cocoon 951, which is a product made in accordance with the Digital Enhanced Cordless Telecommunications (DECT). DECT technology is characterized by high-security protection against interceptions as well as high-quality digital transmission. This telephone was designed for a wide range of applications. For example, this telephone can be used within a network of base units and handsets, constituting a telephone system which:

- Operates up to 4 handsets at one base unit.
- Allows an intercom between 2 handsets.
- Allows the operation of a handset at up to 4 base units.

Caller ID is a network provider service. After subscribing to Caller ID, this phone will display the caller's phone number.

### Important

To use 'Caller ID' (display caller), this service has to be activated on your phone line.

Normally you need a separate subscription from your telephone company to activate this function. If you don't have the Caller ID function on your phone line, the incoming telephone numbers will NOT be shown on the display of your telephone.

The CE symbol indicates that the unit complies with the essential requirements of the R&TTE directive.

The features described in this manual are published with reservation to modifications.

## English

### 1 Safety advice

The following safety advice must always be followed before using electrical equipment. Please read carefully through the following information concerning safety and proper use. Make yourself familiar with all the functions of the equipment. Be careful to keep these advice notes and if necessary pass them on to a third party.

#### Electrical safety and protection:

- Do not operate the equipment if the mains plug, cable or the equipment itself is damaged.
- If the equipment is dropped, then it must be checked by an electrician before further use.
- Dangerous voltages are present inside the equipment. Never open the housing or insert objects through the ventilation holes.
- Do not allow liquids to get into the equipment. In case of emergency, pull out the plug from the socket.
- Similarly, if a fault develops during use or before you start to clean the equipment, pull the plug out if the socket.
- Do not touch the charger and plug contacts with sharp or metal objects.
- Do not carry out any modifications or repairs to the equipment yourself. Have repairs done to the equipment or the mains cable only by a specialist service centre. Unsatisfactory repairs can lead to considerable danger for the user.
- Children frequently underestimate the dangers associated with electrical equipment. Therefore you must never leave children unsupervised in the vicinity of electrical equipment.
- The equipment is not to be used in a damp room (e.g. bathrooms) or rooms where there is a lot of dust.
- Equipment connected to the mains during a thunderstorm can be damaged by lightning. Therefore you should pull the plug out of the mains socket during a storm.
- To completely disconnect the equipment from the electricity supply, the plug must be removed from the socket. When doing this always pull on the plug itself and never on the cable.
- Protect the mains cable from hot surfaces or other sources of damage and do not allow it to become constrained.
- Check the mains cable regularly for any damage.
- Unwind the mains cable completely before use.
- Make sure that the mains cable does not represent a trip hazard.
- The operation of some medical devices may be affected.
- The handset may cause an unpleasant buzzing sound in hearing aids.

#### Fire safety:

- The heat accumulated inside the equipment can lead to the defect and/or to the fire of the equipment. Do not expose this equipment therefore to extreme temperature like:
  - direct sun exposure and heater warmth
  - ventilation holes may not be covered

**Danger of explosion:**

- Never throw batteries in fire.

**Poisoning danger:**

- Keep batteries away from small children.

**Note:**

- Only use the charger plug supplied. Do not use other chargers, as this may damage the batteries cells.
- The wall outlet for the power supply must be close and accessible
- As this telephone cannot be used in case of a power cut, you should use a mains-independent telephone for emergency calls, e.g. a mobile phone.
- Only use rechargeable batteries of the same type. Place the batteries with correct polarity inside the battery compartment (polarity is marked inside the handset). Never use normal un rechargeable batteries!

## 2 Cleaning

Clean the telephone with a slightly damp cloth or with an anti-static cloth. Never use cleaning agents or abrasive solvents.

## 3 Disposal of the device (environment)



At the end of the product lifecycle, you should not throw this product into the normal household garbage but bring the product to a collection point for the recycling of electrical and electronic equipments. The symbol on the product, user guide and/or box indicate this.

Some of the product materials can be re-used if you bring them to a recycling point. By re-using some parts or raw materials from used products you make an important contribution to the protection of the environment.

Please contact your local authorities in case you need more information on the collection points in your area.

## 4 Installation



**Before you use the telephone for the first time, you must first make sure the battery is charged. If you do not do this, the telephone will not work optimally.**

### 4.1 Installing the base

For installation, do the following:

- Plug one end of the adaptor into the outlet and the other end into the adapter jack on the back of the base.
- Connect one end of the telephone cord with the wall phone jack and the other end to the back of the base.

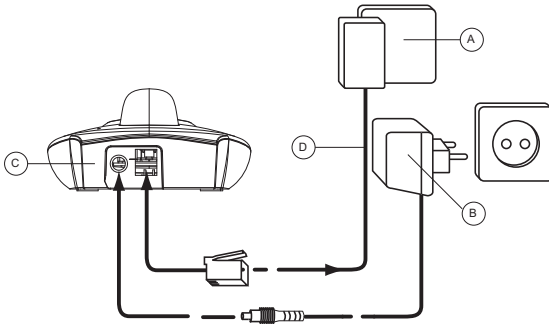

- A. Telephone wall outlet
- B. Power cable
- C. Back view of BASE
- D. Telephone cord

#### 4.2 Installing the second handset charger

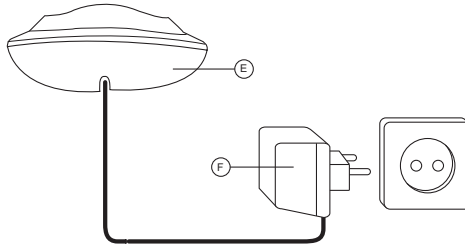

- E. Back view of charger
- F. Power cable

#### 4.3 Installing the batteries

- Open the battery compartment (see below).
- Insert the batteries **respecting the (+ and -) polarity**.
- Close the battery compartment.
- Leave the handset on the base unit for 16 hours. The Line/Handset indicator  (LED) ⑭ on the base unit will light up.

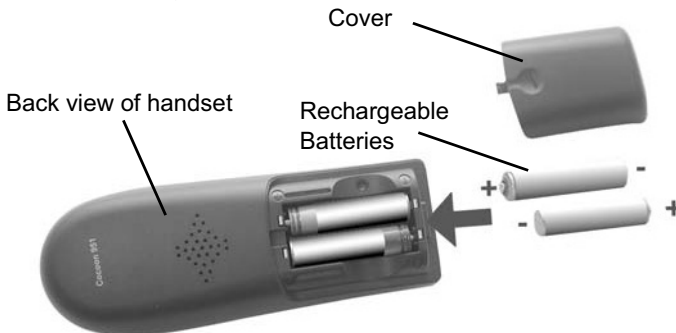

## 5 Getting to know your telephone

### 5.1 Keys/LED

#### Handset

1. Display
2. Line key
3. Up/Call log key
4. Alphanumeric keys
5. Keypad Lock Key
6. Redial/Pause key
7. Microphone
8. Flash/Escapes/VIP Key
9. Ringer volume Off
10. Down Key
11. Handsfree Key
12. Internal Key INT
13. Option/Softmenu Keys

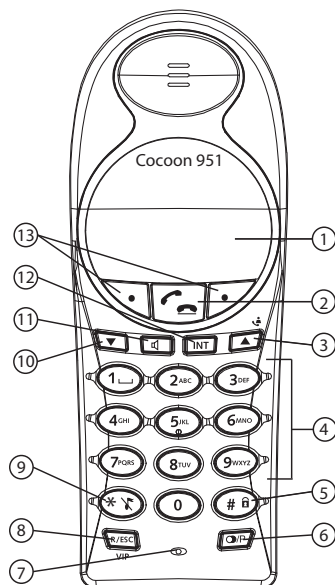

#### Base/Charger

14. Line/Handset in base indicator (LED)
15. Paging key
16. Answering machine Keys
17. Speaker
18. Voice prompt select switch
19. Numbers of ring Setting Key
20. VIP Code Key

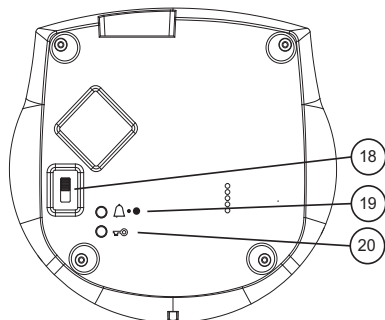
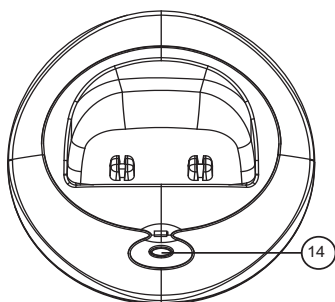
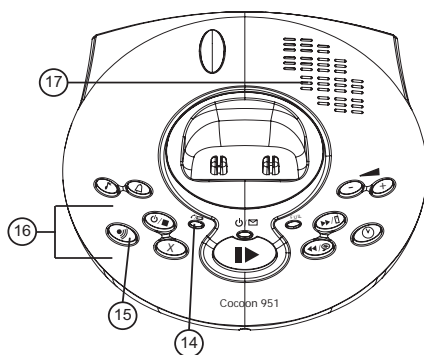

## Display (LCD)

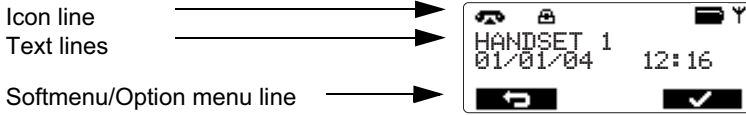

## Icons

	On hook
	Off hook
	Ringing
	Internal call
	Internal communication between 2 handsets
	Handsfree speaker ON
	Keypad locked
	Upper case
	Lower case
	Possible scroll direction
	Unread call log entry
	Read call log entry
	Call log entries (steady) New unanswered calls (blinking)
	Voice mail message
	Handset ringer off
	Alarm set
	VIP list
	In range (steady) Out of range (blinking)
	External line on hold
	Internal line on hold
	The battery is fully charged
	The battery is 25% drained
	The battery is half drained (50%)
	The battery is 75% drained
	The battery is low. You will hear warning signals and the battery symbol on the display will blink.

## 5.2 Navigating the menu

The handset has a menu system which is easy to use. Each menu leads to a list of options. The menu map is shown in “16 Menu structure” .

When the handset is switched On and in standby, press the option button under ‘**Menu**’ (13) to open the main menu.

Press the ▲ (3) or ▼ button (10) to scroll to the menu option you want. An arrow ► -icon shows the menu item you have selected. Then press  (13) to select further options or confirm the setting displayed.





### Exit or go back one level in the menu:

To go to the previous level in the menu, press  (13).

To cancel and return to standby at any time, press the **ESC** (8) key. If no button is pressed for 15 seconds, the handset returns to standby automatically.

## 6 Handset operation



### 6.1 Turning the handset on / off

- To turn the handset On, press the line key  (2)
- To turn the handset Off, press the option button under ‘**Menu**’ (13) and then use the arrow keys ▲ (3) or ▼ (10) until “**Power off**” is selected. Press  (13) to confirm or  (13) to leave the menu.

### 6.2 Setting the language





The telephone has 5 display languages: see display languages table on packaging box!!

To set the language, do the following:





- Press the option button under ‘**Menu**’ (13)
- Press the Up or Down key ▲ (3)/▼ (10) repeatedly until “**Handset**” is selected
- Press  (13) to confirm
- Press the Up or Down key ▲ (3)/▼ (10) repeatedly until “**Language**” is selected
- Press  (13) to confirm
- The language set appears on the display.
- Press the Up or Down key ▲ (3)/▼ (10) repeatedly to select the language you would like to use.
- Press ‘**Save**’ (13) to confirm your selection or press  (13) to leave the menu.

## 6.3 Making Calls



### **6.3.1 External Call**

- Press the Line key  ②.
- The Line/Handset indicator  (LED) ⑭ on the base unit will blink and the Call symbol  appear on the display.
- You will hear the dial tone. Dial the telephone number you wish to call.
- The number appears on the display and is dialled.
- After finishing your call, press the Line key  ② to hang up.





### **6.3.2 Number preparation**

- Dial the telephone number you wish to call. You can correct the number by pressing the  ⑬ key.
- Press the Line key  ②.
- The Line/Handset indicator  (LED) ⑭ on the base unit will blink and the Call symbol  appear on the display.
- The telephone number is dialled automatically.
- After finishing your call, press the Line key  ② to hang up.

### **6.3.3 Redialling the last number dialled**





- Press the Line key  ②.
- Press the Redial key  ⑥. The number you last called is dialled automatically.

### **6.3.4 Redial one of the last 5 numbers dialled**

- Press the Redial key  ⑥. The number you last called appears on the display.
- Press the Redial key  ⑥ a few times until the desired number appears on the display.
- Press the Line key  ②.
- The number shown on the display is dialled automatically.
- After finishing your call, press the Line key  ② to hang up.



### **6.3.5 Calling a programmed number from the Phone Book**

The telephone has a Phone Book in which you can store telephone number with name (See also § "9 The phone book" ). To call a number from the Phone Book:



- Press the Phone Book key  ⑬. The first number of the Phone Book appears on the display.
- Press the Up or Down key  ③/ ⑩ repeatedly to select the telephone number you want to call.
- Press the Line key  ②.
- The number shown on the display, is dialled automatically.
- After finishing your call, press the Line key  ② to hang up.

## 6.4 Receiving a Call

During internal or external incoming call, the handset will start to ring. You can temporarily disable the handset ringing by pressing the option key 'Quiet' ⑬.

- All subscribed handsets will ring when you receive a call.
- The Call symbol  blinks on the display.
- The telephone number of the caller appears on the display if you have Caller ID service (CLIP). Consult your telephone company. The name of the caller also appears on the display if:
  - the number is programmed into the Phone Book with name
  - the network sends the name together with the telephone number
- Press the Line key  ② to accept the external call.



OR

- Lift the handset off its base (if the Auto answer option is active, See § "6.20 Auto answer")
- During the conversation the  symbol appear on the display and the call timer starts to run.
- After finishing your call, press the Line key  ② to hang up or put the handset back on the base unit.

## 6.5 Redial list options

When scrolling through the redial list (see §"6.3.4 Redial one of the last 5 numbers dialled") you have the following options:

When the desired number is shown on the display press 'Option' ⑬ and select with the up and down keys ▲ ③/▼ ⑩ the following options:

- **Delete Call:** to delete an entry in the redial list. Press  ⑬ to confirm.
- **Save number:** to store the number into the phone book memory. Press  ⑬ to confirm. Enter a name (See §"9.1 Adding a number and a name to the phone book") and press 'Save' ⑬. Edit the number and press 'Save' ⑬ again.
- **Delete all calls:** to delete all entries in the redial list. Press  ⑬ to confirm.

## 6.6 Activate/deactivate handsfree function

This function allows you to communicate without having to pick up the handset. When you are talking, press the Handsfree key  ⑪ to activate the handsfree function.

Press the  ⑪ button again to deactivate the handsfree function.





**When you are calling in handsfree mode and you want to change the volume, press Up or Down key ▲ ③/▼ ⑩ repeatedly.**





**When you use the handsfree function for a long time, the batteries will drain quickly !**

## 6.7 Out of range warning

If the handset is out of range of the base unit, a warning signal will sound.

- 'SEARCHING' appears on the display and the symbol  blinks on the display.
- Move closer to the base unit.
- As soon as you are back within range of the base unit, a signal sounds and the symbol  stops blinking.

## 6.8 Setting the speaker volume

Use the Up and Down keys  (3) /  (10) during conversation to set the volume of the speaker. You can select from 5 levels. The telephone is set to level '3' by default:

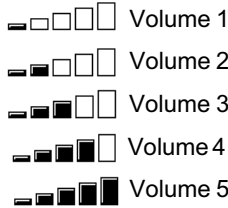

The handsfree volume can be set the same way as above!

## 6.9 Call Duration Indicator on the Display

During an external call, the call duration is shown on the display:

E.g. "01:10:40" for 1 hour, 10 minute and 40 seconds.

The call duration remains visible on the display for 5 seconds after each call.

## 6.10 Turning off the microphone (mute)

To turn off the microphone during a call press the option key 'Mute' (13). Now you can speak freely without the caller being able to hear you. To activate the microphone again, press the option key 'Off' (13).

## 6.11 Pause key

If you dial a telephone number and you would like to add a pause to this number, press the Pause key 'P' (6) at the desired place in the number.

When you dial or redial this number, the pause (3 seconds) is automatically included.

## 6.12 Locating a misplaced handset (paging)



If you cannot find the handset, briefly press the Paging key  (15) on the base unit.



All handsets subscribed on the base unit will ring so you can locate the misplaced handset.

To stop the signal, briefly press the Line key  (2) on any handset.

## 6.13 Using the alphanumeric handset keypad

Use the alphanumeric keypad to type text. To select a letter, press the corresponding key. E.g. if you press the alphanumeric key '5', the first character 'j' appears on the display. Press it repeatedly to select other characters from this key.

Press the '2' key once to select the letter 'a'. If you would like to select both 'a' and 'b' after each other, first press the '2' key once to select 'a', wait 2 seconds until the cursor moves to the next position and then press the '2' key twice to select 'b'. You can delete characters mistakenly typed by using the Delete  key (13). The character in front of the cursor will be deleted. All characters can be deleted by pressing the Delete  key (13) for 1,5 seconds.

You can move the cursor by pressing the Up and Down keys  (3) /  (10).









You can switch between upper and lower case by pressing and holding the \*-key (9). The upper left corner will show 'abc' for lower case and 'ABC' for upper case.

You can change the input character set from English (ABC) to Latin (AÀÁ), Greek (ΑΒΓ) or Russian (АБВ) by pressing and holding the # key for 2 seconds.



## 6.14 Setting the ring volume level on the handset

You can change the ring volume of an incoming call (internal and external) between 0-5. If you select level 'Off' (level 0), the symbol  appears on the display. The handset will not ring when a call is received (the handset will always ring for internal calls). Level '5' is the highest level. The telephone is set to level '5' by default.

### 6.14.1 Setting the ring volume for internal and external calls (0-5)

- Press the option button under 'Menu' (13)
- Press the Up or Down key  (3) /  (10) repeatedly until 'Handset' is selected
- Press  (13) to confirm
- Press the Up or Down key  (3) /  (10) repeatedly until 'Ringer volume' is selected
- Press  (13) to confirm
- The current volume is shown and hearable.
- Press the Up or Down key  (3) /  (10) repeatedly to select the desired volume.
- Press 'Save' (13) to confirm your selection or press  (13) to leave the menu.







- You can turn the handset ring volume off during ringing by pressing the option key 'Quiet'.
- By pressing the  \* key (9) for 3 seconds you can disable the handset ringer. The  symbol will appear on the display. To re-activate, press  \* key (9) again for 3 seconds

## 6.15 Setting the ringer melody on the handset

You can change the ringer melody for an incoming call (internal or external). The unit has 9 ringer melodies to choose from (1-9). By default, the external ringer melody is set to '3' and the internal ring melody = '2'.

### **6.15.1 Setting a ringer melody for internal or external calls (1-9)**

- Press the option button under '**Menu**' (13)
- Press the Up or Down key ▲ (3)/▼ (10) repeatedly until '**Handset**' is selected
- Press  (13) to confirm
- Press the Up or Down key ▲ (3)/▼ (10) repeatedly until '**Ringtone**' is selected
- Press  (13) to confirm
- Select '**External**' or '**Internal**' and press  (13)
- The current melody is shown and hearable.
- Press the Up or Down key ▲ (3)/▼ (10) repeatedly to select the desired melody.
- Press '**Save**' (13) to confirm your selection or press  (13) to leave the menu

### **6.16 Locking the key pad**



If you lock the keypad, it is impossible to dial a telephone number. You can only answer incoming calls.

The keypad lock symbol  will appear on the display.

- Press and hold the #  key (5) for 3 seconds.
- '**Keypad locked**' will appear on the display.
- Press '**Unlock**' (13) followed by '# ' (5) Key to unlock the keypad again.



### **6.17 Turning key click ON/OFF**

You can set the handset to make a beep whenever you press a key.

- Press the option button under '**Menu**' (13)
- Press the Up or Down key ▲ (3)/▼ (10) repeatedly until '**Handset**' is selected
- Press  (13) to confirm
- Press the Up or Down key ▲ (3)/▼ (10) repeatedly until '**Keypad Beep**' is selected
- Press  (13) to confirm
- Select
  - '**ON**': turn on key click
  - '**OFF**': turn off key click
- Press '**Save**' (13) to confirm your selection or press  (13) to leave the menu.



### **6.18 Display contrast**

To change the display contrast:

- Press the option button under '**Menu**' (13)
- Press the Up or Down key ▲ (3)/▼ (10) repeatedly until '**Handset**' is selected
- Press  (13) to confirm
- Press the Up or Down key ▲ (3)/▼ (10) repeatedly until '**Contrast**' is selected
- Press  (13) to confirm
- Select the contrast with the Up or Down key ▲ (3)/▼ (10)
- Press '**Save**' (13) to confirm your selection or press  (13) to leave the menu.



## 6.19 Changing the handset name

You can change the handset name displayed on the handset during standby (max. 15 characters).

- Press the option button under '**Menu**' (13)
- Press the Up or Down key ▲ (3)/▼ (10) repeatedly until '**Handset**' is selected
- Press  (13) to confirm
- Press the Up or Down key ▲ (3)/▼ (10) repeatedly until '**Handset name**' is selected
- Press  (13) to confirm
- Press  (13) to delete each letter of the name and use the alphanumeric keypad to enter the correct name.
- Press '**Save**' (13) to set the new handset name.

## 6.20 Auto answer

When there is an incoming call and the handset is on the base, the phone automatically takes the line when lifted. This function can be turned on or off.

- Press the option button under '**Menu**' (13)
- Press the Up or Down key ▲ (3)/▼ (10) repeatedly until '**Handset**' is selected
- Press  (13) to confirm
- Press the Up or Down key ▲ (3)/▼ (10) repeatedly until '**Autotalk**' is selected
- Press  (13) to confirm
- Select **On** or **Off** and press '**Save**' (13) to confirm



## 7 Default handset settings (Handset reset)

You can restore all handset settings back to default and erase all phonebook, call log, VIP list and redial entries.

**The default settings are:**



Base Select:	Auto select
Key Beep:	On
External Melody:	Melody 3
Internal Melody:	Melody 2
Ringer Volume:	Volume 5
Earpiece Volume:	Volume 3
Handsfree:	Volume 3
LCD Contrast:	5
Time Format:	24 hours
Handset Name:	Handset
Phone Book:	Empty
Call log:	Empty
VIP List:	Empty
Redial list:	Empty
Auto Answer:	Off

**To restore the settings:**

- Press the redial key  (6) for about 10 seconds until '**Handset reset?**' appears
- Press  (13) to confirm or  (13) to stop

## 8 Setting the clock and alarm

### 8.1 Date and time

- Press the option button under '**Menu**' (13)
- Press the Up or Down key ▲ (3)/▼ (10) repeatedly until '**Alarm/Clock**' is selected
- Press  (13) to confirm
- Press the Up or Down key ▲ (3)/▼ (10) repeatedly until '**Date and time**' is selected
- Press  (13) to confirm
- Enter the last 2 digits of the year and press '**Save**' (13)
- Enter the month and press '**Save**' (13)
- Enter the day and press '**Save**' (13)
- Enter the hours and press '**Save**' (13)
- Enter the minutes and press '**Save**' (13)





**When you turn the handset off or when you remove the batteries, you have to set the date and time again!**



**If you have Caller id on your telephone line and the operator sends date and time, your clock will be set automatically on an incoming call.**

### 8.2 Hour format



- Press the option button under '**Menu**' (13)
- Press the Up or Down key ▲ (3)/▼ (10) repeatedly until '**Alarm/Clock**' is selected
- Press  (13) to confirm
- Press the Up or Down key ▲ (3)/▼ (10) repeatedly until '**Set time format**' is selected
- Press  (13) to confirm
- Select the time format (12h or 24h notation) and press '**Save**' (13)

### 8.3 Using the alarm feature

Set the date and time and use your handset to give you a reminder alarm. You can have different alarm settings for each handset registered to your base. The alarm rings only at the handset, not at the base or any other handset.

If one of the alarms is set, the alarm set icon  appears in standby mode on the display.

#### 8.3.1 Set the alarm

- Press the option button under '**Menu**' (13)
- Press the Up or Down key ▲ (3)/▼ (10) repeatedly until '**Alarm/Clock**' is selected
- Press  (13) to confirm
- Press the Up or Down key ▲ (3)/▼ (10) repeatedly until '**Set Alarm**' is selected
- Press  (13) to confirm
- Press the Up or Down key ▲ (3)/▼ (10) repeatedly and select one of the 4 types of settings: **Once**, **On Daily**, **Mon to Fri** or **OFF**. Confirm with  (13). If you choose **Once**, **On Daily** or **Mon to Fri** the display will show:

**Time (24hr):**

07:00



Enter the time when you want the telephone to ring and confirm by pressing '**Save**' (13). Press the Up or Down key ▲ (3)/▼ (10) repeatedly and select one of the 9 alarm melodies and confirm by pressing '**Save**' (13).

- To deactivate the Alarm function, select '**Off**' and confirm with  (13).

## 9 The phone book

The phonebook allows you to memorise 200 telephone numbers and names. You can enter names of up to 17 characters length and numbers of up to 24 digits length.





### 9.1 Adding a number and a name to the phone book

- Press the phonebook option key  (13).
- If no entries are stored in the phonebook memory, 'New Entry' is shown. Press  (13) to add a new entry.









OR

- Press 'Option' (13) and then  (13) to add a new entry.
- 'Name' appears on the display. Enter the name using the alphanumeric keys (4).
- Press 'Save' (13) and enter the telephone number.
- Press 'Save' (13) to store the record in the phonebook or press 'Esc' (8) to stop.





### 9.2 Looking up a number in the phone book

- Press the phonebook option key  (13).
- Enter the first letter of the desired name via the alphanumeric keypad (4).
- The first name in the list with this letter appears on the display.
- Press the Up or Down key  (3)/ (10) to browse for other numbers in the Phone Book.
- If the desired number appears on the display, the number will be automatically dialled once the Line key  (2) is pressed.

### 9.3 Changing a name or number in the phone book

- Press the phonebook option key  (13).
- Enter the first letter of the desired name.
- The first name in the list with this letter appears on the display.
- Press the Up or Down key  (3)/ (10) to browse and select the entry in the Phone Book.
- Once the desired number appears on the display, press 'Option' (13).
- Press the Up or Down key  (3)/ (10) and select 'Edit entry'.
- Press  (13) to confirm.
- Press  (13) to delete each letter of the name and use the alphanumeric keypad to enter the correct name.
- Press 'Save' (13).
- Press  (13) to delete each number one by one and use the keypad to enter the correct number.
- Press 'Save' (13) to save the changes made.

### 9.4 Deleting name and number from the phone book

- Once the desired number appears on the display, press 'Option' (13).
- Press the Up or Down key  (3)/ (10) and select 'Delete entry'.
- Press  (13) when 'Delete entry ?' appears to confirm, or press  (13) to stop.

## 10 VIP list



The VIP list contains phonebook records which are easily reachable by pressing the **VIP**-key (8). Each VIP entry can have its own ring melody.

You can copy up to 10 entries from the phonebook to the VIP list.



### 10.1 Copy phonebook entries to the VIP list

- Press the **VIP** key (8).
- If no entries are stored in the VIP list, '**New Entry**' is shown. Press  (13) to add a new entry.



OR

- Press '**Option**' (13) and then  (13) to add a new entry.
- The phonebook entries are shown.
- Enter the first letter of the desired name via the alphanumeric keypad.
- The first name in the list with this letter appears on the display.
- Press the Up or Down key ▲ (3)/▼ (10) to browse for other numbers in the Phone Book. Entries which are already stored in the VIP list are indicated with the  icon and can't be copied.
- Once the desired number appears on the display, press '**Select**' (13).
- The current melody number is shown. Use the Up or Down key ▲ (3)/▼ (10) to select another melody (1-9) and press  (13) to confirm.

### 10.2 Changing a ring tone for a VIP entry

- Press the **VIP** key (8).
- Press the Up or Down key ▲ (3)/▼ (10) until the desired entry is shown.
- Press '**Option**' (13) and select '**Ringtone**' and then  (13).
- The current melody number is shown. Use the Up or Down key ▲ (3)/▼ (10) to select another melody (1-9) and press  (13) to confirm.



### 10.3 Deleting an entry from the VIP list

- Once the desired number appears on the display, press '**Option**' (13).
- Press the Up or Down key ▲ (3)/▼ (10) and select '**Delete entry**'.
- Press  (13) when '**Delete entry ?**' appears to confirm, or press  (13) to stop.



## 11 Base operation

### 11.1 Setting the ring volume and melody of the base

#### 11.1.1 Setting the base melody



- Press and hold the  key at the base until the current melody is played and the answering On/Off  LED is blinking.
- Press the ◀ or ▶ key repeatedly until the desired melody is heard (1-9). When no key is pressed during 5 seconds, the On/Off  LED stops blinking and the melody will be set.

#### 11.1.2 Setting the base ring volume

- Press and hold the  key at the base. The current melody will be played and the answering On/Off  LED will blink.
- Press the ◀ or ▶ key repeatedly until the desired volume is heard (0-5). When no key is pressed during 5 seconds, the On/Off  LED stops blinking and the volume will be set.

## 11.2 The R key (flash)



Press the Flash key 'R' (8) to use certain services on your external line such as "call waiting" (if your telephone company offers this feature); or to transfer calls if you use a telephone exchange (PABX). The Flash key 'R' is a brief interruption of the line. You can set the flash time to 100ms or 250ms. Default it set to 100ms by default! However, if your system requires a longer flash time, you can change:

- Press the option button under '**Menu**' (13)
- Press the Up or Down key ▲ (3)/▼ (10) repeatedly until '**Base Settings**' is selected
- Press  (13) to confirm
- Press the Up or Down key ▲ (3)/▼ (10) repeatedly until '**Recall**' is selected
- Press  (13) to confirm
- Press the Up or Down key ▲ (3)/▼ (10) repeatedly to select the desired flash time:
  - **Long** = 250ms
  - **Short** = 100ms
- Press '**Save**' (13) to confirm your selection or press  (13) to leave the menu

## 11.3 Changing the PIN code (system pin code)

Certain functions are only available if you know the PIN code of the base.

The PIN code has 4 digits. The default PIN code setting is '0000'. If you would like to change the default PIN code and set your own secret code, do the following:



- Press the option button under '**Menu**' (13).
- Press the Up or Down key ▲ (3)/▼ (10) repeatedly until '**Base Settings**' is selected
- Press  (13) to confirm
- Press the Up or Down key ▲ (3)/▼ (10) repeatedly until '**System Pin**' is selected
- Press  (13) and enter the old pin code.
- Press '**Save**' (13). If the wrong pin code is entered, '**Incorrect pin**' is shown. If the correct pin code is entered the phone will ask you to enter the new pin. Enter the new system pin code and press '**Save**' (13).
- Enter the new pin code again to confirm and press '**Save**' (13).

## 11.4 Setting the dialling mode

There are two types of dialling modes that can be used on a telephone line:

- DTMF/Tone dialling (the most common)
- Pulse dialling (for older installations)

To change the dialling mode:

- Press the option button under '**Menu**' (13)
- Press the Up or Down key ▲ (3)/▼ (10) repeatedly until '**Base Settings**' is selected
- Press  (13) to confirm
- Press the Up or Down key ▲ (3)/▼ (10) repeatedly until '**Dial mode**' is selected
- Press  (13) and select the dial mode with the up and down keys ▲ (3)/▼ (10) and press '**Save**' (13) to confirm.



## 12 Additional handsets and bases









You can subscribe up to 4 handsets on one base. Each handset can register to 4 base stations and the user can select which base he wants to use.

### 12.1 Adding a new handset



**This is only needed when you have deregistered a handset or when you bought a new one**

Keep the Paging key  (15) on the base unit pressed for 10 seconds until The Line/Handset indicator  (14) on the base unit begins to blink rapidly. The Line/Handset indicator  (14) will blink rapidly for 3 minutes. During these 3 minutes, the base unit is in subscribing mode and you must do the following to subscribe the handset:

- Press the option button under 'Menu' (13).
- Press the Up or Down key  (3)/ (10) repeatedly until 'Registration' is selected
- Press  (13) to confirm
- Select 'Register' and press  (13).
- Select a base (1-4) with the up and down keys  (3)/ (10) and press  (13).
- Enter the system pin code (base pin code) and press  (13).
- The handset will now search for a base and register when found. The standby screen will appear when successfully registered and handset name and number will be shown.









**Each handset can be subscribed to 4 different DECT base units. Each base unit is assigned a number from 1 to 4 in the handset. When you subscribe a new handset, you can assign a base unit number. It is best to use '1'.**

### 12.2 Removing a handset

It is possible to cancel subscription of a handset to a base. You should do this if a handset is damaged and has to be replaced by a new one.



**You can only cancel subscription of another handset, not the handset you are using to do the remove procedure.**



- Press the option button under 'Menu' (13)
- Press the Up or Down key  (3)/ (10) repeatedly until 'Registration' is selected
- Press  (13) to confirm
- Select 'De-registert' and press  (13).
- Enter the system pin code (base pin code) and press  (13).
- Select a handset you wish to remove by pressing the numerical keys (1-4)
- Press  (13) to remove.

## 12.3 Selecting a base unit

If your handset is subscribed to several base unit stations (max. 4) , you must select a base unit because the handset can only communicate with one base unit at a time. There are two possibilities:



### 12.3.1 Automatic selection

If you set the handset to 'automatic selection', the handset will automatically choose the closest base unit in standby.

- Press the option button under '**Menu**' (13).
- Press the Up or Down key ▲ (3)/▼ (10) repeatedly until '**Handset**' is selected
- Press  (13) to confirm
- Press the Up or Down key ▲ (3)/▼ (10) repeatedly until '**Select Base**' is selected
- Press  (13) to confirm
- Select '**Auto**' and press  (13) to confirm.

### 12.3.2 Manual selection

If you set the handset to 'manual selection', the handset will only choose the base unit you have set.

- Press the option button under '**Menu**' (13).
- Press the Up or Down key ▲ (3)/▼ (10) repeatedly until '**Handset**' is selected
- Press  (13) to confirm
- Press the Up or Down key ▲ (3)/▼ (10) repeatedly until '**Select Base**' is selected
- Press  (13) to confirm
- Select '**Manual**' and press  (13) to confirm.
- Select the base with the Up and Down key ▲ (3)/▼ (10) and press '**Save**' (13).



**Before you can select a base unit, the handset must be subscribed to the base first.**

## 12.4 Using multiple handsets





**These functions are only possible when more than 1 handset is subscribed to the base.**



### 12.4.1 Calling another handset

- Press the INT key (12).
- '**Handset \_**' appears on the display
- Dial the number of the handset you would like to call.
- After finishing your call, press the Line key  (2) to hang up.

### 12.4.2 Receiving an internal call



- The internal call icon  and the number of the handset calling, appear on the display.
- Press the Line key  (2) to accept the internal call.

OR

- Lift the handset off its base(if the Auto answer option is active, see §"6.20 Auto answer")
- During the call, the handset number of the caller and the symbol  appear on the display.
- After finishing your call, press the Line key  (2) to hang up.

### **12.4.3 Receiving an external call during an internal call**

If you receive an external call during an internal call, you will hear a call waiting tone (double beep) on both handsets being used for an internal call.



- Press the Line key  ② twice to accept the external call.
- After finishing your call, press the Line key  ② to hang up.

### **12.4.4 Transferring a call to another handset**

- You have an external caller on the line.
- Press the INT key ⑫. “Handset \_” appears on the display.
- Dial the number of the handset to which you would like to transfer the call.
- If the handset dialled is answered, you can have an internal conversation. Press the Line key  ② and the external call is transferred.
- If the handset dialled is not answered, press the option key ‘END’ ⑬ to speak to the external caller again.

### **12.4.5 Conference call (two internal handsets and one external caller)**

You can have a telephone conversation with one internal and one external caller at the same time.



- While on the line with an external caller, press the INT key ⑫. The external line is put on hold and the  icon appears on the display.
- Dial the number of the handset you would like to include in the call. You can toggle between Internal and External line by pressing the INT-key ⑫. When the 2nd handset is put on hold while talking with the external line the  icon appears on the display.
- Once the handset dialled is answered, press the option key ‘Conf.’ ⑬.
- Now you are connected to one external and one internal caller (conference call).

## **13 Caller ID/CLIP**





**This service only works when you have a Caller ID/Clip subscription.  
Contact your telephone company for more information.**

When you receive a call, the telephone number of the caller, the date and time appears on the handset display. If the name is programmed in the Phone Book, the name in the Phone Book is displayed!

The telephone can store 30 calls in a Call List that can be reviewed later. When the memory is full, the new calls automatically replace the oldest calls in the memory. The symbol  on the display blinks if there are calls not answered in the call list. If the Call List is empty and you press the Up key  ③, ‘Call list empty’ will be shown.

You can view the information of an incoming call:

- Press the Up key  ③. The name (if sent by the network or present in the Phone Book memory) of the caller will be shown on the first line. The telephone number of the caller on the 2nd line and date and time on the 3rd line. At the end of the 3rd line you also have the indication of the following:
  -  Unread or unanswerd call
  -  Read or answered call

## 13.1 The Call List

The calls received are stored in the Call List (max. 30 numbers).

- Briefly press the Up key ▲ (3) to view the most recent call.
- The name of the most recent caller appears on the display. If no name is available, 'NO NAME' appears on the first line.
- The date and time the call was received are linked to each call.
- Press the Up key ▲ (3) to browse other numbers on the list.



- If neither the Up or Down key ▲ (3)/▼ (10) is pressed for 15 seconds, the telephone will return to standby mode.
- After a call is received, the number of the caller remains on the display for 15 seconds after the last ring.
- Caller ID is not available while you are on the line with a caller and there is a second incoming call.

## 13.2 Calling a number from the Call List

- Press the Up key ▲ (3) to go into the Call List
- Press the Up key ▲ (3) to look up the desired number.
- Once the number is on the display, press the Line key ☎ (2) and the number is dialled automatically.

## 13.3 Storing a number from the Call List in the Phone Book

- Press the Up key ▲ (3) to go to the Call List.
- Press the Up key ▲ (3) to look up the desired number.
- Press 'Option' (13).
- Press the Up or Down key ▲ (3)/▼ (10) repeatedly until 'Save number' is selected
- Press (13) to confirm.
- The name will be shown if the name was send by the network. You can edit or add a name before saving.
- Press 'Save' (13) to go to the telephone number. Edit the number if needed and press 'Save' (13) again to store the entry into the phonebook
- The telephone returns to the call list.

## 13.4 Deleting numbers from the Call List

### 13.4.1 Deleting one number



- Press the Up key ▲ (3) to go to the Call List.
- Press the Up key ▲ (3) to look up the desired number.
- Press 'Option' (13).
- Press the Up or Down key ▲ (3)/▼ (10) repeatedly until 'Delete call' is selected
- Press (13) to confirm
- The call is deleted and the next call appears on the display.

### 13.4.2 Delete all numbers

- Press the Up key ▲ (3) to go to the Call List.
- Press 'Option' (13).
- Press the Up or Down key ▲ (3)/▼ (10) repeatedly until 'Delete all calls' is selected
- Press (13) to confirm
- All calls are deleted.

## 14 Voice mail indicator

This function only works if you have the voice mail or phone mail service and if the network sends this indication along with the caller ID (CLIP) information!

When you receive a new message in your voice mail system, the  icon will appear on the display. Once you have listened to your messages, the  icon will disappear.

## 15 Answering Machine

The Cocoon 951 has a built-in digital answering machine with a recording capacity of 9 min. The answering machine can be operated remotely and features the possibility of recording two outgoing messages (OGM 1 and OGM 2) (maximum of 2 min). There are 2 possibilities:

- With OGM 1, the caller has the possibility to leave a message
- With OGM 2, only the outgoing message is given without the caller having the opportunity to leave a message

The max. recording time for each incoming message = 3 min. An internal voice will state various information, such as day and time of the call, as well as settings such as VIP code, ringer tones. The languages of the internal voice is stated on the packaging!

### 15.1 Setting the internal voice prompt language

There are 3 voice prompt languages which can be selected by the switch at the bottom of the base. Please set the switch at the desired language and press the play  key to confirm the language setting.









### 15.2 LED Display

The new message LED  will flash if new messages have been received; the number of flashes between each long pause indicates how many new calls have been recorded.

If the answering machine is switched off, the On-Off LED  does not light.

MEMORY FULL-LED is turned on when the internal memory is full and no new messages can be recorded.

### 15.3 Answering Machine Key Functions



Key	Stand-by mode		During message play-back
	Press key briefly	press key for 2 seconds	
1 	Play OGM	Record OGM	Go to previous message
2 	Playback messages	None	Pause
3 	None	Record memo	Skip message
4 	Set volume speech	None	Set volume
5 	Select OGM	Switch On-Off	Stop
6 	Play VIP-code	Set VIP-code	None
7 	Current number of ring tones	Set numbers of ring tones	None
8 	Playback Time	Set date/time	None
9 	None	Delete all messages	Delete message or delete OGM

## 15.4 Outgoing Messages

Two outgoing messages of 2 minutes can be recorded (OGM1 and OGM2).

- Outgoing message 1 for the answering function and possibility for callers to leave a message.
- Outgoing message 2 for the answering function without allowing callers to leave a messages on the machine.

### 15.4.1 Recording outgoing messages (OGM 1 or OGM 2)

- Press the -key to select the OGM.
- A voice will playback the recorded OGM
- Press the -key for two seconds
- Record the outgoing message after the beep
- Press the Stop -key to stop recording.



**The recording cannot exceed 2 minutes. If no outgoing message is recorded, the prerecorded outgoing message is used.**

### 15.4.2 Playback the Outgoing Message

To check the outgoing message now set:

- Press the -key.

**Note: To stop playing the welcome note briefly press the Stop -key .**

### 15.4.3 Select outgoing message

- Press the -key to switch between the 2 outgoing messages.
- The internal voice will confirm the set outgoing message.





**It is only possible to select an outgoing message if the answering machine is turned on.**

**If the memory is full, only outgoing message 2 can be selected (only answering without recording messages)**

### 15.4.4 Erasing the Outgoing Message



If you erase the outgoing message, the default message will be played 'Please call later' .

Erase the outgoing message as follows:

- Select the desired outgoing message by pressing the -key.
- Press the  key to play the outgoing message.
- Keep the  key pressed down when the OGM is played back.

## 15.5 Turning Answering Machine On/Off

If the answering machine is on, the -LED will light up and the machine will automatically pick up the line after a number of rings (see 'Setting Number of Rings').

- Press the  key for 2 secs to switch on the answering machine. A voice confirms the setting and says which outgoing message is active (OGM 1 or OGM 2).
- Press the  key for another 2 secs to switch off the answering machine. A voice confirms the setting.



**Even if the answering machine is off, the machine will automatically pick up after 10 rings in order to enable remote activation (see 15.16 Remote operation).**

## 15.6 Setting Number of Rings



The **△••** key is at the bottom of the base.

The number of rings after which the answering machine will answer calls can be set from 2 – 9 and TS (Toll saver). The standard setting is 3 rings. In Toll saver mode, the machine will answer after 5 rings if there are no new messages, and after 2 rings if there are new messages. If there are no new messages and you call your machine to check your messages remotely (see 15.16 Remote operation), you can hang up after the 2nd ring. You do not need to pay connection fees and you know that you do not have any new messages.

- Briefly press the **△••** key. A voice will state the current number of rings.
- Press the **△••** key for 2 secs to set the number of ringing tones.
- Press the **◀◀** or **▶▶** key to change the current number of rings.
- Confirm the setting by pressing the **△••** key. The current ring setting is confirmed by the internal voice.



**If you do not press any keys for 3 seconds, the machine will revert back to the answering machine menu, without changing the settings.**

## 15.7 Checking Number of Rings

- Press the **△••** key briefly.
- The internal voice will state the number of rings set.

## 15.8 Setting Day and Time

The day and time setting of the answering machine is independent of the telephone component. The day and time of each call is registered and announced during play-back. The

format of the hour depends on the language of the internal voice. e.g. English is in 12-hour format and German is in 24-hour format.

Programming the day and time:

- Keep the **⌚**-key pressed down for 2 secs.
- The internal voice will ask you to set the day.
- Press a few times on **◀◀** or **▶▶** keys to set the day. The internal voice states the current settings.
- Press the **⌚** key to confirm the day.
- The internal voice will ask you to set the hour.
- Press a few times on **◀◀** or **▶▶** keys to set the hour.
- Press the **⌚** key to confirm the hour.
- The internal voice will ask you to set the minutes.
- Press a few times on **◀◀** or **▶▶** keys to set the minutes.
- Press the **⌚** key to confirm the minutes.

The complete day and time setting is then repeated for confirmation.

**Notes:**

- If you do not press any keys for 8 seconds, the previous day/time setting is saved and the machine automatically exits the day/time setting mode.
- When you use the machine for the first time and have not yet set the day/time, no day/time registration of incoming messages is recorded.
- If there is a loss of power to the base, the day/time must be re-entered.

**15.9 Checking Day/Time**











- Press the  key to announce the day/time. The internal voice will say the current day/time setting.

**15.10 Programming the VIP Code**

The  key is at the bottom of the base.

The VIP code is a 3-digit code used to operate the machine remotely (see “15.16 Remote Operation”). The VIP code is set to '321' by default.

**15.10.1 Changing the VIP Code**

- Keep the - key pressed down for 2 secs to change the VIP code.
- The internal voice asks you to set the VIP code and says the first number.
- Press a few times on  or  keys to set the first number of the VIP code.
- Press the  key to confirm the first number. The internal voice says the current set 2nd digit of the VIP code.
- Press a few times on  or  keys to set the second digit of the VIP code.
- Press the  key to confirm the second number. The internal voice says the current set 3rd digit of the VIP code.
- Press a few times on  or  keys to set the third digit of the VIP code.
- Press the  key to confirm the VIP code. You will hear a long beep. The internal voice says the new VIP code for confirmation.

**Note: If you do not press any keys for 8 seconds, the previous VIP code is saved and the machine automatically exits the VIP setting mode.**

**15.10.2 Checking the VIP Code**

- Press the  key to play the VIP code. The internal voice says the current VIP code.

**15.11 Operation**

If a call is received and the answering machine is turned on, the answering machine will automatically pick up the line after the set number of rings. If



- Outgoing message 1 has been selected, it will be played. After the outgoing message, a beep will be heard and the caller can leave a message (of a max. 3 minutes).
- Outgoing message 2 has been selected, it will be played. After the beep, the line will automatically be disconnected. The caller does not have the possibility to leave a message.









**If, during pick-up, nothing is said for 8 seconds, the line will be automatically disconnected.**

## 15.12 Recording a Memo

With the Cocoon 951, you can record memos. These memos are considered an incoming message that can be picked up later by the user. The max. recording time for a memo is 2 minutes.

- Press the  key for 2 seconds. After the beep, say your memo.
- Press the Stop -key to stop recording.

## 15.13 Playback of Incoming Messages and Memos

- Press the  key to play the messages and memos.
- An internal message tells you how many messages there are (total) and how many new (unheard) messages.
- The messages are played one at a time. If there are new messages, only the new messages (those that have not been heard) are played.
- For each message, the internal voice says the day and time the message was recorded
- During playback, you can:
  - go to the beginning of the current message by pressing the  key once.
  - go to the previous message by pressing the  key twice.
  - stop playback by pressing the Stop  key .
  - interrupt playback by pressing the Pause key . Press the Pause key  again to restart playback.
  - go to the next message by pressing the  key.

## 15.14 Erasing Messages

### 15.14.1 Erasing Messages One at a Time during Playback

Start message playback as explained above.

- When the message to be erased starts playing, press the delete  key for 2 secs
- During erase the internal voice will tell you that the message is being erased.
- The machine will start playing the next message.

### 15.14.2 Erase all messages

One can also erase all heard messages at one time. This erases only the messages that have already been heard. New messages are not erased.

- Press the delete  key for 2 secs.
- The internal voice confirms that the messages have been erased by saying how many new (unheard) messages there are.

## 15.15 Memory Full

If the memory is full, MEMORY FULL-LED will flash. If the answering machine is turned on and a call comes in, the machine will automatically play OGM 2 (answering machine function without recorded caller message).

When listening to the messages, the internal voice will say that the memory is full and then play back the messages.

- Erase all the messages after listening to them.
- The memory is free again.

## 15.16 Remote Operation

The answering machine can only be operated remotely using a tough-tone phone (DTMF tone selection system).

- Call your machine.
- The answering machine picks up the line, you hear the outgoing message and a beep.
- After the beep, slowly dial the VIP code (default 321).
- You will hear two short beeps for confirmation.
- Enter the next codes to use the desired function:

### **a) Listening to Messages**

- Press '2' (listen to messages). The answer machine will play the messages.

During playback, you have the following options:

- Press '2' to stop playback.
- Press '2' to restart playback.
- Press '3' to go to the next message.
- Press '1 1' to go to the previous message.
- Press '1' to repeat the current message.
- Press '6' to stop playback.
- Press '7' to erase the current message.

### **b) Erasing All Old Messages**

After listening to all messages, press '0' to erase all messages.

### **c) Playing Outgoing Message**

- Press '4' to play the current outgoing message.

### **d) Recording Outgoing Message**

- Press '9' to select OGM 1 or OGM 2.
- Press '5' to start recording
- A beep will indicate that you can start recording.
- Say your message.
- Press '6' to stop recording.

**Note: Recording will be automatically interrupted after 2 minutes.**

### **e) Turning Answering Machine On/Off**

- Press the '9' key to switch on the answering machine.
- Press the '8' key to turn off the answering machine.

### **f) Ending Remote Operation**

If you want to end remote operation, press '6'.

## 15.17 Turning Answering Machine on remotely

If the answering machine is switched off, you can turn it on remotely.

- Call your machine.
- The machine will pick up automatically after 10 rings and play outgoing message 2.
- Dial the VIP code (default 321) slowly during the message plays.
- Press the '9' key.
- The internal voice will say that the answering machine has been turned on.
- Press '6' to stop operation.

## 16 Menu structure

Level 1	Level 2	Level 3	Level 4	Level 5	Level 6	Level 7	Level 8
Menu	Handset	Ringtone	External	Melody 1-9			
			Internal	Melody 1-9			
		Ringer Volume	Off				
			Volume 1-5				
		Handset Name					
		Keypad Beeps	On				
			Off				
		Contrast	Level 1-8				
		Autotalk	On				
			Off				
		Select Base	Auto				
			Manual	Basis 1-4			
		Language	Deutsch				
			English				
			Español				
			Nederlands				
			Français				
	Base settings	Dial Mode	Tone				
			Pulse				
		Recall	Short				
			Long				
		System PIN	Old PIN	New Code	Again		
	Alarm/Clock	Set Alarm					
		Date and Time	Year	Month	Day	Hour	Minute
		Set Time Format	24 Hour				
			12 Hour				
	Registration	Register	Select Base	System PIN :			
		De-register	System PIN :	Select Handset			
	VIP List	New entry					
		Delete entry					
		Change Ring Tone					
	Power off						

## 17 Trouble shooting

Symptom	Possible cause	Solution
No display	Batteries uncharged	Check the position of the batteries. Recharge the batteries
	Handset turned OFF	Turn ON the handset
No tone	Telephone cord badly connected	Check the telephone cord connection
	The line is occupied by another handset	Wait until the other handset hangs up
The icon $\Psi$ flashes	Handset out of range	Bring the handset closer to the base
	The base has no power supply	Check the mains connection to the base
	The handset is not registered to the base	Register the handset to the base
Base or handset do not ring	The ringing volume is zero or low	Adjust the ringing volume
Tone is good, but there is no communication	The dialling mode is wrong	Adjust the dialling mode (pulse/tone)
Telephone does not react to pressing the keys	Manipulation error	Remove the batteries and put them back in place
	Keypad lock ON	Turn OFF the Keypad Lock
Flash (R) Key does not work	Wrong Flash time	Change the flash time setting

## 18 Technical characteristics

Standard:	<b>DECT</b> (Digital Enhanced Cordless Telecommunications) <b>GAP</b> ( Generic Access Profile )
Frequency range:	1880 MHz to 1900 MHz
Number of channels:	120 duplex channels
Modulation:	GFSK
Speech coding:	32 kbit/s
Emission power:	10 mW ( average power per channel )
Range:	300 m in open space /50 m maximum inhouse
Base power supply:	In: 230 VAC / 50 Hz Out: 6VDC / 400mA
Handset Batteries:	2 rechargeable batteries AAA, NiMh
Handset standby time:	110 hours in standby
Handset talk time:	12 hours
Charging time:	16 hours
Normal conditions of use:	+5 °C to +45 °C
Dialling mode:	Pulse / Tone
Flash time:	100 or 250 ms
Measurements:	Base: 128 x 140 x 58 mm Handset: 140 x 53 x 31 mm Charger: 80 x 78 x 32 mm
Weight:	Base with power supply included: 438g Handset with 2 batteries: 115g Charger with power supply included: 153g

## **19 Warranty**

### **19.1 Warranty period**

The Ucom units have a 36-month warranty period. The warranty period starts on the day the new unit is purchased. The warranty on batteries is limited to 6 months after purchase. Consumables or defects causing a negligible effect on operation or value of the equipment are not covered.

The warranty has to be proven by presentation of the original purchase receipt, on which the date of purchase and the unit-model are indicated.

### **19.2 Warranty handling**

A faulty unit needs to be returned to a Ucom service centre including a valid purchase note. If the unit develops a fault during the warranty period, Ucom or its officially appointed service centre will repair any defects caused by material or manufacturing faults free of charge. Ucom will at its discretion fulfil its warranty obligations by either repairing or exchanging the faulty units or parts of the faulty units. In case of replacement, colour and model can be different from the original purchased unit.

The initial purchase date shall determine the start of the warranty period. The warranty period is not extended if the unit is exchanged or repaired by Ucom or its appointed service centres.

### **19.3 Warranty exclusions**

Damage or defects caused by incorrect treatment or operation and damage resulting from use of non-original parts or accessories not recommended by Ucom are not covered by the warranty.

Ucom cordless phones are designed to work with rechargeable batteries only. The damage caused by the use of non-rechargeable batteries is not covered under warranty.

The warranty does not cover damage caused by outside factors, such as lightning, water and fire, nor any damage caused during transportation.

No warranty can be claimed if the serial number on the units has been changed, removed or rendered illegible.

Any warranty claims will be invalid if the unit has been repaired, altered or modified by the buyer or by unqualified, non-officially appointed Ucom service centres.

## **20 Service address and support**

Please see extra paper (Service address and support numbers) or [www.ucom.be](http://www.ucom.be).

## **21 Declaration of Conformity and manufacturer**

Topcom Europe Nv.  
Grauwmeer 17  
3001 Heverlee  
Belgium

# DECLARATION OF CONFORMITY

We, Topcom Europe Nv, Grauwmeer 17 , 3001 Heverlee , Belgium, declare that our product :

**Model type: UCOM Cocoon 951 Twin**

is in compliance with the essential requirements and other relevant provisions of the R&TTE directive 1999/5/EC and carries the CE mark accordingly.

Supplementary information:

The product complies with the requirements of:

- EN60950
- EN 301489-01
- EN 301489-06
- EN 301406

Date: 14/02/2006  
Place: Heverlee , Belgium  
Name: Verheyden Geert  
Function: Technical Director

Signature:

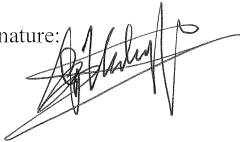

European contact: Topcom Europe Nv, R&D department, Research Park, Grauwmeer 17, 3001 Heverlee, Belgium. Tel : +32 16 398920 , Fax : +32 16 398939

# **Cocoon 951 Twin**

**visit our website**  
**[www.ucom.be](http://www.ucom.be)**

U8006658VegaXs