

UCOM

COCOON 970 SIM



Manual do utilizador

v 1.1



Antes da Primeira Utilização

Agradecemos-lhe por ter comprado este novo telefone digital sem fios.

Finalidade:

Este produto é para ser instalado no interior e conectado a uma linha de telefone analógica. Acaba de adquirir um Cocoon 970 SIM, produto fabricado em conformidade com o estipulado pela Digital Enhanced Cordless Telecommunications (DECT) A tecnologia DECT caracteriza-se pela sua protecção de alta segurança contra interferências assim como uma transmissão digital de alta qualidade. Este telefone foi concebido para uma larga gama de aplicações. Por exemplo, este telefone pode ser utilizado numa rede de unidades base e Microtelefones, constituindo um sistema telefónico que:

- Opera com até 5 Microtelefones numa só unidade base.
- Permite uma intercomunicação entre 2 Microtelefones.
- Permite o Funcionamento de um Microtelefone em até um máximo de 4 bases.

ID do Chamador é um serviço proporcionado pelo respectivo operador de rede. Após ter subscrito o serviço ID do Chamador, este telefone amostará o número de telefone do Chamador.

Importante

Para utilizar a função "ID Chamador" (visualizar Chamador), este serviço terá de estar activado na sua linha telefónica. Normalmente necessita de subscrever este serviço, à parte, com o seu operador de telecomunicações, para poder activar esta função. Se não tiver contratado este serviço a função ID do Chamador não estará disponível e por isso os números de telefone das chamadas entrantes não aparecerão no seu telefone.

Para efectuar a ligação com a rede pública analógica.

As características descritas neste manual são publicadas sob reserva de modificação.

O símbolo CE indica que esta unidade cumpre com os requisitos essenciais da directiva R&TTE.

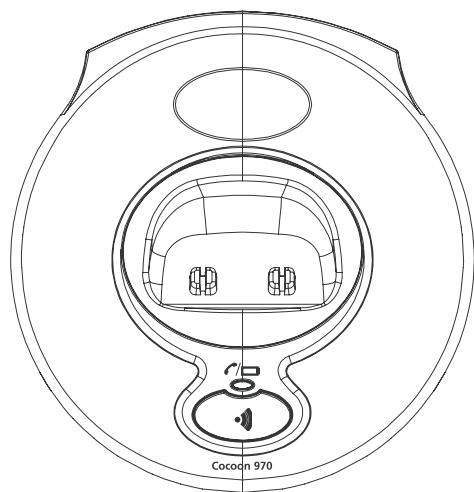
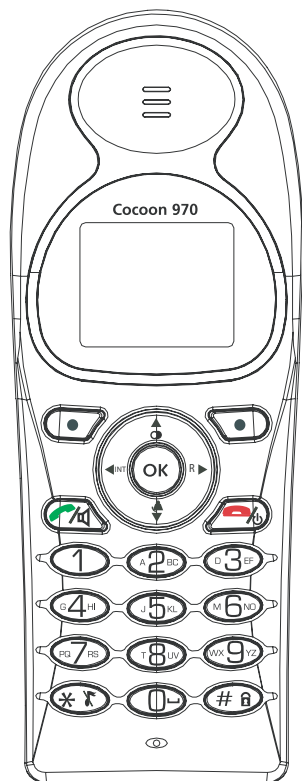

1	Avisos de segurança	1
2	Como começar	2
2.1	Como utilizar este manual do utilizador	2
2.2	Instalar a base.....	2
2.3	Instalar o portátil	3
2.4	Teclas/Led	4
2.5	Símbolos.....	4
2.6	Teclas do ecrã.....	5
2.7	LED da Base	5
2.8	Navegar no menu	5
2.9	Descrição do menu	6
3	Utilizar o telefone	6
3.1	Ligar e desligar o portátil	6
3.2	Alterar o idioma do menu.....	6
3.3	Efectuar uma chamada telefónica normal.....	7
3.4	Receber uma chamada telefónica	7
3.5	Botão Mãos-livres	8
3.6	Regule o volume do auricular/mãos-livres.....	8
3.7	Função de discrição (função Mute)	8
3.8	Localizar um portátil (função Paging).....	8
3.9	Bloqueio do Teclado.....	8
3.10	Utilizar o teclado alfanumérico	9
4	Agenda telefónica	9
4.1	Adicionar uma entrada.....	9
4.2	Marcar uma entrada	9
4.3	Mostrar Detalhes	10
4.4	Eliminar uma entrada ou todas as entradas.....	10
4.5	Editar o nome e o número	10
4.6	Copiar uma entrada da agenda telefónica para outro portátil.....	10
4.7	Copiar todas as entradas da agenda telefónica para outro portátil	11
5	Copiar o cartão SIM	11
5.1	Configurações do código do país do SIM	11
5.2	Copiar as entradas do cartão SIM para o portátil.....	13
6	Identificação do autor da chamada	15
6.1	Chamadas RTPC recebidas normais	15
7	Personalizar o portátil	16
7.1	Toque e volume	16
7.2	Nome do portátil.....	17
7.3	Tons de teclas.....	17
7.4	Fundo	17
7.5	Cor do menu	18
7.6	Configurar o contraste.....	18
7.7	Resposta automática	18
7.8	Código do prefixo	18
7.9	Utilizar a funcionalidade de alarme.....	18
7.10	Configurar a data e a hora.....	19
7.11	Configurar o formato da hora	19
8	Configurações da Base	19
8.1	Toque.....	19
8.2	Volume do toque	20
8.3	Modo de marcação.....	20
8.4	Rechamada (Flash)	20

8.5	PIN do sistema	20
9	Ferramentas.....	21
9.1	Cita	21
9.2	Apagar relógio.....	21
10	Portatils e unidades de base adicionais	21
10.1	Adicionar um novo portatil	22
10.2	Remover um portatil	22
10.3	Seleccionar uma base.....	22
10.4	Utilizar a funcionalidade de intercomunicador	23
11	Diagnóstico de avarias	24
12	Características técnicas	24
13	Garantia	25
13.1	Período de garantia.....	25
13.2	Accionamento da garantia	25
13.3	Exclusões de garantia.....	25
14	Eliminação do dispositivo (ambiente).....	26
15	Limpeza	26

1 Avisos de segurança

Os seguintes avisos de segurança deverão ser sempre seguidos antes de utilizar o equipamento eléctrico.

Leia atentamente as seguintes informações acerca da segurança e da utilização correcta da unidade. Familiarize-se com todas as funções do equipamento. Guarde estes conselhos de utilização e, se necessário, transmita-os a outra pessoa.

Segurança eléctrica e protecção:

- Não utilize o equipamento se a ficha eléctrica, o cabo ou o próprio equipamento estiverem danificados.
- No caso de deixar cair o equipamento, este deverá ser verificado por um electricista antes de o utilizar.
- Existem tensões perigosas no interior do equipamento. Nunca abra a caixa do equipamento nem insira objectos através dos orifícios de ventilação.
- Não permita a infiltração de líquidos no interior do equipamento. Em caso de emergência, retire a ficha da tomada.
- Retire igualmente a ficha da tomada no caso de ocorrer uma falha durante a utilização ou antes de iniciar a limpeza do equipamento.
- Não toque no carregador e nos contactos da ficha com objectos afiados ou metálicos.
- Não efectue pessoalmente modificações ou reparações no equipamento. As reparações do equipamento ou do cabo de alimentação devem ser efectuadas apenas por um centro de serviços especializado. Reparações inadequadas podem ser bastante perigosas para o utilizador.
- As crianças subestimam frequentemente os perigos associados ao equipamento eléctrico. Por esse motivo, nunca deve deixar as crianças sem supervisão nas proximidades de equipamento eléctrico.
- O equipamento não deve ser utilizado em locais húmidos (por exemplo, casas de banhos) ou salas com muito pó.
- O equipamento ligado à electricidade durante uma tempestade poderá ser danificado pelos relâmpagos. Deste modo, deve desligar a ficha da tomada eléctrica durante uma tempestade.
- Para desligar totalmente o equipamento da fonte de alimentação, a ficha deve ser retirada da tomada. Para o fazer, puxe sempre a tomada e não o cabo.
- Proteja o cabo de alimentação de superfícies quentes ou de outros elementos que o possam danificar e mantenha-o desobstruído.
- Verifique regularmente a existência de danos no cabo de alimentação.
- Desenrole completamente o cabo de alimentação antes de o utilizar.
- Certifique-se de que o cabo de alimentação não representa um risco de queda.
- O funcionamento de alguns dispositivos médicos pode ser afectado.
- O portátil pode causar um ruído desagradável em aparelhos de audição.

Segurança contra incêndios:

- O calor acumulado no interior do equipamento pode provocar deformações e/ou fogo no equipamento. Por conseguinte, não exponha este equipamento a temperaturas extremas como:
 1. exposição directa ao sol e a calor de aquecimentos
 2. os orifícios de ventilação não devem ser tapados

Perigo de explosão:

- Nunca deite pilhas no fogo.

Perigo de envenenamento:

- Mantenha as pilhas afastadas de crianças pequenas.

Nota:

- Utilize apenas a ficha de carregador fornecida. Não utilize outros carregadores, pois poderão danificar as pilhas.
- A tomada de parede destinada à alimentação deverá estar próxima e acessível.
- Utilize apenas pilhas recarregáveis do mesmo tipo. Coloque as pilhas no compartimento de pilhas mantendo a polaridade correcta (a polaridade está indicada no interior do portátil). Nunca utilize pilhas normais não recarregáveis!



Como este telefone não pode ser utilizado em caso de corte de corrente, deve utilizar um telefone independente da rede eléctrica para chamadas de emergência, por exemplo, um telemóvel.

2 Como começar

2.1 Como utilizar este manual do utilizador

Neste manual do utilizador é utilizado o seguinte método para clarificar as instruções:

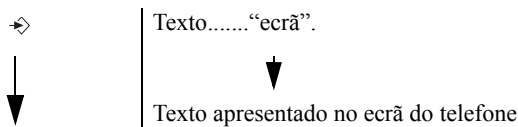

Tecla a premir . Esta tecla pode ser uma tecla virtual (Ver “2.6 Teclas do ecrã”). Nos casos em que a tecla virtual seja um símbolo, este é apresentado na coluna esquerda. Quando a tecla virtual é um texto, a tecla virtual esquerda ou direita é apresentada na coluna esquerda e o texto é apresentado na coluna direita entre aspas.

2.2 Instalar a base

Efectue o seguinte procedimento para instalação:

- 1 Ligue uma extremidade do transformador à tomada e a outra ao jaque do transformador na parte de trás da base.
- 2 Ligue uma extremidade do fio do telefone ao jaque do telefone na parede e a outra extremidade à parte inferior da base.
- 3 Coloque o fio do telefone e o fio eléctrico AC nas guias da base tal como indicado na imagem 2A.

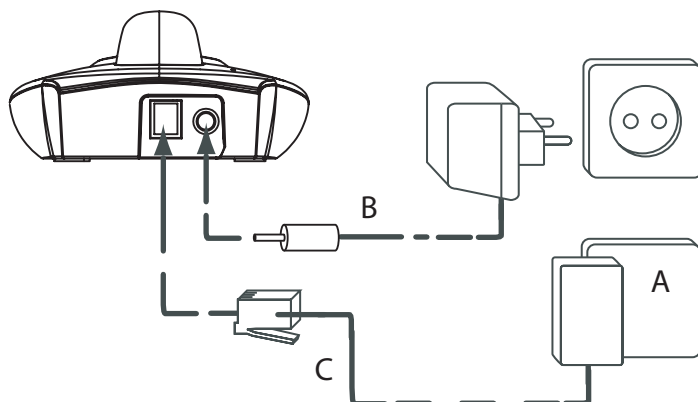

- 2A Vista posterior da base -

A. Tomada telefónica de parede

B. Fio eléctrico

C. Fio do telefone

2.3 Instalar o portátil

- 1 Abra o compartimento de pilhas como apresentado na imagem 2B.
- 2 Coloque as pilhas respeitando a polaridade (+ e -).
- 3 Feche o compartimento de pilhas.
- 4 Mantenha o portátil na unidade de base durante 20 horas. O indicador de Linha/Carga  na base acender-se-á.

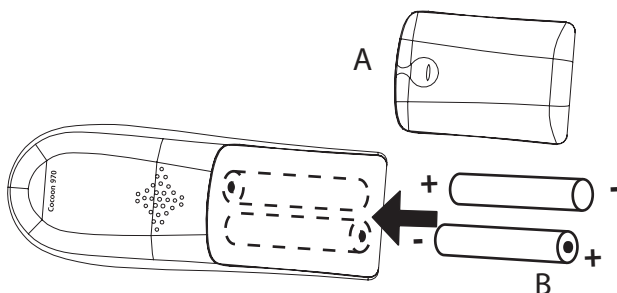

- 2B Vista posterior do portátil -

A. Tapa

B. Pilhas recarregáveis



Antes de utilizar o telefone pela primeira vez, deve certificar-se de que as pilhas foram carregadas durante 20 horas. Se não o fizer, o telefone não funcionará correctamente.

2.4 Teclas/Led

Portatil

1. Ecrã
2. Tecla para Cima/Remarcação
3. Tecla de menu virtual direita
4. Tecla para a Direita/Flash
5. Tecla OFF/Pousado (On-hook)
6. Teclas alfanuméricas
7. Bloqueio do teclado
8. Tecla de Desactivação do Toque
9. Tecla para Baixo/Registo de chamadas
10. Tecla ON/Levantado (Off-hook)/Mãos-livres
11. Tecla para a Esquerda/INT
12. Tecla OK
13. Tecla de menu virtual esquerda

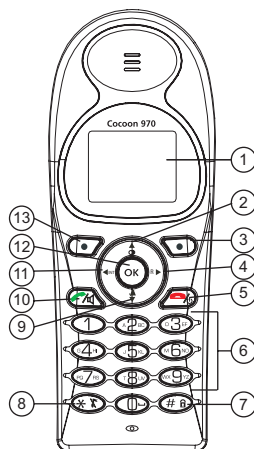

- 2C Portatil -

Base

14. LED indicador de corrente/Em utilização/
Portatil na base
15. Tecla Paging
16. Suporte para cartão SIM

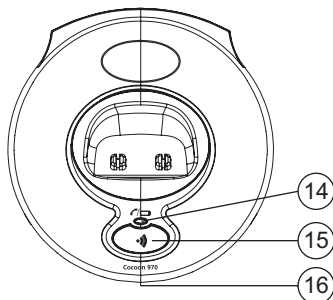

- 2D Base -







2.5 Símbolos

	Levantado (Off hook)		Bloqueio do teclado
	Pousado (On hook)		Configurar alarme
	Chamadas não atendidas na lista de chamadas*		Telefone não registado ou fora de cobertura
	Volume do toque do portatil OFF		Pilhas descarregadas
	Portatil com cobertura da base		Pilha fraca
	Chamada Interna		Pilha a Meio
	Mãos-livres		Pilha carregada
	Nova mensagem de correio de voz		

* Se o serviço de identificação da linha do Autor da chamada estiver disponível na linha telefónica.

2.6 Teclas do ecrã

As teclas do ecrã (teclas virtuais) estão localizadas directamente abaixo do ecrã. A função destas duas teclas muda consoante o modo de operação. A função seleccionada é apresentada no formato de ícone ou de texto por cima das duas teclas do ecrã.

	Agenda telefónica		Silêncio
	OK/Confirmar		Detrás
	Menu		Tecla Não
	Eliminar		

2.7 LED da Base



O LED (14) indica os seguintes estados:

- OFF: a base não está ligada à corrente eléctrica ou o portátil não está na base a carregar
- ON: o portátil está a carregar
- A piscar devagar: Levantado ou durante a chamada
- A piscar rapidamente: durante o registo

2.8 Navegar no menu

O Cocoon 970 tem um sistema de menus fácil de utilizar. Cada menu conduz a uma lista de opções. O mapa dos menus é apresentado no parágrafo seguinte.

- | | |
|---|---|
| 







 | <ol style="list-style-type: none"> 1 Quando o portátil está ligado e no modo de espera, prima a tecla de menu virtual esquerda  para abrir o menu principal. 2 Percorra o meu até à opção pretendida. 3 Prima a tecla de menu virtual para ver mais opções ou para confirmar a configuração apresentada. |
|---|---|

Sair ou retroceder um nível no menu

- | | |
|---|---|
| 

 | <p>Para ir para o nível anterior do menu, prima a tecla de menu virtual.</p> <p>Para cancelar e voltar ao modo de espera em qualquer altura, prima a tecla Pousado.</p> |
|---|---|

2.9 Descrição do menu

Menu	Itens do submenu
	Portatil Toque Volume do toque Nome do portatil Tom de teclado Fundo Cor do menu Contraste Resposta automática Prefixo Seleccionar Base Idioma Registo
	Configurações da Base Toque Volume do toque Modo de marcação Rechamada PIN do sistema
	Alarme/Relógio Configurar alarme Data e Hora Formato de Hora
	Ferramentas Cita Apagar relógio
	Consumo desactivado

3 Utilizar o telefone

3.1 Ligar e desligar o portatil



- 1 Prima e mantenha premida a tecla OFF para desligar o portatil.
- 2 Prima a tecla Levantado ou coloque o portatil na base para voltar a ligar o portatil.

3.2 Alterar o idioma do menu

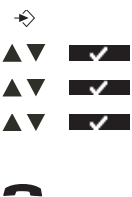

- 1 Entre no menu.
- 2 Seleccione “Portatil” e confirme.
- 3 Seleccione “Idioma” e confirme.
- 4 Seleccione um idioma e confirme.
O ecrã apresenta a mensagem “Guardado”.
- 5 Prima a tecla Pousado para voltar ao modo de espera.



As setas  indicam que existem mais opções no menu.

3.3 Efectuar uma chamada telefónica normal

Marcação directa



- 1 Prima a tecla Levantado para iniciar a chamada.
- 2 Marque o número de telefone.
- 3 Prima a tecla Pousado para desligar o telefone ou volte a colocar o portatil na base.

Pré-marcação

Com a funcionalidade de pré-marcação, é possível introduzir e modificar um número antes de efectuar a chamada.



- 1 Marque um número até 24 dígitos.
Prima e mantenha premida a Tecla 0 para inserir uma pausa. O ecrã apresenta um “P”.
- 2 Prima a tecla de menu virtual para corrigir.
- 3 Prima a tecla Levantado para iniciar a chamada.
- 4 Prima a tecla Pousado para desligar o telefone ou volte a colocar o portatil na base.

Remarcar um número a partir da lista

Pode remarcar um dos últimos 10 números marcados. Se tiver armazenado um nome na agenda telefónica com o número, será apresentado o nome.



- 1 Prima a tecla de remarcação.
- 2 Seleccione um número. Se o número existir na agenda telefónica, será apresentado o nome.
- 3 Prima a tecla Levantado para iniciar a chamada ou seleccione “Opção”.
- 4 Se tiver seleccionado “Opção”, percorra a lista e seleccione:
“Eliminar cham”: para remover um número da lista de chamadas;
“Guardar num.”: para armazenar o número na agenda telefónica;
“Eliminar tudo”: para apagar a lista de chamadas.
- 5 Confirme a selecção.
- 6 Prima a tecla Pousado para voltar ao modo de espera.

3.4 Receber uma chamada telefónica

Quando recebe uma chamada externa, o ecrã apresenta “Cham. Externa”.

Atender a chamada:



- 1 Prima a tecla Levantado.
OU
Retire o portatil da base se “Descuelgue auto.” estiver activado.
(Ver “7.7 Resposta automática”)



O ícone de chamada em curso  aparece no ecrã. A duração da chamada é apresentada passados 15 segundos.

- 2 Prima a tecla Pousado para desligar o telefone ou volte a colocar o portátil na base.



Podem desligar o volume de toque durante uma chamada recebida seleccionando “Silenc”.

3.5 Botão Mãos-livres

A funcionalidade Mãos-livres permite comunicar telefonicamente sem pegar no portátil. Permite igualmente que outras pessoas na sala oiçam ambos os lados da conversação.



- 1 Para mudar uma chamada para mãos-livres, prima a tecla de mãos-livres durante a chamada.

3.6 Regule o volume do auricular/mãos-livres



- 1 Prima a seta para cima ou para baixo para seleccionar o volume 1-5 durante uma chamada normal ou mãos-livres.

3.7 Função de discrição (função Mute)

Para desactivar o microfone para que a pessoa no outro lado da linha não o oiça.



- 1 Durante uma conversação, prima a tecla de menu virtual para desactivar o microfone.

“Mute act.” aparece no ecrã.



- 2 Selecciona “Desact.” para voltar a activar o microfone.

3.8 Localizar um portátil (função Paging)



- 1 Prima a tecla paging na base.

Todos os portáteis registados na base tocarão durante 30 segundos.



- 2 Prima qualquer tecla do portátil para interromper a função paging.

3.9 Bloqueio do Teclado

Para bloquear o teclado de modo a evitar uma marcação acidental quando transporta o portátil.

No modo de espera:



- 1 Prima e mantenha premida a tecla de teclado bloqueado (tecla 7 - Imagem 2C) até que “Bloqueado” e o ícone de teclado bloqueado  apareçam no ecrã.



- 2 Para desbloquear, selecciona “Desbloq.”, seguido pela tecla de teclado bloqueado.

3.10 Utilizar o teclado alfanumérico

Com o seu telefone também é possível introduzir caracteres alfanuméricos. Isto é útil para introduzir um nome na agenda telefónica, dar um nome ao portátil,...

Para seleccionar uma letra, prima a tecla correspondente tantas vezes quantas for necessário.

Por exemplo, para seleccionar um 'A', prima '2' uma vez. Para seleccionar um 'B', prima '2' duas vezes, etc.

Para seleccionar 'A' e, em seguida, 'B' consecutivamente, seleccione '2' uma vez, espere até que o cursor avance para o carácter seguinte e, em seguida, prima '2' duas vezes.

Durante a introdução de texto, o carácter disponível em cada tecla é apresentado em baixo no ecrã. Pode alterar as configurações do conjunto de caracteres de entrada de Inglês (abc) para caracteres latinos (aâá), gregos (ABΓ) ou russos (АБВ), premindo e mantendo premida a tecla # durante 2 segundos.



Prima '0' para seleccionar um espaço.



Prima a tecla * para alternar entre letras minúsculas e maiúsculas.



Prima e mantenha premida a tecla # durante 2 segundos para alterar o conjunto de caracteres de entrada.



Prima a tecla de menu virtual para corrigir.

4 Agenda telefónica

Cada portátil pode armazenar até 200 nomes e números. Os nomes podem ter até 16 caracteres e os números até 24 dígitos.

4.1 Adicionar uma entrada



1 Prima a tecla de menu virtual.

Se a agenda telefónica estiver vazia, a mensagem “Agenda Telefónica Vazia” é apresentada no ecrã. Se existirem nomes armazenados, estes são listados.



2 Seleccione “Opção”.



3 Seleccione “Nova entrada” e confirme.



4 Utilize o teclado para introduzir o nome e seleccione “Guardar”.



5 Utilize o teclado para introduzir o número e seleccione “Guardar”.



6 Seleccione a melodia de toque pretendida e seleccione “Guardar”.



7 Volte ao modo de espera.

4.2 Marcar uma entrada



1 Prima a tecla de menu virtual.



2 Seleccione o nome pretendido ou utilize o teclado para introduzir a primeira letra do nome.









3 Prima a tecla Levantado para iniciar a chamada.













4 Volte ao modo de espera.











4.3 Mostrar Detalhes

- | | | |
|---|----------|--|
|  | 1 | Prima a tecla de menu virtual. |
|  | 2 | Selecione o nome pretendido ou utilize o teclado para introduzir a primeira letra do nome. |
|  | 3 | Selecione “Opção”. |
|   | 4 | Selecione “Detalhes” e confirme. |
- O nome, o número e a melodia de toque atribuídos à entrada são apresentados no ecrã.
- | | | |
|---|----------|--------------------------|
|  | 5 | Volte ao modo de espera. |
|---|----------|--------------------------|



4.4 Eliminar uma entrada ou todas as entradas

- | | | |
|---|----------|--|
|  | 1 | Prima a tecla de menu virtual. |
|  | 2 | Selecione o nome pretendido ou utilize o teclado para introduzir a primeira letra do nome. |
|  | 3 | Selecione “Opção”. |
- Para eliminar uma entrada:
- | | | |
|---|----------|--|
|   | 4 | Selecione “Eliminar entra” e confirme. |
|---|----------|--|
- Para eliminar todas as entradas:
- | | | |
|---|----------|---|
|   | 4 | Selecione “Eliminar tudo” e confirme. |
|   | 5 | Prima a tecla de menu esquerda para cancelar ou a tecla de menu direita para confirmar. |
|  | 6 | Volte ao modo de espera. |

4.5 Editar o nome e o número

- | | | |
|---|----------|--|
|  | 1 | Prima a tecla de menu virtual. |
|  | 2 | Selecione o nome pretendido ou utilize o teclado para introduzir a primeira letra do nome. |
|  | 3 | Selecione “Opção”. |
|   | 4 | Selecione “Editar entra” e confirme. |
|  | 5 | Prima a tecla de menu virtual para eliminar e utilize o teclado para alterar o nome. |
|  | 6 | Selecione “Guardar”. |
|  | 7 | Edite o número e selecione “Guardar”. |
|   | 8 | Selecione a melodia de toque pretendida e selecione “Guardar”. |
|  | 9 | Volte ao modo de espera. |

4.6 Copiar uma entrada da agenda telefónica para outro portátil

- | | | |
|---|----------|--|
|  | 1 | Prima a tecla de menu virtual. |
|  | 2 | Selecione o nome pretendido ou utilize o teclado para introduzir a primeira letra do nome. |
|  | 3 | Selecione “Opção”. |



4 Seleccione “Copiar entra” e confirme.

Os portatils disponíveis (todos os portatils registados na base) são apresentados.



5 Seleccione o portatil pretendido e confirme.

“Copiar para o portatil x” aparece no ecrã.

“Receber registo da agenda telefónica?” aparece no ecrã do portatil de destino.



6 No portatil de destino, prima a tecla de menu direita para confirmar ou a tecla de menu esquerda para cancelar a transferência.



7 Volte ao modo de espera.

4.7 Copiar todas as entradas da agenda telefónica para outro portatil



Ao copiar todas as entradas de um portatil para outro, apagará todos os registos existentes no portatil de destino.



1 Prima a tecla de menu virtual.



2 Seleccione o nome pretendido ou utilize o teclado para introduzir a primeira letra do nome.



3 Seleccione “Opção”.



4 Seleccione “Copiar Tudo” e confirme.

Os portatils disponíveis (todos os portatils registados na base) são apresentados.



5 Seleccione o portatil pretendido e confirme.

“Copiar para o portatil x” aparece no ecrã.

“Substituir todos os registos da agenda telefónica?” aparece no ecrã do portatil de destino.



6 No portatil de destino, prima a tecla de menu direita para confirmar ou a tecla de menu esquerda para cancelar a transferência.



7 Volte ao modo de espera.

5 Copiar o cartão SIM



Só podem ser utilizados cartões SIM compatíveis com 3V.

5.1 Configurações do código do país do SIM

Todos os números armazenados no cartão SIM do telemóvel podem ser copiados para o SIM do Cocoon 970.

Estes números podem ser convertidos de modo a garantir que possam ser aplicados à linha RTPC local. Podem ser introduzidos quatro códigos para garantir uma conversão correcta:

- Cód. IDD: Este código é marcado antes do código de país. Na maioria dos países será utilizado “00”. O Cocoon armazenará os números na agenda telefónica do Cocoon 970, iniciando com um “+” os números que comecem por “00”.

- **Cód. País:** Configure o código do seu país. Se introduzir o código do seu país, o Cocoon removerá o código de país de todos os números no SIM iniciados por este código durante a cópia para a agenda telefónica.
- **Cód. Área:** Nalguns países não é necessário marcar o código de área em chamadas locais. Neste caso, tem de introduzir o código de área para que os números sejam armazenados sem este código.
- **Cód. PABX:** Se o Cocoon for ligado a um sistema PABX, tem de introduzir o número a ser marcado para obter a linha RTPC pública. Na maioria dos casos, este número será um “0” ou um “9”.



Se o sistema PABX for do tipo analógico, deverá ser adicionada uma pausa ao código de linha pública. Por exemplo: “0P” ou “9P”.

Observe os exemplos em baixo para compreender a conversão dos números.

Números armazenados no SIM	Código internacional (IDD)	Código do país	Código de área	Código PABX	Número armazenado na agenda telefónica
0032123456	00	32	016	-	0123456
0032163456	-	32	016	-	3456
+32123456	-	32	016	-	0123456
+32123456	00	-	012	0	00032123456
+49789456	00	32	016	-	0049789456
0032163456	00	49	016	-	0032163456
0032123456	00	32	12	-	3456
0032163456	00	49	016	-	0032163456
+32123456	00	32	12	0P	0P456
+49789456	00	46	-	-	0049789456
016123456	00	32	12	-	016123456
16123456	00	32	12	-	16123456

Programar os vários códigos:

- 1 Prima a tecla de menu virtual.
- 2 Seleccione “Opção”.
- 3 Seleccione “Cópia SIM” e confirme.
- 4 Seleccione “Cód. Mar.” e confirme.
- 5 Percorra o menu e seleccione:
 - “Cód. IDD”: para configurar o código de marcação interno
 - “Cód. País”: para configurar o código do país
 - “Cód. Área”: para configurar o código de área
 - “Cód. PABX”: para configurar o código PABX
- 6 Confirme a selecção e introduza o código como explicado em cima.
- 7 Volte ao modo de espera.

5.2 Copiar as entradas do cartão SIM para o portátil

É possível copiar as entradas da agenda telefónica de um cartão SIM de um telemóvel (apenas cartões SIM 3V). A agenda telefónica do SIM é copiada para o portátil que está a utilizar. Antes de iniciar a cópia do cartão SIM, certifique-se de que programou os códigos de país correctos (Ver “5.1 Configurações do código do país do SIM”).



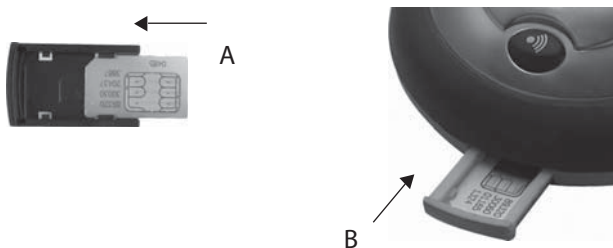

Insira o cartão SIM na ranhura situada na base tal como apresentado na figura 5.





- 5 Base com leitor de cartões SIM -

A. Insira o cartão SIM no leitor.

B. Insira o leitor na base

- | | |
|---|---|
| 





 | <ol style="list-style-type: none"> 1 Prima a tecla de menu virtual. 2 Seleccione “Opção”. 3 Seleccione “Cópia SIM” e confirme. 4 Seleccione “SIM a Tel” ou “Tel a SIM” e confirme. 5 Percorra o menu e seleccione:
 “Copiar entra”: para copiar uma única entrada
 “Anexar”: para adicionar os registos
 “Copiar Tud”: para copiar todos os registos e substituir todos os registos existentes 6 Confirme a selecção. 7 Volte ao modo de espera. |
|---|---|



Durante algumas das operações acima indicadas, poderão ocorrer as seguintes mensagens no ecrã:

“N. Entr.”: quando o cartão SIM está vazio

“Agend. vaz.”: quando a agenda telefónica está vazia

“SIM cheio”: quando o cartão SIM fica cheio durante a cópia do portátil para o SIM

“N. cartão”: quando não existe nenhum cartão na base ou quando este se encontra ilegível

“PIN errado”: quando foi introduzido um código PIN errado. Tem três tentativas para introduzir o código PIN, depois da terceira tentativa o cartão SIM será bloqueado e terá de utilizar outro dispositivo, como um telemóvel, para o desbloquear.

“Seleccionar”: quando as entradas do cartão SIM são transferidas para a memória do telefone.

Copiar um único registo do SIM para o portatil

1 Efectue o procedimento acima indicado e seleccione “SIM a Tel” e “Copiar entra”.



2 Se o cartão SIM estiver protegido com um PIN, terá de introduzir primeiro o código PIN do SIM e confirmar.

“Seleccionar” aparecerá quando as entradas do cartão SIM forem copiadas para o telefone.



3 Introduza o primeiro carácter ou percorra a lista até ao nome que pretende copiar e seleccione “Opção”.



4 Seleccione:

“Detalhes” para ver o nome e o número de telefone

“Copiar” para copiar esta entrada para a agenda telefónica do portatil



5 Confirme a selecção.



6 Volte ao modo de espera.

Copiar um único registo do portatil para o SIM

1 Prima a tecla de menu virtual.



2 Introduza o primeiro carácter ou percorra a lista até ao nome que pretende copiar e seleccione “Opção”.



3 Seleccione “Cópia SIM” e confirme.



4 Seleccione “Tel a SIM” e confirme.



5 Seleccione “Copiar entra” e confirme.

6 Se o cartão SIM estiver protegido com um PIN, terá de introduzir primeiro o código PIN do SIM e confirmar.

“Seleccionar” aparecerá quando as entradas do cartão SIM forem copiadas para o telefone.



7 Volte ao modo de espera.

Copiar todos registos do SIM para a agenda telefónica do portatil

1 Prima a tecla de menu virtual.



2 Seleccione “Opção”.



3 Seleccione “Cópia SIM” e confirme.



4 Seleccione “SIM a Tel” e confirme.



5 Seleccione “Copiar Tud” e confirme.

O telefone solicitará a confirmação da substituição e da quantidade de registos.



6 Confirme a selecção.



7 Volte ao modo de espera.

Copiar todos os registos do portatil para o cartão SIM

1 Prima a tecla de menu virtual.



2 Seleccione “Opção”.



3 Seleccione “Cópia SIM” e confirme.



4 Seleccione “Tel a SIM” e confirme.



5 Seleccione “Copiar Tud” e confirme.

O telefone solicitará a confirmação da substituição e da quantidade de registos.



6 Confirme a selecção.



7 Volte ao modo de espera.

Adicionar registos do SIM à agenda telefónica do portatil



1 Prima a tecla de menu virtual.



2 Introduza o primeiro carácter ou percorra a lista até ao nome que pretende copiar e seleccione “Opção”.



3 Seleccione “Cópia SIM” e confirme.



4 Seleccione “SIM a Tel” e confirme.



5 Seleccione “Anexar” e confirme.



6 Se o cartão SIM estiver protegido com um PIN, terá de introduzir primeiro o código PIN do SIM e confirmar.

O número de registos que serão substituídos é apresentado.



7 Confirme a selecção.



8 Volte ao modo de espera.

Adicionar registos da agenda telefónica do portatil ao cartão SIM



1 Prima a tecla de menu virtual.



2 Introduza o primeiro carácter ou percorra a lista até ao nome que pretende copiar e seleccione “Opção”.



3 Seleccione “Cópia SIM” e confirme.



4 Seleccione “Tel a SIM” e confirme.



5 Seleccione “Anexar” e confirme.



6 Se o cartão SIM estiver protegido com um PIN, terá de introduzir primeiro o código PIN do SIM e confirmar.

O número de registos que serão substituídos é apresentado.



7 Confirme a selecção.



8 Volte ao modo de espera.

6 Identificação do autor da chamada

6.1 Chamadas RTPC recebidas normais



Este serviço só funcionará se tiver uma subscrição de CLIP/ID de Autor de Chamada. Contacte a empresa de telecomunicações.

Quando recebe uma chamada de uma linha telefónica fixa, o número de telefone do autor da chamada é apresentado no ecrã do portatil. O telefone pode receber chamadas em FSK e DTMF. Pode ainda ver o nome do autor da chamada se este for transmitido pela rede. Se o nome estiver programado na agenda telefónica, o nome que consta na agenda telefónica é apresentado!

O telefone pode armazenar até 30 chamadas numa Lista de Chamadas (recebidas e não atendidas) que poderão ser consultadas posteriormente. Quando a memória está cheia, as novas chamadas substituem automaticamente as chamadas antigas na memória.



As chamadas não atendidas são assinaladas por um ícone intermitente no ecrã. O nome do portátil é substituído por este ícone e pelo número de chamadas não atendidas.

Ler as mensagens recebidas



1 Prima o botão para baixo.

A lista de chamadas recebidas é apresentada no ecrã. Esta lista inclui as chamadas recebidas e as chamadas não atendidas.



2 Seleccione o nome e o número pretendidos.



3 Prima a tecla Levantado para iniciar a chamada.



OU

Seleccione “Opção”.

Para eliminar uma entrada:



4 Seleccione “Eliminar entra” e confirme.



5 Volte ao modo de espera.

Para eliminar todas as entradas:



5 Seleccione “Eliminar tudo” e confirme.



6 Volte ao modo de espera.

Para adicionar o número à agenda telefónica:



5 Seleccione “Adic. entr.” e confirme.



6 Utilize o teclado para introduzir o nome e seleccione “Guardar”.



7 Utilize o teclado para introduzir o número e seleccione “Guardar”.



8 Seleccione a melodia de toque pretendida e seleccione “Guardar”.



9 Volte ao modo de espera.

7 Personalizar o portátil

7.1 Toque e volume

Toque

Pode escolher entre 18 melodias de toque diferentes para chamadas internas ou externas.



1 Entre no menu.



2 Seleccione “Portatil” e confirme.



3 Seleccione “Toque” e confirme.



4 Seleccione “Externa” para chamadas externas ou “Interna” para chamadas internas e confirme.



5 Seleccione a melodia pretendida e confirme.







Ao percorrer a lista de melodias, a melodia seleccionada é reproduzida.



6 Volte ao modo de espera.







Volume do toque

Pode escolher entre 5 níveis de volume do toque do portátil e sem som.





- | | |
|---|---|
|  | 1 Entre no menu. |
|  | 2 Seleccione “Portatil” e confirme. |
|  | 3 Seleccione “Vol toque” e confirme. |
| | A configuração actual é apresentada. |
|  | 4 Prima a tecla para cima para aumentar o volume. |
|  | 5 Prima a tecla para baixo para diminuir o volume. |
|  | 6 Seleccione “Guardar” para confirmar. |
|  | 7 Volte ao modo de espera. |

7.2 Nome do portátil

Pode alterar o nome apresentado no portátil durante o modo de espera (máx. 9 caracteres).





- | | |
|---|---|
|  | 1 Entre no menu. |
|  | 2 Seleccione “Portatil” e confirme. |
|  | 3 Seleccione “Nome port.” e confirme. |
|  | 4 Introduza o nome pretendido. |
|  | 5 Prima a tecla de menu virtual para corrigir. |
|  | 6 Seleccione “Guardar” para confirmar. |
|  | 7 Volte ao modo de espera. |

7.3 Tons de teclas









- | | |
|--|---|
|  | 1 Entre no menu. |
|  | 2 Seleccione “Portatil” e confirme. |
|  | 3 Seleccione “Tom tecla” e confirme. |
|  | 4 Seleccione “Activado” ou “Desactivado” e confirme. |
|  | 5 Volte ao modo de espera. |

7.4 Fundo









Pode escolher entre 3 imagens de fundo diferentes que serão apresentadas em segundo plano durante o modo de espera.

- | | |
|---|---|
|  | 1 Entre no menu. |
|  | 2 Seleccione “Portatil” e confirme. |
|  | 3 Seleccione “Fundo” e confirme. |
|  | 4 Introduza a imagem pretendida e confirme. |
| | Ao percorrer a lista, a amostra seleccionada é reproduzida. |
|  | 5 Volte ao modo de espera. |

7.5 Cor do menu









- | | | |
|---|---|---|
|  | 1 | Entre no menu. |
|   | 2 | Selecione “Portatil” e confirme. |
|   | 3 | Selecione “Cor menu” e confirme. |
|   | 4 | Selecione “Azul”, “Verde” ou “Vermelho” e confirme. |
|  | 5 | Volte ao modo de espera. |

7.6 Configurar o contraste

- | | | |
|---|---|--|
|  | 1 | Entre no menu. |
|   | 2 | Selecione “Portatil” e confirme. |
|   | 3 | Selecione “Contraste” e confirme. |
|   | 4 | Selecione o contraste pretendido (1-8) e confirme. |
|  | 5 | Volte ao modo de espera. |















7.7 Resposta automática

Quando se recebe uma chamada e o telefone está na base, o telefone atende automaticamente a linha quando é levantado da base. Esta função pode ser activada ou desactivada.

- | | | |
|---|---|---|
|  | 1 | Entre no menu. |
|   | 2 | Selecione “Portatil” e confirme. |
|   | 3 | Selecione “Descuelgue auto.” e confirme. |
|   | 4 | Selecione “Activado” ou “Desactivado” e confirme. |
|  | 5 | Volte ao modo de espera. |

7.8 Código do prefixo















É possível utilizar o telefone com um número de prefixo. Quando marca os números de telefone, pode adicionar automaticamente o código de prefixo antes do número.

- | | | |
|---|----|---|
|  | 1 | Entre no menu. |
|   | 2 | Selecione “Portatil” e confirme. |
|   | 3 | Selecione “Prefixo” e confirme. |
|   | 4 | Selecione “Editar” e confirme. |
|   | 5 | Introduza o código de prefixo, por exemplo, ‘0’, e selecione “Guardar”. |
| | OU | |
|   | 4 | Selecione “Activado/Desactivado” e confirme. |
|   | 5 | Selecione “Activado” ou “Desactivado” e confirme. |
|  | 6 | Volte ao modo de espera. |









7.9 Utilizar a funcionalidade de alarme

Pode ter uma configuração de alarme diferente para cada portatil registado na base. O alarme só toca no portatil, não toca na base nem nos outros portatils.









Configurar o alarme

- | | |
|---|--|
|  | 1 Entre no menu. |
|   | 2 Seleccione “Alarme/Relógio” e confirme. |
|   | 3 Seleccione “Config. Alarme” e confirme. |
|   | 4 Seleccione “Uma vez”, “Diário”, “Seg a Sex” ou “Desactivado” e confirme.
Se tiver seleccionado “Uma vez”, “Diário” ou “Seg a Sex”, o ecrã apresentará:
Hora (24H):
00:00 |
|   | 5 Introduza a hora a que pretende que o telefone toque e confirme com “Guardar”. |
|   | 6 Seleccione o toque pretendido e confirme com “Guardar”. |
|   | 7 Para desactivar o alarme, seleccione “Desactivado” e confirme. |
|  | 8 Volte ao menu anterior. |

7.10 Configurar a data e a hora

- | | |
|---|--|
|  | 1 Entre no menu. |
|   | 2 Seleccione “Alarme/Relógio” e confirme. |
|   | 3 Seleccione “Data&Hora” e confirme. |
|   | 4 Introduza o ano, o mês, o dia, a hora e os minutos e seleccione “Guardar” para confirmar. |
|  | 5 Volte ao menu anterior. |









7.11 Configurar o formato da hora

- | | |
|---|--|
|  | 1 Entre no menu. |
|   | 2 Seleccione “Alarme/Relógio” e confirme. |
|   | 3 Seleccione “Formato hora” e confirme. |
|   | 4 Seleccione “12H” ou “24H” e confirme. |
|  | 5 Volte ao menu anterior. |

8 Configurações da Base







8.1 Toque

Pode escolher entre 9 melodias de toque diferentes.

- | | |
|---|---|
|  | 1 Entre no menu. |
|   | 2 Seleccione “Config. Base” e confirme. |
|   | 3 Seleccione “Toque” e confirme. |
|   | 4 Seleccione a melodia pretendida e confirme.
Ao percorrer a lista, a amostra seleccionada é reproduzida. |
|  | 5 Volte ao modo de espera. |

8.2 Volume do toque

Pode escolher entre 5 níveis de volume do toque do portátil.





- | | | |
|---|----------|--|
|  | 1 | Entre no menu. |
|  | 2 | Selecione “Config. Base” e confirme. |
|  | 3 | Selecione “Vol toque” e confirme. |
| | | A configuração actual é apresentada. |
|  | 4 | Prima a tecla para cima para aumentar o volume. |
|  | 5 | Prima a tecla para baixo para diminuir o volume. |
|  | 6 | Selecione “Guardar” para confirmar. |
|  | 7 | Volte ao modo de espera. |

8.3 Modo de marcação

Existem dois tipos de modo de marcação:





- Marcação DTMF/por tons (mais comum)
- Marcação por impulsos (para instalações mais antigas)

Para alterar o modo de marcação:

- | | | |
|---|----------|---|
|  | 1 | Entre no menu. |
|  | 2 | Selecione “Config. Base” e confirme. |
|  | 3 | Selecione “Marcação” e confirme. |
|  | 4 | Selecione “Tons” ou “Pulsos” e selecione “Guardar”. |
|  | 5 | Volte ao modo de espera. |



8.4 Rechamada (Flash)

Prima a tecla Flash “R” (Tecla 4 - Imagem 2C) para utilizar determinados serviços na linha externa como, por exemplo, “chamada em espera” (se a empresa de telecomunicações fornecer esta funcionalidade) ou para transferir chamadas se estiver a utilizar uma central (PABX). A tecla Flash “R” efectua uma breve interrupção da linha. Pode configurar o tempo flash para 100ms ou 250ms.

- | | | |
|---|----------|---|
|  | 1 | Entre no menu. |
|  | 2 | Selecione “Config. Base” e confirme. |
|  | 3 | Selecione “Rechamada” e confirme. |
|  | 4 | Selecione um tempo flash breve (100ms) ou um tempo flash longo (250ms) e selecione “Guardar”. |
|  | 5 | Volte ao modo de espera. |

8.5 PIN do sistema

O PIN do Sistema é utilizado para registar e anular o registo dos portatils e de algumas configurações opcionais. O PIN do Sistema é por defeito 0000.

- | | | |
|---|----------|--------------------------------------|
|  | 1 | Entre no menu. |
|  | 2 | Selecione “Config. Base” e confirme. |
|  | 3 | Selecione “PIN sistema” e confirme. |



4 Introduza o PIN antigo (0000 por defeito) e seleccione “Guardar”.



5 Introduza o novo PIN, seleccione “Guardar e repita o procedimento.



6 Volte ao modo de espera.

9 Ferramentas

9.1 Cita

Pode marcar até 5 compromissos ou lembretes, aos quais pode atribuir um nome e um alarme especificando uma data e uma hora.



1 Entre no menu.



2 Seleccione “Ferramentas” e confirme.



3 Seleccione “Citas” e confirme.



4 Seleccione um dos 5 compromissos e seleccione “Opção”.

Para editar o compromisso:



5 Seleccione “Editar” e confirme.



6 Edite o nome do compromisso e seleccione “Guardar”.



7 Edite a data do compromisso e seleccione “Guardar”.



8 Edite a hora e seleccione “Guardar”.



9 Seleccione a melodia de alarme pretendida e seleccione “Guardar”.



10 Volte ao modo de espera.

Para eliminar o compromisso:



5 Seleccione “Eliminar” e confirme.



6 Prima a tecla de menu virtual direita para confirmar.



7 Prima a tecla de menu virtual esquerda para retroceder.



8 Volte ao modo de espera.

9.2 Apagar relógio



1 Entre no menu.



2 Seleccione “Ferramentas” e confirme.



3 Seleccione “Apagar relógio” e confirme.



4 Seleccione “Começar” para iniciar o cronómetro.



5 Seleccione “Apagar” para parar o cronómetro.



Seleccione “Começar” para reiniciar.



Seleccione “Reset” para repor o contador.



6 Volte ao modo de espera.

10 Portatils e unidades de base adicionais

É possível registar até 5 portatils numa base. Cada portatil pode registar até 4 unidades de base e o utilizador pode seleccionar qual a base que pretende utilizar.

10.1 Adicionar um novo portatil



Este procedimento só é necessário se tiver anulado o registo de um portatil ou se tiver comprado um portatil novo.

Colocar a base no modo de registo:



- 1 Prima e mantenha premida a tecla paging na base.
O LED na base começará a piscar na base durante 90 segundos. Durante esse período, a base está pronta para efectuar o registo.

No portatil:



- 1 Entre no menu.
- 2 Seleccione “Portatil” e confirme.
- 3 Seleccione “Registo” e confirme.
- 4 Seleccione “Registrar” e confirme.
- 5 Seleccione o número da base que pretende associar ao portatil (1-4) e confirme.
- 6 Introduza o PIN do sistema (0000 por defeito) e confirme.
- 7 Volte ao modo de espera.

10.2 Remover um portatil

Este procedimento deverá ser efectuado num portatil diferente do que pretende remover.

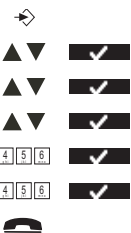

- 1 Entre no menu.
- 2 Seleccione “Portatil” e confirme.
- 3 Seleccione “Registo” e confirme.
- 4 Seleccione “Dar de baixa” e confirme.
- 5 Introduza o PIN do sistema (0000 por defeito) e confirme.
- 6 Introduza o número do portatil que é necessário remover e confirme.
- 7 Volte ao modo de espera.

10.3 Seleccionar uma base

Pode mudar o portatil entre bases. Também pode configurá-lo para seleccionar automaticamente a base com o sinal mais forte. O portatil tem primeiro de ser registado em cada base individualmente.



- 1 Entre no menu.
- 2 Seleccione “Portatil” e confirme.
- 3 Seleccione “Selec.base” e confirme.
- 4 Seleccione “Manual” ou “Auto” e confirme.
Se tiver seleccionado “Manual”:
- 5 Seleccione a base que pretende associar ao portatil e confirme.



Quando tem a selecção automática da base e o microfone está fora da cobertura da base actual, o portatil procura a base mais forte em modo de espera (não o faz durante uma conversação).

10.4 Utilizar a funcionalidade de intercomunicador

Marcar um portatil interno

INT



- 1** Prima a tecla esquerda INT.
O ecrã apresenta a mensagem “Portatil_”.
- 2** Introduza o número interno do portatil ao qual pretende ligar.
- 3** Prima a tecla Pousado para desligar o telefone ou volte a colocar o portatil na base.

Transferir uma chamada externa para outro portatil

Durante uma chamada externa:

INT



- 1** Prima a tecla esquerda INT.
O ecrã apresenta a mensagem “Portatil_”.
- 2** Introduza o número interno do portatil ao qual pretende ligar.
O correspondente externo encontra-se agora em espera.
- 3** Quando o correspondente interno atender, prima na tecla Pousado para transferir a chamada.

OU

INT



- 3** Se o correspondente interno não atender, prima a tecla esquerda INT para voltar a falar com o correspondente externo ou para alternar entre os dois.
- 4** Prima a tecla Pousado para desligar o telefone ou volte a colocar o portatil na base.

Chamada em conferência

Pode falar entre dois portatils e com uma linha externa ao mesmo tempo.

Durante uma chamada externa:

INT



- 1** Prima a tecla esquerda INT.
O ecrã apresenta a mensagem “Portatil_”.
- 2** Introduza o número interno do portatil ao qual pretende ligar.
O correspondente externo encontra-se agora em espera.
- 3** Quando o correspondente interno atender, seleccione “Conf.”.

OU

INT



- 3** Se o correspondente interno não atender, prima a tecla esquerda INT para voltar a falar com o correspondente externo.
- 4** Prima a tecla Pousado para desligar o telefone ou volte a colocar o portatil na base.

Aceitar uma chamada externa durante uma comunicação interna

Quando está comunicar internamente com outro portátil, pode atender chamadas externas.

Atender uma chamada recebida:



1 Prima a tecla Pousado. A comunicação interna é interrompida.

2 Prima a tecla Levantado. Agora encontra-se a comunicar com o autor da chamada externa.

11 Diagnóstico de avarias

Sintoma	Causa possível	Solução
O ecrã não funciona	As pilhas não estão carregadas	Verifique a posição das pilhas
		Recarregue as pilhas
	Telefone desligado (OFF)	Ligue o telefone (ON)
Sem som	Fio do telefone mal ligado	Verifique a ligação do fio do telefone
	A linha foi ocupada por outro telefone	Espere até que o outro telefone desligue
O ícone  está a piscar	Telefone fora de cobertura	Traga o telefone para mais perto da base
	A base está sem alimentação eléctrica	Verifique a ligação da rede eléctrica à base
	O telefone não está registado na base	Registe o telefone na base
A base ou o telefone não toca	O volume de toque está desligado ou baixo	Regule o volume de toque
Não é possível transferir uma chamada da central telefónica	O tempo Flash é demasiado curto ou longo	Altere o tempo Flash
O telefone não reage quando se primem as teclas	Erro de manuseio	Retire as pilhas e volte a colocá-las

12 Características técnicas

Norma	DECT (Digital Enhanced Cordless Telecommunications, Telecomunicações Sem Fios Digitais Melhoradas) GAP (Generic Access Profile, Perfil de Acesso Genérico)
Intervalo de frequências	1880 MHz a 1900 MHz
Número de canais	120 canais duplex
Modulação	GFSK
Codificação de voz	32 kbit/s
Potência de emissão	10 mW (potência média por canal)
Cobertura	300 m em espaço aberto /10-50 m em interiores
Número de portatils	Até 5
Alimentação eléctrica da base	230V / 50 Hz / 6V DC 300mA

Pilhas do portátil:	2 pilhas recarregáveis, tipo AAA, NiMh 1,2V, 800mA
Autonomia do telefone	100 horas em modo de espera
Tempo de conversação do telefone	10 horas
Condições normais de utilização	+5 °C a +45 °C
Modo de marcação	Impulsos/Tons
Tempo Flash	100 ou 250 ms
Medidas da base	ca. 122 mm x 117 mm x 59 mm (C x L x P)
Medidas do portátil	ca. 139,5 mm x 52,5 mm x 29,5 mm (C x L x P)
Peso da base	ca. 119 g
Peso do portátil com as pilhas	ca. 116 g

13 Garantia

13.1 Período de garantia

As unidades Ucom têm um período de garantia de 36 meses. O período de garantia tem início no dia da aquisição da nova unidade. A garantia das pilhas está limitada a 6 meses após a compra. Consumíveis ou defeitos que causem um efeito negligenciável no funcionamento ou no valor do equipamento não são abrangidos. A garantia tem de ser acompanhada pela apresentação de prova de compra original, na qual figurem a data de compra e o modelo da unidade.

13.2 Accionamento da garantia

Uma unidade com defeito tem de ser devolvida a um centro de serviços da Ucom juntamente com uma nota de compra válida. Se a unidade tiver uma falha durante o período de garantia, a Ucom ou um centro de serviços oficialmente por ela designado procederá, de forma gratuita, à reparação de quaisquer defeitos originados por falhas do material ou no processo de fabrico.

A Ucom cumprirá livremente as suas obrigações respeitando a garantia, quer através da reparação quer através da troca das unidades com defeito ou de partes das mesmas. No caso de substituição, a cor e o modelo poderão ser diferentes da unidade adquirida originalmente.

A data de aquisição original determinará o início do período de garantia. O período de garantia não é alargado se a unidade for trocada ou reparada pela Ucom ou por centros de serviços por ela designados.

13.3 Exclusões de garantia

Danos ou defeitos causados pelo tratamento ou funcionamento incorrectos e danos resultantes de utilização de peças não originais ou acessórios não recomendados pela Ucom não são abrangidos pela garantia. Os telefones sem fios da Ucom são concebidos para funcionar apenas com pilhas recarregáveis. Os danos causados pela utilização de pilhas não recarregáveis não são abrangidos pela garantia. A garantia não cobre danos causados por factores externos, como relâmpagos, água e fogo, nem quaisquer danos causados durante o transporte. A garantia também não poderá ser accionada se o número de série existente nas unidades tiver sido alterado, removido ou se estiver ilegível. Qualquer accionamento da garantia será inválido se a unidade tiver sido reparada, alterada ou modificada pelo comprador ou por centros de serviço não qualificados e não designados oficialmente pela Ucom.

14 Eliminação do dispositivo (ambiente)



Quando o ciclo de vida do produto chega ao fim, não deve eliminar este produto juntamente com os resíduos domésticos. Deve levá-lo a um ponto de recolha de equipamentos eléctricos e electrónicos. O símbolo presente no produto, no manual do utilizador e na caixa dá esta indicação. Alguns dos materiais do produto podem ser reutilizados se os colocar num ponto de reciclagem. Ao reutilizar algumas das partes ou das matérias-primas dos produtos utilizados, dá uma contribuição importante para a protecção do meio ambiente. Contacte as autoridades locais se necessitar de mais informações sobre os pontos de recolha existentes na sua área.

15 Limpeza

Limpe o telefone com um pano ligeiramente húmido ou com um pano antiestático. Nunca utilize produtos de limpeza nem solventes abrasivos.

DECLARATION OF CONFORMITY

We, Topcom Europe Nv, Grauwmeer 17 , 3001 Heverlee , Belgium, declare that our product :

Model type: UCOM Cocoon 970 SIM

is in compliance with the essential requirements and other relevant provisions of the R&TTE directive 1999/5/EC and carries the CE mark accordingly.

Supplementary information:

The product complies with the requirements of:

- EN60950
- EN 301489-01
- EN 301489-06
- EN 301406

Date: 01/08/2006
Place: Heverlee , Belgium
Name: Verheyden Geert
Function: Technical Director

Signature:

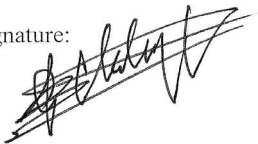

European contact: Topcom Europe Nv, R&D department, Research Park, Grauwmeer 17,
3001 Heverlee, Belgium. Tel : +32 16 398920 , Fax : +32 16 398939

CARTÃO DE SERVIÇO

Por favor preencher este cartão em LETRAS MAIÚSCULAS e unir ao produto quando enviar o mesmo ao serviço técnico.

Dados do Cliente

Nome:

Sobrenome:

Rua:

N.º:

Caixa Postal:

Localização:

Código Postal:

País:

Tel.:

E-mail:

Dados do Produto

Nome do modelo:

N.º de série:

Data de compra: -- (Dia/Mês/Ano)

Descrição de fábrica: _____

(O comprovante original de compra deve ser enviado junto com este cartão para ser válido para a garantia)



Dados do Produto

Nome do modelo:

N.º de série:

Data da compra: -- (Dia/Mês/Ano)

Descrição de fábrica: _____

(Por favor, guardar este comprovante para futura referência)



UCOM

COCOON 970 SIM