

SILVERCREST®

COCOON M1450 TWIN

TELEPHONE SANS-FIL



MANUEL D'UTILISATEUR

V2.6 - 7/11



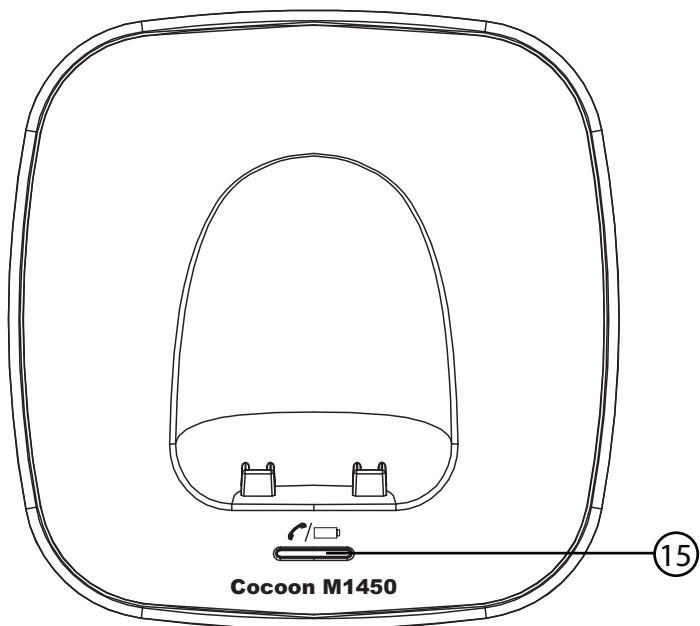
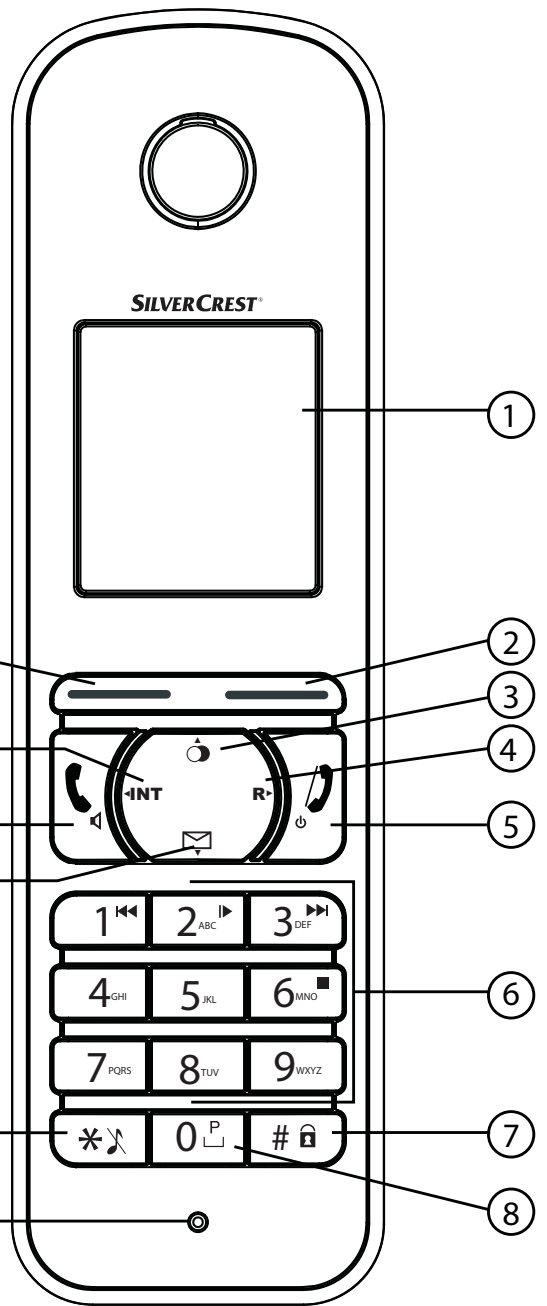

La conformité de l'appareil avec les exigences fondamentales de la directive européenne R&TTE relative aux terminaux, est confirmée par le label CE.

Les possibilités décrites dans ce manuel sont publiées sous réserve de modifications.



Attention

Ce produit fonctionne uniquement avec des piles rechargeables. Si vous mettez des piles non rechargeables dans le combiné et si vous le placez sur la base, le combiné sera endommagé et ceci ne sera PAS couvert par la garantie.

1	Généralités	3
1.1	Produit : Cocoon M1450 TWIN.	3
1.2	Notes de droits d'auteur	3
1.3	Indications et icônes	3
1.4	Utilisation conforme à l'usage prévu.	3
1.5	Pièces fournies	4
1.6	Consignes de sécurité	4
1.7	Remarques sur le mode de faible rayonnement.	6
2	Installation	7
2.1	Mise en service de la base	7
2.2	Mise en service de la station de charge	8
2.3	Insertion des piles dans le combiné	8
3	Éléments de commande et structure du menu	9
3.1	Touches/indications/LED	9
3.2	Écran (LCD)	10
3.3	Icones	10
3.4	Touches écran	11
3.5	Diodes électroluminescentes de la base (LED)	11
3.6	Structure du menu	11
3.7	Présentation du menu	12
4	Configuration et utilisation du combiné	12
4.1	Marche/arrêt du combiné	12
4.2	Sélection de la langue de menu	12
4.3	Converser	13
4.4	Prendre un appel	14
4.5	Journal des appels	14
4.6	Options de recomposition d'un numéro	16
4.7	Activer/désactiver le mode mains libres	16
4.8	Avertissement « Combiné hors de portée »	16
4.9	Réglage du volume du haut-parleur	17
4.10	Affichage de la durée de conversation	17
4.11	Coupure du microphone (Mute)	17
4.12	Touche Pause (pause de composition)	17
4.13	Utilisation du clavier alphanumérique	17
4.14	Réglage du volume de la sonnerie sur le combiné	18
4.15	Réglage de la mélodie de la sonnerie sur le combiné	18
4.16	Réglage du verrouillage du clavier	19
4.17	Marche/arrêt du bip touche	19
4.18	Modification du contraste de l'écran	19
4.19	Modification du nom du combiné	19
4.20	Affichez ou masquez provisoirement votre numéro de téléphone	20
4.21	Appel direct	20
4.22	Prise d'appel automatique	21
4.23	Réinitialiser le combiné sur les réglages par défaut (Handset reset)	21
5	Fonctions horloge et alarme	22
5.1	Réglage de la date et de l'heure	22
5.2	Sélection du format horaire	22
5.3	Mise à jour automatique de l'heure	22
5.4	Fonction alarme/réveil	23
5.5	Rendez-vous	23
5.6	Chronomètre	24

6	Répertoire	24
6.1	Enregistrer une nouvelle entrée dans le répertoire	24
6.2	Rechercher et appeler un numéro de téléphone dans le répertoire	24
6.3	Modifier une entrée du répertoire	24
6.4	Effacer une entrée ou toutes les entrées	25
6.5	Afficher les propriétés des entrées du répertoire	25
6.6	Copier une entrée du répertoire sur un autre combiné	25
6.7	Copier toutes les entrées du répertoire sur un autre combiné	26
6.8	Ajouter toutes les entrées d'un répertoire sur un autre combiné	26
7	Utilisation de la base	26
7.1	Réglage de la mélodie et du volume de la sonnerie	26
7.2	Touche Flash (R)	27
7.3	Modification du PIN système (System-PIN-Code)	27
7.4	Réglage de la procédure de numérotation	28
8	Combinés et bases complémentaires	28
8.1	Enregistrement d'un combiné supplémentaire	28
8.2	Désenregistrement d'un combiné	29
8.3	Sélection d'une base	29
8.4	Utilisation de plusieurs combinés	30
8.5	Affichage de la messagerie vocale	31
9	Répondeur	31
9.1	Affichage de statut	32
9.2	Messages d'accueil	32
9.3	Activer/désactiver le répondeur	33
9.4	Filtrage des appels	34
9.5	Paramétrer le nombre de sonneries	34
9.6	Paramétrer la langue du répondeur	34
9.7	Programmation du code VIP	35
9.8	Enregistrer un mémo	35
9.9	Écouter les messages entrants et les mémos	35
9.10	Effacer des messages	36
9.11	Vider la mémoire pleine	36
9.12	Commander le répondeur à distance	36
10	Abréviations et termes techniques	38
11	Dépannage	39
12	Procédures d'entretien	41
12.1	Entretien	41
12.2	Nettoyage	41
12.3	Mise hors service, rangement	41
12.4	Mise au rebut (protection de l'environnement)	41
13	Caractéristiques techniques	42
14	Garantie	43
14.1	Durée de garantie	43
14.2	Traitement du cas de garantie	43
14.3	Exclusions de garantie	43
14.4	Adresse SAV et ligne d'assistance	43
15	Déclaration de conformité et fabricant	43

1 Généralités

Ce mode d'emploi contient toutes les informations importantes sur l'installation, la configuration et l'utilisation de votre appareil. En outre, vous y trouverez des renseignements et des consignes importantes en matière de sécurité ainsi qu'une aide au dépannage.

1.1 Produit : Cocoon M1450 TWIN

Ce produit a été fabriqué conformément à la norme harmonisée relative aux téléphones numériques sans fil (DECT). La technologie DECT se caractérise par une sécurité élevée contre l'écoute et une transmission numérique de haute qualité. Ce téléphone est prévu pour différents domaines d'application, par exemple pour un réseau de bases et de combinés formant un système téléphonique complet : vous pouvez ainsi utiliser jusqu'à 5 combinés sur une même base et un combiné sur 4 bases au maximum. Vous pouvez avoir des conversations internes entre 2 combinés.

Si votre ligne le permet, ce téléphone est compatible avec l'affichage des numéros et les services SMS de votre opérateur. Si vous utilisez ces services, le numéro de téléphone de l'appelant s'affiche sur l'écran du téléphone.



Important

Pour utiliser la fonction « Affichage du numéro de l'appelant », celle-ci doit être activée sur votre ligne téléphonique. Pour de plus amples informations sur l'activation de cette fonction, contactez votre opérateur. Si cette fonction n'est pas activée, les numéros des appels entrants n'apparaîtront PAS sur l'écran de votre téléphone.

1.2 Notes de droits d'auteur

Ce document est protégé par les droits d'auteur.

Tous droits, y compris la transmission photomécanique, la reproduction et la diffusion (notamment par traitement des données, supports de données et réseaux de données), même partielles, ainsi que les modifications techniques et de contenu, réservés.

1.3 Indications et icônes

Icone	Indication	Signification
	Avertissement	Risque de blessure grave ou mortelle en cas de non-respect de la consigne.
	Attention	Risque de blessure bénigne en cas de non-respect de la consigne.
aucun	Attention	Risque de dégâts matériels ou environnementaux.
	Important	Conseil important pour le bon fonctionnement de l'appareil.
	Info, conseil	Informations générales ou conseils spécifiques.

1.4 Utilisation conforme à l'usage prévu

Ce produit sert à téléphoner à partir d'une ligne téléphonique fixe raccordée à un réseau téléphonique. Pour garantir l'utilisation de cet appareil selon l'usage prévu, il doit être installé conformément aux instructions fournies dans ce mode d'emploi.

Toute autre utilisation est considérée comme non conforme à la destination et donc interdite.

Il est interdit de procéder à des modifications ou des transformations arbitraires non décrites dans le présent mode d'emploi.

1.5 Pièces fournies

Vérifiez que toutes les pièces nécessaires sont fournies et en bon état. Si vous constatez l'absence ou la défectuosité de certains éléments, veuillez contacter immédiatement votre revendeur.

Conservez l'emballage pour le cas où vous devriez renvoyer ou faire réparer votre appareil.

1 base

1 adaptateur secteur pour la base

1 câble téléphonique pour la base

1 station de charge

2 combiné avec 2 piles rechargeables (type AAA, 1,2 V/500 mAh, NiMH)

incluses avec un couvercle pour le compartiment à piles

1 carte SAV

1 mode d'emploi



Avertissement

Risque d'étouffement pour les enfants !

Conservez les feuilles d'emballage hors de portée des enfants.



Important

Jetez l'emballage de manière respectueuse de l'environnement.

1.6 Consignes de sécurité

Veillez à toujours respecter les consignes de sécurité suivantes lors de l'utilisation d'appareils électriques.

Veuillez lire attentivement les consignes de sécurité et indications suivantes relatives à l'utilisation correcte de l'appareil. Familiarisez-vous avec toutes les fonctions du produit. Veillez à conserver le mode d'emploi à proximité de l'appareil et faites-le lire aux autres utilisateurs si nécessaire. Ne donnez votre téléphone à des tiers qu'accompagné de son mode d'emploi.

Sécurité électrique :



Avertissement

Risque de blessure ou de mort lié au courant électrique !

En cas de danger, débranchez immédiatement l'appareil de

- N'utilisez pas l'appareil si l'adaptateur secteur, le câble ou l'appareil lui-même sont endommagés. Évitez de laisser tomber l'appareil car cela pourrait l'endommager.
- Des tensions dangereuses sont présentes dans l'appareil. N'ouvrez jamais l'appareil et n'introduisez jamais d'objets dans les fentes de ventilation.
- Ne laissez pas pénétrer de liquide dans l'appareil. Si cela se produit, retirez immédiatement l'adaptateur de la prise et débranchez la fiche du câble téléphonique de la prise murale.
- De même, débranchez l'adaptateur et le câble téléphonique si un problème survient lors de l'utilisation de l'appareil et avant de le nettoyer.
- Ne touchez pas les contacts de charge ou de la fiche avec des objets pointus ou métalliques.

- Ne procédez à aucune modification ou réparation de votre appareil vous-même. Pour toute réparation de l'appareil ou du câble, adressez-vous à un professionnel du service après-vente. Des réparations inappropriées peuvent entraîner des dangers considérables pour l'utilisateur.
- Les enfants sous-estiment souvent les dangers associés aux appareils électriques. Ne laissez jamais des enfants sans surveillance à proximité d'un appareil électrique.
- N'utilisez pas l'appareil dans une pièce humide (p. ex. salle de bains) ou très poussiéreuse.
- En cas d'orage, les appareils branchés sur le secteur peuvent être endommagés. En cas d'orage, débranchez systématiquement l'adaptateur et le câble de la prise téléphonique.
- Pour déconnecter complètement l'appareil de l'alimentation, débranchez l'adaptateur de la prise murale. Pour ce faire, tirez toujours sur la fiche et jamais sur le câble.
- Vérifiez régulièrement que le câble n'est pas endommagé, protégez-le des surfaces chaudes ou d'autres sources de danger, déroulez-le complètement sans le bloquer ni le coincer.

Risque d'incendie :



Avertissement

Risque de blessure ou de mort en cas d'incendie !

N'exposez pas l'appareil à une chaleur excessive. En cas de danger, débranchez immédiatement l'appareil de l'alimentation 230 V.

La chaleur accumulée à l'intérieur de l'appareil peut entraîner une défaillance de l'appareil ou y mettre le feu. Par conséquent, n'exposez pas l'appareil à des températures extrêmes :

- Évitez l'exposition directe au soleil ou à la chaleur d'un radiateur.
- N'obstruez pas les fentes de ventilation de l'appareil.

Risque d'explosion :



Avertissement

Risque de blessure en cas d'explosion !

Faites particulièrement attention aux batteries ou aux piles.

- Ne jetez pas les batteries ou les piles au feu.
- N'utilisez pas l'appareil dans un environnement où il existe un risque d'explosion.

Risque d'empoisonnement :



Avertissement

Risque de blessure par empoisonnement !

Surveillez particulièrement les enfants.

- Conservez les batteries ou les piles hors de portée des enfants.

Risque d'étouffement :



Avertissement

Risque de blessure par étouffement !

Surveillez particulièrement les enfants.

- Conservez les feuilles d'emballage hors de portée des enfants.
- Disposez les câbles de manière à ce qu'ils ne présentent aucun danger (étranglement) pour les enfants.

Dysfonctionnements :**Avertissement****Risque éventuel de blessure en cas de dysfonctionnement de l'appareil !**

Faites particulièrement attention aux appareils médicaux électriques.

- Le rayonnement électromagnétique de votre téléphone peut perturber le bon fonctionnement des appareils médicaux électriques. Veillez donc à installer et utiliser votre appareil à une distance suffisante de ce type d'appareil. Cette précaution s'applique aussi aux appareils médicaux implantés dans le corps, tels que les pacemakers.
- Le combiné peut générer un bourdonnement désagréable dans les appareils auditifs. Veillez donc à l'éloigner suffisamment de ceux-ci.

Dégâts possibles :**Attention****Risque d'endommager l'appareil !**

Veillez respecter les instructions données dans ce mode d'emploi.

- Utilisez uniquement l'adaptateur fourni. N'utilisez pas d'autres adaptateurs secteur, sous peine d'endommager les piles rechargeables.
- La prise d'alimentation électrique doit se trouver à proximité de l'appareil concerné et être facilement accessible.
- Utilisez uniquement les piles rechargeables fournies. Si vous devez les remplacer, n'utilisez que des piles du même type. Veillez à placer les piles rechargeables en respectant les polarités (elles sont indiquées à l'intérieur du compartiment à piles du combiné). N'utilisez jamais des piles normales !

**Important**

Cet appareil ne vous permet pas de téléphoner en cas de coupure de courant, utilisez un téléphone autonome, p. ex. un téléphone mobile, en cas d'urgence.

1.7 Remarques sur le mode de faible rayonnement

Ce téléphone sans fil (conforme à la norme DECT) propose un mode de faible rayonnement (mode ECO).

En conversation, le combiné réduit la puissance d'émission en fonction de la distance avec la base. Lorsque vous n'êtes pas en conversation, le combiné réduit la puissance d'émission à une valeur minimale.

Cet appareil peut également émettre un faible rayonnement lorsque la base réduit la puissance d'émission à zéro.

Cela ne signifie pas que les ondes DECT normales sont dangereuses pour la santé, mais que le mode de faible rayonnement évite une surcharge d'ondes inutile. Placez la base à un endroit peu fréquenté, par exemple dans l'entrée. Ne placez pas la base dans une chambre, notamment d'enfant, ou le séjour.

2 Installation



Attention

Veillez à respecter les consignes de sécurité relatives à l'environnement et aux caractéristiques de l'endroit où vous placez et installez le téléphone. N'utilisez pas l'appareil dans un environnement où il existe un risque d'explosion.



Important

Avant d'utiliser votre téléphone pour la première fois, vérifiez que les piles sont bien chargées. Sans cela, l'appareil ne fonctionnera pas correctement.

2.1 Mise en service de la base

Suivez les étapes ci-après :

1. Branchez l'adaptateur secteur dans la prise de 230 V. Insérez la fiche de l'adaptateur dans la prise d'alimentation située sous la base.
2. Branchez la fiche de raccordement du téléphone sur la prise téléphonique située sous la base. Utilisez pour cela uniquement le câble téléphonique fourni.

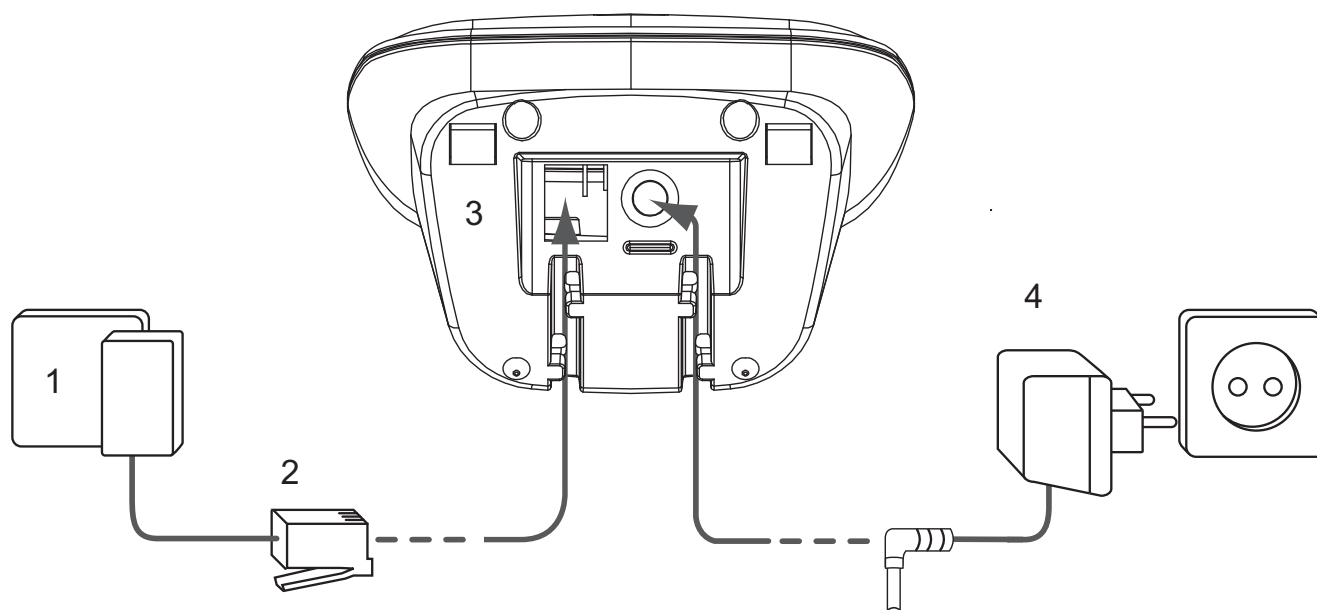

- 1 Prise téléphonique murale
- 2 Câble téléphonique
- 3 Dessous de la base
- 4 Câble de l'adaptateur secteur

2.2 Mise en service de la station de charge

Branchez l'adaptateur secteur dans la prise de 230 V

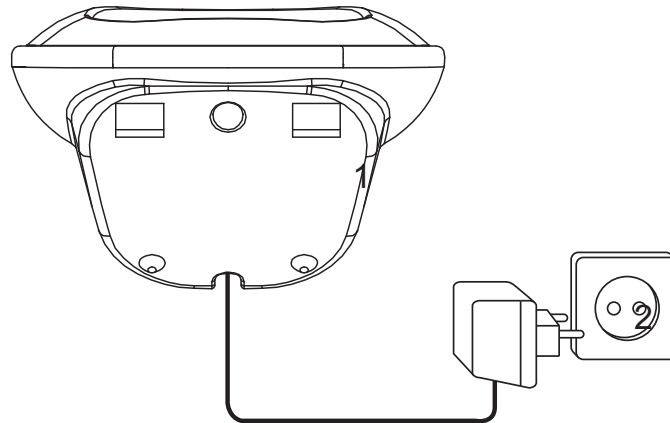

- 1 Dessous de la station de charge
2 Adaptateur secteur



2.3 Insertion des piles dans le combiné



Avertissement



Risque de blessure en cas d'explosion !

Insérez uniquement les piles rechargeables fournies ou des piles du même type. Pas de piles jetables !

- Ouvrez le compartiment à piles (cf. ci-dessous).
- Insérez les piles rechargeables **en respectant leur polarité (+ et -)**.
- Refermez le compartiment à piles.
- Lorsque vous chargez les piles pour la première fois, laissez le combiné sur la base ou la station de charge pendant 16 heures. Le témoin de charge/de communication (LED)   ⑮ de la base s'allume.



Info

Le témoin de charge/de communication (LED)   ⑮ commence par clignoter (mode enregistrement de la base, voir le chapitre « 8.1 Enregistrement d'un combiné supplémentaire »).

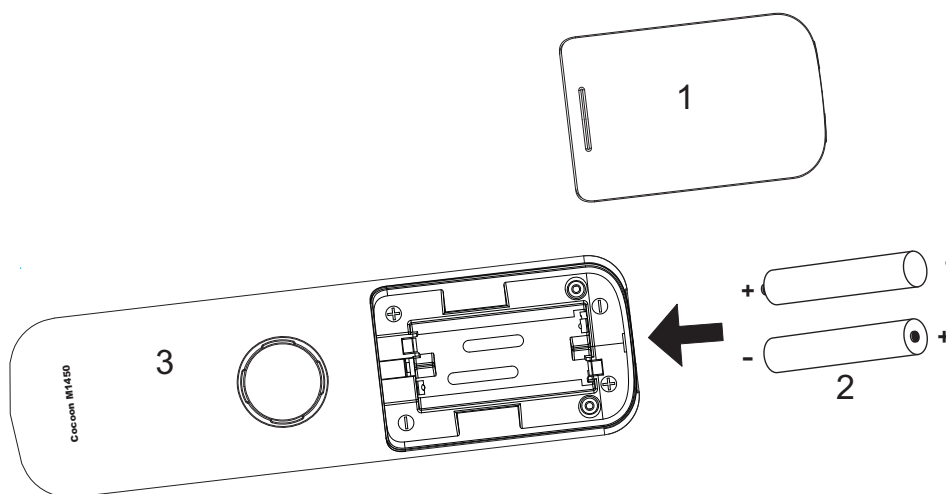

- 1 Compartiment à piles
2 Piles rechargeables
3 Arrière du combiné

**Important**

Lorsque vous avez terminé d'utiliser les combinés, reposez-les sur la base pour éviter qu'ils ne se déchargent complètement. Ces piles rechargeables sont conçues pour être constamment en charge.

3 Éléments de commande et structure du menu

3.1 Touches/indications/LED

Combiné

- ① Écran
- ② Touche écran de droite (fonctions à l'écran)
- ③ Touche haut/Recomposition d'un numéro
- ④ Touche droite/Rappel/Masquer-Afficher numéro
- ⑤ Touche Raccrocher/Arrêt/Marche
- ⑥ Touches alphanumériques
- ⑦ Verrouillage du clavier
- ⑧ Touche Pause de composition
- ⑨ Microphone
- ⑩ Touche Arrêt de la sonnerie
- ⑪ Touche bas/Journal des appels
- ⑫ Touche décrocher/Mains libres
- ⑬ Touche gauche/Appel interne
- ⑭ Touche écran de gauche (fonctions à l'écran)

Base

- ⑮ Témoin de charge/de communication (LED)

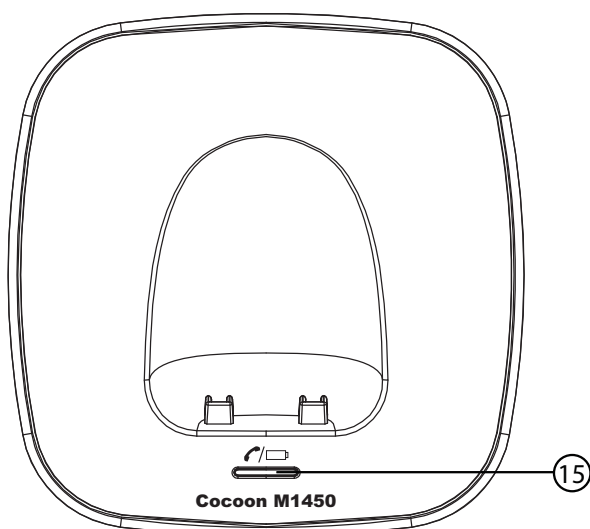
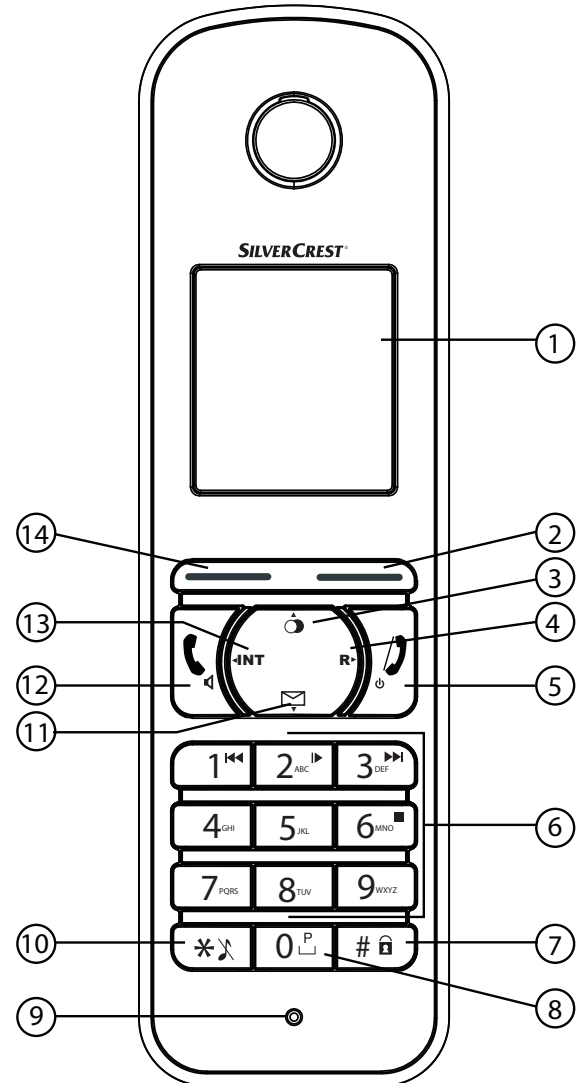

3.2 Écran (LCD)

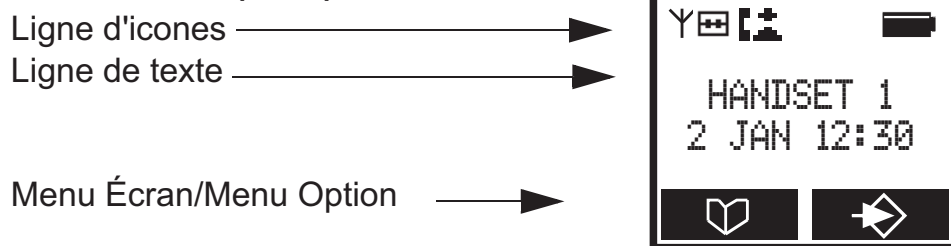

Info

L'écran du combiné est recouvert d'un film de protection. Retirez-le à la mise en service.

Témoin des piles rechargeables :

- Les piles sont complètement chargées.
- Les piles sont chargées à 75 %.
- Les piles sont chargées à moitié (50 %).
- Les piles ne sont chargées qu'à 25 %.
- Les piles sont presque déchargées. Lorsque la pile est presque déchargée, l'icône de la pile clignote sur l'écran et le message « Batterie faible » apparaît.



3.3 Icônes

	Fin d'appel
	En ligne
	Sonnerie
	Conversation interne
	Fonction mains libres activée
	Clavier verrouillé
ABC	Majuscules
abc	Minuscules
	Vers d'autres points de menu
	Entrées dans le journal des appels*
	Nouveau message
	Sonnerie du combiné désactivée
	Alarme activée
Y	ICône d'antenne : dans la zone de portée (fixe) - hors de portée (clignotant)
	Répondeur arrêté
	Répondeur activé

* Si vous avez activé la fonction « Affichage du numéro de l'appelant » sur votre ligne téléphonique.

3.4 Touches écran

Les touches écran se trouvent directement sous l'écran : ② et ⑭. Leur fonction change selon la commande. La fonction en cours s'affiche juste au-dessus sur l'écran. Les principales fonctions associées aux touches écran sont les suivantes :

 Répertoire	 Coupure du micro
 OK/valider	 Retour
 Menu	 Annuler
 Effacer	



3.5 Diodes électroluminescentes de la base (LED)

Le témoin de charge/de communication (LED)  ⑮ donne les indications suivantes :

- Éteint : le combiné n'est pas sur la base.
- Allumé : le combiné est en charge.
- Clignote lentement : en conversation ou le téléphone sonne.
- Clignote rapidement : pendant l'enregistrement d'un combiné.

3.6 Structure du menu

Le combiné propose une structure de menu simple à utiliser. Chaque menu ouvre une liste d'options.

1. Pour afficher le menu principal, appuyez sur la touche écran de droite  ② lorsque le combiné est allumé et qu'il se trouve en mode veille.
2. Appuyez sur la touche ▲ ③ ou la touche ▼ ⑪ pour faire défiler l'affichage jusqu'à l'option de menu de votre choix. Vous trouverez une explication des icônes des touches ainsi qu'un schéma numéroté de l'appareil dans les consignes d'utilisation du présent mode d'emploi.
3. Appuyez ensuite sur  ② pour afficher d'autres options ou bien valider le réglage affiché.

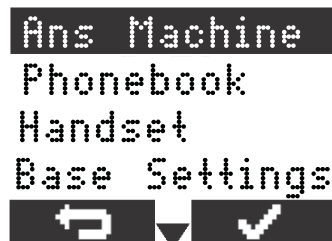

Quitter le menu ou bien revenir en arrière

Pour revenir au point de menu précédent, appuyez sur  ⑭.

Pour annuler et revenir au mode veille, vous avez toujours la possibilité d'appuyer sur la touche  ⑧. Si vous n'appuyez sur aucune touche pendant 20 secondes, le combiné se remet automatiquement en mode veille.

3.7 Présentation du menu

Menu	Points de sous-menu
Répondeur (Ans machine)	Lire les mess (Play Msgs) Effacer mess (Delete Msg) Répond. on/off (Ans On/Off) Enregist. mémo (Record Memo) Mess. sortant (Outgoing Msg) Régl. répond. (Ans Settings)
Répertoire (Phonebook)	
Combiné (Handset)	Sonnerie (Ring Tone) Vol. Sonnerie. (Ringer Volume) Nom Combiné (Handset Name) Bip Touche (Keypad Beep) Contraste (Contrast) Autotalk (Auto Talk) Appel direct (Direct Call) Choix Base (Select Base) Langue (Language) Enregistrer (Registration)
Réglage Base (Base Settings)	Sonnerie (Ring Tone) Vol. Sonnerie. (Ringer Volume) Mode Compos. (Dial Mode) Rappel (Recall) PIN Système (System PIN)
Alarme/Horl. (Time)	Regler Alarme (Set Alarm) Jour & Heure (Date and Time) Format Temps (Set Time Format) Mise à j. auto (Auto Update)
Outils (Tools)	Rendez-Vous (Appointment) Chronomètre (Stop Watch)

4 Configuration et utilisation du combiné



Attention



Danger éventuel en cas de dysfonctionnement de l'appareil !
Veillez à respecter les consignes de sécurité.



Info

Les étapes d'utilisation suivantes présentent les icônes des touches et de l'écran ainsi que leur repère sur le schéma numéroté de l'appareil.





4.1 Marche/arrêt du combiné

1. Pour allumer le combiné, appuyez sur la touche Arrêt  ⑤.
2. Pour éteindre le combiné, maintenez la touche Arrêt  ⑤ enfoncée jusqu'à ce que l'appareil s'éteigne.

4.2 Sélection de la langue de menu





Le téléphone propose plusieurs langues pour le menu, voir l'emballage.
Pour paramétrer la langue, procédez comme suit :

1. Appuyez sur  ②.





2. Faites défiler avec ▲ (3) et ▼ (11) jusqu'à **Combiné** (Handset) et appuyez sur  (2) pour valider.
3. Faites défiler avec ▲ (3) et ▼ (11) jusqu'à **Langue** (Language) et appuyez sur  (2) pour valider.
 - Le réglage de la langue s'affiche à l'écran.
4. Faites défiler avec ▲ (3) et ▼ (11) jusqu'à la langue de votre choix et appuyez sur  (2) pour valider.
 - Un signal sonore de confirmation retentit alors, tandis que l'affichage indique : **Mémorisé** (Saved).
5. Vous pouvez aussi appuyer sur  (14) pour quitter le menu sans enregistrer le réglage.

4.3 Converser



4.3.1 Appels externes

1. Appuyez sur  (12).
 - Le témoin de charge/de communication (LED)  (15) clignote sur la base et l'icône d'appel  s'affiche à l'écran.
2. Lorsque vous entendez la tonalité, composez le numéro de téléphone de votre choix.
 - Le numéro composé s'affiche à l'écran.
3. Pour mettre fin à la conversation, appuyez sur  (5) ou bien remettez le combiné sur la base ou la station de charge.



4.3.2 Composition en bloc

1. Saisissez le numéro de téléphone que vous souhaitez appeler.
2. Pour corriger le numéro, appuyez sur  (14). Utilisez ◀ (13) ou ▶ (4) pour parvenir à l'endroit souhaité.
3. Appuyez sur  (12).
 - Le témoin de charge/de communication (LED)  (15) clignote sur la base et l'icône d'appel  s'affiche à l'écran.
 - Le numéro de téléphone se compose automatiquement.
4. Pour mettre fin à la conversation, appuyez sur  (5) ou bien remettez le combiné sur la base ou la station de charge.

4.3.3 Répéter le dernier numéro composé



1. Appuyez sur  (3).
2. Appuyez sur  (12).
 - Le dernier numéro que vous avez composé se numérote automatiquement.

4.3.4 Répéter l'un des 10 derniers numéros composés

1. Appuyez sur  (3).
 - Le dernier numéro que vous avez composé s'affiche en première ligne à l'écran.
2. Recherchez le numéro de téléphone de votre choix avec ▲ (3) ou ▼ (11).
3. Appuyez sur  (12).
 - Le numéro de téléphone à l'écran se compose automatiquement.
4. Pour mettre fin à la conversation, appuyez sur  (5) ou bien remettez le combiné sur la base ou la station de charge.





4.3.5 Appeler un numéro enregistré dans le répertoire

Vous pouvez mémoriser les numéros et les noms de vos correspondants dans le répertoire de votre téléphone (voir aussi le chapitre « 6 Répertoire »). Pour sélectionner un numéro de téléphone dans le répertoire :

1. Appuyez sur  (14).
 - Le premier numéro de téléphone du répertoire s'affiche à l'écran.
2. Appuyez plusieurs fois sur ▲ (3) ou ▼ (11) pour sélectionner le numéro de votre choix.
3. Appuyez sur  ◀ (12).
 - Le numéro de téléphone à l'écran se compose automatiquement.
4. Pour mettre fin à la conversation, appuyez sur  (8) ou bien remettez le combiné sur la base ou la station de charge.

4.4 Prendre un appel

Le combiné se met à sonner en cas d'appel externe ou interne entrant. Vous avez toujours la possibilité de désactiver la sonnerie en appuyant sur **Silenc** (Silent) (14).

- Tous les combinés sonnent lors d'un appel entrant.
 - L'icône d'appel  apparaît à l'écran.
 - Le numéro de l'appelant s'affiche à l'écran si votre ligne dispose de la fonction d'affichage du numéro (CLIP). Pour le savoir, consultez votre opérateur. En complément, le nom de l'appelant s'affiche à l'écran si :
 - le numéro et le nom sont enregistrés dans le répertoire,
 - le réseau transmet le nom et le numéro de téléphone.
1. Pour prendre un appel, vous disposez des options suivantes :
 - Appuyez sur  ◀ (12) pour prendre l'appel.
 - Retirez le combiné de la base ou de la station de charge (possible uniquement si vous avez activé la prise d'appel automatique, voir « 4.22 Prise d'appel automatique »).
 - Pendant la conversation, l'icône , le numéro de l'appelant ou son nom ainsi que la durée de l'appel s'affichent à l'écran.
2. Pour mettre fin à la conversation, appuyez sur  (5) ou bien remettez le combiné sur la base ou la station de charge.



4.5 Journal des appels

Lorsque vous recevez un appel, le numéro de l'appelant, la date et l'heure s'affichent à l'écran du combiné. Si le nom se trouve dans le répertoire, celui-ci s'affiche aussi. Pour que l'appel soit enregistré dans le journal des appels, votre opérateur doit proposer la fonction « Affichage du numéro de l'appelant (CLIP) ».





Important

Vous disposez de la fonction « Affichage du numéro de l'appelant (CLIP) » si elle est activée sur votre ligne téléphonique. Adressez-vous à votre opérateur pour de plus amples informations.

Les appels entrants sont enregistrés dans le journal des appels (30 numéros de téléphone max.). Lorsque la mémoire est pleine, les nouveaux appels écrasent automatiquement les plus anciens dans la liste. L'icône  s'affiche en haut de l'écran si le journal des appels contient de nouveaux appels manqués tandis que le nombre de nouveaux appels s'affiche au centre de l'écran à côté de l'icône . Si vous appuyez sur  (11) alors que le journal des appels est vide, **Liste d'Appels vide** (Calls List Empty) s'affiche.

4.5.1 Sélectionner des entrées du journal des appels

- Appuyez sur  (11) pour sélectionner la dernière entrée.
 - Le numéro du dernier appelant en date apparaît. Si le nom de l'appelant est enregistré dans le répertoire, celui-ci s'affiche sur la première ligne. Si aucune entrée n'est enregistrée ou si le numéro de téléphone n'est pas transmis, **Refusé** (Withheld) s'affiche.
 - La date et l'heure de chaque appel s'affichent sur la deuxième ou la troisième ligne.
 - Les informations suivantes s'affichent également sur la troisième ou la quatrième ligne :
 - **Nouveau** (New) : appel manqué ou non lu.
 - **Ancien** (Old) : appel décroché ou lu.
 - **Répéter** (Repeat) : multiples de l'appelant même. Il semble que le dernier appel.
- Appuyez sur  (11) pour afficher les autres entrées de la liste.



Si vous n'appuyez sur aucune des touches ▲ (3) ou ▼ (11) pendant 20 secondes, le téléphone se remet en mode veille.

Info



À la fin d'un appel, le numéro de l'appelant reste encore 4 secondes à l'écran après la dernière sonnerie.

L'affichage du numéro n'est pas disponible si vous recevez un deuxième appel pendant que vous êtes en ligne.

4.5.2 Appeler un numéro du journal des appels

- Appuyez sur  (11) pour afficher le journal des appels.
- Recherchez le numéro de téléphone de votre choix avec ▲ (3) ou ▼ (11).
- Lorsque le numéro de téléphone s'affiche à l'écran, appuyez sur  (12).
- Le numéro de téléphone se compose automatiquement.

4.5.3 Enregistrer un numéro de téléphone du journal des appels dans le répertoire

- Appuyez sur  (11) pour afficher le journal des appels.
- Recherchez le numéro de téléphone de votre choix avec ▲ (3) ou ▼ (11).
- Appuyez sur **Option** (2).
- Appuyez plusieurs fois sur ▲ (3) ou ▼ (11) et sélectionnez **Enregistrer** (Save Number).
- Appuyez sur  (2) pour valider.
 - Nom** (Name) s'affiche à l'écran.
- Saisissez le nom à l'aide des touches alphanumériques. Si le nom vous a été transmis par l'opérateur, vous pouvez le modifier ou le reprendre.
- Appuyez sur **Mémor.** (Save) (2).
 - Le numéro s'affiche.
- Modifiez le numéro si nécessaire, puis appuyez à nouveau sur **Mémor.** (Save) (2).
- Appuyez plusieurs fois sur ▲ (3) ou ▼ (11) pour sélectionner la mélodie de votre choix.
- Appuyez sur **Mémor.** (Save) (2) pour mémoriser l'entrée dans le répertoire.
 - Le téléphone revient au journal des appels.



4.5.4 Effacer des numéros dans le journal des appels

Effacer un appel

- Appuyez sur  (11) pour afficher le journal des appels.
- Recherchez le numéro de téléphone de votre choix avec ▲ (3) ou ▼ (11).
- Appuyez sur **Option** (2).

4. Appuyez plusieurs fois sur ▲ (3) ou ▼ (11) et sélectionnez **Effacer** (Delete).
5. Appuyez sur  (2) pour valider.
 - L'appel est supprimé et l'appel suivant s'affiche à l'écran.

Effacer tous les appels

1. Appuyez sur  (11) pour afficher le journal des appels.
2. Appuyez sur **Option** (2).
3. Appuyez plusieurs fois sur ▲ (3) ou ▼ (11) et sélectionnez **Effacer tt** (Delete All).
4. Appuyez deux fois sur  (2) pour valider.
 - Tous les appels sont effacés.



Important

Seuls les anciens appels sont effacés. Les nouveaux, c.-à-d. les appels manqués ou non lus, sont conservés.

4.6 Options de recomposition d'un numéro

Lorsque vous faites défiler la mémoire de recomposition (voir le chapitre « 4.3.4 Répéter l'un des 10 derniers numéros composés »), vous disposez des options suivantes :

Lorsque le numéro de téléphone de votre choix s'affiche à l'écran, appuyez sur la touche **Option** (2), puis choisissez avec ▲ (3) ou ▼ (11) parmi les options suivantes :

1. **Mémo.Numéro** (Save Number) : pour enregistrer le numéro de téléphone dans le répertoire.

Appuyez sur  (2) pour valider. Saisissez un nom (voir aussi le chapitre « 6.1 Enregistrer une nouvelle entrée dans le répertoire » et appuyez sur **Mémor. (Save)** (2).

Éditez le numéro, puis appuyez à nouveau sur **Mémor. (Save)** (2).





Sélectionnez la mélodie de votre choix, puis appuyez sur **Mémor. (Save)** (2).
2. **Effacer** (Delete) : pour effacer une entrée de la liste de recomposition.

Appuyez sur  (2) pour valider.
3. **Effacer tt** (Delete All) : Efface toutes les entrées de la mémoire de recomposition.

Appuyez deux fois sur  (2) pour valider.

4.7 Activer/désactiver le mode mains libres

Cette fonction vous permet de téléphoner sans tenir le combiné à la main.

1. En conversation, appuyez sur   (12) pour activer le mode mains libres.
2. Appuyez à nouveau sur   (12) pour désactiver la fonction mains libres.



Info

Si vous souhaitez modifier le volume pendant que vous téléphonez en mode mains libres, appuyez plusieurs fois sur ▲ (3) ou ▼ (11).





Important

Les piles se déchargent plus vite lorsque vous utilisez longtemps la fonction mains libres !

4.8 Avertissement « Combiné hors de portée »

Si le combiné se trouve hors de portée de la base :

- **Recherche** (Searching) s'affiche et l'icône  clignote à l'écran.
1. Rapprochez-vous de la base.
 - L'icône  cesse de clignoter et s'affiche en continu.
 - Vous vous trouvez à nouveau dans la zone de portée de la base.

4.9 Réglage du volume du haut-parleur

Appuyez sur ▲ (3) ou sur ▼ (11) en cours de conversation pour régler le volume du haut-parleur. Vous avez le choix entre 5 réglages différents. Le téléphone est réglé par défaut sur le niveau « 3 ».

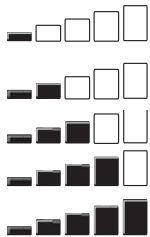

Volume (Volume) 1

Volume (Volume) 2

Volume (Volume) 3

Volume (Volume) 4

Volume (Volume) 5



Info

En mode mains libres, procédez de la même manière pour régler le volume.

4.10 Affichage de la durée de conversation

Durant un appel externe, la durée de conversation s'affiche à l'écran :

L'affichage « 10:40 » signifie : 10 minutes et 40 secondes.

La durée de conversation s'affiche à l'écran pendant 2 secondes supplémentaires à la fin de l'appel.

4.11 Coupure du microphone (Mute)

Pour désactiver le microphone au cours d'une conversation, appuyez sur la touche écran  (2). Vous pouvez dès lors parler librement, votre correspondant ne pourra pas vous entendre. Pour réactiver le microphone, appuyez à nouveau sur la touche **Arrêt (Off)** (2) !

4.12 Touche Pause (pause de composition)

Si vous souhaitez insérer une pause pendant la composition d'un numéro, maintenez la touche Pause **P** (8) enfoncée à l'emplacement du chiffre de votre choix jusqu'à ce qu'un **P** s'affiche à l'écran.

Lorsque vous composez ce numéro (mais aussi lorsque vous le sélectionnez dans la liste de recomposition), il se numérote automatiquement en respectant cette pause (env. 3 secondes).

4.13 Utilisation du clavier alphanumérique

Servez-vous du clavier alphanumérique pour saisir un texte. Pour sélectionner une lettre, appuyez sur la touche alphanumérique correspondante.







Info

L'exemple ci-après est basé sur le jeu de caractères anglais (ABC).

Par exemple, si vous appuyez sur la touche du chiffre « 5 », la lettre « J » est la première qui s'affiche à l'écran. Appuyez à nouveau sur la touche pour saisir un autre caractère de cette touche.

Appuyez sur la touche « 2 » pour sélectionner la lettre « A ». Si vous souhaitez saisir successivement les lettres « A » et « B », commencez par appuyer une fois sur la touche « 2 » pour sélectionner le « A ». Patientez jusqu'à ce que l'affichage de toutes les lettres disponibles sur la touche que vous avez sélectionnée (en bas à gauche) disparaisse, puis appuyez deux fois sur la touche « 2 » pour saisir le « B ». Vous pouvez effacer les erreurs de saisie grâce à la touche d'effacement  (14). Le caractère avant le curseur est

effacé. Pour effacer simultanément l'ensemble d'une suite de caractères saisie, maintenez la touche d'effacement  (14) enfoncée pendant 2 secondes.

Déplacez le curseur avec les touches gauche/droite  (13) ou  (4). La touche  (10) vous permet de basculer des minuscules aux majuscules et vice versa. Le mode d'écriture est indiqué en haut à droite de l'écran par les lettres « abc » ou « ABC ».

Pour passer de l'alphabet anglais (ABC) à latin (AÀÁ), grec (ΑΒΓ) ou russe (АБВ), maintenez la touche  (7) enfoncée pendant 2 secondes à chaque fois.











Vous trouverez les voyelles accentuées comme « à », « î » ou « ù » dans l'alphabet latin.

4.14 Réglage du volume de la sonnerie sur le combiné

Vous disposez de 6 niveaux de réglage (niveau 1 à 5 et **Arrêt (Off)**) pour le volume de la sonnerie des appels entrants.

Si vous sélectionnez le niveau **Arrêt (Off)**, l'icone  s'affiche à l'écran. Le combiné ne sonne pas lors d'un appel entrant. Le niveau « 5 » correspond au réglage le plus élevé. (Le téléphone est réglé par défaut sur le niveau « 3 ».)



4.14.1 Réglage du volume de la sonnerie pour les appels internes et externes (0-5)

1. Appuyez sur  (2).
2. Appuyez plusieurs fois sur  (3) ou  (11), sélectionnez **Combiné (Handset)**.
3. Appuyez sur  (2) pour valider.
4. Appuyez plusieurs fois sur  (3) ou  (11), sélectionnez **Vol. Sonnerie (Ringer Volume)**.
5. Appuyez sur  (2) pour valider.
 - Le volume actuel s'affiche et retentit.
6. Appuyez plusieurs fois sur  (3) ou  (11) pour régler le volume de votre choix.
7. Appuyez sur **Mémor. (Save)** (2) pour valider votre sélection ou bien appuyez sur  (14) pour quitter le menu sans mémoriser le réglage.

Pour arrêter la sonnerie du combiné pendant un appel, appuyez sur la touche écran **Silenc (Silent)**.









Info



Pour arrêter définitivement la sonnerie du combiné, maintenez la touche  (10) enfoncée pendant environ 2 secondes. L'icone  et le texte **Son. éteinte (Ringer Off)** s'affichent à l'écran. Pour la réactiver, maintenez à nouveau la touche  (10) enfoncée pendant 2 secondes.

4.15 Réglage de la mélodie de la sonnerie sur le combiné

Vous pouvez modifier la mélodie de la sonnerie pour les appels entrants (internes ou externes). Votre appareil propose 18 sonneries différentes (1-18). Par défaut, la sonnerie est réglée sur la mélodie 10 pour les appels externes. Par défaut, la sonnerie est réglée sur la mélodie 1 pour les appels internes.

4.15.1 Réglage de la mélodie de la sonnerie pour les appels internes et externes (1-18)



1. Appuyez sur  (2).
 - Appuyez plusieurs fois sur  (3) ou  (11), sélectionnez **Combiné (Handset)**.
2. Appuyez sur  (2) pour valider.
3. Appuyez plusieurs fois sur  (3) ou  (11), sélectionnez **Sonnerie (Ring Tone)**.
4. Appuyez sur  (2) pour valider.

5. Sélectionnez **Externe** (External) ou **Interne** (Internal), puis appuyez sur  ②.
 - La mélodie actuelle s'affiche et retentit.
6. Appuyez plusieurs fois sur ▲ ③ ou ▼ ⑪ pour sélectionner la mélodie de votre choix.
7. Appuyez sur **Mémor.** (Save) ② pour valider votre sélection ou bien appuyez sur  ⑭ pour quitter le menu sans mémoriser le réglage.

4.16 Réglage du verrouillage du clavier





Vous pouvez verrouiller le clavier pour éviter les saisies involontaires. Mais vous pouvez toujours prendre un appel entrant lorsque le clavier est verrouillé.

Activer ou désactiver le verrouillage du clavier :





1. Activer : maintenez la touche #  ⑦ enfoncée pendant 2 secondes environ.
 - **Clavier Verrouillé** (Keypad locked) s'affiche brièvement tandis que l'icone du clavier verrouillé  apparaît à l'écran.
2. Désactiver : appuyez sur **Débloc** (Unlock) ②, puis sur #  ⑦ pour déverrouiller les touches.
 - **Clavier Déverrouillé** (Keypad Unlocked) s'affiche brièvement à l'écran.

4.17 Marche/arrêt du bip touche

Vous pouvez régler le combiné afin qu'il émette un bip à chaque fois que vous appuyez sur une touche.

1. Appuyez sur  ②.
2. Appuyez plusieurs fois sur ▲ ③ ou ▼ ⑪, sélectionnez **Combiné** (Handset).
3. Appuyez sur  ② pour valider.
4. Appuyez plusieurs fois sur ▲ ③ ou ▼ ⑪, sélectionnez **Bip Touche** (Keypad Beep).
5. Appuyez sur  ② pour valider.
6. Sélectionnez
 - **Marche** (On) : pour activer le bip touche.
 - **Arrêt** (Off) : pour désactiver le bip touche.
7. Appuyez sur  ② pour valider votre sélection ou bien appuyez sur  ⑭ pour quitter le menu sans mémoriser le réglage.





4.18 Modification du contraste de l'écran

1. Appuyez sur  ②.
2. Appuyez plusieurs fois sur ▲ ③ ou ▼ ⑪, sélectionnez **Combiné** (Handset).
3. Appuyez sur  ② pour valider.
4. Appuyez plusieurs fois sur ▲ ③ ou ▼ ⑪, sélectionnez **Contraste** (Contrast).
5. Appuyez sur  ② pour valider.
6. Sélectionnez le contraste (8 niveaux) avec ▲ ③ ou ▼ ⑪.
7. Appuyez sur  ② pour valider votre sélection ou bien appuyez sur  ⑭ pour quitter le menu.

4.19 Modification du nom du combiné





Pour modifier le nom qui s'affiche sur l'écran du combiné en mode veille, procédez comme suit :

1. Appuyez sur  ②.
2. Appuyez plusieurs fois sur ▲ ③ ou ▼ ⑪, sélectionnez **Combiné** (Handset).
3. Appuyez sur  ② pour valider.





4. Appuyez plusieurs fois sur  (3) ou , sélectionnez **Nom Combiné** (Handset Name).
5. Appuyez sur  (2) pour valider.
6. Appuyez plusieurs fois sur  (14) pour effacer les lettres les unes après les autres, puis utilisez le clavier alphanumérique pour saisir le nouveau nom.
7. Appuyez sur **Mémor.** (Save) (2) pour enregistrer le nouveau nom du combiné.

4.20 Affichez ou masquez provisoirement votre numéro de téléphone

Lorsque vous passez un appel téléphonique, votre numéro de téléphone s'affiche sur le téléphone de votre correspondant. Si vous avez demandé à votre opérateur téléphonique de désactiver cette fonction de manière permanente, vous pouvez provisoirement afficher votre numéro de téléphone :

1. Appuyez sur **R** (4).
2. Appuyez plusieurs fois sur  (3) ou  (11) et sélectionnez '**Afficher n° (Show Number)**'.
3. Appuyez sur  (2) pour confirmer.
4. Composez le numéro de téléphone que vous souhaitez appeler.
5. Appuyez sur   (12).











Si vous affichez généralement votre numéro, vous pouvez le masquer provisoirement :

1. Appuyez sur **R** (4).
2. Appuyez plusieurs fois sur  (3) ou  (11) et sélectionnez '**Masquer numéro (Hide Number)**'.
3. Appuyez sur  (2) pour confirmer.
4. Composez le numéro de téléphone que vous souhaitez appeler.
5. Appuyez sur   (12).

4.21 Appel direct



Si vous programmez un numéro d'appel direct, votre téléphone prendra la ligne automatiquement sur simple pression de n'importe quelle touche et composera ce numéro. Cette fonction est intéressante si vous utilisez le téléphone comme téléphone d'urgence ou pour éviter toute utilisation non autorisée.

4.21.1 Programmer le numéro direct

1. Appuyez sur  (2).
2. Appuyez plusieurs fois sur  (3) ou  (11) et sélectionnez '**Handset**'.
3. Appuyez sur  (2) pour confirmer.
4. Appuyez plusieurs fois sur  (3) ou  (11) et sélectionnez '**Appel direct (Direct Call)**'.
5. Appuyez sur  (2) pour confirmer.
6. Appuyez plusieurs fois sur  (3) ou  (11) et sélectionnez '**Modifie (Edit)**'.
7. Appuyez sur  (2) pour confirmer.
8. Composez le numéro de téléphone que vous souhaitez appeler.
9. Appuyez sur  (2) pour confirmer.

4.21.2 Activation et désactivation de l'appareil direct

1. Appuyez sur  (2).

2. Appuyez plusieurs fois sur ▲ (3) ou ▼ (11) et sélectionnez 'Handset'.
3. Appuyez sur  (2) pour confirmer.
4. Appuyez plusieurs fois sur ▲ (3) ou ▼ (11) et sélectionnez 'Appel direct (Direct Call)'.
5. Appuyez sur  (2) pour confirmer.
6. Sélectionnez 'MARCHE (ON)' ou 'ARRET (OFF)' et appuyez sur  (2).







Info

Si vous avez activé la fonction d'appel direct, vous pouvez la désactiver en appuyant sur  (2) et en sélectionnant "ARRET (OFF)"

4.22 Prise d'appel automatique

Si vous recevez un appel entrant alors que le combiné se trouve sur la base, il vous suffit de le retirer de la base pour prendre automatiquement l'appel. Vous pouvez choisir d'activer ou de désactiver cette fonction.

1. Appuyez sur  (2).
2. Appuyez plusieurs fois sur ▲ (3) ou ▼ (11), sélectionnez **Combiné** (Handset).
3. Appuyez sur  (2) pour valider.
4. Appuyez plusieurs fois sur ▲ (3) ou ▼ (11), sélectionnez **Autotalk** (Auto Talk).
5. Appuyez sur  (2) pour valider.
6. Sélectionnez **Marche** (On) ou **Arrêt** (Off), puis appuyez sur  (2) pour valider.

4.23 Réinitialiser le combiné sur les réglages par défaut (Handset reset)



Vous pouvez réinitialiser tous les réglages du combiné sur les paramètres usine et effacer ainsi toutes les entrées du répertoire, du journal des appels et de la mémoire de recomposition.

Les réglages par défaut sont les suivants :

Choix de la base (Base Select) :	Auto (Auto select)
Bip Touche (Key Beep) :	Marche (On)
Mélodie externe (External Melody) :	Mélodie (Melody) 10
Mélodie interne (Internal Melody) :	Mélodie (Melody) 1
Volume de la sonnerie (Ringer Volume) :	Volume (Volume) 3
Volume de l'écouteur (Earpiece Volume) :	Volume (Volume) 3
Mains libres (Handsfree) :	Volume (Volume) 3
Contraste LCD (Contrast) :	6
Format Temps (Time Format) :	24 heures
Nom du combiné (Handset Name) :	Handset
Répertoire (Phone Book) :	Vide (Empty)
Journal des appels (Call log) :	Vide (Empty)
Liste de recomposition (Redial list) :	Vide (Empty)
Prise d'appel Auto (Auto Answer) :	Arrêt (Off)

Pour réinitialiser les paramètres par défaut :

1. Maintenez la touche Flash R (4) enfoncée pendant env. 10 secondes jusqu'à ce que **RAZ Combiné?** (Handset Reset?) s'affiche.

- Appuyez sur  (2) pour valider ou sur  (14) pour annuler ou quitter le menu sans réinitialiser les paramètres.

5 Fonctions horloge et alarme







5.1 Réglage de la date et de l'heure

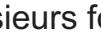

Info

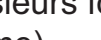
Si vous bénéficiez du service de présentation du numéro (CLIP) sur votre ligne téléphonique et que l'opérateur transmet la date et l'heure, votre horloge sera automatiquement réglée lors d'un appel entrant sauf si vous l'avez désactivé (cf. « 5.3 Mise à jour automatique de l'heure »). L'année n'est pas réglée automatiquement.

Une fois que vous avez réglé l'heure sur un combiné, elle est automatiquement transférée vers tous les combinés.







- Appuyez sur  (2).
- Appuyez plusieurs fois sur  (3) ou  (11), sélectionnez **Alarme/Horl.** (Time).
- Appuyez sur  (2) pour valider.
- Appuyez plusieurs fois sur  (3) ou  (11), sélectionnez **Jour & Heure** (Date and Time).
- Appuyez sur  (2) pour valider.
- Saisissez les deux derniers chiffres de l'année, puis appuyez sur **Mémor. (Save)** (2).
- Saisissez les deux chiffres du mois, puis appuyez sur **Mémor. (Save)** (2).
- Saisissez le jour, puis appuyez sur **Mémor. (Save)** (2).
- Saisissez les heures, puis appuyez sur **Mémor. (Save)** (2).
- Saisissez les minutes, puis appuyez sur **Mémor. (Save)** (2).



Important

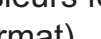





En cas de coupure de courant, la date et l'heure sont perdues.

5.2 Sélection du format horaire

- Appuyez sur  (2).
- Appuyez plusieurs fois sur  (3) ou  (11), sélectionnez **Alarme/Horl.** (Time).
- Appuyez sur  (2) pour valider.
- Appuyez plusieurs fois sur  (3) ou  (11), sélectionnez **Format Temps** (Set Time Format).
- Appuyez sur  (2) pour valider.
- Sélectionnez le format horaire (12 heures ou 24 heures), puis appuyez sur  (2).

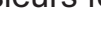
5.3 Mise à jour automatique de l'heure

Normalement, l'heure et le jour/mois sont mis à jour par le réseau. Si vous souhaitez désactiver cette fonction :

- Appuyez sur  (2).
- Appuyez plusieurs fois sur  (3) ou  (11) et sélectionnez 'Time'.
- Appuyez sur  (2) pour confirmer.
- Appuyez plusieurs fois sur  (3) ou  (11) et sélectionnez 'Mise à j. auto (Auto Update)'.
- Appuyez sur  (2) pour confirmer.
- Sélectionnez 'MARCHÉ (ON)' ou 'ARRET (OFF)' et appuyez sur  (2).

5.4 Fonction alarme/réveil







Important

Réglez la date et l'heure avant d'utiliser cette fonction afin d'être alarmé/réveillé à la bonne heure par la fonction alarme.

Vous pouvez régler des alarmes différentes sur les combinés enregistrés sur la base. L'alarme sonne uniquement sur le combiné concerné, et non sur la base ou sur un autre combiné.

Si vous activez une alarme, l'icône d'alarme  s'affiche à l'écran en mode veille.

5.4.1 Régler une alarme







- Appuyez sur  (2).
- Appuyez plusieurs fois sur ▲ (3) ou ▼ (11), sélectionnez **Alarme/Horl.** (Alarm/Clock).
- Appuyez sur  (2) pour valider.
- Appuyez plusieurs fois sur ▲ (3) ou ▼ (11), sélectionnez **Régler Alarme** (Set Alarm).
- Appuyez sur  (2) pour valider.
- Appuyez plusieurs fois sur ▲ (3) ou ▼ (11) et sélectionnez l'un des 4 réglages possibles : **Une Fois** (Once), **Quotidienne** (Every Day), **Lun à Ven** (Mon to Fri) ou **Arrêt** (Off). Validez avec  (2). Si vous sélectionnez **Une Fois** (Once), **Quotidienne** (Every Day) ou **Lun à Ven** (Mon to Fri), s'affiche à l'écran :
Temps (24h):
07:00
- Indiquez l'heure d'alarme de votre choix en tapant les quatre chiffres correspondants, puis appuyez sur **Mémor.** (Save).
- Appuyez plusieurs fois sur ▲ (3) ou ▼ (11) et sélectionnez une des 18 mélodies d'alarme possibles, puis appuyez sur **Mémor.** (Save) (2).
- Pour désactiver la fonction alarme, sélectionnez **Arrêt** (Off). Validez avec  (2).

5.4.2 Désactiver l'alarme

- Lorsque l'alarme sonne, désactivez-la en appuyant sur **Arrêt** (Stop) (14).
- Appuyez sur **Zzz...** (Snooze) (2) pour refaire sonner l'alarme 5 minutes plus tard.



5.5 Rendez-vous

Vous pouvez paramétrer cinq rendez-vous/rappels auxquels vous pouvez attribuer un nom et une alarme avec date/heure.

- Appuyez sur  (2).
- Faites défiler avec ▲ (3) ou ▼ (11) jusqu'à **Outils** (Tools) et appuyez sur  (2).
- Le point de menu **Rendez-Vous** (Appointment) est déjà sélectionné. Appuyez sur  (2).
- Faites défiler avec ▲ (3) ou ▼ (11) jusqu'à l'un des 5 rendez-vous, appuyez sur  (2).
- Sélectionnez avec ▲ (3) ou ▼ (11), puis avec  (2) parmi les options ci-après :
 - Modifie** (Edit) pour modifier les paramètres du rendez-vous. Modifiez le nom du rendez-vous, puis appuyez sur **Mémor.** (Save) (2). Modifiez la date du rendez-vous, puis appuyez sur **Mémor.** (Save) (2). Indiquez l'heure, puis appuyez sur **Mémor.** (Save) (2). Sélectionnez avec ▲ (3) ou ▼ (11) la mélodie de votre choix (18 mélodies), puis appuyez sur **Mémor.** (Save) (2).
 - Efface** (Delete) pour effacer le rendez-vous sélectionné. Appuyez sur  (2) pour valider ou sur  (14) pour annuler.

6. Lorsque le rappel de rendez-vous retentit, appuyez sur  (14) pour l'arrêter.



5.6 Chronomètre

1. Appuyez sur  (2).
2. Faites défiler avec ▲ (3) jusqu'à **Outils** (Tools) et appuyez sur  (2).
3. Faites défiler avec ▲ (3) ou ▼ (11) jusqu'à **Chronomètre** (Stop Watch), puis appuyez sur  (2).
4. Appuyez sur **Démar.** (Start) (2), pour lancer le chronomètre et sur **Arrêt** (Stop) (14) pour l'arrêter.
5. Pour relancer le chronomètre, appuyez à nouveau sur **Démar.** (Start) (14).
6. Pour remettre le chronomètre sur 00:00, appuyez sur **RAZ** (Reset) (2).



6 Répertoire

Vous pouvez enregistrer 200 numéros de téléphone (de 24 chiffres) avec le nom des correspondants (16 caractères) dans le répertoire.

6.1 Enregistrer une nouvelle entrée dans le répertoire



1. Appuyez sur  (14).
2. Appuyez sur **Option** (2) et validez **Ajoute Entrée** (New Entry) avec  (2) pour ajouter une nouvelle entrée.
 - **Nom** s'affiche à l'écran.
3. Saisissez le nom à l'aide des touches alphanumériques.
4. Appuyez sur **Mémor.** (Save) (2) et saisissez le numéro de téléphone.
5. Appuyez sur **Mémor.** (Save) (2) et sélectionnez la mélodie de votre choix.
6. Appuyez sur **Mémor.** (Save) (2) pour enregistrer l'entrée dans le répertoire ou bien appuyez sur  (14) pour quitter le menu sans enregistrer l'entrée.

6.2 Rechercher et appeler un numéro de téléphone dans le répertoire





1. Appuyez sur  (14).
2. Saisissez les premières lettres du nom recherché à l'aide des touches alphanumériques.
 - Le premier nom de la liste correspondant à ces lettres s'affiche à l'écran
3. Appuyez plusieurs fois sur ▲ (3) ou ▼ (11) pour faire défiler les autres numéros de téléphone du répertoire.
4. Appeler le correspondant trouvé : le numéro de téléphone de votre choix est sélectionné. Appuyez sur  (12).

6.3 Modifier une entrée du répertoire



1. Appuyez sur  (14).
2. Saisissez les premières lettres du nom recherché à l'aide des touches alphanumériques.
 - Le premier nom de la liste correspondant à ces lettres s'affiche à l'écran
3. Appuyez plusieurs fois sur ▲ (3) ou ▼ (11) pour faire défiler les autres numéros de téléphone du répertoire.
4. Lorsque le numéro de téléphone recherché s'affiche en surbrillance à l'écran, appuyez sur **Option** (2).
5. Appuyez plusieurs fois sur ▲ (3) ou ▼ (11) et sélectionnez **Modif. Entr.** (Edit Entry).

6. Appuyez sur  (2) pour valider.
7. Appuyez sur  (14) pour effacer chacune des lettres et utilisez le clavier alphanumérique pour rectifier le nom.
8. Appuyez sur **Mémor. (Save)** (2).
9. Appuyez sur  (14) si vous souhaitez effacer tous les chiffres, puis saisissez le bon numéro de téléphone sur le clavier alphanumérique.
10. Appuyez sur **Mémor. (Save)** (2) et sélectionnez la mélodie de votre choix.
11. Appuyez sur **Mémor. (Save)** (2) pour sauvegarder les modifications saisies.

6.4 Effacer une entrée ou toutes les entrées

1. Appuyez sur  (14).
2. Saisissez les premières lettres du nom recherché à l'aide des touches alphanumériques ou faites défiler les entrées jusqu'à celle qui vous intéresse avec ▲ (3) ou ▼ (11).
3. Appuyez sur **Option** (2).
4. Faites défiler avec ▲ (3) ou ▼ (11) jusqu'à **Efface Entrée?** (Delete Entry?) pour effacer l'entrée sélectionnée.
5. Sinon, utilisez **Effacer tt** (Delete All) pour effacer toutes les entrées.
6. Appuyez sur  (2).
7. Appuyez à nouveau sur  (2) pour valider ou sur  (14) pour quitter sans effacer.

6.5 Afficher les propriétés des entrées du répertoire



1. Appuyez sur  (14).
2. Saisissez les premières lettres du nom recherché à l'aide des touches alphanumériques ou faites défiler les entrées jusqu'à celle qui vous intéresse avec ▲ (3) ou ▼ (11).
3. Appuyez sur **Option** (2).
4. Faites défiler avec ▲ (3) ou ▼ (11) jusqu'à **Montre Détail** (Show Details), puis appuyez sur  (2).
 - Le nom, le numéro de téléphone et la sonnerie correspondant à cette entrée s'affichent à l'écran.
5. Appuyez sur  (14) pour revenir à la liste des entrées.



6.6 Copier une entrée du répertoire sur un autre combiné



Info

Ces fonctions sont disponibles uniquement si plusieurs combinés sont enregistrés sur la base.

1. Appuyez sur  (14).
2. Saisissez les premières lettres du nom recherché à l'aide des touches alphanumériques ou faites défiler les entrées jusqu'à celle qui vous intéresse avec ▲ (3) ou ▼ (11).
3. Appuyez sur **Option** (2).
4. Faites défiler avec ▲ (3) ou ▼ (11) jusqu'à **Copie Entrée** (Copy Entry) et appuyez sur  (2).
 - Tous les combinés disponibles (c.-à-d. tous les combinés inscrits et dans la zone de portée de la base) s'affichent.
5. Sélectionnez le combiné de votre choix avec ◀ (13) ou ▶ (4) et appuyez sur  (2).
 - **Copie vers Combiné x** (Copying to Handset x) s'affiche à l'écran.





- **Recevoir Entrée Répertoire?** (Receive Phonebook Record?) s'affiche sur le combiné de destination.
- Appuyez sur  (2) sur le combiné de destination pour valider ou sur  (14) pour interrompre la transmission de l'entrée du répertoire.

6.7 Copier toutes les entrées du répertoire sur un autre combiné







Important

Si vous copiez toutes les entrées d'un combiné sur un autre, vous effacez toutes les entrées alors enregistrées sur le combiné de destination !

- Appuyez sur  (14).
- Appuyez sur **Option** (2).
- Faites défiler avec ▲ (3) ou ▼ (11) jusqu'à **Copie Tout** (Copy All).
- Appuyez sur  (2).
 - Tous les combinés disponibles (c.-à-d. tous les combinés inscrits et dans la zone de portée de la base) s'affichent.
- Sélectionnez le combiné de votre choix avec ◀ (13) ou ▶ (4) et appuyez sur  (2).
 - **Copie vers Combiné x** (Copying to Handset x) s'affiche à l'écran.
 - **Remplacer Tous Entrées?** (Replace All Phonebook Record?) s'affiche sur le combiné de destination.
- Appuyez sur  (2) sur le combiné de destination pour valider ou sur  (14) pour interrompre la transmission des entrées du répertoire.

6.8 Ajouter toutes les entrées d'un répertoire sur un autre combiné

Cette fonction vous permet d'ajouter les entrées du répertoire d'un combiné au répertoire d'un autre combiné sans effacer les entrées déjà enregistrées sur le combiné de destination.



- Appuyez sur  (14).
- Appuyez sur **Option** (2).
- Faites défiler avec ▲ (3) ou ▼ (11) jusqu'à **Copie Annexe** (Copy Append).
- Appuyez sur  (2).
 - Tous les combinés disponibles (c.-à-d. tous les combinés inscrits et dans la zone de portée de la base) s'affichent.
- Sélectionnez le combiné de votre choix avec ◀ (13) ou ▶ (4) et appuyez sur  (2).
 - **Copie vers Combiné x** (Copying to Handset x) s'affiche à l'écran.
 - **Recevoir Entrée Répertoire?** (Receive Phonebook Record?) s'affiche sur le combiné de destination.
- Appuyez sur  (2) sur le combiné de destination pour valider ou sur  (14) pour interrompre la transmission des entrées du répertoire.

7 Utilisation de la base





7.1 Réglage de la mélodie et du volume de la sonnerie

7.1.1 Régler la mélodie de la sonnerie de la base

- Appuyez sur  (2).





2. Appuyez plusieurs fois sur ▲ (3) ou ▼ (11), sélectionnez **Réglage Base** (Base Settings).
3. Appuyez sur  (2) pour valider.
 - Appuyez plusieurs fois sur ▲ (3) ou ▼ (11), sélectionnez **Sonnerie** (Ring Tone).
4. Appuyez sur  (2) pour valider.
 - La mélodie actuelle s'affiche et retentit.
5. Appuyez plusieurs fois sur ▲ (3) ou ▼ (11), sélectionnez la mélodie de votre choix (1-9).
6. Appuyez sur **Mémor. (Save)** (2) pour valider votre sélection ou bien appuyez sur  (14) pour quitter le menu.

7.1.2 Régler le volume de la sonnerie de la base

1. Appuyez sur  (2).
2. Appuyez plusieurs fois sur ▲ (3) ou ▼ (11), sélectionnez **Réglage Base** (Base Settings).
 - Appuyez sur  (2) pour valider.
3. Appuyez plusieurs fois sur ▲ (3) ou ▼ (11), sélectionnez **Vol. Sonnerie** (Ringer Volume).
4. Appuyez sur  (2) pour valider.
 - Le volume actuel s'affiche et retentit.
5. Appuyez plusieurs fois sur ▲ (3) ou ▼ (11), réglez le volume (0-5).
6. Appuyez sur **Mémor. (Save)** (2) pour valider votre sélection ou bien appuyez sur  (14) pour quitter le menu.







7.2 Touche Flash (R)

La touche Flash **R** (4) vous permet d'utiliser ou d'activer certains services sur votre ligne externe, comme la présentation du numéro (à condition que votre opérateur téléphonique propose cette fonction). La touche Flash sert également pour la mise en attente interne ou le transfert d'un appel si vous utilisez cet appareil dans le cadre d'une installation téléphonique. La touche Flash **R** (4) provoque une brève coupure de la ligne. Vous pouvez régler la durée de coupure sur 100 ms ou 300 ms.

1. Appuyez sur  (2).
2. Appuyez plusieurs fois sur ▲ (3) ou ▼ (11), sélectionnez **Réglage Base** (Base Settings).
3. Appuyez sur  (2) pour valider.
 - Appuyez plusieurs fois sur ▲ (3) ou ▼ (11), sélectionnez **Rappel** (Recall).
4. Appuyez sur  (2) pour valider.
5. Appuyez plusieurs fois sur ▲ (3) ou ▼ (11) pour sélectionner la durée de rappel de votre choix :
 - **Longue** (Long) = 300 ms
 - **Courte** (Short) = 100 ms
6. Appuyez sur **Mémor. (Save)** (2) pour valider ou bien appuyez sur  (14) pour quitter le menu.

7.3 Modification du PIN système (System-PIN-Code)

Quelques fonctions ne sont disponibles que si vous connaissez le PIN système de la base. Le PIN système se compose de 4 chiffres. Le PIN système est « 0000 » par défaut. Pour modifier le PIN système par défaut ou saisir un nouveau code secret, procédez comme suit :

1. Appuyez sur  (2).
2. Appuyez plusieurs fois sur ▲ (3) ou ▼ (11), sélectionnez **Réglage Base** (Base Settings).
3. Appuyez sur  (2) pour valider.
 - Appuyez plusieurs fois sur ▲ (3) ou ▼ (11), sélectionnez **PIN Système** (System PIN).
4. Appuyez sur  (2) et saisissez l'ancien PIN système.
5. Appuyez sur  (2). Si le PIN système que vous avez saisi est incorrect, **Erreur PIN** (Incorrect PIN) s'affiche à l'écran. Si vous avez saisi le bon PIN système, vous êtes invité à saisir le nouveau PIN système. Saisissez le nouveau PIN système, puis appuyez sur  (2).
6. Saisissez une nouvelle fois le nouveau PIN système, puis appuyez sur  (2) pour le confirmer.



7.4 Réglage de la procédure de numérotation

Il existe deux procédures de numérotation différentes pour téléphoner :

- Numérotation multifréquence (NMF) ou composition du numéro par fréquence acoustique (procédure de numérotation moderne actuellement utilisée)
- Numérotation décimale (ND) (sur les anciens appareils).

Les appareils modernes proposent les deux fonctions ; elles sont modifiables selon l'application. La composition du numéro par fréquence acoustique sert p. ex. pour les fonctions de commande et de programmation lorsque vous utilisez l'appareil dans le cadre d'une installation téléphonique. Vous pouvez créer des dysfonctionnements sur l'installation téléphonique si vous utilisez la numérotation décimale, car l'installation n'interprète pas correctement les signaux de la numérotation décimale.

Modifier la procédure de numérotation :

1. Appuyez sur  (2).
2. Appuyez plusieurs fois sur ▲ (3) ou ▼ (11), sélectionnez **Réglage Base** (Base Settings).
3. Appuyez sur  (2) pour valider.
4. Appuyez plusieurs fois sur ▲ (3) ou ▼ (11), sélectionnez **Mode Compos.** (Dial Mode).
5. Appuyez sur  (2) pour valider.
6. Sélectionnez la procédure de composition de votre choix avec ▲ (3) ou ▼ (11) et appuyez sur **Mémor.** (Save) (2) pour valider.

8 Combinés et bases complémentaires

Vous pouvez enregistrer jusqu'à 5 combinés sur une même base. Chaque combiné peut être enregistré sur 4 bases maximum et l'utilisateur peut choisir quelle base il souhaite utiliser. Par défaut, chaque combiné est livré comme le combiné (Handset) 1 de la base (Base unit) 1.

8.1 Enregistrement d'un combiné supplémentaire









Info

Vous effectuez cette opération si vous avez désinscrit un combiné ou si vous en avez acheté un nouveau.



Important

Il est impossible de téléphoner lorsque la base est en mode enregistrement !

1. Il faut redémarrer la base. Débranchez le bloc d'alimentation de la base, puis rebranchez-le. Le témoin de charge/de communication  (15) se met à clignoter rapidement. La base est alors en mode enregistrement pour 3 minutes environ. Suivez les étapes ci-après pour enregistrer un combiné :
2. Appuyez sur  (2).
3. Appuyez plusieurs fois sur ▲ (3) ou ▼ (11), sélectionnez **Combiné** (Handset).
4. Appuyez sur  (2) pour valider.
5. Appuyez plusieurs fois sur ▲ (3) ou ▼ (11), sélectionnez **Enregistrer** (Registration).
6. Appuyez sur  (2) pour valider.
7. Sélectionnez **Enreg.Comb.** (Register) et appuyez sur  (2).
8. Sélectionnez la base de votre choix (1-4) avec ▲ (3) ou ▼ (11) et appuyez sur  (2).
9. Saisissez le PIN système de la base (PIN système par défaut : 0000) et appuyez sur  (2).
 - L'écran indique alors « Redémarrez base ».
 - Le combiné recherche la base et s'y enregistre lorsqu'il la trouve. Si l'enregistrement est réussi, l'écran passe en mode veille et affiche le nom et le numéro du combiné.

**Info**







Vous pouvez enregistrer un combiné sur 4 bases DECT différentes. Les bases sont référencées de 1 à 4 sur le combiné. Si vous enregistrez un nouveau combiné, vous pouvez lui attribuer une base.

8.2 Désenregistrement d'un combiné

Vous pouvez désenregistrer un combiné d'une base. Vous devez par exemple effectuer cette opération si un combiné est endommagé et que vous le remplacez par un nouveau.

**Important**

Vous ne pouvez pas désenregistrer le combiné avec lequel vous procédez à la désinscription, il s'agira toujours d'un autre combiné.





1. Appuyez sur  (2).
2. Appuyez plusieurs fois sur ▲ (3) ou ▼ (11), sélectionnez **Combiné** (Handset).
3. Appuyez sur  (2) pour valider.
4. Appuyez plusieurs fois sur ▲ (3) ou ▼ (11), sélectionnez **Enregistrer** (Registration).
5. Appuyez sur  (2) pour valider.
6. Sélectionnez **Suppr. Comb.** et appuyez sur  (2).
7. Saisissez le PIN système (PIN système de la base), puis appuyez sur  (2).
8. Sélectionnez le combiné que vous souhaitez désenregistrer avec les touches chiffrées (1-5).
9. Appuyez sur  (2) pour effectuer le désenregistrement.

8.3 Sélection d'une base

Si votre combiné est enregistré sur plusieurs bases (4 max.), vous devez sélectionner l'une des bases afin que le combiné communique constamment avec une seule et même base. Vous avez deux possibilités :

8.3.1 Sélection automatique

Si vous paramétrez le combiné sur Sélection automatique, le combiné recherche automatiquement la base la plus proche en mode veille.





1. Appuyez sur  (2).
2. Appuyez plusieurs fois sur ▲ (3) ou ▼ (11), sélectionnez **Combiné** (Handset).
3. Appuyez sur  (2) pour valider.
 - Appuyez plusieurs fois sur ▲ (3) ou ▼ (11), sélectionnez **Choix Base** (Select Base).
4. Appuyez sur  (2) pour valider.
5. Sélectionnez **Auto** et appuyez sur  (2) pour valider.

**Info**

En cas de sélection automatique de la base, si le combiné se trouve hors de portée de cette base, il recherche la base au signal le plus fort en mode veille (pas en conversation).

8.3.2 Sélection manuelle

Si vous paramétrez le combiné sur Sélection manuelle, le combiné recherche uniquement la base que vous avez définie.

1. Appuyez sur  (2).
2. Appuyez plusieurs fois sur ▲ (3) ou ▼ (11), sélectionnez **Combiné** (Handset).
3. Appuyez sur  (2) pour valider.
4. Appuyez plusieurs fois sur ▲ (3) ou ▼ (11), sélectionnez **Choix Base** (Select Base).
5. Appuyez sur  (2) pour valider.
6. Sélectionnez **Manuel** et appuyez sur  (2) pour valider.
7. Sélectionnez la base avec ▲ (3) ou ▼ (11) et appuyez sur  (2) pour valider.

**Important**

Pour pouvoir sélectionner une base, le combiné doit être enregistré sur la base en question.

8.4 Utilisation de plusieurs combinés**Info**

Ces fonctions sont disponibles uniquement si plusieurs combinés sont enregistrés sur la base.

8.4.1 Appeler un autre combiné



1. Appuyez sur **INT** (13).
 - **Interne** (Internal) s'affiche à l'écran.
2. Sélectionnez le numéro de téléphone du combiné que vous souhaitez appeler (touches 1-5).
3. À la fin de la conversation, appuyez sur  (5) pour raccrocher.

8.4.2 Prendre un appel interne

- L'icône d'appel interne  et le numéro de téléphone du combiné appelant s'affichent à l'écran.



1. Appuyez sur  (12) pour prendre l'appel interne.

OU

1. Retirez le combiné de la base (si vous avez activé la prise d'appel automatique, voir le chapitre « 4.22 Prise d'appel automatique »).
 - Pendant l'appel, le numéro du combiné appelant et l'icône  s'affichent à l'écran.
2. À la fin de l'appel, appuyez sur  (5) pour raccrocher.

8.4.3 Prendre un appel externe durant un appel interne

Si vous recevez un appel externe pendant un appel interne, un bip d'avertissement (double bip) retentit sur les deux combinés en conversation interne.

1. Appuyez sur  (5).
 - Vous mettez fin à la conversation interne.
2. Appuyez sur  (12).
 - Vous avez pris l'appel externe.
 - Transfert d'un appel vers un autre combiné.
 - Vous avez un correspondant externe en ligne.
1. Appuyez sur **INT** (13).
 - **Interne** (Internal) s'affiche à l'écran.
2. Sélectionnez le numéro de téléphone du combiné vers lequel vous souhaitez transférer le correspondant.

SOIT

- le combiné appelé répond, et vous pouvez avoir une conversation en interne.
3. Appuyez sur  (5) pour transférer le correspondant externe vers le combiné appelé.

OU

- Le correspondant interne ne répond pas.
4. Appuyez sur **Fin** (End) (2) pour reprendre le correspondant externe ou pour basculer d'un correspondant à l'autre.

8.4.4 Conférence (deux combinés internes plus un correspondant externe)

Vous pouvez converser simultanément avec un correspondant interne et un correspondant externe.

1. Appuyez sur **INT** (13) pendant que vous êtes en conversation avec un correspondant externe.
 - La ligne externe est mise en attente.
2. Sélectionnez le numéro de téléphone du combiné que vous souhaitez appeler. Vous pouvez basculer entre la ligne interne et la ligne externe en appuyant sur **INT** (13) (va-et-vient).
3. Si le combiné concerné décroche, appuyez sur **Conf.** (2).
 - Vous êtes maintenant en ligne avec un correspondant interne et un correspondant externe ; vous pouvez parler aux deux simultanément (conférence).

8.5 Affichage de la messagerie vocale

Cet affichage ne fonctionne que si vous avez activé la fonction répondeur ou messagerie et que votre opérateur transmet les numéros de téléphone !

Si votre messagerie vocale contient un nouveau message, l'icône  s'affiche à l'écran.

Si vous avez écouté le message, l'icône  disparaît.

9 Répondeur

Le modèle Cocoon M1450 dispose d'un répondeur numérique intégré d'une capacité d'enregistrement d'environ 20 minutes. Cette capacité d'enregistrement se réduit en fonction de la durée du message d'accueil que vous avez enregistré. Le répondeur peut être commandé à distance et vous pouvez enregistrer deux messages d'accueil (OGM 1 et

OGM 2, d'une durée maximale de 2 minutes chacun). Les fonctions des messages d'accueil se distinguent comme suit :



- Dans le cas du message d'accueil 1, le correspondant peut laisser un message.
- Dans le cas du message d'accueil 2, le message d'accueil retentit sans laisser au correspondant la possibilité d'enregistrer un message.

La durée d'enregistrement maximale de chaque message entrant est de 3 minutes.



Une annonce vocale interne fournit des informations supplémentaires, comme par exemple, le jour et l'heure de l'appel.



Info

Il est possible d'écouter les messages en mode haut-parleur. Pour passer du combiné au haut-parleur, appuyez sur la touche Décrocher   (12).

9.1 Affichage de statut

L'affichage du combiné indique le nombre de messages reçus. Si le répondeur est éteint, c'est l'icône  qui s'affiche. S'il est allumé, c'est l'icône  qui apparaît.

Mém. Pleine (Memory Full) s'affiche si la mémoire interne est saturée et qu'il est impossible d'enregistrer de nouveaux messages.

En l'absence de nouveaux messages enregistrés dans le répondeur, le rétroéclairage de l'écran clignote.

9.2 Messages d'accueil

Vous pouvez enregistrer deux messages d'accueil de 2 minutes chacun.





- Le message d'accueil 1 (OGM1) est lié à la fonction répondeur et offre également aux appelants la possibilité de laisser un message.
- Le message d'accueil 2 (OGM2) est également lié à la fonction répondeur mais ne permet pas aux appelants de laisser un message.

9.2.1 Enregistrer les messages d'accueil (OGM1 ou OGM2)







Info





Le message 1 contient un texte enregistré en usine, que vous pouvez remplacer par un texte personnalisé.

1. Appuyez sur  (2).
2. Appuyez plusieurs fois sur ▲ (3) ou ▼ (11), sélectionnez **Répondeur** (Ans Machine).
3. Appuyez sur  (2) pour valider.
4. Appuyez plusieurs fois sur ▲ (3) ou ▼ (11), sélectionnez **Mess. sortant** (Outgoing Msg).
5. Appuyez sur  (2) pour valider.
6. Appuyez plusieurs fois sur ▲ (3) ou ▼ (11), sélectionnez **Enreg. mess.** (Record Message).
7. Appuyez sur  (2) pour valider.
8. Sélectionnez **Répond&Enreg.** (Answer & Record) pour le message d'accueil 1 ou **Répondre** (Answer Only) pour le message d'accueil 2.
9. Appuyez sur  (2) pour valider.
10. Parlez après le signal sonore et appuyez sur **Mémor.** (Save) (2) pour valider. Le message enregistré est alors lu.

9.2.2 Écouter ou supprimer les messages d'accueil

1. Appuyez sur  (2).
2. Appuyez plusieurs fois sur ▲ (3) ou ▼ (11), sélectionnez **Répondeur** (Ans Machine).
3. Appuyez sur  (2) pour valider.
4. Appuyez plusieurs fois sur ▲ (3) ou ▼ (11), sélectionnez **Mess. sortant** (Outgoing Msg).
5. Appuyez sur  (2) pour valider.
6. Appuyez plusieurs fois sur ▲ (3) ou ▼ (11), sélectionnez **Lire les mess** (Play Message).
7. Appuyez sur  (2) pour valider.
8. Sélectionnez **Répond&Enreg.** (Answer & Record) pour le message d'accueil 1 ou **Répondre** (Answer Only) pour le message d'accueil 2.
9. Appuyez sur  (2) pour valider. Le message enregistré est alors lu.
10. Appuyez sur **Effacer** (Delete) ou **Stop** (Stop) pour arrêter la lecture.

9.2.3 Sélectionner le message d'accueil du répondeur

1. Appuyez sur  (2).
2. Appuyez plusieurs fois sur ▲ (3) ou ▼ (11), sélectionnez **Répondeur** (Ans machine).
3. Appuyez sur  (2) pour valider.
4. Appuyez plusieurs fois sur ▲ (3) ou ▼ (11), sélectionnez **Régl. répond.** (Ans Settings).
5. Appuyez sur  (2) pour valider.
6. Appuyez plusieurs fois sur ▲ (3) ou ▼ (11), sélectionnez **Mode répondeur** (Answer Mode).
7. Appuyez sur  (2) pour valider.
8. Sélectionnez **Répond&Enreg.** (Answer & Record) pour le message d'accueil 1 ou **Répondre** (Answer Only) pour le message d'accueil 2.
9. Appuyez sur  (2) pour valider.

**Important**

Lorsque la mémoire est saturée, seul le message d'accueil 2 est lu (uniquement le répondeur, sans possibilité pour l'appelant d'enregistrer un message).



Si vous recevez un appel entrant alors que le répondeur est activé, le répondeur prend automatiquement l'appel après le nombre de sonneries défini, quel que soit le mode de fonctionnement sélectionné (voir ci-dessus, message d'accueil 1 ou 2). Si

- vous avez sélectionné le message d'accueil 1, un signal sonore retentit après le message d'accueil et l'appelant peut laisser un message (max. 3 minutes).
- vous avez sélectionné le message d'accueil 2, celui-ci sera lu. La communication sera interrompue automatiquement après le signal sonore. Le correspondant ne peut pas laisser de message.



**Info**

Si aucun message n'est enregistré après 10 secondes, la communication est interrompue automatiquement.

9.3 Activer/désactiver le répondeur

Si le répondeur est éteint, c'est l'icône  qui s'affiche. S'il est allumé, c'est l'icône  qui apparaît et le répondeur prend l'appel au bout d'un certain nombre de sonneries (voir « 9.5 Paramétrer le nombre de sonneries »).

1. Appuyez sur  (2).

2. Appuyez plusieurs fois sur ▲ (3) ou ▼ (11), sélectionnez **Répondeur** (Ans machine).
3. Appuyez sur  (2) pour valider.
4. Appuyez plusieurs fois sur ▲ (3) ou ▼ (11), sélectionnez **Répond. on/off** (Ans On/Off).
5. Appuyez sur  (2) pour valider.
6. Appuyez plusieurs fois sur ▲ (3) ou ▼ (11), sélectionnez **Marche** (On) ou **Arrêt** (Off).
7. Appuyez sur  (2) pour valider.



**Info**

Même lorsque le répondeur est éteint, il prend automatiquement les appels après 10 sonneries afin de permettre l'activation à distance (voir « 9.12 Commander le répondeur à distance »).

**Info**

Appuyez de façon prolongée sur la touche 1 pour activer ou désactiver rapidement le répondeur.

9.4 Filtrage des appels

Pendant la lecture du message d'accueil ou l'enregistrement d'un message entrant, vous pouvez écouter votre correspondant en appuyant sur la touche Prise d'appel  (12). L'écran affiche "**Filtrage de l'appel**" (Call Screening) et vous pouvez appuyer sur la touche contextuelle droite  (2) pour arrêter le répondeur et dialoguer avec l'appelant.







9.5 Paramétrer le nombre de sonneries

Le nombre de sonneries après lequel le répondeur décroche peut être réglé de 2 à 9 et en mode **Eco. taxes** (Toll Saver) (mode économique). L'appareil est réglé par défaut sur 5 sonneries.

Eco. taxes (Toll Saver) : dans le mode économique, l'appareil décroche après 5 sonneries lorsqu'il n'y a pas de nouveaux messages et après 2 sonneries en cas de nouveaux messages.





**Conseil**

Si vous appelez votre répondeur à l'aide de la fonction commande à distance pour consulter vos nouveaux messages alors que la fonction **Eco. taxes** (Toll Saver) est activée, (voir « 9.12 Commander le répondeur à distance »), vous pouvez raccrocher après la 3e sonnerie. L'appel ne vous coûte rien et vous savez que vous n'avez pas reçu de nouveau message.

1. Appuyez sur  (2).
2. Appuyez plusieurs fois sur ▲ (3) ou ▼ (11), sélectionnez **Répondeur** (Ans machine).
3. Appuyez sur  (2) pour valider.
4. Appuyez plusieurs fois sur ▲ (3) ou ▼ (11), sélectionnez **Régl. répond.** (Ans Settings).
5. Appuyez sur  (2) pour valider.
6. Appuyez plusieurs fois sur ▲ (3) ou ▼ (11), sélectionnez **Délai répond.** (Answer Delay).
7. Appuyez sur  (2) pour valider.
8. Sélectionnez le nombre de sonneries (2 à 9 ou le mode **Eco. taxes** (Toll Saver)).
9. Appuyez sur  (2) pour valider votre sélection ou bien appuyez sur  (14) pour quitter le menu.

9.6 Paramétrer la langue du répondeur







1. Appuyez sur  (2).

2. Appuyez plusieurs fois sur ▲ (3) ou ▼ (11), sélectionnez **Répondeur**. (Ans machine).
3. Appuyez sur  (2) pour valider.
4. Appuyez plusieurs fois sur ▲ (3) ou ▼ (11), sélectionnez **Régl. répond.** (Ans. Settings).
5. Appuyez sur  (2) pour valider.
6. Appuyez plusieurs fois sur ▲ (3) ou ▼ (11), sélectionnez **Langue** (Language).
7. Appuyez sur  (2) pour valider.
8. Appuyez plusieurs fois sur ▲ (3) ou ▼ (11) pour sélectionner la langue de votre choix.
9. Appuyez sur  (2) pour valider votre sélection ou bien appuyez sur  (14) pour quitter le menu.

9.7 Programmation du code VIP

Le code VIP est un code à trois chiffres permettant de commander l'appareil à distance (voir « 9.12 Commander le répondeur à distance »). Le code VIP est réglé par défaut sur « 321 ».

9.7.1 Modifier le code VIP

1. Appuyez sur  (2).
2. Appuyez plusieurs fois sur ▲ (3) ou ▼ (11), sélectionnez **Répondeur** (Ans machine).
3. Appuyez sur  (2) pour valider.
4. Appuyez plusieurs fois sur ▲ (3) ou ▼ (11), sélectionnez **Régl. répond.** (Ans Settings).
5. Appuyez sur  (2) pour valider.
6. Appuyez plusieurs fois sur ▲ (3) ou ▼ (11), sélectionnez **Cod.sécurité** (Security Code).
7. Appuyez sur  (2) pour valider. Le message **PIN actuel:** apparaît (Old PIN:) à l'écran. Saisissez le code VIP actuel.
8. Appuyez sur  (2). Vous êtes invité à saisir un nouveau code VIP. Saisissez le nouveau code VIP, puis appuyez sur  (2).
9. Saisissez une nouvelle fois le nouveau code VIP, puis appuyez sur  (2) pour le confirmer.





Info

Si vous n'appuyez sur aucune touche durant environ 20 secondes, l'ancien code VIP reste mémorisé et le téléphone quitte automatiquement le mode de configuration du Code VIP.





9.8 Enregistrer un mémo

Le modèle Cocoon M1450 permet d'enregistrer des mémos. Ces mémos sont considérés comme des messages entrants que l'utilisateur peut écouter ultérieurement. La durée d'enregistrement maximale d'un mémo s'élève à 3 minutes.

1. Appuyez sur  (2).
2. Appuyez plusieurs fois sur ▲ (3) ou ▼ (11), sélectionnez **Répondeur** (Ans machine).
3. Appuyez sur  (2) pour valider.
4. Appuyez plusieurs fois sur ▲ (3) ou ▼ (11), sélectionnez **Enregist. mémo** (Record memo).
5. Appuyez sur  (2) pour valider.
6. Parlez après le signal sonore et appuyez sur **Mémor.** (Save) (2) pour mettre fin à l'enregistrement.

9.9 Écouter les messages entrants et les mémos

S'il y a de nouveaux messages, utilisez la touche menu  (14) pour tous les écouter. Vous pouvez aussi passer par le menu pour écouter les messages :

1. Appuyez sur  (2).
2. Appuyez plusieurs fois sur ▲ (3) ou ▼ (11), sélectionnez **Répondeur** (Ans machine).
3. Appuyez sur  (2) pour valider.
4. Appuyez plusieurs fois sur ▲ (3) ou ▼ (11), sélectionnez **Lire les mess** (Play Msgs).
5. Appuyez sur  (2) pour valider.
6. Appuyez plusieurs fois sur ▲ (3) ou ▼ (11), sélectionnez **Lire nouv.mess** (Play new Msgs) pour lire le nouveau message ou **Lire ts mess.**(Play All Msgs) pour lire les nouveaux messages comme les anciens.
7. Appuyez sur  (2) pour écouter les messages et les mémos.
 - Les messages sont lus consécutivement. S'il y a de nouveaux messages non lus, seuls les nouveaux messages sont lus.
8. Durant la lecture, vous pouvez.
 - revenir au message précédent, en appuyant une fois sur ◀◀.
 - mettre fin à la lecture, en appuyant sur ■.
 - interrompre la lecture, en appuyant sur ▶▶. Appuyez à nouveau sur ▶▶ pour reprendre la lecture.
 - passer au message suivant, en appuyant sur ▶▶.

9.10 Effacer des messages





9.10.1 Effacer des messages durant la lecture

Démarrez la lecture des messages, comme expliqué ci-dessus.

Lorsque le message à effacer commence, appuyez sur la touche **Effacer** (Delete) (14).

9.10.2 Effacer tous les messages

Il est également possible d'effacer simultanément tous les messages écoutés. Vous n'effacez dans ce cas que les messages que vous avez déjà écoutés. Les nouveaux messages ne sont pas effacés.

1. Appuyez sur  (2).
2. Appuyez plusieurs fois sur ▲ (3) ou ▼ (11), sélectionnez **Répondeur** (Ans machine).
3. Appuyez sur  (2) pour valider.
4. Appuyez plusieurs fois sur ▲ (3) ou ▼ (11), sélectionnez **Effacer mess.** (Delete Msgs).
5. Appuyez sur  (2) pour valider.
6. Appuyez sur  (2) pour valider votre sélection ou bien appuyez sur  (14) pour quitter le menu.

9.11 Vider la mémoire pleine

Lorsque la mémoire est saturée, la mention **Mém. Pleine** (Memory Full) s'affiche à l'écran. Lorsque vous recevez un appel alors que le répondeur est activé, l'appareil lit automatiquement le message d'accueil 2 (fonction répondeur sans enregistrement du message de l'appelant).

1. Effacez tous les messages dès que vous les avez écoutés.
 - La mémoire est à nouveau vide.

9.12 Commander le répondeur à distance

Le répondeur ne peut être commandé à distance qu'avec un téléphone pourvu d'un système à touches (système NMF - DTMF).

1. Appelez votre appareil.

- Le répondeur décroche, vous entendez le message d'accueil suivi d'un signal sonore.
- 2. Appuyez deux fois sur la touche *.
- Une voix vous demande alors de taper le code VIP.
- 3. Saisissez lentement le code VIP (par défaut : 321).
- Vous entendez deux signaux sonores courts en guise de confirmation.
- 4. Saisissez les codes suivants pour activer la fonction souhaitée :

a) Écouter les messages

- Appuyez sur le « 2 » (Écouter les messages).
Le répondeur lit les messages.

Lors de la lecture, vous avez les possibilités suivantes :

- Appuyez sur le « 2 » pour interrompre la lecture.
- Appuyez à nouveau sur le « 2 » pour reprendre la lecture.
- Appuyez sur le « 3 » pour passer au message suivant.
- Formez le « 1 » pour revenir au message précédent..
- Appuyez sur le « 6 » pour mettre fin à la lecture.
- Appuyez sur le « 7 » pour effacer le message actuel.

b) Effacer tous les anciens messages

Appuyez sur la touche « 0 » pour supprimer tous les messages.

c) Lire le message d'accueil

Appuyez sur le « 4 » pour lire le message d'accueil actuel.



Info

Appuyez sur la touche « 9 » pour passer d'un message d'accueil à l'autre (1 ou 2).

d) Enregistrer un nouveau message d'accueil

1. Appuyez sur la touche « 9 » pour sélectionner le message d'accueil 1 ou 2.
2. Appuyez sur la touche « 5 » pour démarrer l'enregistrement.
 - Un signal sonore indique que l'enregistrement a commencé.
3. Enregistrez votre message d'accueil.
4. Appuyez sur la touche « 6 » pour mettre fin à l'enregistrement.



Info

L'enregistrement est interrompu automatiquement après 2 minutes.

e) Enregistrer d'un memo

1. Appuyez sur la touche « # » pour démarrer l'enregistrement.
 - Un signal sonore indique que l'enregistrement a commencé.
2. Enregistrez votre memo message.
3. Appuyez sur la touche « 6 » pour mettre fin à l'enregistrement.



Info

L'enregistrement est interrompu automatiquement après 3 minutes.

f) Activer/désactiver le répondeur

Vous pouvez activer ou désactiver le répondeur à distance.

1. Appelez votre appareil.
 - Le répondeur décroche, vous entendez le message d'accueil suivi d'un signal sonore.
2. Appuyez deux fois sur la touche *.

- Une voix vous demande alors de taper le code VIP.
- 3. Saisissez lentement le code VIP (par défaut : 321).
- 4. Vous avez à présent les options suivantes :
 - Appuyez sur la touche « 9 » pour activer le répondeur.
 - Appuyez sur la touche « 8 » pour désactiver le répondeur.

g) Mettre fin à la commande à distance

Si vous souhaitez mettre fin à la commande à distance, appuyez de nouveau sur la touche « 6 » à la fin de la lecture.



Info

Si vous n'appuyez sur aucune touche pendant 10 secondes, la communication est automatiquement interrompue et vous entendez un signal « occupé ».

10 Abréviations et termes techniques

CLIP

Calling Line Identification Presentation, service de communication du numéro de l'appelant et affichage de celui-ci sur l'écran du destinataire de l'appel.

DECT

Digital Enhanced Cordless Telecommunication ; norme de télécommunication européenne relative aux téléphones sans fil numériques.

Mode ECO

Economic Mode ; mode de fonctionnement de faible rayonnement proposé dans le cadre de la téléphonie DECT.

Touche Flash

Provoque une brève coupure de la ligne permettant d'activer des fonctions comme le double appel ou la transmission d'appel. Sur des installations téléphoniques équipées d'une touche Flash ou R, cette touche est utilisée pour la mise en attente interne.

GAP

Generic Access Profile ; interface entre la base et le combiné qui permet d'établir une connexion sans fil.

GFSK

Gaussian Frequency Shift Keying ; procédure de modulation numérique visant à réduire les problèmes de diaphonie dans le domaine de la téléphonie.

INT

Correspondant interne ; autre combiné ou poste secondaire dans une installation téléphonique.

ND

Numérotation décimale ; procédure de numérotation obsolète, analogique (« clics » de numérotation).

LCD

Liquid Crystal Display ; écran à cristaux liquides.

LED

Light Emitting Diode ; diode électroluminescente.

NMF

Numérotation multifréquence ; procédure de numérotation moderne, numérique.

OGM

Outgoing Message ; message sortant, désigne le message d'accueil d'un répondeur.

PIN

Personal Identification Number.

Touche R

Touche de mise en attente (voir la touche Flash).

Veille

« État au repos » d'un appareil, sans qu'il ne soit complètement éteint.

TWIN

« Jumeau » : désignation d'une unité composée de deux appareils identiques, p. ex. deux combinés.

VIP

Very Important Person ; « personne très importante », fonction réservée exclusivement à l'utilisateur autorisé, p. ex. protégée par un mot de passe.

Pause lors de la composition d'un numéro

Vous devez p. ex. faire une pause lors de la composition d'un numéro lorsque votre téléphone fait partie d'une installation de télécommunication et qu'il n'interprète pas correctement l'indicatif du réseau (p. ex. « 0 »). Dans ce cas, ajoutez une pause après l'indicatif du réseau lorsque vous composez le numéro.

11 Dépannage**Avertissement**

Risque de blessure ou de mort lié au courant électrique !

En cas de danger, débranchez immédiatement l'appareil de l'alimentation 230 V.

Symptôme	Cause possible	Solution
L'écran reste noir.	Les piles ne sont pas correctement insérées.	Vérifiez la position des piles (voir « 2 Installation »).
	Les piles sont déchargées.	Chargez les piles.
	Le combiné est éteint.	Allumez le combiné.
	Absence d'alimentation.	Vérifiez que l'appareil est correctement branché au réseau.

Symptôme	Cause possible	Solution
Absence de tonalité.	Câble téléphonique mal raccordé ou défectueux.	Vérifiez la connexion du câble téléphonique (voir « 2 Installation »).
	La ligne est occupée par un autre combiné.	Attendez que l'autre combiné raccroche.
L'icone Ψ clignote.	Combiné hors de portée.	Rapprochez-vous de la base avec le combiné.
	La base n'est pas alimentée en courant.	Vérifiez le câble d'alimentation de la base.
	Le combiné n'est pas enregistré sur la base.	Enregistrez le combiné sur la base (voir « 8.1 Enregistrement d'un combiné supplémentaire »).
La base ou le combiné ne sonne pas.	Le volume de la sonnerie est faible voire nul.	Régalez le volume de la sonnerie (voir « 4.14 Réglage du volume de la sonnerie sur le combiné » et « 7.1 Réglage de la mélodie et du volume de la sonnerie »).
Aucune liaison malgré une bonne qualité sonore	Le mode de numérotation est incorrect.	Vérifiez la procédure de numérotation (voir « 7.4 Réglage de la procédure de numérotation »).
Impossible de transférer les appels vers une installation de télécommunication.	Le temps flash est trop court.	Sélectionnez un temps flash plus long (voir « 7.2 Touche Flash (R) »).
Le téléphone ne répond pas lorsque vous appuyez sur les touches.	Erreur de programmation.	Retirez les piles et remettez-les au bout d'1 minute.
Message d'erreur « Erreur PIN » à l'écran.	Le code PIN saisi est erroné.	Vérifiez les codes PIN.
2 signaux sonores d'avertissement en provenance de la base lors du raccordement au secteur 230 V.	Le nombre maximal de combinés a déjà été enregistré. Il est impossible d'enregistrer un combiné supplémentaire.	Voir « 8.2 Désenregistrement d'un combiné ».

Ne procédez à aucune modification ou réparation de votre appareil vous-même. Pour toute réparation de l'appareil ou du câble, adressez-vous à un professionnel du service après-vente. Des réparations inappropriées peuvent entraîner des dangers considérables pour l'utilisateur.

12 Procédures d'entretien

12.1 Entretien

Ce téléphone ne nécessite aucune maintenance. Vérifiez de temps en temps l'état des piles rechargeables et remplacez-les par des piles neuves de même type en cas de baisse de puissance ou de début de fuite.

Risque de brûlure par l'acide !



Avertissement

Lorsque vous retirez des piles qui ont coulé, veillez à toujours porter des gants de protection.

Si l'appareil est entré en contact avec du liquide, retirez immédiatement les piles ou débranchez l'appareil de l'alimentation (base) et séchez-le soigneusement. Laissez sécher l'appareil pendant 2-3 jours, puis vérifiez s'il fonctionne correctement. En cas de dysfonctionnement, envoyez-le au service après-vente.

12.2 Nettoyage

Sécurité électrique :



Avertissement

Risque de décharge électrique ou de court-circuit en cas de contact avec des pièces conductrices d'électricité !

Ne laissez pas pénétrer de liquide dans l'appareil. Si cela se produit, retirez immédiatement l'adaptateur secteur de la prise et débranchez la fiche du câble téléphonique de la prise murale ou retirez les piles de l'appareil.

Si l'appareil, le câble ou l'adaptateur sont endommagés : évitez tout contact direct avec du liquide et débranchez immédiatement l'appareil de l'alimentation 230 V.

Nettoyez votre téléphone à l'aide d'un torchon légèrement humidifié d'eau tiède ou un torchon antistatique. N'utilisez jamais de détergent ni de produit abrasif.

12.3 Mise hors service, rangement

Si vous souhaitez mettre votre téléphone provisoirement hors service, débranchez le câble téléphonique de la prise murale ainsi que la fiche de raccordement de la base. Débranchez l'adaptateur secteur de la base ainsi que les combinés des prises murales 230 V.

Retirez les piles des combinés. Si le téléphone est laissé hors service pendant une période relativement longue, remplacez les piles rechargeables par des piles neuves de même type lorsque vous le remettez en service.

Rangez les appareils et les piles rechargeables dans un endroit sec et tempéré.

12.4 Mise au rebut (protection de l'environnement)



Ne jetez pas l'appareil ni les piles rechargeables en fin de vie dans la poubelle des déchets ménagers. Le symbole illustré ici et apposé sur le produit et/ou son emballage vous l'indique. Déposez l'appareil dans un point de collecte assurant le tri des appareils électriques et électroniques. Certains matériaux du produit pourront y être recyclés. Contribuez à la protection de l'environnement en recyclant certaines pièces ou matières premières des produits usagés. Jetez également

l'emballage de manière respectueuse de l'environnement. Pour toute information supplémentaire au sujet des points de collecte dans votre région, adressez-vous aux autorités locales.

13 Caractéristiques techniques

Norme de téléphonie :	DECT/GAP
Plage de fréquence :	1880 MHz à 1900 MHz
Nombre de canaux :	120 canaux duplex
Modulation :	GFSK
Vitesse de codage :	32 kbits/s
Puissance d'émission :	10 mW (puissance moyenne par canal)
Portée :	300 m à l'air libre 50 m max. dans les bâtiments
Alimentation électrique de la base :	Entrée : 100-240V~ 50/60Hz 0,15A Sortie : 6 V --- /500 mA
Alimentation de la station de charge :	Entrée : 110-240 V~50/60Hz 0,15A Sortie : 7V --- /420 mA
Combiné, piles rechargeables :	2 piles rechargeables AAA (NiMH), 1,2 V/500mAh
Combiné, autonomie :	100 heures en mode veille
Durée de conversation :	10 heures
Durée de charge :	16 heures
Mode de numérotation :	NMF (numérotation multifréquence) ND (numérotation décimale)
Temps flash :	100 ms ou 300 ms
Plage de température (utilisation) :	+ 5 °C à + 45 °C
Plage de température (stockage) :	0 °C à 60 °C
Humidité relative (utilisation) :	70 % max. (sans condensation)
Dimensions :	Combiné : 161 mm x 46 mm x 22 mm Station de charge : 53 mm x 75 mm x 60 mm
(hauteur x largeur x profondeur)	Base : 75 mm x 105 mm x 85 mm
Poids :	Combiné avec 2 piles : 107 g Base avec adaptateur secteur : 173 g Station de charge avec adaptateur secteur : 101 g
Puissance absorbée en veille :	Base et combiné : 1,4 W env. Station de charge et combiné : 0,8 W env.

14 Garantie

14.1 Durée de garantie

L'appareil est garanti 36 mois. La période de garantie commence le jour de l'achat du nouvel appareil. La garantie ne s'applique pas aux piles normales ou rechargeables (type AA/AAA). Les pièces d'usure ou vices qui n'ont qu'une influence insignifiante sur la valeur ou l'aptitude au service de l'appareil sont exclus de la garantie.

Le droit de garantie doit être prouvé par la preuve d'achat originale ou une copie de la preuve d'achat sur laquelle la date d'achat et le modèle de l'appareil sont lisibles.

14.2 Traitement du cas de garantie

Envoyez l'appareil défectueux à un centre de service après-vente agréé si possible dans son emballage d'origine avec sa preuve d'achat valide.

Si une panne de l'appareil survient pendant la période de garantie, le centre de service après-vente agréé entreprend soit la réparation gratuite de chaque défaut causé par une panne matérielle ou de fabrication soit l'échange de l'appareil défectueux ou des pièces de ce dernier. En cas d'échange, les couleurs et le modèle peuvent être différents de l'appareil acheté à l'origine. La date d'achat originale détermine le début de la garantie. La période de garantie n'est pas étendue si l'appareil est échangé ou réparé par un centre de service après-vente agréé.

14.3 Exclusions de garantie

Les dommages ou vices qui ont été provoqués par une manipulation ou une utilisation non conforme à la destination ainsi que les défauts issus de l'utilisation de pièces ou accessoires non authentiques ne sont pas couverts par la garantie.

La garantie ne couvre aucun dommage issu d'influences extérieures comme par ex. la foudre, l'eau, le feu ou tout dégât occasionné pendant le transport.

Aucun droit de garantie ne peut être exercé en cas de modification, de suppression ou d'illisibilité du numéro de série de l'appareil. Tous les droits de garantie sont annulés si l'appareil a été réparé, modifié ou transformé par l'acheteur.

Cet appareil fonctionne uniquement avec des piles rechargeables. Si vous souhaitez remplacer les piles d'origine fournies, vérifiez que les piles neuves correspondent bien et qu'elles sont bien rechargeables. N'insérez EN AUCUN CAS des piles normales dans les combinés. Si vous placez le combiné avec des piles normales sur la base, les piles chauffent et risquent d'exploser. Un défaut occasionné par l'utilisation de piles normales n'est pas dédommagé par le fabricant et l'appareil endommagé de cette manière n'est pas couvert par la garantie. Toutes les réparations vous seront facturées.

14.4 Adresse SAV et ligne d'assistance.

Consultez l'annexe (Service address and support numbers) ou www.ucom.be.

15 Déclaration de conformité et fabricant

Topcom Europe Nv.
Grauwmeer 17
3001 Heverlee
Belgique

DECLARATION OF CONFORMITY

We manufacturer, Topcom Europe Nv, Grauwmeer 17 , 3001 Heverlee , Belgium, declare that our product :

Type: Wireless Telephone Device (DECT)
Model: Cocoon M1450 & Cocoon M1450 Twin
Class of equipment: Class 1

is in compliance with the essential requirements and other relevant provisions of the R&TTE directive 1999/5/EC and carries the CE mark accordingly.

Supplementary information:

The product complies with the requirements of:

Directive 1999/5/EC (R&TTE)
Safety:
CENELEC EN 60950-1 :2006/A11:2009

EMC:
ETSI EN 301 489-1 V1.8.1
ETSI EN 301 489-6 V1.3.1

Efficient use of frequency spectrum:
ETSI EN 301 406 V2.1.1

Health:
CENELEC EN 50360:2001-07
CENELEC EN 50385:2002-08

Directive 2009/125/EC (EuP)
Regulation 278/2009

Date: 17/5/2011
Place: Heverlee , Belgium
Name: Verheyden Geert
Function: Technical Director

Signature: 

European contact: Topcom Europe Nv, R&D department, Research Park, Grauwmeer 17, 3001 Heverlee, Belgium. Tel : +32 16 398920 , Fax : +32 16 398939

Cocoon M1450 TWIN

visit our website
www.ucom.be