

# **SILVERCREST®**

## **COCOON 1400**

**BREŽIČNI TELEFON**



**UPORABNIŠKI VODIČ**

**V1.3 - 11/10**





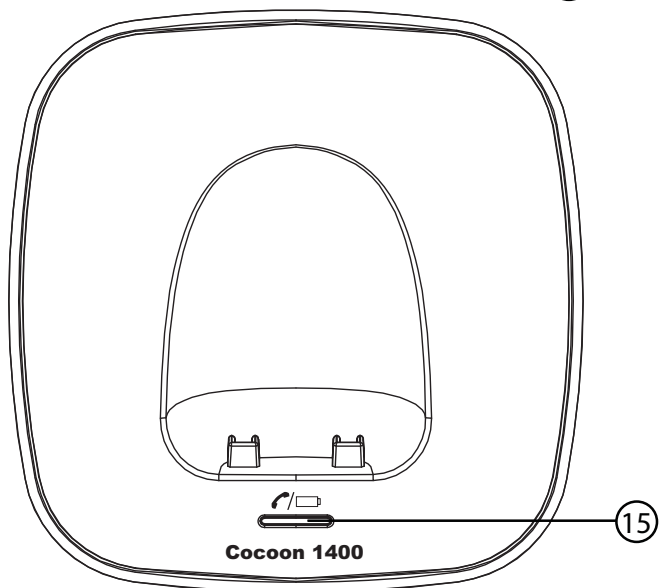
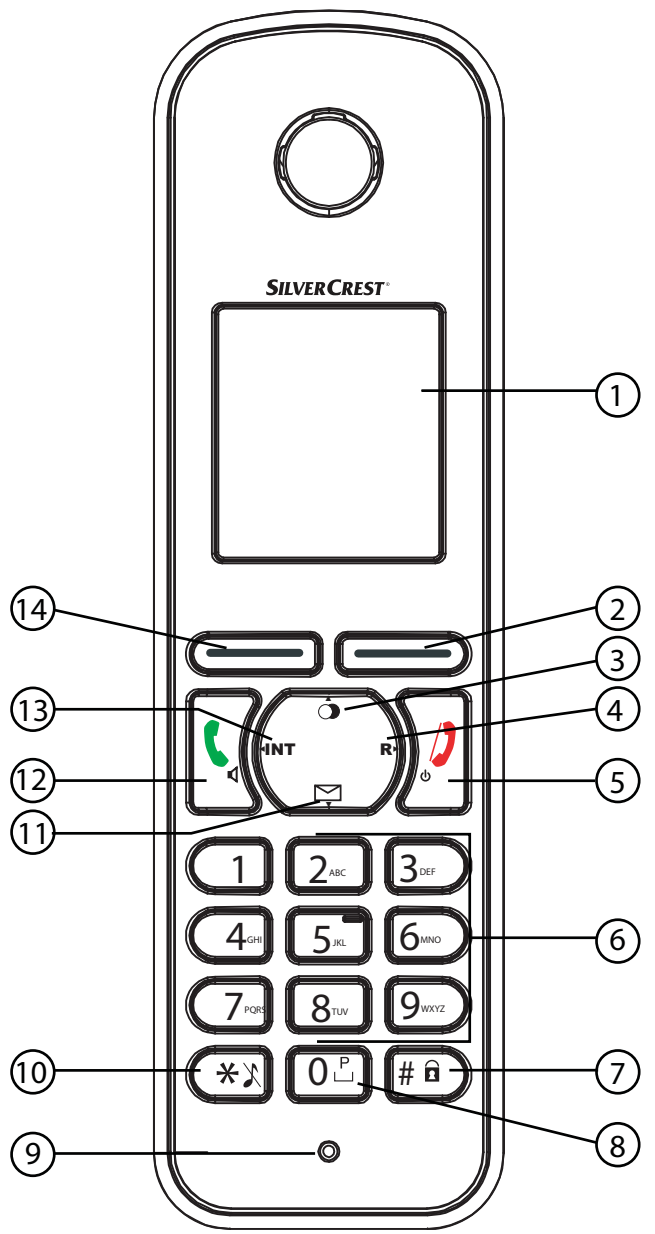

Oznaka CE označuje, da enota izpolnjuje bistvene zahteve direktive R&TTE.

Lastnosti opisane v tem priročniku so izdane s pridržanjem pravice do sprememb.



**Pozor**

This product works with rechargeable batteries only. If you put nonrechargeable batteries in the handset and place it on the base, the handset will be damaged and this is NOT covered under the warranty conditions.

<b>1</b>	<b>Splošno</b>	<b>5</b>
1.1	Izdelek: Cocoon 1400	5
1.2	Avtorske pravice	5
1.3	Oznake in simboli	5
1.4	Pravilna uporaba	5
1.5	Obseg dobave	6
1.6	Varnostna opozorila	6
1.7	Napotki za način delovanja majhnim sevanjem	8
<b>2</b>	<b>Namestitev</b>	<b>8</b>
2.1	Prva uporaba bazne postaje	8
2.2	Vstavitve baterij za slušalko	10
<b>3</b>	<b>Upravljalni elementi in menijska struktura</b>	<b>11</b>
3.1	Tipke/prikazi/lučke LED	11
3.2	Zaslon (LCD)	11
3.3	Simboli	12
3.4	Tipke na zaslonu	12
3.5	Prikaz s svetlobnimi diodami v bazni postaji (LED)	13
3.6	Menijska struktura	13
3.7	Pregled menija	14
<b>4</b>	<b>Nastavitev in uporaba slušalke</b>	<b>14</b>
4.1	Vklop/izklop slušalke	14
4.2	Izbira jezika menija	14
4.3	Pogovori	15
4.4	Sprejem klica	16
4.5	Seznam klicev	16
4.6	Možnosti ponovitve izbire	18
4.7	Aktiviranje/deaktiviranje prostoročnega telefoniranja	18
4.8	Opozorilo, da je slušalka zunaj dosega	18
4.9	Nastavitev glasnosti zvočnika	18
4.10	Prikaz trajanja pogovora	19
4.11	Izklop mikrofona (Mute)	19
4.12	Tipka za premor (premor med izbiro)	19
4.13	Uporaba alfanumerične tipkovnice	19
4.14	Nastavljanje glasnosti zvonjenja na slušalki	19
4.15	Nastavljanje melodije zvonjenja na slušalki	20
4.16	Nastavitev zaklepa tipkovnice	20
4.17	Vklop/izklop zvoka tipk	20
4.18	Spreminjanje kontrasta na zaslonu	21
4.19	Spreminjanje imen slušalk	21
4.20	Samodejni sprejem	21
4.21	Ponastavitev na »standardne« nastavitve slušalke (Handset reset)	21
<b>5</b>	<b>Funkcije ure in alarma</b>	<b>22</b>
5.1	Nastavljanje datuma in ure	22
5.2	Izbira prikaza časa	22
5.3	Funkcija alarma oz. bujenja	23
5.4	Opomniki	23
5.5	Štoparica	23
<b>6</b>	<b>Telefonski imenik</b>	<b>24</b>
6.1	Shranjevanje novega vnosa v telefonski imenik	24
6.2	Iskanje telefonske številke v imeniku in klicanje	24

6.3	Spreminjanje vnosa v telefonskem imeniku .....	24
6.4	Izbris enega oz. vseh vnosov .....	25
6.5	Prikaz podrobnosti vnosov v telefonskem imeniku .....	25
6.6	Kopiranje vnosa v telefonskem imeniku na drugo slušalko .....	25
6.7	Kopiranje vseh vnosov v telefonskem imeniku na drugo slušalko .....	25
6.8	Dodajanje vseh vnosov v telefonskem imeniku na drugo slušalko .....	26
<b>7</b>	<b>Uporaba bazne postaje .....</b>	<b>26</b>
7.1	Nastavljanje melodije in glasnosti zvonjenja bazne postaje .....	26
7.2	Tipka Flash (R) .....	27
7.3	Spreminjanje PIN kode (System-PIN-Code) .....	27
7.4	Nastavljanje načina izbiranja .....	27
<b>8</b>	<b>Dodatne slušalke in bazne postaje .....</b>	<b>28</b>
8.1	Prijava dodatne slušalke .....	28
8.2	Odjava slušalke .....	28
8.3	Izbira bazne postaje .....	29
8.4	Uporaba več slušalk .....	29
8.5	Prikaz telefonskega predala .....	30
<b>9</b>	<b>Kratice in razlaga strokovnih izrazov .....</b>	<b>31</b>
<b>10</b>	<b>Odpravljanje težav .....</b>	<b>32</b>
<b>11</b>	<b>Servisna popravila .....</b>	<b>33</b>
11.1	Vzdrževanje .....	33
11.2	Čiščenje .....	33
11.3	Skladiščenje, kadar naprave dalj časa ne uporabljate .....	33
11.4	Odstranjevanje (varovanje okolja) .....	34
<b>12</b>	<b>Tehnični podatki .....</b>	<b>34</b>
<b>13</b>	<b>Garancija .....</b>	<b>34</b>
<b>14</b>	<b>Izjava o skladnosti in proizvajalec .....</b>	<b>35</b>

# 1 Splošno

V teh Navodilih za uporabo najdete vse pomembne informacije o nastavitvi in upravljanju vaše naprave. Poleg tega najdete tudi informacije in pomembna opozorila o vaši varnosti ter pomoči pri težavah.

## 1.1 Izdelek: Cocoon 1400

Ta izdelek je bil proizveden v skladu z enotnimi digitalnimi standardi za brezžične telefone (DECT). Za tehnologijo DECT sta značilni visoka zaščita pred prisluškovanjem in kakovosten digitalen prenos. Ta telefon je predviden za različna področja uporabe, npr. za omrežje baznih postaj in slušalk, ki tvorijo popoln telefonski sistem: tako je možna uporaba do 5 slušalk na eni bazni postaji kot tudi uporaba ene slušalke na do 4 baznih postajah. Med dvema slušalkama so mogoči notranji pogovori.

Če vaš priključek to podpira, sta za ta telefon mogoča prikaz telefonske številke in storitve SMS ponudnika omrežja. Pri uporabi teh storitev se bo telefonska številka klicatelja prikazala na zaslonu telefona.



### Pomembno

Za uporabo »prikaza telefonske številke« mora biti storitev odobrena za vaš telefonski priključek. Za več informacij o aktiviranju te storitve kontaktirajte vašega ponudnika omrežja. Če ta storitev ni aktivirana, telefonske številke dohodnih klicev NE bodo prikazane na zaslonu vašega telefona.

## 1.2 Avtorske pravice

Avtorske pravice tega dokumenta so zaščitene.

Vse pravice, vključno s pravicami celotnega ali delnega fotomehaničnega predvajanja, razmnoževanja in širjenja (npr. z obdelavo podatkov, nosilci podatkov in prek omrežij podatkov) ter vsebinske in tehnične spremembe, so pridržane.

## 1.3 Oznake in simboli

Simbol	Oznaka	Pomen
	<b>Opozorilo</b>	Opozorilo pred morebitno nevarnostjo hudih poškodb oz. življenjsko nevarnostjo zaradi neupoštevanja.
	<b>Pozor</b>	Opozorilo pred morebitnimi lažjimi poškodbami zaradi neupoštevanja.
brez	<b>Pozor</b>	Nevarnost materialne in okoljske škode.
	<b>Pomembno</b>	Tukaj je podan pomemben namig o delovanju.
	<b>Informacija, namig</b>	Splošne informacije ali posebni namigi.

## 1.4 Pravilna uporaba

Ta izdelek je namenjen telefoniranju prek priključka za fiksno omrežje znotraj telefonskega omrežja. Predpogoj za pravilno uporabo je pravilna namestitev ob upoštevanju napotkov v teh Navodilih za uporabo.

Vsaka druga uporaba ni pravilna in je torej nedopustna.

Spremembe ali predelave, ki niso opisane v teh Navodilih za uporabo, niso dovoljene.

## 1.5 Obseg dobave

Preverite, ali je dobavljeni izdelek popoln in nepoškodovan. Če manjka kakšen del ali v primeru okvare se nemudoma obrnite na vašega trgovca.

Embalažo shranite za primer morebitnega pošiljanja nazaj/popravila.

1 bazna postaja

1 vtič za bazno postajo

1 telefonski kabel za bazno postajo

1 slušalka, vključno z 2 baterijama (tip AAA, 1,2 V/500 mAh, NiMH),  
ter pokrov prostora za baterijo

1 servisna kartica

1 navodila za uporabo



### Opozorilo

#### **Nevarnost zadušitve pri otrocih!**

Embalirno folijo hranite izven dosega otrok.



### Pomembno

Embalažo odstranite na okolju prijazen način!

## 1.6 Varnostna opozorila

Naslednja temeljna varnostna opozorila morate obvezno upoštevati pri uporabi električnih naprav.

Naslednja varnostna opozorila in napotke za pravilno uporabo skrbno preberite. Seznanite se z vsemi funkcijami naprave. Ta Navodila za uporabo skrbno shranite v bližini naprave in jih po potrebi posredujte drugim uporabnikom. Telefon posredujte tretjim osebam samo skupaj z Navodili za uporabo.

### Električna nevarnost:



### Opozorilo

#### **Nevarnost poškodbe oz. življenjska nevarnost zaradi električnega toka!**

V primeru nevarnosti napravo takoj odklopite z 230-voltnega električnega omrežja.

- Če je vtič, kabel ali telefon poškodovan, naprave ne uporabljajte. Pazite, da naprava ne pade, saj se lahko poškoduje.
- V notranjosti naprave so nevarne napetosti. Ohišja nikoli ne odpirajte. Nikoli ne vstavljajte predmetov skozi prezračevalne odprtine.
- Preprečite, da bi tekočina prišla v napravo. Če se vendarle to zgodi, takoj izvlecite vtič iz vtičnice in vtič telefonskega kabla iz stenske vtičnice.
- Prav tako izvlecite vtič iz vtičnice in vtič telefonskega kabla iz stenske vtičnice, če se med delovanjem pojavijo motnje in pred čiščenjem naprave.
- Kontaktov za polnjenje in kontaktov vtiča se ne dotikajte z ostrimi ali kovinskimi predmeti.
- Na napravi ničesar ne spreminjajte ali popravljajte. Popravila na napravi ali na kablu naj izvedejo strokovnjaki v servisnem centru. Zaradi nestrokovnih popravil je lahko uporabnik v veliki nevarnosti.
- Otroci pogosto podcenjujejo nevarnost pri ravnanju z električnimi napravami. Otrok nikoli ne puščajte samih v bližini električnih naprav.
- Naprava ne sme biti v vlažnih prostorih (npr. kopalnica) ali prostorih z veliko prahu.

- Ob neurju se lahko naprave, ki so priključene na električno omrežje, poškodujejo. Zaradi tega ob neurju vedno izvlecite vtič iz vtičnice in telefonski kabel iz vtičnice telefonskega priključka.
- Da bi napravo popolnoma ločili od električnega napajanja, je treba vtič izvleči iz vtičnice. Pri tem vedno povlecite za vtič in nikoli kabla.
- Kabel redno preverjajte glede morebitnih poškodb, zaščiteno naj bo pred vročimi površinami in drugimi viri nevarnosti, popolnoma ga odvijte ter položite tako, da se ne spotaknete in da se ne zatika.

### Nevarnost požara:



#### Opozorilo

#### Nevarnost poškodbe oz. življenjska nevarnost zaradi požara!

Naprave ne izpostavljajte prekomerni toploti in jo v primeru nevarnosti takoj odklopite z 230-voltnega električnega omrežja.

Vročina v notranjosti naprave lahko povzroči okvaro ali požar. Zato te naprave ne izpostavljajte ekstremnim temperaturam:

- izogibajte se neposredni sončni svetlobi in toploti, ki nastane pri ogrevanju.
- Prezračevalnih odprtih naprav ne pokrivajte.

### Nevarnost eksplozije:



#### Opozorilo

#### Nevarnost poškodbe zaradi eksplozije!

Posebej bodite pozorni na običajne baterije oz. baterije, ki jih je mogoče polniti.

- Običajnih baterij oz. baterij, ki jih je mogoče polniti, nikoli ne vrzite v ogenj.
- Naprave ne uporabljajte v okolici, kjer obstaja nevarnost eksplozije!

### Nevarnost zastrupitve:



#### Opozorilo

#### Nevarnost poškodbe zaradi zastrupitve!

Posebej bodite pozorni na otroke.

- Običajne baterije oz. baterije, ki jih je mogoče polniti, hranite na otrokom nedosegljivem mestu.

### Nevarnost zadužitve:



#### Opozorilo

#### Nevarnost poškodbe zaradi zadužitve!

Posebej bodite pozorni na otroke.

- Embalarno folijo hranite izven dosega otrok.
- Pri polaganju kablov imejte v mislih, kaj bi bilo nevarno za otroke (da se ne zadavijo).

### Motnje:



#### Opozorilo

#### Možna nevarnost poškodbe zaradi motenj naprave!

Posebej bodite pozorni na medicinske električne naprave.

- Elektromagnetno sevanje v vaši napravi lahko vpliva na delovanje medicinskih električnih naprav. Napravo zaradi tega namestite in uporabljajte dovolj daleč od medicinskih električnih naprav.  
To velja tudi za implantirane medicinske naprave, npr. srčni spodbujevalnik.
- Slušalka lahko v slušnih aparatih povzroči neprijetno šumenje, zato upoštevajte zadostno razdaljo do slušnih aparatov.

**Možne poškodbe:****Pozor****Možna poškodba naprave!**

Upoštevajte opozorila v teh Navodilih za uporabo.

- Uporablajte samo priloženi vtič. Ne uporabljajte tujih vtičev, saj se baterije lahko poškodujejo.
- Vtičnica za priključitev vtiča mora biti v bližini določene naprave in lahko dostopna.
- Uporablajte samo baterije, ki so priložene. Pri menjavi uporabite samo baterije enakega tipa. Pri vstavljanju baterij pazite na pravilno polarnost (napotke v zvezi s tem najdete v prostoru za baterije vsake slušalke). Nikoli ne uporabljajte običajnih baterij!

**Pomembno**

Ker pri izpadu toka telefoniranje s to napravo ni možno, uporabite v morebitnem primeru klica v sili telefon, ki ni odvisen od električnega toka, npr. mobilni telefon.

## 1.7 Napotki za način delovanja majhnim sevanjem

Ta brezžični telefon (po standardu DECT) omogoča delovanje z majhnim sevanjem (način ECO).

Med pogovorom se radijsko sevanje slušalke zmanjša glede na oddaljenost od bazne postaje. Če ni pogovora, slušalka in bazna postaja zmanjšata radijsko sevanje na minimum. Če je bazna postaja več kot približno 30 sekund v načinu pripravljenosti, se radijsko sevanje povsem izklopi.

To pa ne pomeni, da je normalno radijsko sevanje DECT zdravju škodljivo, ampak da se z načinom delovanja z majhnim sevanjem ognemo nepotrebni obremenitvi s sevanjem. Bazno postajo namestite na mesto, kjer se ne nahajate nenehno, npr. na hodnik. Bazne postaje ne postavljajte v otroške sobe, spalnice ali dnevne sobe.

## 2 Namestitev

**Pozor**

Varnostna opozorila upoštevajte pri okolici in danostih mesta postavitve ter pri namestitvi! Naprave ne uporabljajte v okolici, kjer obstaja nevarnost eksplozije!

**Pomembno**

Pred prvo uporabo telefona poskrbite, da so baterije napolnjene. Če tega ne storite, naprava ne bo delovala optimalno.

### 2.1 Prva uporaba bazne postaje

Izvedite naslednje korake:

1. Vtič vstavite v 230-voltno vtičnico. Priključni konektor povežite z vtičnico za adapter na spodnji strani bazne postaje.

2. Povežite priključno vtičnico telefona na spodnji strani bazne postaje s stenskim priključkom za telefon. Za to uporabite priloženi telefonski kabel.

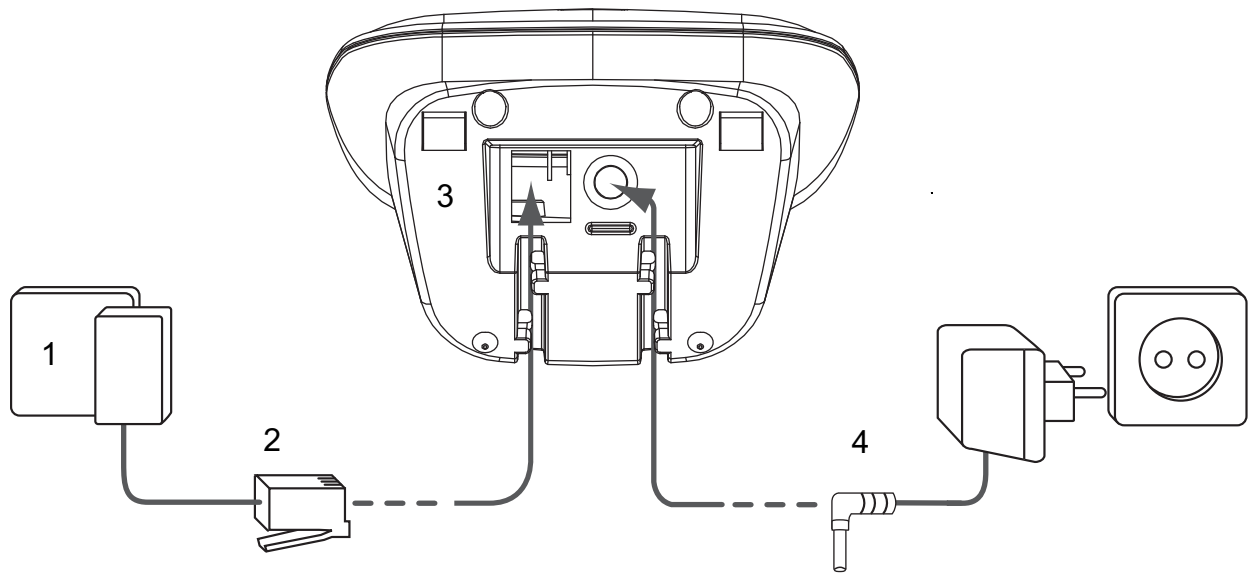

1. Stenski priključek za telefon
2. Telefonski kabel
3. Spodnja stran bazne postaje
4. Kabel vtiča



## 2.2 Vstavitev baterij za slušalko



### Opozorilo



#### Nevarnost poškodbe zaradi eksplozije!

Vstavite samo priloženi ali enaki bateriji. Brez baterij!  
Sicer se lahko slušalka poškoduje.

1. Odprite prostor za baterije (glejte spodaj).
2. Bateriji vstavite **skladno s polarnostjo (+ in -)**.
3. Zaprite prostor za baterije.
4. Pri prvem polnjenju baterij postavite slušalko za 16 ur v bazno oz. polnilno postajo.  
Prikaz za polnjenje/povezavo(LED)   (15) na bazni postaji zasveti.



### Informacije

Prikaz za polnjenje/povezavo(LED)   (15) na začetku utripne (Način za prijavo bazne postaje, glejte poglavje "8.1 Prijava dodatne slušalke").

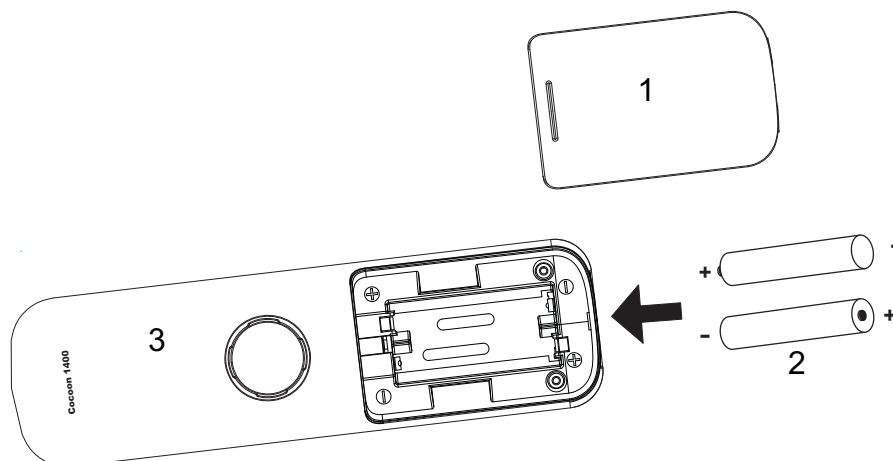

1. Pokrov prostora za baterije
2. bateriji
3. Hrbtna stran slušalke



### Pomembno

Po uporabi postavite slušalke nazaj v bazno oz. polnilno postajo, da preprečite popolno izpraznjenje baterij. Bateriji sta zasnovani tako, da se stalno polnita.

## 3 Upravljalni elementi in menijska struktura

### 3.1 Tipke/prikazi/lučke LED

#### Slušalka

1. Zaslona
2. Desna zaslonska tipka (funkcije na zaslonu)
3. Tipka navzgor/ponovitev izbire
4. Tipka v desno/tipka Flash
5. Tipka za konec klica/vklop in izklop
6. Alfaniumerične tipke
7. Blokada tipkovnice
8. Tipka za premor
9. Mikrofon
10. Tipka za izklop zvonjenja
11. Tipka navzdol/seznam klicev
12. Sprejem klica/tipka za prostoročno telefoniranje
13. Tipka v levo/notranji klic
14. Leva zaslonska tipka (funkcije na zaslonu)

#### Bazna postaja

15. Prikaz za polnjenje/povezave(LED)

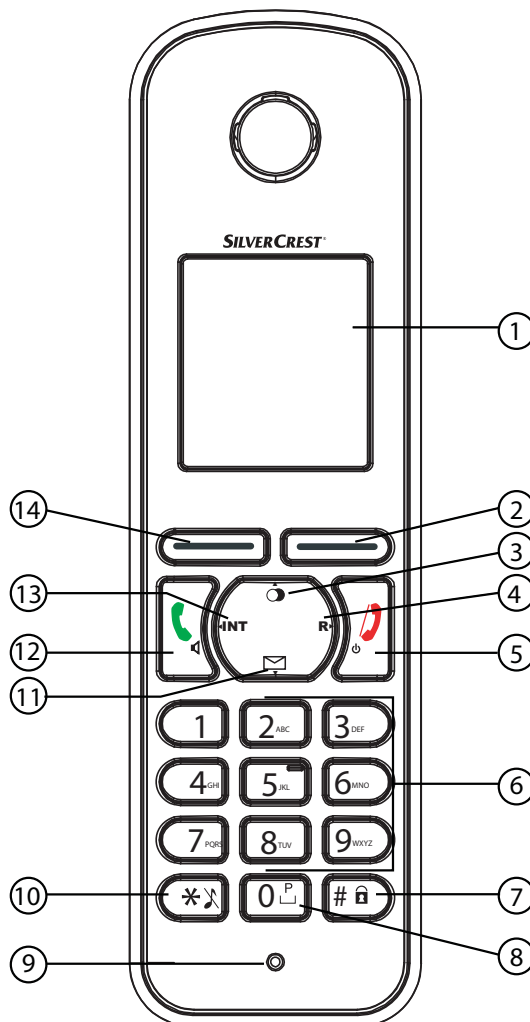
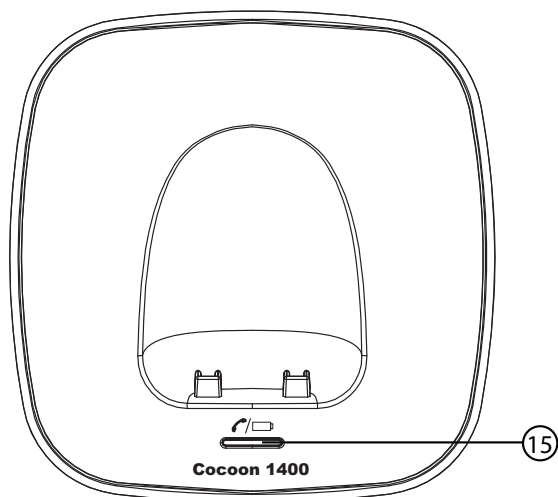

### 3.2 Zaslona (LCD)







- Vrstica za simbole →
- Vrstica za besedilo →
- Meni zaslona/opcijski meni →















#### Informacije

Zaslona slušalka je prekrit z zaščitno folijo. Pri prvi uporabi jo odstranite.

Prikaz baterije:

-  Bateriji sta popolnoma napolnjeni.
-  Bateriji sta polni 75 %.
-  Bateriji sta polni do polovice (50 %).
-  Bateriji sta polni samo do 25 %.
-  Bateriji sta skoraj prazni. Če sta bateriji skoraj prazni, na zaslonu zasveti simbol za baterijo  in pojavi se sporočilo »Baterija izčrpana!«.







### 3.3 Simboli

	Odloženo
	Klic sprejet
	Zvoni
	Notranji pogovor
	Funkcija za prostoročno telefoniranje VKLJUČENA
	Tipkovnica blokirana
ABC	Velike črke
abc	Majhne črke
	Smer za druge točke menija
	Vnosi seznama klicev*
	Novo sporočilo
	Zvonjenje slušalke izključeno
	Alarm vključen
	Simbol za anteno: v dosegu (trajni prikaz) – zunaj dosega (utripanje)

\* Ko je za vaš telefonski priključek aktiviran »prikaz telefonske številke«.

### 3.4 Tipke na zaslonu

Tipke na zaslonu so tipke neposredno pod zaslonom: ② in ⑭. Ustrezno s posamezno situacijo upravljanja se spremeni njihova funkcija. Trenutna funkcija se prikaže na zaslonu neposredno nad tipko. Najpomembnejše funkcije tipk na zaslonu so:

- |   |  |
|---|--|
|  Telefonski imenik |  Utišanje   |
|  OK/potrditev      |  Nazaj      |
|  Meni              |  Prekinitev |
|  Brisanje          |  |

### 3.5 Prikaz s svetlobnimi diodami v bazni postaji (LED)

Prikaz za polnjenje/povezave (LED)   ⑮ prikazuje naslednje informacije:

- Izključena: slušalke ni na bazni postaji.
- Vključena: slušalka se polni.
- Počasno utripanje: pogovor sprejet ali telefon zvonil.
- Hitro utripanje: med prijavo.

### 3.6 Menijska struktura

Slušalka ima enostavno menijsko strukturo. Vsak meni odpre seznam z možnostmi.

Če želite priklicati glavni meni, pritisnite, ko je slušalka vključena in v stanju pripravljenosti, desno zaslonsko tipko  ②.

Da bi prišli do zelene menijske opcije, pritisnite tipko ▲ ③ ali tipko ▼ ⑪. V navodilih za uporabo teh Navodil za uporabo so prikazani simboli tipk in številka položaja v pregledu naprave. Če želite priklicati nadaljnje možnosti ali potrditi prikazano nastavitvev, pritisnite  ②.



#### Izhod iz menija ali pomik nazaj za en nivo menija

Da bi prišli v prejšnjo točko menija, pritisnite  ⑭.

Za prekinitev in povratek v stanje pripravljenosti lahko kadarkoli pritisnete tipko  ⑤. Če 20 sekund ne pritisnete nobene tipke, se slušalka samodejno vrne v stanje pripravljenosti.

### 3.7 Pregled menija

Meni	Podmenijske točke
Phonebook	
Handset	Ring Tone Ringer Volume Handset Name Keypad Beep Contrast Auto Talk Select Base Language Registration
Base Settings	Ring Tone Ringer Volume Dial Mode Recall System PIN
Time	Set Alarm Date and Time Set Time Format
Tools	Appointment Stop Watch

## 4 Nastavitev in uporaba slušalke



### Pozor

**Obstaja nevarnost zaradi motenj naprave!**

Upoštevajte varnostna opozorila.



### Informacije

Naslednji koraki upravljanja prikazujejo simbole tipk in zaslona ter številke položaja v pregledu naprave.





### 4.1 Vklp/izklop slušalke

1. Če želite vklopiti slušalko, pritisnite   ⑤.
2. Za izklop slušalke držite tipko za izklop   ⑤, dokler se naprava ne izključi.

### 4.2 Izbira jezika menija





Telefon ima na voljo več jezikov menija, glejte embalažo.

Za nastavitev jezika ravnajte kot sledi:







1. Pritisnite  ②.
2. S tipkama ▲ ③ in ▼ ⑪ prelistajte do možnosti '**Handset**' in pritisnite  ② za potrditev.
3. S tipkama ▲ ③ in ▼ ⑪ prelistajte do možnosti '**Language**' in pritisnite  ② za potrditev.
  - Jezikovna nastavitev se prikaže na zaslonu.
4. S tipkama ▲ ③ in ▼ ⑪ prelistajte do zelenega jezika in pritisnite  ② za potrditev.
  - Ob potrditvi boste zaslišali pisk in na zaslonu se bo prikazalo: '**Saved**'.
5. Ali pa pritisnite  ⑭, da meni zapustite brez shranjevanja.

## 4.3 Pogovori



### 4.3.1 Zunanji klici

1. Pritisnite  ◀ (12) .
  - Prikaz za polnjenje/povezave(LED)  /  (15) na bazni postaji utripa in na zaslonu se prikaže simbol za klic  .
2. Ko zaslišite znak za prosto linijo, izberite zeleno telefonsko številko.
  - Številka se prikaže na zaslonu in se jo pokliče.
3. Za konec pogovora pritisnite  (5) ali postavite slušalko nazaj na bazno postajo oz. v polnilno postajo za slušalko.



### 4.3.2 Izbira bloka

1. Izberite telefonsko številko, ki jo želite poklicati.
2. Za popravo številke pritisnite  (14) . S tipko ◀ (13) ali ▶ (4) pridete do zelenega položaja.
3. Pritisnite  ◀ (12) .
  - Prikaz za polnjenje/povezave(LED)  /  (15) na bazni postaji utripa in na zaslonu se prikaže simbol za klic  .
  - Telefonska številka se pokliče samodejno.
4. Za konec pogovora pritisnite  (5) ali postavite slušalko nazaj na bazno postajo oz. v polnilno postajo za slušalko.

### 4.3.3 Ponoven klic zadnje klicane telefonske številke



1. Pritisnite  (3) .
2. Pritisnite  ◀ (12) .
  - Zadnja klicana telefonska številka se pokliče samodejno.

### 4.3.4 Ponoven klic ene od zadnjih 10 klicanih telefonskih števil

1. Pritisnite  (3) .
  - Zadnja klicana številka se na zaslonu prikaže na prvem mestu.
2. S tipko ▲ (3) ali ▼ (11) poiščite zeleno telefonsko številko.
3. Pritisnite  ◀ (12) .
  - Telefonska številka, ki je prikazana na zaslonu, se pokliče samodejno.
4. Za konec pogovora pritisnite  (5) ali postavite slušalko nazaj na bazno postajo oz. v polnilno postajo za slušalko.





### 4.3.5 Klic telefonske številke iz telefonskega imenika

V telefonu obstaja telefonski imenik, v katerega lahko shranite telefonske številke z imenom (glejte tudi poglavje "6 Telefonski imenik"). Za klic telefonske številke iz telefonskega imenika:

1. Pritisnite  (14) .
  - Na zaslonu se prikaže prva telefonska številka iz telefonskega imenika.
2. Večkrat pritisnite tipko ▲ (3) ali ▼ (11), da izberete zeleno telefonsko številko.
3. Pritisnite  ◀ (12) .
  - Telefonska številka, ki je prikazana na zaslonu, se pokliče samodejno.
4. Za konec pogovora pritisnite  (5) ali postavite slušalko nazaj na bazno postajo oz. v polnilno postajo za slušalko.

## 4.4 Sprejem klica

Med zunanjim ali notranjim dohodnim klicem začne slušalka zvoniti. Zvonjenje lahko začasno izključite tako, da pritisnete 'Silent' (14).

- Pri dohodnem klicu zvonijo vse prijavljene slušalke.
  - Na zaslonu se prikaže simbol za klic  .
  - Če ima vaš telefonski priključek funkcijo prikaza identitete klicatelja (CLIP), se na zaslonu prikaže njegova telefonska številka. Za aktiviranje te funkcije se obrnite na vašega ponudnika telefonskega omrežja. Ime klicatelja se poleg tega prikaže na zaslonu, če:
    - je številka shranjena z imenom v telefonskem imeniku;
    - omrežje prenese ime skupaj s telefonsko številko.
1. Za sprejem klica imate na voljo naslednje možnosti:
    - Pritisnite   (12), da bi sprejeli klic.
    - Slušalko vzemite iz bazne postaje ali iz polnilne postaje za slušalko (funkcija mogoča samo, če je bil aktiviran samodejni sprejem, glejte "4.20 Samodejni sprejem").
  - Med pogovorom se na zaslonu prikaže simbol , prenesena telefonska številka klicatelja ali ime in trajanje klica.
2. Za konec pogovora pritisnite  (5) ali postavite slušalko nazaj na bazno postajo oz. v polnilno postajo za slušalko.



## 4.5 Seznam klicev

Ko prejmete klic, se na zaslonu slušalke prikažejo telefonska številka klicatelja, datum in ura. Če obstaja ime v telefonskem imeniku, se tudi prikaže. Predpogoj za vnos klica v seznam klicateljev je storitev vašega ponudnika omrežja za »prikaz telefonske številke (CLIP)«.



### Pomembno

Da bi imeli na voljo storitev »prikaz telefonske številke (CLIP)«, jo je potrebno odobriti za vaš priključek. Za več informacij se obrnite na vašega ponudnika omrežja.

Dohodni klici se bodo shranili v seznam klicev (največ 30 telefonskih števil). Ko je polnilnik poln, bodo novi klici samodejno prepisali najstarejše vnose na seznamu. Ko imate v seznamu klicev nove neodgovorjene klice, utripa na zaslonu zgornji simbol  in na sredini zaslona se poleg simbola  prikaže število novih klicev. Če je seznam klicev prazen in pritisnete  (11), se prikaže 'Calls List Empty'.

### 4.5.1 Priklic vnosov s seznama klicev

1. Za priklic najnovejšega vnosa pritisnite  (11).
- Prikaže se telefonska številka zadnjega klicatelja. Če je ime klicatelja v telefonskem imeniku, se to prikaže v prvi vrstici. Če vnos ne obstaja in če telefonska številka ni bila posredovana, se na tem mestu prikaže 'Withheld'. Datum in ura v drugi ali tretji vrstici ob vsakem klicu kažeta čas dohodnega klica. V tretji ali četrti vrstici se poleg tega prikažejo naslednje informacije:
  - 'New': neprebran ali neodgovorjen klic
  - 'Old': prebran ali odgovorjen klic
  - 'Repeat': Večkratni poskus klica istega klicatelja. Prikazan je samo zadnji klic.

2. Za priklic nadaljnjih vnosov s seznama pritisnite  ⑪.

Če 20 sekund ne pritisnete tipke ▲ ③ ali ▼ ⑪, se telefon vrne v stanje pripravljenosti.





### Informacije



Po klicu ostane telefonska številka klicatelja na zaslonu vidna še približno 4 sekunde.

Prikaz telefonske številke ne deluje, če pride med telefonskim pogovorom do drugega klica.

#### **4.5.2 Klicanje telefonske številke s seznama klicev**



1. Za priklic seznama klicev pritisnite  ⑪.
2. S tipko ▲ ③ ali ▼ ⑪ poiščite želeno telefonsko številko.
3. Ko se telefonska številka prikaže na zaslonu, pritisnite   ⑫.
- Telefonska številka se pokliče samodejno.

#### **4.5.3 Shranjevanje telefonske številke s seznama klicev v telefonski imenik**



1. Za priklic seznama klicev pritisnite  ⑪.
2. S tipko ▲ ③ ali ▼ ⑪ poiščite želeno telefonsko številko.
3. Pritisnite **'Option'** ②.
4. Večkrat pritisnite ▲ ③ ali ▼ ⑪ in izberite **'Save Number'**.
5. Za potrditev pritisnite  ②.
  - Na zaslonu se prikaže **'Name:'**.
6. Z alfanumeričnimi tipkami vnesite ime. Če ponudnik omrežja posreduje ime, ga lahko spremenite ali sprejmete.
7. Pritisnite **'Save'** ②.
  - Prikaže se telefonska številka.
8. Po potrebi spremenite telefonsko številko in ponovno pritisnite **'Save'** ②.
9. Večkrat pritisnite ▲ ③ ali ▼ ⑪, da izberete želeno melodijo zvonjenja.
10. Če želite shraniti vnesene spremembe, pritisnite **'Save'** ②.
  - Telefon se vrne v seznam klicev.

#### **4.5.4 Brisanje telefonskih števil s seznama klicev**

##### **Brisanje klica**

1. Za priklic seznama klicev pritisnite  ⑪.
2. S tipko ▲ ③ ali ▼ ⑪ poiščite želeno telefonsko številko.
3. Pritisnite **'Option'** ②.
4. Večkrat pritisnite ▲ ③ ali ▼ ⑪ in izberite **'Delete'**.
5. Za potrditev pritisnite  ②.
  - Klic se izbriše in na zaslonu se prikaže naslednji klic.

##### **Brisanje vseh klicev**

1. Za priklic seznama klicev pritisnite  ⑪.
2. Pritisnite **'Option'** ②.
3. Večkrat pritisnite ▲ ③ ali ▼ ⑪ in izberite **'Delete All'**.
4. Za potrditev dvakrat pritisnite  ②.

- Vsi klici se izbrišejo.





### Pomembno

Izbrišejo se samo stari klici. Novi, to pomeni neprebrani ali neodgovorjeni klici se ne izbrišejo.

## 4.6 Možnosti ponovitve izbire





Pri brskanju po pomnilniku ponovitev izbire (glejte poglavje “4.3.4 Ponoven klic ene od zadnjih 10 klicanih telefonskih števil”) imate na voljo naslednje možnosti:

Če se na zaslonu prikaže zelena telefonska številka, pritisnite tipko ‘Option’ (2) in z ▲ (3) ali ▼ (11) izberite med naslednjimi možnostmi:

- ‘Save Number’: shrani telefonsko številko v imenik.  
Za potrditev pritisnite  (2). Vnesite ime (glejte tudi poglavje “6.1 Shranjevanje novega vnosa v telefonski imenik”) in pritisnite ‘Save’ (2).  
Obdelajte telefonsko številko in ponovno pritisnite ‘Save’ (2).  
Izberite zeleno melodijo zvonjenja in pritisnite ‘Save’ (2).
- ‘Delete’: izbriše vnos s seznama ponovitev izbire.  
Za potrditev pritisnite  (2).
- ‘Delete All’: izbriše vse vnose iz pomnilnika ponovitev izbire. Za potrditev dvakrat pritisnite  (2).

## 4.7 Aktiviranje/deaktiviranje prostoročnega telefoniranja

S to funkcijo lahko telefonirate brez slušalke v roki.

1. Za aktiviranje prostoročnega telefoniranja med govorom pritisnite   (12).
2. Za deaktiviranje funkcije za prostoročno telefoniranje ponovno pritisnite   (12).



### Informacije

Če telefonirate prostoročno in želite spremeniti glasnost, večkrat pritisnite  (3) ali  (11).





### Pomembno

Če uporabljate funkcijo za prostoročno telefoniranje dalj časa, se baterije hitreje izpraznijo!

## 4.8 Opozorilo, da je slušalka zunaj dosega

Če je slušalka zunaj dosega bazne postaje:

- ‘na zaslonu se prikaže **Searching**’ in simbol  utripa.
- 1. Premaknite se bližje bazni postaji.
- Simbol  ne utripa več in sveti neprekinjeno.
- Ponovno ste v dosegu bazne postaje.

## 4.9 Nastavitev glasnosti zvočnika

Med pogovorom pritisnite ▲ (3) ali ▼ (11), da bi nastavili glasnost zvočnikov. Izbirate lahko med 5 različnimi nastavitvami. Standardna nastavitev telefona je nivo ‘3’:

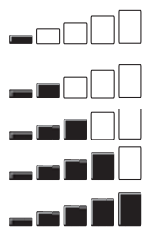

Volume 1

Volume 2

Volume 3

Volume 4

Volume 5



### Informacije

Glasnost prostoročnega telefoniranja se nastavi na enak način.

## 4.10 Prikaz trajanja pogovora

Med zunanjim klicem se na zaslonu prikaže trajanje pogovora:

Prikaz »10:40« pomeni: 10 minut in 40 sekund.

Trajanje pogovora je po končanem pogovoru na zaslonu prikazano še 2 sekundi.

## 4.11 Izklop mikrofona (Mute)

Za izklop mikrofona med pogovorom pritisnite zaslonsko tipko  ②. Zdaj lahko prosto govorite v prostoru, ne da bi vas soudeleženec v telefonskem pogovoru slišal. Za ponoven vklop mikrofona morate ponovno pritisniti tipko 'Off' ② !

## 4.12 Tipka za premor (premor med izbiro)

Če želite narediti premor med izbiro telefonske številke, držite na zelenem mestu v številki tipko za premor **P** ⑧ pritisnjeno, dokler se na zaslonu ne pojavi **P**.

Ko potem pokličete to telefonsko številko (ali tudi pri klicu iz pomnilnika ponovitve izbire), bo samodejno izbran tudi premor med izbiro (pribl. 3 sekunde).



## 4.13 Uporaba alfanumerične tipkovnice



Za vnos besedila uporabite alfanumerično tipkovnico. Za izbiro črke pritisnite ustrezno alfanumerično tipko.



**Informacije** Naslednji primer se navezuje na angleško pisavo (ABC).

Ko npr. pritisnete številčno tipko '5', se na zaslonu najprej prikaže črka 'J'. Za vnos drugih znakov na tej tipki zaporedoma pritisnite tipko.

Za izbiro črke 'A' enkrat pritisnite tipko '2'. Če želite vnesti 'A' in 'B' zaporedoma, tipko '2' najprej pritisnite enkrat, da izberete 'A'. Nato počakajte, da prikaz vseh črk pritisnjene tipke (spodaj levo) ugasne in nato za vnos črke 'B' dvakrat pritisnite tipko '2'. Napačno vnesene črke lahko izbrišete s tipko za brisanje  ⑭. Znak pred kurzorjem se izbriše. Vse znake enega vnesenega zaporedja lahko sočasno izbrišete tako, da držite tipko za brisanje  ⑭ pritisnjeno 2 sekundi.

Kurzor premikajte s tipko v levo/v desno  ⑬ ali  ④. S tipko  ⑩ lahko preklapljate med velikimi in majhnimi črkami. Način pisanja je prikazan desno zgoraj na zaslonu s črkami »abc« oz. »ABC«.

Za spremembo črk z angleških (ABC) na latinske (AÀÁ), grške (ABΓ) ali ruske (ABГ) držite tipko # ⑦ vsakokrat pritisnjeno 2 sekundi.



**Informacije** Preglasi »Ä«, »Ö« ali »Ü« so med latinskimi znaki.



## 4.14 Nastavljanje glasnosti zvonjenja na slušalki

Glasnost zvonjenja dohodnega klica (notranjega in zunanjega) lahko nastavite v 6 stopnjah (od stopnje 1 do 5 in 'Off').

Pri izbiri stopnje 'Off' se na zaslonu pojavi simbol . Slušalka pri dohodnem klicu ne zvoní. Stopnja »5« je najvišja stopnja. (Telefon je prednastavljen na stopnjo »3«.)

### 4.14.1 Nastavitev glasnosti zvonjenja za notranje in zunanje klice (0–5)



1. Pritisnite  ②.
2. Večkrat pritisnite  ③ ali  ⑪ in izberite 'Handset'.
3. Za potrditev pritisnite  ②.

4. Večkrat pritisnite ▲ (3) ali ▼ (11) in izberite 'Ringer Volume'.
5. Za potrditev pritisnite  (2).
  - Trenutna glasnost se prikaže in oglasi.
6. Večkrat pritisnite ▲ (3) ali ▼ (11), da nastavite želeno glasnost zvonjenja.
7. Za potrditev izbire pritisnite 'Save' (2) oz. pritisnite  (14) za izhod iz menija brez shranjevanja nastavitve.

Za izklop zvonjenja slušalke med klicem pritisnite zaslonsko tipka 'Silent'.



### Informacije

Za trajen izklop zvonjenja slušalke držite tipko  (10) v stanju pripravljenosti pritisnjeno pribl. 2 sekundi. Na zaslonu se pojavita simbol  in prikaz 'Ringer Off'. Za ponovni vklop ponovno pritisnite  (10) za 2 sekundi.





## 4.15 Nastavljanje melodije zvonjenja na slušalki

Melodijo zvonjenja za dohodni klic lahko spremenite (notranji ali zunanji). V napravi je na izbiro 18 različnih melodij (1–18).

Standardna nastavitev zvonjenja za zunanji klic je melodija 10.

Standardna nastavitev zvonjenja za notranji klic je melodija 1.



### 4.15.1 Nastavljanje melodije zvonjenja za notranje in zunanje klice (1–18)

1. Pritisnite  (2).
  - Večkrat pritisnite ▲ (3) ali ▼ (11) in izberite 'Handset'.
2. Za potrditev pritisnite  (2).
3. Večkrat pritisnite ▲ (3) ali ▼ (11) in izberite 'Ring Tone'.
4. Za potrditev pritisnite  (2).
5. Izberite 'External' ali 'Intern' in pritisnite  (2).
  - Trenutna melodija se prikaže in oglasi.
6. Večkrat pritisnite ▲ (3) ali ▼ (11), da izberete želeno melodijo.
7. Za potrditev izbire pritisnite 'Save' (2) oz. pritisnite  (14) za izhod iz menija brez shranjevanja nastavitve.

## 4.16 Nastavitev zaklepa tipkovnice



Tipkovnico lahko zaklenete pred nenadzorovanimi vnosi. Sprejem dohodnih klicev pa je mogoč tudi pri aktiviranem zaklepu tipkovnice.



Aktiviranje oz. deaktiviranje zaklepa tipkovnice:

1. Aktiviranje: pritisnite tipko #  (7) in jo držite pritisnjeno pribl. 2 sekundi.
  - Na zaslonu se za kratek čas prikaže 'Keypad locked' in pojavi se simbol za zaklep tipkovnice .
2. Deaktiviranje: za ponovno deblokado tipk pritisnite 'Unlock' (14), nato #  (7).
  - Na zaslonu se za kratek čas pojavi 'Keypad Unlocked'.







## 4.17 Vklop/izklop zvoka tipk

Slušalko lahko nastavite tako, da je vsak pritisk tipke slišen.

1. Pritisnite  (2).
2. Večkrat pritisnite ▲ (3) ali ▼ (11) in izberite 'Handset'.
3. Za potrditev pritisnite  (2).
4. Večkrat pritisnite ▲ (3) ali ▼ (11) in izberite 'Keypad Beep'.







5. Za potrditev pritisnite  ②.
6. Izberite
  - 'On': zvok tipk se vključi;
  - 'Off': zvok tipk se izključi.
7. Za potrditev izbire pritisnite  ② oz. pritisnite  ⑭ za izhod iz menija brez shranjevanja nastavitve.

#### 4.18 Spreminjanje kontrasta na zaslonu

1. Pritisnite  ②.
2. Večkrat pritisnite ▲ ③ ali ▼ ⑪ in izberite 'Handset'.
3. Za potrditev pritisnite  ②.
4. Večkrat pritisnite ▲ ③ ali ▼ ⑪ in izberite 'Contrast'.
5. Za potrditev pritisnite  ②.
6. Kontrast (8 stopenj kontrasta) izberite z  ③ oz.  ⑪.
7. Za potrditev izbire pritisnite  ② oz. pritisnite  ⑭ za izhod iz menija.

#### 4.19 Spreminjanje imen slušalk

Za spreminjanje imena slušalke, ki je na zaslonu prikazana v stanju pripravljenosti, ravnajte, kot sledi:

1. Pritisnite  ②.
2. Večkrat pritisnite ▲ ③ ali ▼ ⑪ in izberite 'Handset'.
3. Za potrditev pritisnite  ②.
4. Večkrat pritisnite  ③ ali  ⑪ in izberite 'Handset Name'.
5. Za potrditev pritisnite  ②.
6. Za zaporedno brisanje črk večkrat pritisnite  ⑭ in za vnos novega imena uporabite alfanumerične tipke.
7. Za nastavitev novega imena slušalke pritisnite 'Save' ②.

#### 4.20 Samodejni sprejem

Če je slušalka v bazni postaji in sprejme dohodni klic, se klic samodejno prevzame z odstranitvijo iz bazne postaje. To funkcijo lahko vključite oz. izključite.

1. Pritisnite  ②.
2. Večkrat pritisnite ▲ ③ ali ▼ ⑪ in izberite 'Handset'.
3. Za potrditev pritisnite  ②.
4. Večkrat pritisnite ▲ ③ ali ▼ ⑪ in izberite 'Auto. Talk'.
5. Za potrditev pritisnite  ②.
6. Izberite 'On' ali 'Off' in za potrditev pritisnite  ②.

#### 4.21 Ponastavitev na »standardne« nastavitve slušalke (Handset reset)





Vse nastavitve slušalke lahko ponastavite na tovarniške nastavitve in s tem izbrišete vse vnose v telefonskem imeniku, seznamu klicev in pomnilniku ponovitev izbire.

**Standardne nastavitve so naslednje:**

Base Select:	Auto select
Key Beep:	On
External Melody:	Melody 10
Internal Melody:	Melody 1
Ringer Volume:	Volume 3

Earpiece Volume:	Volume 3
Handsfree:	Volume 3
Contrast:	6
Time Format:	24 ur
Handset Name:	Handset
Phone Book:	Empty
Call log:	Empty
Redial list:	Empty
Auto Answer:	Off

### Za povrnitev standardnih nastavitev:

1. Tipko Flash R  držite pritisnjeno pribl. 10 sekund, dokler se ne prikaže 'Handset Reset?' .
2. Za potrditev pritisnite   ali   za prekinitvev oz. za izhod iz menija brez ponastavitve.

## 5 Funkcije ure in alarma















### 5.1 Nastavljanje datuma in ure



#### Informacije

Če je za vaš telefonski priključek aktivirana funkcija prikaza identitete kličočega (CLIP) in ponudnik posreduje datum in uro, se ura samodejno nastavi ob dohodnem klicu. Leto se ne nastavi samodejno.













Ko nastavite uro za eno slušalko, to nastavitvev samodejno prevzamejo vse slušalke bazne postaje.

1. Pritisnite  .
2. Večkrat pritisnite ▲  ali ▼  in izberite 'Time'.
3. Za potrditev pritisnite  .
4. Večkrat pritisnite ▲  ali ▼  in izberite 'Date and Time'.
5. Za potrditev pritisnite  .
6. Vnesite zadnji dve številki leta in pritisnite 'Save' .
7. Mesec vnesite dvomestno in pritisnite 'Save' .
8. Vnesite dan in pritisnite 'Save' .
9. Vnesite ure in pritisnite 'Save' .
10. Vnesite minute in pritisnite 'Save' .



**Pomembno** Datum in ura se pri izpadu toka bazne postaje izbrišeta.

### 5.2 Izbira prikaza časa

1. Pritisnite  .
2. Večkrat pritisnite ▲  ali ▼  in izberite 'Time'.
3. Za potrditev pritisnite  .
4. Večkrat pritisnite ▲  ali ▼  in izberite 'Set Time Format'.
5. Za potrditev pritisnite  .
6. Izberite prikaz časa (12- ali 24-urni prikaz) in pritisnite  .

## 5.3 Funkcija alarma oz. bujenja



### Pomembno

Pred uporabo te funkcije nastavite datum in uro, da ste prek funkcije alarma opozorjeni oz. zbudeni ob pravem času.

Za slušalke, ki so prijavljene na bazno postajo, lahko nastavite različne alarme. Alarm se oglasi izključno na tej slušalki in ne na bazni postaji ali drugi slušalki.

Če je alarm vključen, se v stanju pripravljenosti na zaslonu prikaže simbol za alarm

### 5.3.1 Nastavljanje alarma

1. Pritisnite (2).
2. Večkrat pritisnite ▲ (3) ali ▼ (11) in izberite 'Alarm / Clock'.
3. Za potrditev pritisnite (2).
4. Večkrat pritisnite ▲ (3) ali ▼ (11) in izberite 'Set Alarm'.
5. Za potrditev pritisnite (2).
6. Večkrat pritisnite ▲ (3) ali ▼ (11) in izberite eno od 4 možnih nastavitev: 'Once', 'On Daily', 'Mon to Fri' ali 'Off'. Potrdite z (2). Če ste izbrali 'Once', 'On Daily' ali 'Mon to Fri', se na zaslonu prikaže:

Time 24 Hour:

**07:00**

7. Izbran čas alarma vnesite štirimestno in pritisnite 'Save'.
8. Večkrat pritisnite ▲ (3) ali ▼ (11) in izberite eno od 18 melodij alarma, ki so na voljo, in pritisnite 'Save' (2).
9. Za deaktiviranje funkcije alarma izberite 'Off'. Potrdite z (2).

### 5.3.2 Izklop alarma

1. Ko se alarm oglasi, ga izklopite tako, da pritisnete 'Stop' (14).
2. Za ponovno aktiviranje funkcije alarma 5 minut pozneje pritisnite 'Snooze' (2).

## 5.4 Opomniki

Nastavite lahko 5 opomnikov/opozoril, ki jim lahko glede na datum in uro dodelite ime in alarm.

1. Pritisnite (2).
2. Z ▲ (3) ali ▼ (11) se premaknite na 'Tools' in pritisnite (2).
3. Element menija 'Appointment' je že označen. Pritisnite (2).
4. Z ▲ (3) ali ▼ (11) se premaknite k enem od 5 opomnikov in pritisnite (2).
5. Z ▲ (3) ali ▼ (11) ter nato z (2) izberite eno izmed naslednjih možnosti:
  - 'Edit' za spreminjanje nastavitev opomnika. Spremenite ime opomnika in pritisnite 'Save' (2). Vnesite datum opomnika in pritisnite 'Save' (2). Vnesite čas in pritisnite 'Save' (2). Z ▲ (3) ali ▼ (11) izberite zeleno melodijo zvonjenja (18 melodij) in pritisnite 'Save' (2).
  - 'Delete' za brisanje izbranega opomnika. Za potrditev pritisnite (2) oz. (14) za prekinitvev.
6. Ko se opomnik oglasi, ga izklopite tako, da pritisnete (14).

## 5.5 Štoparica



1. Pritisnite (2).
2. Z ▲ (3) se premaknite na 'Tools' in pritisnite (2).
3. Z ▲ (3) ali ▼ (11) se premaknite na 'Stop Watch' in pritisnite (2).

4. Da zaženete štoparico pritisnite **'Start'** (2), in **'Stop'** (14), da jo zastavite.
5. Če želite, da štoparica deluje še naprej, ponovno pritisnite **'Start'** (14).
6. Za ponastavitev štoparice na 00:00 pritisnite **'Reset'** (2).



## 6 Telefonski imenik

V imenik lahko shranite 200 telefonskih števil (do 24 cifer) s pripadajočim imenom za vsako (do 16 znakov).





### 6.1 Shranjevanje novega vnosa v telefonski imenik

1. Pritisnite  (14).
2. Za dodajanje novega vnosa pritisnite **'Option'** (2) in izbiro **'New Entry'** potrdite z  (2).
  - Na zaslonu se prikaže **'Name:'**.
3. Z alfanumeričnimi tipkami vnesite ime.
4. Pritisnite **'Save'** (2) in vnesite telefonsko številko.
5. Pritisnite **'Save'** (2) in izberite zeleno melodijo zvonjenja.
6. Da shranite vnos v telefonski imenik, pritisnite **'Save'** (2) oz. pritisnite  (14) za prekinitvev brez shranjevanja vnosa.





### 6.2 Iskanje telefonske številke v imeniku in klicanje

1. Pritisnite  (14).
2. Z alfanumeričnimi tipkami vnesite prve črke zelenega imena.
  - Na zaslonu se prikaže prvo ime s seznama s temi črkami.
3. Za premikanje med drugimi telefonskimi številkami v imeniku večkrat pritisnite ▲ (3) ali ▼ (11).
4. Klicanje najdene izbrane številke: izbrana številka je označena. Pritisnite  (12).





### 6.3 Spreminjanje vnosa v telefonskem imeniku

1. Pritisnite  (14).
2. Z alfanumeričnimi tipkami vnesite prve črke zelenega imena.
  - Na zaslonu se prikaže prvo ime s seznama s temi črkami.
3. Za premikanje med drugimi telefonskimi številkami v imeniku večkrat pritisnite ▲ (3) ali ▼ (11).
4. Če se zelena telefonska številka prikaže na zaslonu in je označena, pritisnite **'Option'** (2).
5. Večkrat pritisnite ▲ (3) ali ▼ (11) in izberite **'Edit Entry'**.
6. Za potrditev pritisnite  (2).
7. Za brisanje posamezne črke pritisnite  (14) in za vnos pravega imena uporabite alfanumerične tipke.
8. Pritisnite **'Save'** (2).
9. Za brisanje posamezne številke pritisnite  (14) in za vnos prave telefonske številke uporabite alfanumerične tipke.
10. Pritisnite **'Save'** (2) in izberite zeleno melodijo zvonjenja.
11. Da shranite vnesene spremembe, pritisnite **'Save'** (2).

## 6.4 Izbris enega oz. vseh vnosov

1. Pritisnite  (14).
2. Za vnos prvih črk imena uporabite alfanumerično tipkovnico in/ali se z ▲ (3) ali ▼ (11) premaknite na iskan vnos.
3. Pritisnite 'Option' (2).
4. Z ▲ (3) ali ▼ (11) se premaknite na 'Delete Entry?' za brisanje samo aktualnega vnosa.
5. Ali 'Delete All' za brisanje vseh vnosov.
6. Pritisnite  (2).
7. Za potrditev ponovno pritisnite  (2) oz.  (14) za prekinitvev brez brisanja.

## 6.5 Prikaz podrobnosti vnosov v telefonskem imeniku





1. Pritisnite  (14).
2. Za vnos prvih črk imena uporabite alfanumerično tipkovnico in/ali se z ▲ (3) ali ▼ (11) premaknite na iskan vnos.
3. Pritisnite 'Option' (2).
4. Z ▲ (3) ali ▼ (11) se premaknite na 'Show Details' in pritisnite  (2).
  - Na zaslonu se prikažejo ime, telefonska številka in zvonjenje, ki ste ga dodelili vnosu.
5. Da se vrnete nazaj na seznam vnosov, pritisnite  (14) oz.  (2) za klicanje telefonske številke.

## 6.6 Kopiranje vnosa v telefonskem imeniku na drugo slušalko



### Informacije

Funkcije, ki so opisane v nadaljevanju, so na voljo le, če je več kot ena slušalka prijavljena na bazno postajo.



1. Pritisnite  (14).
2. Za vnos prvih črk imena uporabite alfanumerično tipkovnico in/ali se z ▲ (3) ali ▼ (11) premaknite na iskan vnos.
3. Pritisnite 'Option' (2).
4. Z ▲ (3) ali ▼ (11) se premaknite na 'Copy Entry' in pritisnite  (2).
  - Vse slušalke, ki so na voljo (to pomeni vse slušalke, ki so prijavljene na bazno postajo in so dosegljive), so prikazane.
5. Z ◀ (13) ali ▶ (4) izberite zeleno slušalko in pritisnite  (2).
  - Na zaslonu se prikaže 'Copying to Handset x'.
  - Na zaslonu slušalke, na katero želite kopirati, se prikaže 'Receive Phonebook Record?'.
6. Za potrditev na slušalki, na katero želite kopirati, pritisnite  (2) ali  (14) za prekinitvev prenosa vnosa v telefonskem imeniku.



## 6.7 Kopiranje vseh vnosov v telefonskem imeniku na drugo slušalko



### Pomembno





Če kopirate vse vnose z ene slušalke na drugo, izbrišite vse obstoječe vnose na slušalki, na katero želite kopirati!

1. Pritisnite  (14).
2. Pritisnite 'Option' (2).
3. Z ▲ (3) ali ▼ (11) se premaknite na 'Copy All'.
4. Pritisnite  (2).

- Vse slušalke, ki so na voljo (to pomeni vse slušalke, ki so prijavljene na bazno postajo in so dosegljive), so prikazane.
- 5. Z ◀ (13) ali ▶ (4) izberite želeno slušalko in pritisnite  (2).
- Na zaslonu se prikaže 'Copying to Handset x'.
- Na zaslonu slušalke, na katero želite kopirati, se prikaže 'Replace All Phonebook Record?'
- 6. Za potrditev na slušalki, na katero želite kopirati, pritisnite  (2) ali  (14) za prekinitev prenosa vnosa v telefonskem imeniku.

## 6.8 Dodajanje vseh vnosov v telefonskem imeniku na drugo slušalko





S to funkcijo se dodajo vnosi v telefonskem imeniku slušalke v imenik druge slušalke brez brisanja obstoječih vnosov v slušalki, na katero želite kopirati.

1. Pritisnite  (14).
2. Pritisnite 'Option' (2).
3. Z ▲ (3) ali ▼ (11) se premaknite na 'Copy Append'.
4. Pritisnite  (2).
- Vse slušalke, ki so na voljo (to pomeni vse slušalke, ki so prijavljene na bazno postajo in so dosegljive), so prikazane.
5. Z ◀ (13) ali ▶ (4) izberite želeno slušalko in pritisnite  (2).
- Na zaslonu se prikaže 'Copying to Handset x'.
- Na zaslonu slušalke, na katero želite kopirati, se prikaže 'Receive Phonebook Record?'
6. Za potrditev na slušalki, na katero želite kopirati, pritisnite  (2) ali  (14) za prekinitev prenosa vnosa v telefonskem imeniku.





## 7 Uporaba bazne postaje

### 7.1 Nastavljanje melodije in glasnosti zvonjenja bazne postaje

#### 7.1.1 Nastavitev melodije bazne postaje





1. Pritisnite  (2).
2. Večkrat pritisnite ▲ (3) ali ▼ (11) in izberite 'Base Settings'.
3. Za potrditev pritisnite  (2).
- Večkrat pritisnite ▲ (3) ali ▼ (11) in izberite 'Ring Tone'.
4. Za potrditev pritisnite  (2).
- Trenutna melodija se prikaže in oglasi.
5. Večkrat pritisnite ▲ (3) ali ▼ (11) in izberite želeno melodijo (1–9).
6. Za potrditev izbire pritisnite 'Save' (2) oz. pritisnite  (14) za izhod iz menija.

#### 7.1.2 Nastavitev glasnosti zvonjenja bazne postaje

1. Pritisnite  (2).
2. Večkrat pritisnite ▲ (3) ali ▼ (11) in izberite 'Base Settings'.
- Za potrditev pritisnite  (2).
3. Večkrat pritisnite ▲ (3) ali ▼ (11) in izberite 'Ringer Volume'.
4. Za potrditev pritisnite  (2).
- Trenutna glasnost se prikaže in oglasi.
5. Večkrat pritisnite ▲ (3) ali ▼ (11) in nastavite glasnost (0-5).
6. Za potrditev izbire pritisnite 'Save' (2) oz. pritisnite  (14) za izhod iz menija.

## 7.2 Tipka Flash (R)







S tipko Flash **R** (4) lahko uporabljate oz. aktivirate določene storitve zunanjih povezav, npr. 'čakajoči klic' (predpostavljeno, da vaš telefonski ponudnik ponuja to storitev). Tipka Flash je namenjena tudi internem klicanju ali preusmeritvi klica pri uporabi naprave na telefonskem aparatu. Tipka Flash **R** (4) povzroči kratko prekinitve na zvezi. Ta čas prekinitve lahko nastavite na 100 oz. 300 ms.

1. Pritisnite  (2).
2. Večkrat pritisnite ▲ (3) ali ▼ (11) in izberite 'Base Settings'.
3. Za potrditev pritisnite  (2).
  - Večkrat pritisnite ▲ (3) ali ▼ (11) in izberite 'Flash' (Recall).
4. Za potrditev pritisnite  (2).
5. Večkrat pritisnite ▲ (3) ali ▼ (11), da izberite želeni čas Flasha:
  - 'Long' = 300 ms
  - 'Short' = 100 ms
6. Za potrditev pritisnite 'Save' (2) oz. pritisnite  (14) za izhod iz menija.

## 7.3 Spreminjanje PIN koda (System-PIN-Code)

Nekatere funkcije so na voljo le, če poznate PIN kodo bazne postaje.

Pin koda je sestavljena iz 4 števil. Standardna nastavitve za PIN kodo je '0000'. Za spreminjanje prednastavljene PIN koda oz. vnosa nove skrivne kode ravnajte, kot sledi:

1. Pritisnite  (2).
2. Večkrat pritisnite ▲ (3) ali ▼ (11) in izberite 'Base Settings'.
3. Za potrditev pritisnite  (2).
  - Večkrat pritisnite ▲ (3) ali ▼ (11) in izberite 'System PIN'.
4. Pritisnite  (2) in vnesite staro PIN kodo.
5. Pritisnite  (2). Če je vnesena napačna PIN koda, se na zaslonu prikaže 'Incorrect PIN'. Če ste vnesli pravilno PIN kodo, boste pozvani, da vnesete novo PIN kodo. Vnesite novo PIN kodo sistema in pritisnite  (2).
6. Za potrditev ponovno vnesite novo PIN kodo in pritisnite  (2).



## 7.4 Nastavljanje načina izbiranja

Obstajata dva različna načina izbiranja, ki se ju lahko uporablja pri telefoniranju:

- Večfrekvenčno (MFV) ali tonsko izbiranje (današnji, moderni način izbiranja)
- Impulzno izbiranje (IWW) (pri starejših napravah).

Moderne naprave imajo obe funkciji, ti se lahko spreminjata glede na primer uporabe. Tonsko izbiranje je potrebno npr. pri funkcijah programiranja ali upravljanja, če uporabljate napravo na telefonskem aparatu. Pri uporabi impulznega izbiranja lahko tudi pri normalni uporabi na telefonskih aparatih pride do nepravilnega delovanja, ker naprava napačno interpretira signale impulznega izbiranja.

### Spreminjanje načina izbiranja:

1. Pritisnite  (2).
2. Večkrat pritisnite ▲ (3) ali ▼ (11) in izberite 'Base Settings'.
3. Za potrditev pritisnite  (2).
4. Večkrat pritisnite ▲ (3) ali ▼ (11) in izberite 'Dial Mode'.
5. Za potrditev pritisnite  (2).
6. Z ▲ (3) ali ▼ (11) izberite želeni način izbiranja in za potrditev pritisnite 'Save' (2).

## 8 Dodatne slušalke in bazne postaje

Na eno bazno postajo lahko prijavite do 5 slušalk. Vsaka slušalka pa je lahko prijavljena na največ 4 bazne postaje in uporabnik lahko izbere, katero bazno postajo želi uporabljati. Pri standardni nastavitvi je ob dobavi vsaka slušalka na bazno postajo (Base unit) 1 prijavljena kot slušalka (Handset) 1.

### 8.1 Prijava dodatne slušalke



#### Informacije

To je potrebno samo, če ste prijavili slušalko oz. kupili novo.



#### Pomembno

Ko je bazna postaja v načinu za prijavo, telefoniranje ni možno!

- Bazno postajo morate ponovno zagnati. Izklopite in ponovno vklopite napajalno enoto bazne postaje.
  - Prikaz za polnjenje/povezave / (15) začne hitro utripati. Bazna postaja je zdaj pribl. 3 minute v načinu prijave. Izvesti morate naslednje korake za prijavo slušalke:
- Pritisnite (2).
- Večkrat pritisnite ▲ (3) ali ▼ (11) in izberite 'Handset'.
- Za potrditev pritisnite (2).
- Večkrat pritisnite ▲ (3) ali ▼ (11) in izberite 'Registration'.
- Za potrditev pritisnite (2).
- Izberite 'Register' in pritisnite (2).
- Z ▲ (3) ali ▼ (11) izberite želeno bazno postajo (1–4) in pritisnite (2).
- Vnesite PIN kodo bazne postaje (PIN koda sistema; standardno: 0000) in pritisnite (2).
  - Na zaslonu se prikaže 'Restart Base'.
  - Slušalka zdaj išče bazno postajo in se prijavi, ko jo najde. Na zaslonu se prikažejo uspešna prijava v stanju pripravljenosti in ime ter številka slušalke.



#### Informacije

Vsako slušalko lahko prijavite na največ 4 različne bazne postaje DECT. Bazne postaje so znotraj ene mobilne enote oštevilčene z 1 do 4. Če prijavite novo slušalko, lahko tej dodelite bazno postajo.

### 8.2 Odjava slušalke

Slušalko je z mogoče odjaviti z bazne postaje. To morate storiti, če je slušalka poškodovana in jo je treba zamenjati z novo.



#### Pomembno

Odjavite lahko samo drugo slušalko, in sicer ne te, preko katere želite izvesti odjavo.

- Pritisnite (2).
- Večkrat pritisnite ▲ (3) ali ▼ (11) in izberite 'Handset'.
- Za potrditev pritisnite (2).
- Večkrat pritisnite ▲ (3) ali ▼ (11) in izberite 'Registration'.
- Za potrditev pritisnite (2).
- Izberite 'De-register' in pritisnite (2).
- Vnesite PIN kodo sistema (PIN kodo bazne postaje) in pritisnite (2).
- Izberite slušalko, ki jo želite odjaviti, tako da pritisnete številčne tipke (1–5).
- Pritisnite (2) za odjavo.

### 8.3 Izbira bazne postaje

Če je slušalka prijavljena na več baznih postaj (največ 4), morate izbrati eno od teh, da slušalka v določenem trenutku vedno komunicira samo z eno bazno postajo. Obstajata dve možnosti:

#### 8.3.1 Samodejno izbiranje

Če ste slušalko nastavili na samodejno izbiranje, ta samodejno poišče naslednjo bazno postajo v stanju pripravljenosti.

1. Pritisnite  ②.
2. Večkrat pritisnite ▲ ③ ali ▼ ⑪ in izberite 'Handset'.
3. Za potrditev pritisnite  ②.
  - Večkrat pritisnite ▲ ③ ali ▼ ⑪ in izberite 'Select Base'.
4. Za potrditev pritisnite  ②.
5. Izberite 'Auto' in za potrditev pritisnite  ②.







#### Informacije

Če bazno postajo izbirate samodejno in je slušalka zunaj dosega trenutne bazne postaje, slušalka poišče samo najbližjo bazno postajo v stanju pripravljenosti (ne med pogovorom).

#### 8.3.2 Ročno izbiranje

Če ste slušalko nastavili na ročno izbiranje, ta poišče samo bazno postajo, ki ste jo nastavili.

1. Pritisnite  ②.
2. Večkrat pritisnite ▲ ③ ali ▼ ⑪ in izberite 'Handset'.
3. Za potrditev pritisnite  ②.
4. Večkrat pritisnite ▲ ③ ali ▼ ⑪ in izberite 'Select Base'.
5. Za potrditev pritisnite  ②.
6. Izberite 'Manual' in za potrditev pritisnite  ②.
7. Z ▲ ③ ali ▼ ⑪ izberite bazno postajo in za potrditev pritisnite  ②.



#### Pomembno

Da lahko izberete bazno postajo, mora biti slušalka prijavljena na ustrezno bazno postajo.

### 8.4 Uporaba več slušalk



#### Informacije

Funkcije, ki so opisane v nadaljevanju, so na voljo le, če je več kot ena slušalka prijavljena na bazno postajo.

#### 8.4.1 Klicanje druge slušalke



1. Pritisnite INT ⑬.
- 'Na zaslonu se prikaže 'Internal\_'.
2. Izberite telefonsko številko slušalke (tipke 1-5), ki jo želite poklicati.
3. Po koncu pogovora pritisnite  ⑤ in odložite slušalko.

#### 8.4.2 Sprejem notranjega klica

- Simbol za notranji klic  in telefonska številka slušalke, ki jo kličete, se prikažeta na zaslonu.



1. Za sprejem notranjega klica pritisnite   (12).

**ALI**

1. Slušalko vzemite iz bazne postaje (če je aktiviran samodejni sprejem klica, glejte poglavje "4.20 Samodejni sprejem").
  - Med klicem se na zaslonu prikažeta številka slušalke, ki jo kličete, in simbol .
2. Po koncu klica pritisnite  (5) in odložite slušalko.

**8.4.3 Sprejem zunanjega klica med notranjim klicem**

Če med notranjim klicem prejmete zunanji klic, zaslišite zvok čakajočega klica (dvojni pisk) v obeh slušalkah, ki sta udeleženi pri notranjem pogovoru.

1. Pritisnite  (5).
  - Notranji pogovor se konča.
2. Pritisnite  (12).
  - Zdaj ste sprejeli zunanji pogovor.

**8.4.4 Preusmeritev klica na drugo slušalko**

- Na zvezi imate zunanjega klicatelja.
1. Pritisnite **INT** (13).
    - 'Na zaslonu se prikaže **'Internal\_'**.
  2. Izberite telefonsko številko slušalke, na katero želite preusmeriti klicatelja.

**ALI**

- Slušalka, ki jo kličete, se oglasi, nato lahko opravite notranji pogovor.
3. Da preusmerite zunanjega klicatelja s slušalko, ki jo kličete, pritisnite  (5).

**ALI**



- Notranji udeleženec pogovora ne odgovarja.
4. Da ponovno sprejmete zunanjega udeleženca v pogovoru ali da preklopite z enega na drugega, pritisnite **'End'** (2).

**8.4.5 Konferenčna zveza (dve notranji slušalki in zunanji klicatelj)**

Istočasno lahko telefonirate z enim notranjim in enim zunanjim udeležencem v pogovoru.

1. Med pogovorom z zunanjim klicateljem pritisnite **INT** (13).
  - Klic na zunanji zvezi je na čakanju.
2. Izberite telefonsko številko slušalke, ki jo želite pridružiti pogovoru. S pritiskom na **INT** (13) lahko preklapljate med notranjo in zunanjo zvezo (zadrževanje klica).
3. Če je izbrana slušalka dvignjena, pritisnite **'Conf.'** (2).
  - Zdaj ste povezani z zunanjim in notranjim udeležencem v pogovoru in lahko z obema govorite istočasno (konferenčna zveza).

**8.5 Prikaz telefonskega predala**

Ta prikaz deluje samo, če ste aktivirali telefonski predal oz. storitve telefonskih sporočil in vam ponudnik omrežja te informacije posreduje skupaj s prikazom telefonske številke. Ko prejmete v telefonski predal novo sporočilo, se na zaslonu prikaže simbol . Ko ste sporočilo slišali, simbol  izgine.

## 9 Kratice in razlaga strokovnih izrazov

### CLIP

Calling Line Identification Presentation; prenos in prikaz telefonske številke klicatelja na zaslonu.

### DECT

Digital Enhanced Cordless Telecommunication; evropski telekomunikacijski standard za digitalne, »brezžične« telefone.

### GAP

Generic Access Profile; vmesnik med bazno postajo in slušalko, ki omogoča brezžično povezavo.

### GFSK

Gaussian Frequency Shift Keying; digitalni način modulacije za zmanjševanje težav pri pogovorih na področju telefonije.

### INT

Notranji udeleženec v pogovoru; druga slušalka ali telefonski priključek znotraj enega telefonskega aparata.

### IWV

Impulzno izbiranje; zastareli, analogni način izbiranja (»škrtanje« med izbiranjem).

### LCD

Liquid Crystal Display; zaslon s tekočimi kristali.

### LED

Light Emitting Diode; svetleča dioda LED.

### MFV

Večfrekvenčno izbiranje; moderni, digitalni način izbiranja.

### Način ECO

Economic Mode; način delovanja z majhnim sevanjem na področju telefonije DECT.

### PIN

Osebna identifikacijska številka.

### Premor med izbiro

Premor potrebujete npr. pri uporabi telefona na telefonski napravi, če ta ne ovrednoti pravilno vnosa identifikacijske številke vašega telefona (npr. »0«). V takem primeru po vnosu identifikacijske številke pritisnite še tipko za premor.

### Standby

»Stanje pripravljenosti« naprave, ne da bi ta bila popolnoma izključena.

### Tipka Flash

Povzroči kratkotrajno prekinitvev na zvezi, s čimer se aktivirajo določene storitve, kot sta zadrževanje klica ali preusmeritev klica. V primeru telefonskih aparatov se tipka Flash oz. R uporablja za interni klic.

## Tipka R

Tipka za notranji klic (glejte tipka Flash).

## VIP

Very Important Person; »zelo pomembna oseba«, funkcija, ki je na voljo izključno za pooblaščen uporabnike, npr. prek zaščite z geslom.

## 10 Odpravljanje težav



### Opozorilo

**Nevarnost poškodbe oz. življenjska nevarnost zaradi električnega toka!**

V primeru nevarnosti napravo takoj odklopite z 230-voltnega električnega omrežja.

Težava	Možen vzrok	Rešitev
Zaslon je temen.	Bateriji sta vstavljeni napačno.	Preverite položaj baterij (glejte "2 Namestitve").
	Bateriji sta prazni.	Napolnite bateriji.
	Slušalka je izklopljena.	Vklopite slušalko.
	Ni električnega napajanja.	Preverite, ali se naprava pravilno napaja s tokom.
Ni zvoka.	Telefonski kabel je napačno priključen ali pa je pokvarjen.	Preverite povezavo telefonskega kabla (glejte "2 Namestitve").
	Zveza je zasedena zaradi druge slušalke.	Počakajte, da se druga slušalka odloži.
Simbol $\gamma$ utripa.	Slušalka je zunaj dosega bazne postaje.	Slušalko približajte bazni postaji.
	Bazna postaja ni povezana z elektriko.	Preverite, ali je bazna postaja povezana s tokom.
	Slušalka ni prijavljena na bazno postajo.	Slušalko prijavite na bazno postajo (glejte "8.1 Prijava dodatne slušalke").
Bazna postaja oz. slušalka ne zazvoni.	Glasnost zvonjenja je izklopljena oz. pretiha.	Nastavite glasnost zvonjenja (glejte "4.14 Nastavljanje glasnosti zvonjenja na slušalki" in "7.1 Nastavljanje melodije in glasnosti zvonjenja bazne postaje").
Ni povezave kljub dobri kakovosti zvoka.	Način izbiranja je napačen.	Preverite način izbiranja (glejte "7.4 Nastavljanje načina izbiranja").
Preusmeritev klicev na TK napravo ni mogoča.	Čas Flasha je prekratek.	Napravo nastavite na daljši čas Flasha (glejte "7.2 Tipka Flash (R)").

Telefon se ne odziva na pritisk tipke.	Programska napaka.	Odstranite bateriji in ju po 1 minuti ponovno vstavite.
Na zaslonu je obvestilo o napaki »Napačni PIN«.	Vnos napačnega PIN-a.	Preverite PIN.
2 opozorilna zvoka bazne postaje pri povezavi z 230-voltnim električnim omrežjem.	Prijavljeno je že največje možno število slušalk. Ni mogoče prijaviti nobene nadaljnje slušalke.	Glejte "8.2 Odjava slušalke"

Na napravi ničesar ne spreminjajte ali popravljajte. Popravila na napravi ali na kablu naj izvedejo strokovnjaki v servisnem centru. Zaradi nestrokovnih popravil je lahko uporabnik v veliki nevarnosti.

## 11 Servisna popravila

### 11.1 Vzdrževanje

Naprave ni potrebno vzdrževati. Po potrebi preverite stanje baterij in ju pri zmanjšani zmogljivosti oz. začetni netesnosti zamenjajte za novi bateriji iste vrste.



#### Opozorilo

#### **Nevarnost razlitja jedkih snovi!**

Ko odstranjujete bateriji, iz katerih teče kislina, nosite zaščitne rokavice.

Če naprava pride v stik z vodo, takoj odstranite bateriji oz. jo izklopite z električnega napajanja (bazna postaja) in napravo skrbno posušite. Po 2–3 dneh sušenja preverite delovanje naprave. Če je pokvarjena, jo pošljite na servisni center.

### 11.2 Čiščenje



#### Opozorilo

#### **Nevarnost električnega udara ali kratkega stika zaradi stika s komponentami, ki prevajajo elektriko.**

Preprečite, da bi tekočina prišla v napravo. Če se to vendarle zgodi, takoj izvlecite vtič iz vtičnice in vtič telefonskega kabla iz stenske vtičnice oz. odstranite bateriji.

Pri poškodbi naprave, kabla oz. vtiča: izogibajte se neposrednemu stiku in tekočini ter napravo takoj izklopite z 230-voltnega električnega omrežja.

Telefon čistite s krpo, rahlo namočeno v mlačno vodo, ali z antistatično krpo. Nikoli ne uporabljajte čistil ali abrazivnih čistil.

### 11.3 Skladiščenje, kadar naprave dalj časa ne uporabljate

Če naprave začasno ne uporabljate, izvlecite telefonski kabel iz stenske vtičnice ter iz telefonske vtičnice bazne postaje. Izvlecite vtič bazne postaje iz 230-voltna vtičnice. Odstranite bateriji iz slušalke. Kadar naprave dalj časa ne uporabljate, pri ponovni uporabi zamenjajte bateriji z novima iste vrste.

Naprave in bateriji shranite na ne pretoplem in suhem mestu.

## 11.4 Odstranjevanje (varovanje okolja)

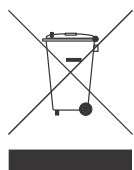

Po koncu življenjske dobe naprave ter baterij teh ne smete odvreči v običajne gospodinjske odpadke. To prepoznate po simbolu na napravi in/ali embalaži. Napravo odvrzite na zbirnem mestu za nadaljnjo obdelavo električnih in elektronskih naprav. Nekateri materiali naprave se lahko reciklirajo. S ponovno uporabo nekaterih delov oz. surovin rabljenih naprav bistveno vplivate na varovanje okolja. Tudi embalažo odvrzite na okolju prijazen način. Če potrebujete več informacij o zbirnih mestih v vaši okolici, se obrnite na lokalne pristojne organe.

## 12 Tehnični podatki

Telekomunikacijska standarda:	DECT/GAP
Frekvenčno območje:	od 1880 MHz do 1900 MHz
Število kanalov:	120 duplex kanalov
Modulacija:	GFSK
Hitrost kodiranja:	32 kBit/s
Moč emisije:	10 mW (povprečna moč na kanal)
Doseg bazne postaje:	300 m na prostem največ 50 m v stavbi
Električno napajanje bazne postaje:	vhod: 100-240 V~ 50/60 Hz 0,15 A izhod: 6 V ---/500 mA
Slušalka, baterije:	2 bateriji AAA (NiMH), 1,2 V/500 mAh
Slušalka, stanje pripravljenosti:	100 ur v stanju pripravljenosti
Čas govorjenja:	10 ur
Čas polnjenja:	16 ur
Način izbiranja:	MFV (večfrekvenčno izbiranje) IWV (impulzno izbiranje)
Čas Flasha:	100 ms ali 300 ms
Temperaturno območje (delovanje):	od +5 °C do +45 °C
Temperaturno območje (skladiščenje):	od 0 °C do 60 °C
Relativna vlažnost zraka (delovanje):	največ 70 % (ne kondenzira)
Dimenzije:	slušalka: 161 mm x 46 mm x 22 mm
(višina x širina x globina)	bazna postaja: 75 mm x 105 mm x 85 mm
Teža:	slušalka vključno z 2 baterijama: 107 g bazna postaja vključno z vtičem: 173 g bazna postaja s slušalko: pribl. 1,4 W
Poraba, stanje pripravljenosti:	

## 13 Garancija

### Topcom Europe NV

DHL Freight Slovenija - Co: Topcom doo - Struzevo 88 - 4000 Kranj - Slovenia 01 620 9890

#### Garancijski list

1. S tem garancijskim listom jamcimo topcom, da bo izdelek v garancijskem roku ob normalni in pravilni uporabi brezhibno deloval in se zavezujemo, da bomo ob izpolnjenih spodaj navedenih pogojih odpravili morebitne pomanjkljivosti in okvare zaradi napak v materialu ali izdelavi oz. po svoji presoji izdelek zamenjali ali vrnil kupnino.

2. Garancijski rok za proizvod je 36 mesecev o d dnev a nabave.
3. Kupec je dolžan okvaro javiti pooblaščenemu servisu oz. se informirati o nadaljnih postopkih na zgoraj navedeni telefonski številki. Svetujemo vam, da pred tem natančno preberete navodila o sestavi in uporabi izdelka.
4. Kupec je dolžan pooblaščenemu servisu predložiti garancijski list in racun, kot potrdilo in dokazilo o nakupu.
5. V primeru, da proizvod popravlja nepooblaščen servis ali oseba, kupec ne more uveljavljati zahtevkov iz te garancije.
6. Vzroki za okvaro oz. nedelovanje izdelka morajo biti lastnosti stvari same, in ne vzroki, ki so zunaj proizvajalceve oz. prodajalceve sfere. Kupec ne more uveljavljati zahtevkov iz te garancije, ce se ni držal priloženih navodil za sestavo in uporabo izdelka ali, ce je izdelek kakorkoli spremenjen ali nepravilno vzdrževan.
7. Jamcimo servisiranje in rezervne dele za dobo, ki je minimalno zahtevana s strani zakonodaje.
8. Obrabni deli oz. potrošni material so izvzeti iz garancije.
9. Vsi potrebni podatki za uveljavljanje garancije se nahajajo na dveh lo cenih dokumentih (garancijski list, racun).

Prodajalec:

Lidl d.o.o.k.d., Žeje pri Komendi 100, SI-1218 Komenda

## 14 Izjava o skladnosti in proizvajalec

Topcom Europe Nv.  
Grauwmeer 17  
3001 Heverlee  
Belgija







## DECLARATION OF CONFORMITY

We manufacturer, Topcom Europe Nv, Grauwmeer 17 , 3001 Heverlee , Belgium, declare that our product :

**Type: Wireless Telephone Device (DECT)**  
**Model: Cocoon 1400 & Cocoon 1400 Twin**  
**Class of equipment: Class 1**

is in compliance with the essential requirements and other relevant provisions of the R&TTE directive 1999/5/EC and carries the CE mark accordingly.

Supplementary information:

The product complies with the requirements of:

Directive 1999/5/EC (R&TTE)  
Safety:  
CENELEC EN 60950-1 :2006/A11:2009

EMC:  
ETSI EN 301 489-1 V1.8.1  
ETSI EN 301 489-6 V1.3.1

Efficient use of frequency spectrum:  
ETSI EN 301 406 V1.5.1

Health:  
CENELEC EN 50360:2001-07  
CENELEC EN 50385:2002-08

Directive 2009/125/EC (EuP)  
Regulation 278/2009

Date: 30/9/2010  
Place: Heverlee , Belgium  
Name: Verheyden Geert  
Function: Technical Director

Signature:



European contact: Topcom Europe Nv, R&D department, Research Park, Grauwmeer 17, 3001 Heverlee, Belgium. Tel : +32 16 398920 , Fax : +32 16 398939





# **Cocoon 1400**

visit our website  
**[www.ucom.be](http://www.ucom.be)**