

# **SILVER CREST<sup>®</sup>**

## **KOMFORTTELEFON MIT MOBILTEIL**

### **COCOON 8410**



## **BEDIENUNGSANLEITUNG**

V 1.7 - 01/11



## **Vor dem ersten Gebrauch**

Vielen Dank, dass Sie sich für den Kauf dieses Gerätes entschieden haben.

Dieses Produkt wurde in Übereinstimmung mit dem einheitlichen, digitalen Standard für schnurlose Telefone (DECT = "Digital Enhanced Cordless Telecommunications") hergestellt. Die DECT-Technologie ist durch hohe Abhörsicherheit sowie qualitativ hochwertige, digitale Übertragung gekennzeichnet. Dieses Telefon besteht aus dem schnurgebundenen Haupttelefon (Basisstation) und einem Mobilteil mit eigenem Ladegerät und ist für verschiedene Anwendungsbereiche vorgesehen. Durch klare Anordnung und grosse Tasten und Ziffern eignet sich dieses Telefon auch hervorragend für ältere oder behinderte Personen. Dieses Telefon kann auf bis zu 5 Mobilteile erweitert werden. Kostenfreie Interngespräche sind dadurch möglich.

Das Telefon unterstützt die Rufnummernanzeigefunktion, sofern dieser Dienst an ihrem Telefonanschluss verfügbar ist. Wenn Sie diesen Dienst nutzen, wird die Rufnummer des Anrufers auf dem Display des Telefons angezeigt.

### **Wichtig**

Zur Verwendung der 'Rufnummernanzeige' muss dieser Dienst erst für Ihren Telefonanschluss freigeschaltet werden. Zur Aktivierung dieser Dienstleistung benötigen Sie meistens ein separates Abonnement Ihres Telefonanbieters. Wenn Sie für Ihre Telefonleitung keine Rufnummernanzeigefunktion haben, erscheinen die eingehenden Telefonnummern NICHT im Display Ihres Telefons.

## SCHNURLOSES MOBILTEIL

1. Wahlwiederholung/Nach oben
2. Telefonbuch
3. Stummschalten/Löschen
4. Auflegen
5. Alphanumerische Tasten
6. Tastatursperre
7. Pause
8. Rufton EIN/AUS
9. Anrufliste/Nach unten
10. Gespräch annehmen/Freisprechen/Anruftaste
11. INT/Escape
12. Menü/OK/Flash
13. Display
14. Rote LED-Anzeige; blinkt während eines Anrufs

## Basisstation

15. Escape
16. Menü/OK
17. Nach links
18. Wahlwiederholung/Nach oben
19. Nach rechts
20. Display
21. Telefonbuch
22. Anrufliste/Flash
23. Nach unten
24. Kurzwahl-tasten (M1-M2-M3)
25. Freisprechen
26. Alphanumerische Tasten
27. Rote LED-Anzeige an der Basisstation; blinkt während eines Anrufs

28. Paging/Rufumleitung/Interner Anruf
29. Stummschalten/Löschen
30. Lautstärkeregelung
31. Lautsprecher
32. Einsatz bei Wandmontage
33. Rastnase: Um dem Hörer bei Wandmontage kurzfristig während eines Gespräches abzulegen

## Ladegerät

34. LED: Mobilteil wird geladen

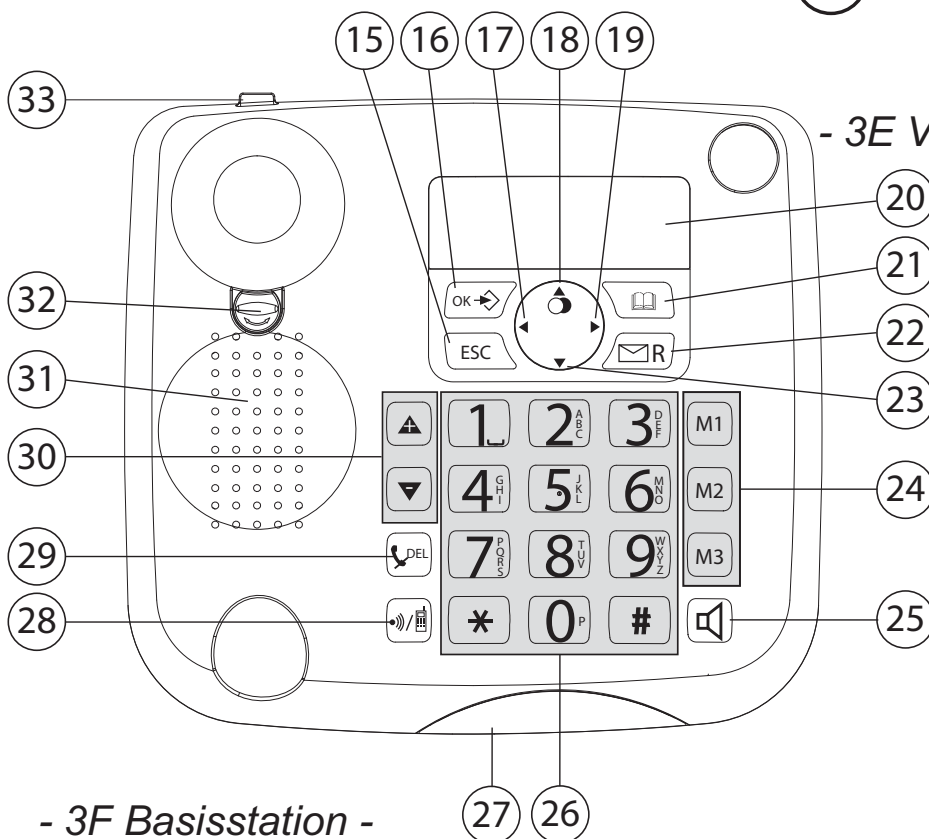

- 3F Basisstation -

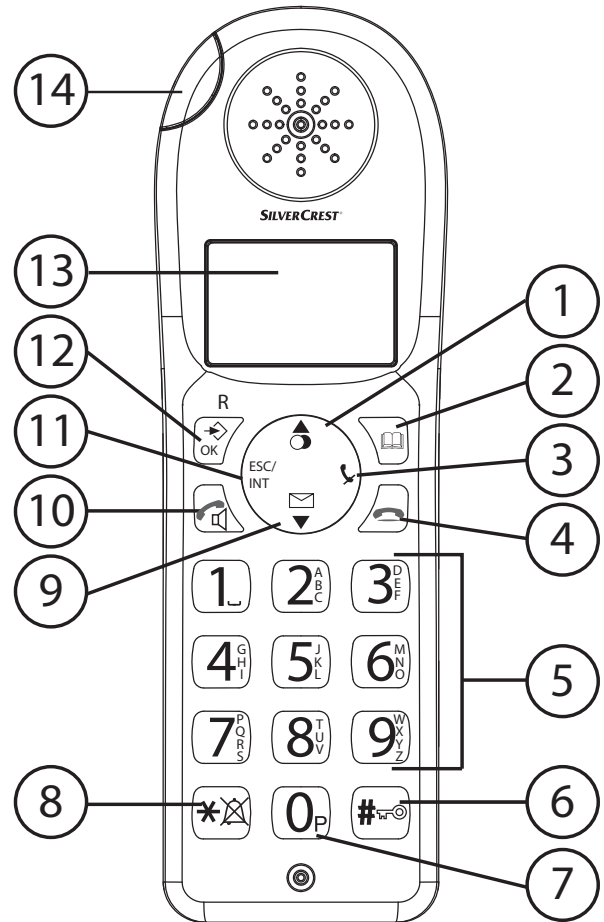

- 3E Vorderseite des Mobilteils -

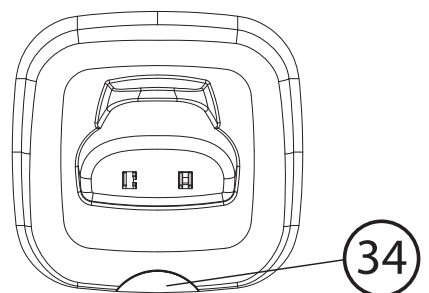

- 3G Ladegerät -

**Vorsicht**

Dieses Gerät darf nur mit Akkus betrieben werden. Wenn Sie ein Mobilteil mit herkömmlichen Batterien bestücken und es in die Basisstation oder in das Mobilteil-Ladegerät stellen, kann das Mobilteil beim Laden beschädigt werden. Die Garantie erlischt beim Verwenden von Batterien anstelle von Akkus!

Kompatibel für analogen Telefonanschluss.

Die in dieser Bedienungsanleitung umschriebenen Möglichkeiten werden vorbehaltlich Änderungen publiziert.

Die Übereinstimmung des Gerätes mit den grundlegenden Anforderungen der R&TTE-Richtlinie ist durch das CE-Kennzeichen bestätigt.

<b>1 Allgemeines</b> .....	<b>5</b>
1.1 Das Produkt: Cocoon 8410 .....	5
1.2 Urheberrecht .....	5
1.3 Signalworte und Symbole .....	6
1.4 Bestimmungsgemäße Verwendung .....	6
1.5 Lieferumfang .....	6
<b>2 Sicherheitshinweise</b> .....	<b>7</b>
2.1 Hinweise zur strahlungsarmen Betriebsweise .....	10
<b>3 Erste Schritte</b> .....	<b>10</b>
3.1 Zum Gebrauch dieser Bedienungsanleitung .....	10
3.2 Basisstation installieren .....	10
3.3 Mobilteil-Ladegerät .....	11
3.4 Mobilteil .....	11
3.5 Wandmontage .....	12
3.6 Akkuzustandsanzeige .....	12
3.7 Tasten/Display .....	13
3.8 Mobilteil-Display .....	15
3.9 Basisstation-Display .....	15
3.10 Durch das Menü navigieren .....	16
3.11 Die alphanumerischen Tasten verwenden .....	17
<b>4 Bedienung des Telefons</b> .....	<b>18</b>
4.1 Display-Sprache einstellen .....	18
4.2 Datum und Uhrzeit einstellen .....	18
4.3 Zeitformat einstellen .....	19
4.4 Abgehende Anrufe .....	19
4.5 Freisprechmodus ein-/ausschalten .....	20
4.6 Stummschaltung .....	20
4.7 Lautsprecher- und Hörerlautstärke einstellen .....	21
4.8 Tastenton ein- und ausschalten .....	21
4.9 Telefonbuch .....	21
4.10 Kurzwahltasten .....	22
4.11 Interne/externe Ruftonmelodie einstellen .....	23
4.12 Ruftonlautstärke einstellen .....	24
4.13 Wahlverfahren einstellen .....	24
4.14 PIN-Nummer einstellen .....	24
4.15 Basisstation zurücksetzen .....	25
4.16 Die Anrufliste .....	25
4.17 Intern ein Mobilteil anrufen und einen Anruf an das schnurlose Mobilteil weiterleiten	27
4.18 Mobilteil suchen (Paging-Funktion) .....	28
4.19 Die R-Taste (Flash) .....	28
<b>5 Verwendung des Mobilteils</b> .....	<b>29</b>

5.1	Sprache ändern.....	29
5.2	Abgehende Anrufe .....	29
5.3	Ankommende Anrufe .....	30
5.4	Freisprechmodus ein-/ausschalten .....	31
5.5	Stummschaltung .....	31
5.6	Einstellen der Hörmuschel-/Freisprechlautstärke .....	31
5.7	Die R-Taste (Flash).....	32
5.8	Rufton auswählen und Lautstärke einstellen .....	32
5.9	Tastatursperre.....	33
5.10	Mobilteil-Name .....	33
5.11	Tastenton ein-/ausschalten .....	33
5.12	Telefonbuch .....	34
5.13	Anruferkennung (CLIP) .....	35
5.14	Mobilteil auf die Standard-Einstellungen zurücksetzen.....	37
5.15	Sprachspeicheranzeige.....	37
<b>6</b>	<b>Ein Mobilteil an- oder abmelden .....</b>	<b>38</b>
6.1	Ein Mobilteil anmelden .....	38
6.2	Ein Mobilteil abmelden .....	39
6.3	Ein Mobilteil von der Basisstation über das Mobilteil abmelden .....	39
6.4	Auswahl einer Basisstation .....	40
<b>7</b>	<b>Anrufweiterleitung und interne Anrufe .....</b>	<b>41</b>
7.1	Anrufweiterleitung und Konferenzschaltung während eines externen Gesprächs 41	
7.2	Interner Anruf (Haustelefon-Funktion).....	41
<b>8</b>	<b>Abkürzungen und Fachbegriffe .....</b>	<b>42</b>
<b>9</b>	<b>Problembeseitigung.....</b>	<b>43</b>
<b>10</b>	<b>Servicemaßnahmen .....</b>	<b>44</b>
10.1	Wartung.....	44
10.2	Reinigung .....	45
10.3	Außerbetriebnahme, Lagerung .....	45
10.4	Entsorgung (Umweltschutz) .....	45
<b>11</b>	<b>Technische Daten .....</b>	<b>46</b>
<b>12</b>	<b>Garantie.....</b>	<b>47</b>
12.1	Garantiezeit.....	47
12.2	Garantieabwicklung.....	47
12.3	Garantieausschlüsse.....	47
<b>13</b>	<b>Kundendienstadresse und Support .....</b>	<b>48</b>
<b>14</b>	<b>Konformität und Hersteller.....</b>	<b>48</b>
<b>15</b>	<b>Index.....</b>	<b>49</b>

# 1 Allgemeines

In dieser Bedienungsanleitung finden Sie alle wichtigen Informationen zur Installation, Einstellung und Bedienung Ihres Gerätes. Außerdem erhalten Sie Informationen sowie wichtige Hinweise zu Ihrer Sicherheit sowie Hilfe bei Problemen.

Bewahren Sie diese Bedienungsanleitung in der Nähe der Geräte auf. Bewahren Sie diese Bedienungsanleitung sorgfältig auf, und geben Sie sie, wenn nötig, an andere Benutzer weiter.

## 1.1 Das Produkt: Cocoon 8410

Dieses Produkt wurde in Übereinstimmung mit dem einheitlichen, digitalen Standard für schnurlose Telefone (DECT) hergestellt. Die DECT-Technologie ist durch hohe Abhörsicherheit sowie qualitativ hochwertige, digitale Übertragung gekennzeichnet. Dieses Telefon ist für verschiedene Anwendungsbereiche vorgesehen, beispielsweise für ein Netzwerk von Basisstationen und Mobilteilen, die ein komplettes Telefonsystem bilden: So ist ein Betrieb von bis zu 5 Mobilteilen an einer Basisstation sowie der Betrieb eines Mobilteils an bis zu 4 Basisstationen möglich. Jeweils zwischen Basisstation und Mobilteil oder zwischen 2 Mobilteilen sind Interngespräche möglich. Falls an Ihrem Anschluss vorhanden, sind Rufnummernanzeige und SMS-Dienste des Netzanbieters für dieses Telefon möglich. Wenn Sie diese Dienste nutzen, wird die Rufnummer des Anrufers im Display des Telefons angezeigt.



### **Wichtig**





Zur Verwendung der "Rufnummernanzeige" muss das Leistungsmerkmal für Ihren Telefonanschluss freigeschaltet sein. Für nähere Informationen zur Aktivierung dieses Leistungsmerkmals kontaktieren Sie Ihren Netzanbieter. Wenn dieses Leistungsmerkmal nicht freigeschaltet ist, werden die Rufnummern eingehender Anrufe NICHT am Display Ihres Telefons angezeigt.

## 1.2 Urheberrecht

Dieses Dokument ist urheberrechtlich geschützt.

Alle Rechte, einschließlich die der gesamten oder teilweisen photomechanischen Wiedergabe, Vervielfältigung und Verbreitung mittels bestimmter Verfahren (wie Datenverarbeitung, Datenträger und Datennetze) sowie inhaltlicher und technischer Änderungen, bleiben vorbehalten.

## 1.3 Signalworte und Symbole

Symbol	Signalwort	Bedeutung
	<b>Warnung</b>	Warnung vor möglicher schwerer Verletzungs- bzw. Lebensgefahr bei Nichtbeachten.
	<b>Vorsicht</b>	Warnung vor möglicher leichter Verletzungsgefahr bei Nichtbeachten.
ohne	<b>Vorsicht</b>	Gefahr von Sach- oder Umweltschaden.
	<b>Wichtig</b>	Hier wird ein für die Funktion wichtiger Hinweis gegeben.
	<b>Info, Tipp</b>	Allgemeine Informationen oder besondere Tipps.

## 1.4 Bestimmungsgemäße Verwendung

Dieses Produkt dient zum Telefonieren über einen Festnetzanschluss innerhalb eines Telefonnetzes. Voraussetzung für die bestimmungsgemäße Verwendung ist die sachgerechte Installation unter Beachtung der Hinweise dieser Bedienungsanleitung.

Jede andere Verwendung ist nicht bestimmungsgemäß und somit unzulässig.



Eigenmächtige Veränderungen oder Umbauten, die nicht in dieser Bedienungsanleitung beschrieben werden, sind unzulässig und die Haftung daraus resultierende Schäden schließen wir grundsätzlich aus.

## 1.5 Lieferumfang

Prüfen Sie die Vollständigkeit und Unversehrtheit des Lieferumfangs. Kontaktieren Sie umgehend Ihren Händler, wenn Teile fehlen oder defekt sein.

Heben Sie die Verpackung für eine Rücksendung/Reparatur auf.

- 1 Basisstation mit Telefonhörer und Verbindungskabel
- 1 Netzadaptor für Basisstation
- 1 Telefonkabel für Basisstation
- 1 Ladestation mit Netzadaptor
- 1 Mobilteil, inkl. 2 Akkus (Typ AAA, 1,2 V / 450 mAh, NiMH), sowie einer Akkufachabdeckung
- 1 Bedienungsanleitung

-  **Warnung** Erstickungsgefahr für Kinder! Verpackungsfolien von Kindern fernhalten.
-  **Wichtig** Verpackungsmaterial umweltgerecht entsorgen!

## 2 Sicherheitshinweise

Folgende grundlegende Sicherheitshinweise müssen beim Einsatz von elektrischen Geräten in jedem Fall berücksichtigt werden. Lesen Sie die folgenden Sicherheitshinweise und Angaben zum korrekten Gebrauch des Gerätes sorgfältig durch. Machen Sie sich mit allen Funktionen des Gerätes vertraut. Bewahren Sie diese Bedienungsanleitung sorgfältig in der Nähe des Gerätes auf und geben Sie sie, wenn nötig, an andere Benutzer weiter. Geben Sie das Telefon nur mit Bedienungsanleitung an Dritte weiter.

### Elektrische Gefahren:

-  **Warnung** Verletzungs- bzw. Lebensgefahr durch elektrischen Strom! Im Gefahrfall Gerät sofort vom 230V-Stromnetz trennen.
- Das Gerät nicht in Betrieb nehmen, wenn das Netzadaptor, das Kabel oder das Gerät beschädigt ist. Achten Sie darauf, dass das Gerät nicht herunterfällt, da es dabei beschädigt werden könnte.
  - Im Inneren des Gerätes gibt es gefährliche Spannungen. Niemals das Gehäuse öffnen oder Gegenstände durch die Lüftungsschlitze einführen.
  - Verhindern Sie, dass Flüssigkeit in das Gerät gelangt. Andernfalls sofort das Netzadaptor aus der Steckdose und den Stecker des Telefonkabels aus der Wandsteckdose ziehen.
  - Ziehen Sie ebenfalls das Netzadaptor aus der Steckdose und den Stecker des Telefonkabels aus der Wandsteckdose, wenn während des Betriebs Störungen auftreten und bevor Sie das Gerät reinigen.
  - Berühren Sie die Lade- und Steckerkontakte nicht mit spitzen oder metallischen Gegenständen.
  - Keine Veränderungen oder Reparaturen am Gerät vornehmen. Lassen Sie Reparaturen am Gerät oder am Kabel nur von einer Fachkraft des Service-Zentrums durchführen. Durch unsachgemäße Reparaturen können erhebliche Gefahren für den Benutzer entstehen.

- Kinder unterschätzen häufig die Gefahren beim Umgang mit Elektrogeräten. Lassen Sie Kinder nie unbeaufsichtigt in die Nähe von Elektrogeräten.
- Lassen Sie Kinder nicht mit den Geräten oder seinen Teilen spielen.

**Vorsicht** Mögliche Beschädigungen des Gerätes. Im Gefahrfall Gerät sofort vom 230V-Stromnetz trennen.

- Das Gerät darf nicht in Feuchträumen (z. B. Badezimmer) oder Räumen mit starkem Staubanfall verwendet werden.
- Bei einem Gewitter können am Stromnetz angeschlossene Geräte Schaden nehmen. Ziehen Sie bei Gewitter deshalb immer das Netzadaptor aus der Steckdose.
- Um das Gerät vollständig von der Stromversorgung zu trennen, muss das Steckernetzgerät aus der Steckdose gezogen werden. Dabei immer am Netzadaptor und niemals am Kabel ziehen.
- Kabel regelmäßig auf eventuelle Schäden prüfen, vor heißen Oberflächen oder anderen Gefahrenquellen schützen, vollständig abwickeln, stolper- und klemmfrei verlegen.

## Brandgefahren:



**Warnung** Verletzungs- bzw. Lebensgefahr durch Brand!  
Das Gerät nicht übermäßiger Wärme aussetzen und bei Gefahr sofort vom 230V-Stromnetz trennen.

Im Inneren des Gerätes aufstauende Hitze kann zum Defekt bzw. zum Brand des Gerätes führen. Dieses Gerät daher keiner extremen Temperatur aussetzen:

- Direkte Sonneneinstrahlung und Heizungswärme vermeiden.
- Lüftungsschlitze des Gerätes nicht verdecken.

## Explosionsgefahr:



**Warnung** Verletzungsgefahr durch Explosion!  
Achten Sie besonders auf Kinder!

- Werfen Sie Batterien bzw. Akkus niemals ins Feuer.
- Gerät nicht in explosionsgefährdeter Umgebung in Betrieb nehmen!

## Vergiftungsgefahr:



**Warnung** Verletzungsgefahr durch Vergiftung!  
Achten Sie besonders auf Kinder!

- Bewahren Sie Batterien bzw. Akkus für Kinder unzugänglich auf.

## Erstickungsgefahr:



**Warnung** Verletzungsgefahr durch Erstickern!  
Achten Sie besonders auf Kinder!

- Verpackungsfolien von Kindern fernhalten.
- Bei Kabelverlegung mögliche Gefahren für Kinder bedenken (Gefahr des Strangulierens).

## Störungen:



**Warnung** Mögliche Verletzungsgefahr durch Gerätestörungen!  
Achten Sie besonders auf medizinische Geräte.

- Medizinische elektrische Geräte können durch elektromagnetische Strahlung Ihres Gerätes in ihrer Funktion beeinflusst werden. Das Gerät daher in ausreichendem Abstand zu medizinischen elektrischen Geräten installieren und betreiben. Das gilt auch für implantierte medizinische Geräte, z. B. Herzschrittmacher.
- Das Mobilteil kann in Hörgeräten einen unangenehmen Brummtönen verursachen, daher ausreichenden Abstand zu Hörgeräten einhalten.

## Mögliche Beschädigungen:

**Vorsicht** Mögliche Beschädigung des Gerätes! Beachten Sie die Hinweise dieser Bedienungsanleitung.

- Verwenden Sie nur die mitgelieferten Netzadaptore. Keine fremden Steckernetzgeräte verwenden, da die Akkus beschädigt werden könnten.
- Die Steckdose zum Anschluss des Netzadaptors muss nahe am jeweiligen Gerät angebracht und leicht zugänglich sein.
- Verwenden Sie nur die mitgelieferten Akkus. Bei Ersatz nur Akkus des gleichen Typs verwenden. Akkus richtig gepolt einlegen (Hinweise hierzu finden Sie im Akkufach des jeweiligen Mobilteils). Verwenden Sie niemals normale Batterien!



**Wichtig** Bei Stromausfall ist das Telefonieren mit diesem Gerät nur an der Basisstation möglich.

## 2.1 Hinweise zur strahlungsarmen Betriebsweise

Dieses schnurlose Telefon (nach DECT-Standard) ermöglicht einen strahlungsarmen Betrieb (ECO mode).

Während eines Gesprächs verringert das Mobilteil die Funkleistung entfernungsabhängig zur Basisstation. Wenn kein Gespräch geführt wird, reduziert das Mobilteil die Funkleistung auf ein Minimum. Das bedeutet jedoch nicht, dass die normale DECT-Funkstrahlung Gesundheitsschädlich ist, sondern dass die strahlungsarme Funktionsweise unnötige Strahlungsbelastung vermeidet.

Die Basisstation reduziert die Funkleistung nicht! Stellen Sie die Basisstation dort auf, wo Sie sich nicht ständig aufhalten, zum Beispiel im Flur. Meiden Sie Kinder-, Schlaf- und Wohnzimmer.

## 3 Erste Schritte

### 3.1 Zum Gebrauch dieser Bedienungsanleitung

In dieser Bedienungsanleitung wird folgende Methode angewendet, um die Anweisungen zu verdeutlichen:

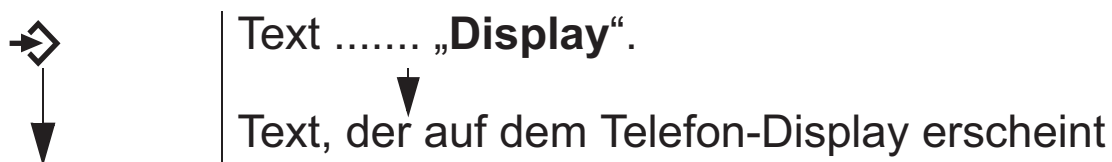

Zu drückende Taste

### 3.2 Basisstation installieren

Basisstation wie folgt installieren:

- 1 Netzadapter erst an die Basisstation und dann an eine Steckdose anschließen.
- 2 Das eine Ende des Telefonkabels an den Wandsteckdose und das andere Ende an den Anschluss auf der Rückseite der Basisstation anschließen.
- 3 Das Telefon- und das Stromkabel wie in Abbildung 3A gezeigt anschließen.

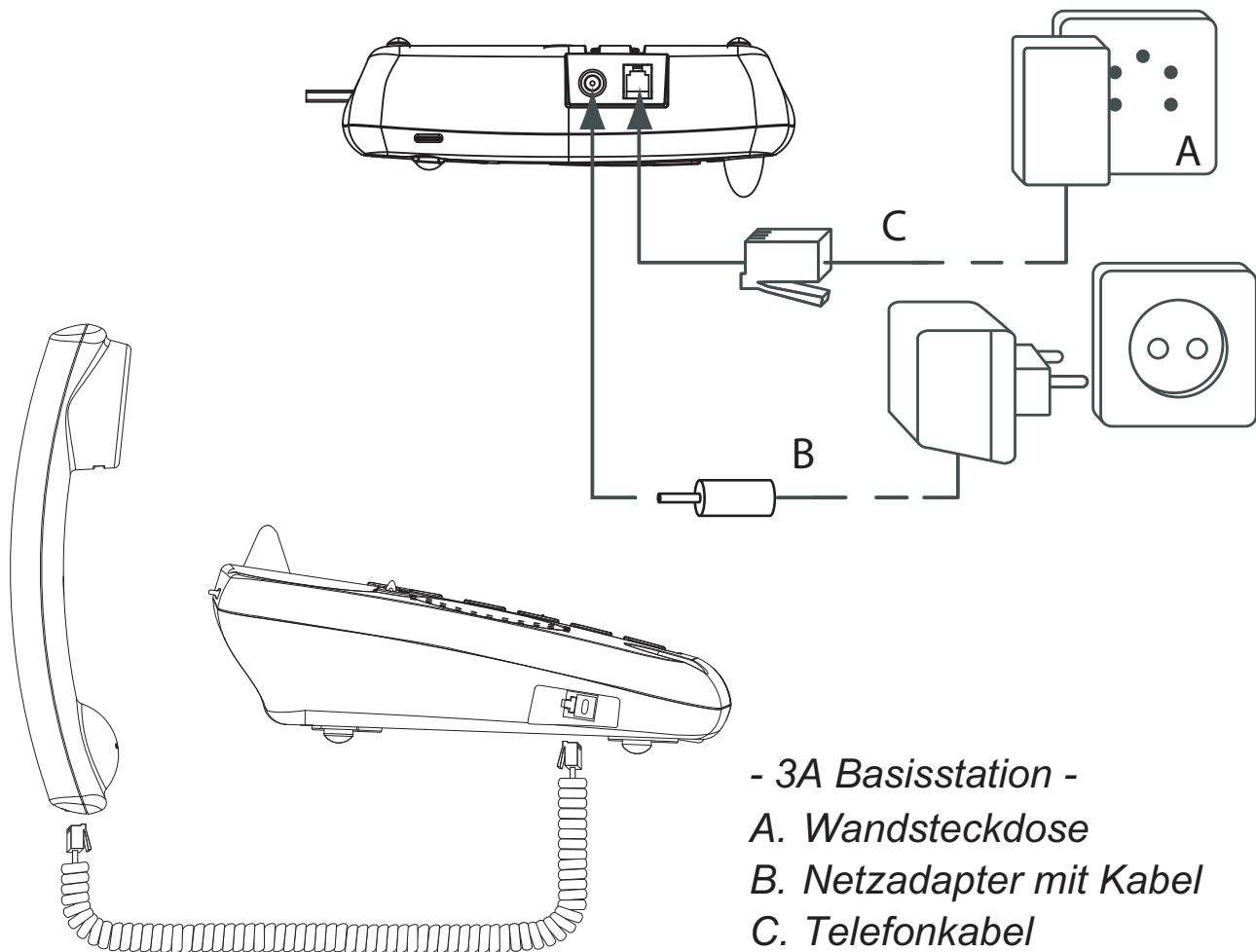

### 3.3 Mobilteil-Ladegerät

- 1 Stecken Sie den Netzadapter in die Steckdose.

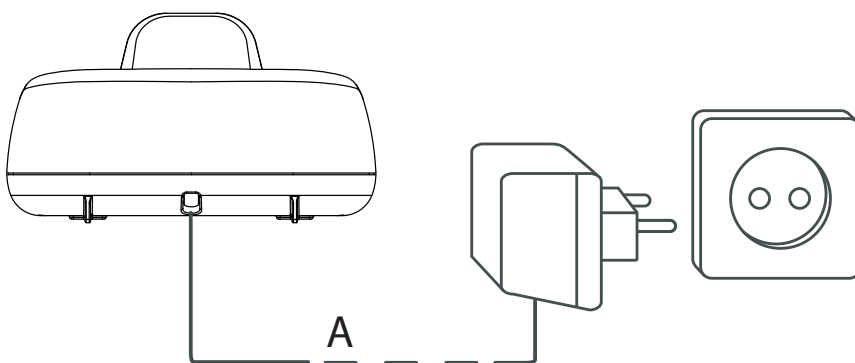

- 3B Ladegerät -  
 A. Netzadapter mit Kabel

### 3.4 Mobilteil



**Vorsicht** Verletzungsgefahr durch Explosion!  
 Nur mitgelieferte oder gleichartige Akkus einlegen.  
 Keine Batterien!  
 Andernfalls kann das Mobilteil beschädigt werden.

- 1 Öffnen Sie das Akkufach wie in Abbildung 3C dargestellt.
- 2 Legen Sie die Akkus ein. Achten Sie dabei auf richtige Polarität (+ und -).
- 3 Schließen Sie das Akkufach.
- 4 Laden Sie das Mobilteil 16 Stunden im Ladegerät auf. Die Lade-LED am Ladegerät leuchtet auf.

- 3C Rückseite des Mobilteils -

A. Abdeckung

B. Akkus

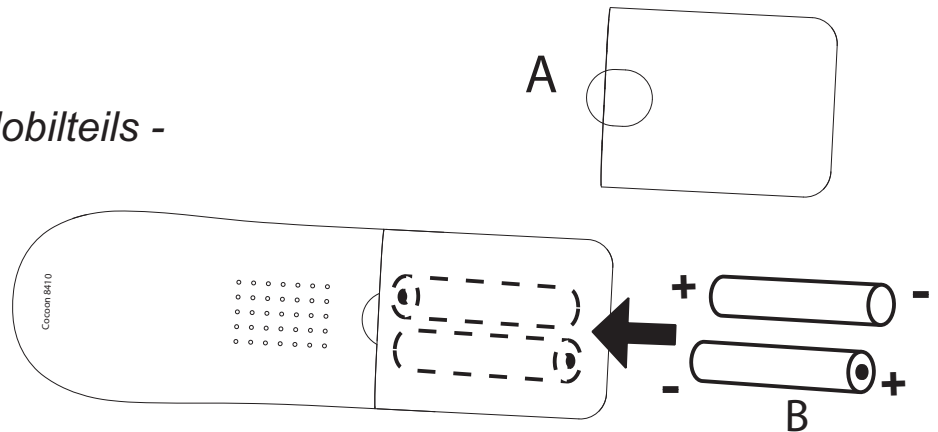

### 3.5 Wandmontage

Sie können die Basisstation mit 2 Schrauben in 100 mm Abstand voneinander an der Wand befestigen. Um den Hörer an der Basisstation einzuhängen, muss der Einsatz (Nr. 32 in Abbildung 3F „Basisstation“ auf Seite 14) wie gezeigt um 180° gedreht werden.

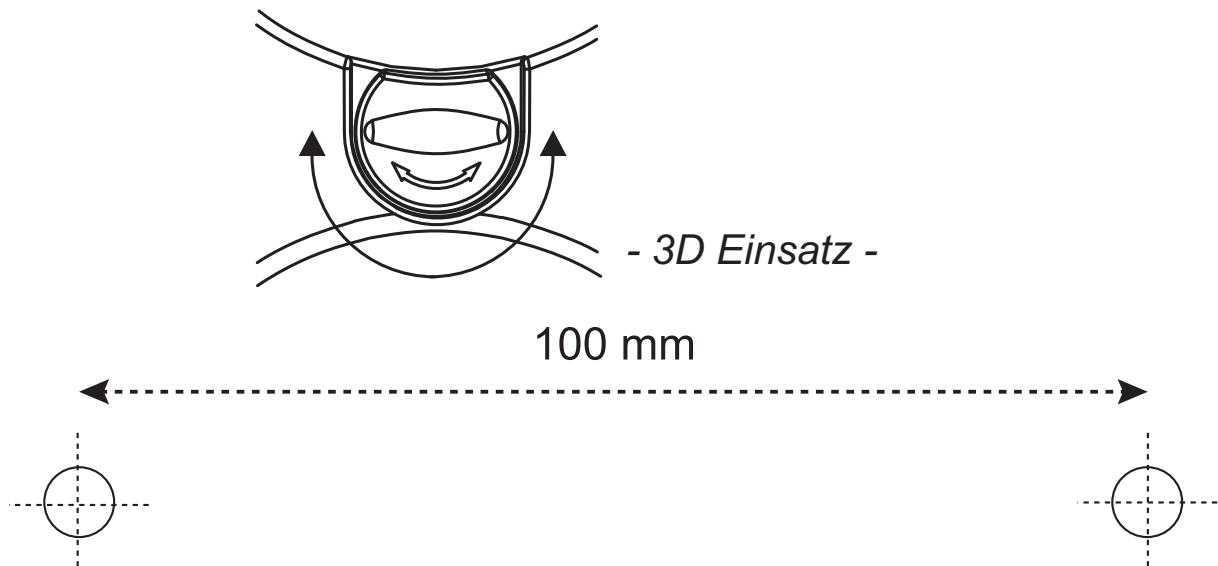

### 3.6 Akkuzustandsanzeige

Das Mobilteil funktioniert nicht mehr, wenn die Akkus leer sind. Wenn die Akkus vollständig entladen sind und Sie das Mobilteil nur für kurze Zeit ins Ladegerät stellen, zeigt die Akkuzustandsanzeige an, dass die Akkus voll sind. Dies ist jedoch nicht der Fall, und die Akkuleistung

wird rasch nachlassen. Sie müssen das Mobilteil 16 Stunden lang im Ladegerät lassen, um die Akkus vollständig aufzuladen.



Aufgeladene Akkus



Leere Akkus

Wenn die Akkus während eines Anrufs fast leer sind, erzeugt das Mobilteil einen Warnton. Stellen Sie das Mobilteil auf das Mobilteil-Ladegerät, um die Akkus wieder aufzuladen.

### 3.7 Tasten/Display

#### Schnurloses Mobilteil

1. Wahlwiederholung / Nach oben
2. Telefonbuch
3. Stummschalten / Löschen
4. Auflegen
5. Alphanumerische Tasten
6. Tastatursperre
7. Pause
8. Rufton EIN/AUS
9. Anrufliste / Nach unten
10. Gespräch annehmen / Freisprechen / Anruftaste
11. INT / Escape
12. Menü / OK / Flash
13. Display
14. Rote LED-Anzeige; blinkt während eines Anrufs

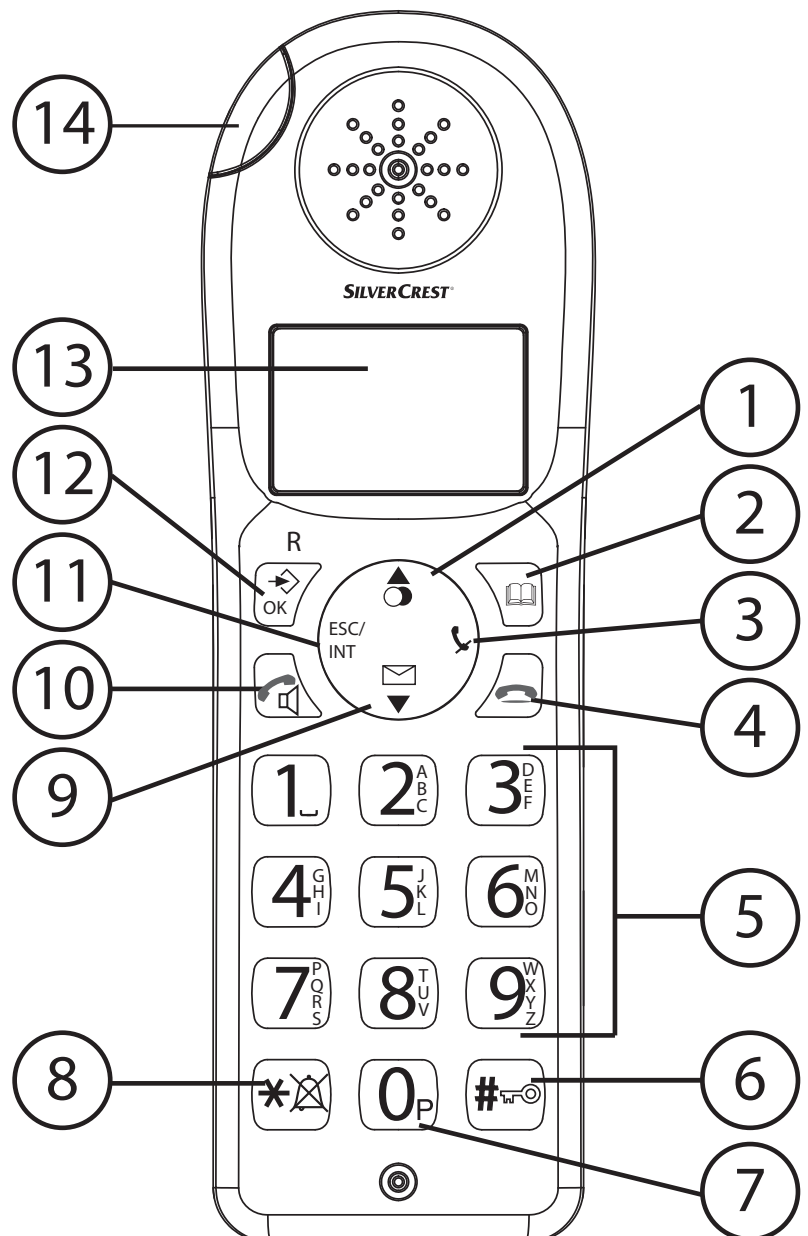

- 3E Vorderseite des Mobilteils -

## Basisstation

- 15. Escape
- 16. Menü/OK
- 17. Nach links
- 18. Wahlwiederholung / Nach oben
- 19. Nach rechts
- 20. Display
- 21. Telefonbuch
- 22. Anrufliste/Flash
- 23. Nach unten
- 24. Kurzwahltasten (M1-M2-M3)
- 25. Freisprechen
- 26. Alphanumerische Tasten
- 27. Rote LED-Anzeige an der Basisstation; blinkt während eines Anrufs

- 28. Paging/Rufumleitung/ interner Anruf
- 29. Stummschalten/Löschen
- 30. Lautstärkeregelung
- 31. Lautsprecher
- 32. Einsatz bei Wandmontage
- 33. Rastnase: Um dem Hörer bei Wandmontage kurzfristig während eines Gespräches abzulegen

## Ladegerät



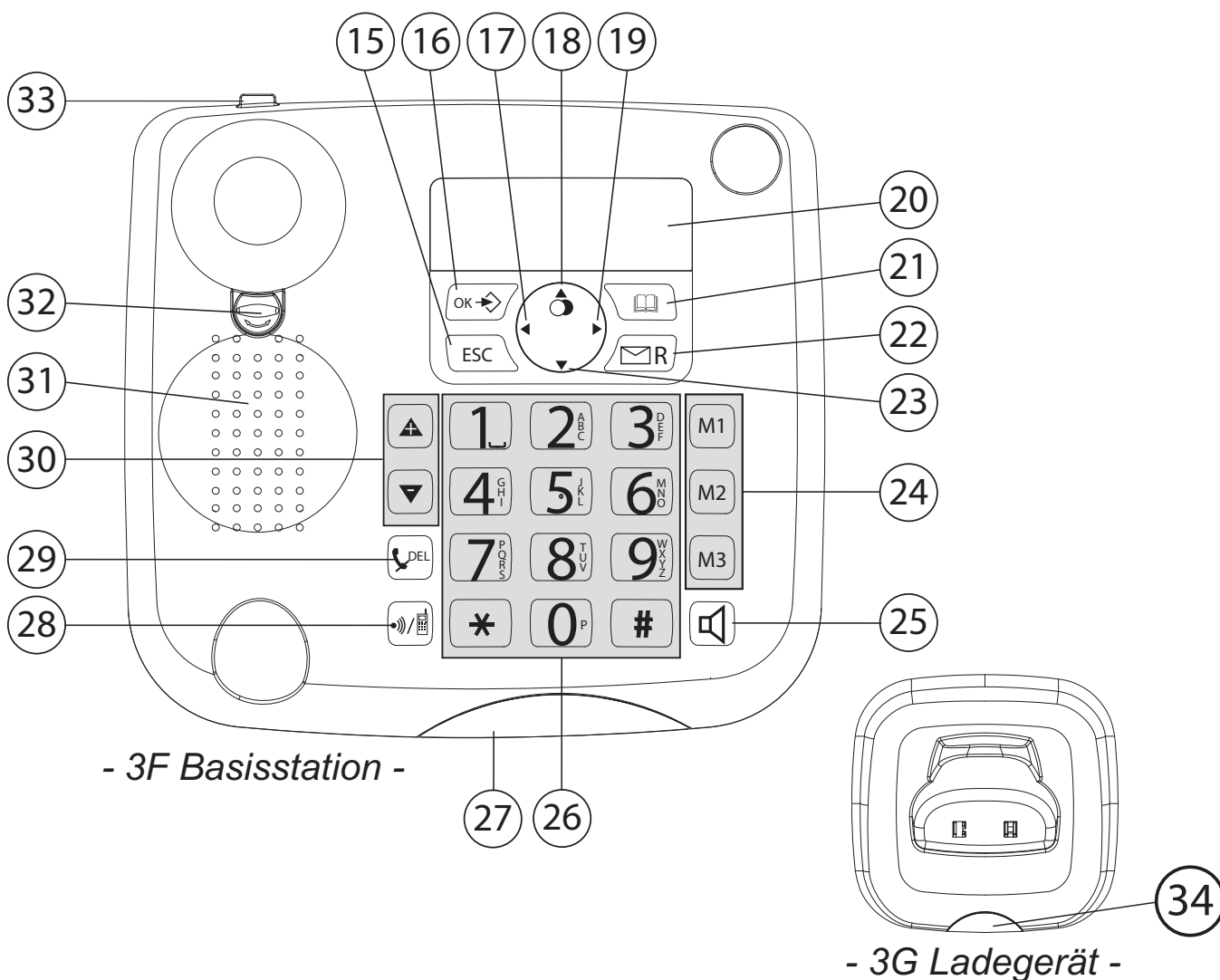









- 34. LED: Mobilteil wird geladen



### 3.8 Mobilteil-Display











MOBILTEIL X X = Mobilteil-Nummer





	Weitere Nummern oder Menü nach links durchblättern		Weitere Nummern oder Menü nach rechts durchblättern
	Telefonbucheinträge finden oder erstellen		Akkuzustandsanzeige
	Rufton ausgeschaltet		Freisprechmodus eingeschaltet
	Tastatursperre eingeschaltet		Neue Sprachspeicher-Nachricht
	Telefonverbindung besteht		Mikrofon stummgeschaltet
	Neue Nummern in der Anrufliste		Die Antenne gibt die Stärke des Empfangssignals an. Die Antenne blinkt, wenn sich das Mobilteil außer Reichweite befindet.
	Interner Anruf		

### 3.9 Basisstation-Display





	Weitere Nummern oder Menü nach links durchblättern		Weitere Nummern oder Menü nach rechts durchblättern
	Rufton ausgeschaltet		Neue Sprachspeicher-Nachricht

-  Neue Nummern in der Anrufliste
-  Telefonbucheinträge finden oder erstellen
-  Telefonverbindung besteht
-  Interner Anruf

-  Positionsnummer der Anrufliste
-  Freisprechmodus eingeschaltet
-  Mikrofon stummgeschaltet
-  Uhrzeit und Datum

### 3.10 Durch das Menü navigieren

Das Cocoon 8410 verfügt über ein leicht zu bedienendes Menüsystem. Jedes Menü besteht aus einer Reihe von Optionen. Nachstehend finden Sie eine Übersicht über die Menüs des Mobilteils und der Basisstation.

-  **1** Zum Öffnen des Hauptmenüs die Menü/OK-Taste drücken.
-  **2** Blättern Sie zur gewünschten Menüoption.
-  **3** Drücken Sie die Menü/OK-Taste zum Aufrufen weiterer Optionen oder zum Bestätigen der angezeigten Einstellung.
- ESC** **4** Um zur vorherigen Stufe des Menüs zurückzugehen, drücken Sie die Escape-Taste.

#### Mobilteil



#### Basisstation

TELEFONBUCH	
MOBILTEIL	RUFTON MOBILT NAME TASTENTON BASIS AUSW RESET SPRACHE
MT ANMELDEN	
MT ABMELDEN	

TELEFONBUCH	
RUFTON	EXTERN INTERN LAUTSTARKE
TASTENTON	
SPRACHE	
BASIS	ANRUF TYP FLASH PIN NUMMER
UHR	DATUM/UHR FORMAT
MT ABMELDEN	
RUCKSET	

### 3.11 Die alphanumerischen Tasten verwenden

Mit den alphanumerischen Tasten können Sie Text eingeben. Zum Auswählen eines Buchstabens drücken Sie die entsprechende alphanumerische Taste . Wenn Sie z. B. die alphanumerische Taste **5** drücken, wird der erste Buchstabe „j“ im Display angezeigt. Durch mehrmaliges Drücken wählen Sie die anderen Buchstaben dieser Taste aus.

Drücken Sie einmal die Taste **2**, um den Buchstaben „a“ auszuwählen. Wenn Sie die Buchstaben „a“ und „b“ nacheinander auswählen möchten, drücken Sie die Taste **2** einmal, um „a“ auszuwählen. Warten Sie 2 Sekunden, bis der Cursor an die nächste Position gerückt ist, und drücken Sie die Taste **2** nun zweimal, um „b“ auszuwählen. Mit der Löschtaste   können Sie versehentlich eingegebene Buchstaben löschen. Es wird der Buchstabe vor dem Cursor gelöscht.

Mit der Nach-links- und der Nach-rechts-Taste   /   können Sie den Cursor verschieben.

#### Tabelle der Zeichen

1	Leerzeichen+ - / 1
2	A B C 2
3	D E F 3
4	G H I 4
5	J K L 5
6	M N O 6
7	P Q R S 7
8	T U V 8
9	W X Y Z 9
0	_ 0

## 4 Bedienung des Telefons



### Info

Dieser Abschnitt beschreibt nur die Funktionsweise der Basisstation! Informationen zur Verwendung des Mobilteils finden Sie unter „5 Verwendung des Mobilteils“.

### 4.1 Display-Sprache einstellen

- |      |   |  |
|------|---|--|
| → OK | 1 | Menü-/OK-Taste drücken.                              |
| ▲▼   | 2 | „ <b>SPRACHE</b> “ (LANGUAGE) wählen und bestätigen. |
| OK   | 3 | Nun die gewünschte Sprache auswählen.                |
| ▲▼   | 4 | Zur Bestätigung OK drücken.                          |
| OK   |   |  |

### 4.2 Datum und Uhrzeit einstellen



### Info

Wenn die Anruferkennung (**CLIP**) für Ihren Telefonanschluss aktiviert ist und der Anbieter Datum und Uhrzeit übermittelt, wird die Uhr automatisch bei einem eingehenden Anruf eingestellt.

Wenn Sie die Uhrzeit eingestellt haben, wird diese bei allen Mobilteilen der Basisstation automatisch übernommen.





- |   |   |   |
|---|---|---|
| → OK  | 1 | Die Menü-/OK-Taste drücken.                             |
| ▲▼  | 2 | „ <b>UHR</b> “ (TIME) wählen und bestätigen.            |
| OK  | 3 | „ <b>DATUM/UHR</b> “ (DATE TIME) wählen und bestätigen. |
| ▲▼  | 4 | Das Jahr eingeben und bestätigen.                       |
| OK  | 5 | Den Monat eingeben und bestätigen.                      |
| 4 <sup>h</sup> 5 <sup>m</sup> 6 <sup>st</sup> | 6 | Den Tag eingeben und bestätigen.                        |
| OK  | 7 | Die Stunde eingeben und bestätigen.                     |
| 4 <sup>h</sup> 5 <sup>m</sup> 6 <sup>st</sup> | 8 | Die Minuten eingeben.                                   |
| OK  | 9 | Zur Bestätigung OK drücken.                             |



### Wichtig







Datum und Uhrzeit gehen bei Stromausfall der Basisstation verloren.

## 4.3 Zeitformat einstellen



- |   |    |   |  |
|---|----|---|--|
|  | OK | 1 | Die Menü-/OK-Taste drücken.  |
|  | OK | 2 | „ <b>UHR</b> “ (TIME) wählen und bestätigen.   |
|  | OK | 3 | „ <b>FORMAT</b> “ (FORMAT) wählen und bestätigen.                                      |
|  | OK | 4 | Das Zeitformat „ <b>24-STUNDEN</b> “ oder „ <b>12-STUNDEN</b> “ wählen und bestätigen. |

## 4.4 Abgehende Anrufe



### Einen Anruf tätigen

- |   |      |  |
|---|------|--|
|    | 1    | Den Hörer abnehmen oder die Freisprechtaste drücken.   |
|    | 2    | Die Telefonnummer eingeben.  |
|    | 3    | Den Hörer wieder auflegen oder die Freisprechtaste erneut drücken, um das Gespräch zu beenden. |
|   | ODER |  |
|  | 1    | Die Telefonnummer eingeben.  |
|  | 2    | Den Hörer abnehmen oder die Freisprechtaste drücken.   |
|  | 3    | Den Hörer wieder auflegen oder die Freisprechtaste erneut drücken, um das Gespräch zu beenden. |

### Die letzte Telefonnummer erneut wählen

- |   |   |  |
|---|---|--|
|  | 1 | Den Hörer abnehmen oder die Freisprechtaste drücken. |
|  | 2 | Die Wahlwiederholungstaste drücken.                  |
|   |   | Die letzte Telefonnummer wird automatisch gewählt.   |

### Eine der letzten 3 gewählten Nummern erneut wählen

- |   |   |  |
|---|---|--|
|  | 1 | Die Wahlwiederholungstaste drücken.                  |
|  | 2 | Eine der letzten 3 gewählten Nummern auswählen.      |
|  | 3 | Den Hörer abnehmen oder die Freisprechtaste drücken. |

### Eine Nummer im Telefonbuch anrufen

- |   |   |                                |
|---|---|--------------------------------|
|  | 1 | Die Telefonbuch-Taste drücken. |
|---|---|--------------------------------|



- 2 Zum gewünschten Namen blättern oder die Anfangsbuchstaben des Namens eingeben.
- 3 Die Menü/OK-Taste drücken, um die Telefonnummer anzuzeigen.
- 4 Den Hörer abnehmen oder die Freisprechtaste drücken.

Die Telefonnummer wird automatisch gewählt.

## 4.5 Freisprechmodus ein-/ausschalten

Mit dieser Funktion kann man einen Anruf annehmen, ohne den Hörer abheben zu müssen, oder wenn der Hörer bereits abgenommen wurde.



- 1 Die Freisprechtaste drücken, um die Funktion zu aktivieren.
- 2 Erneut die Freisprechtaste drücken, um das Gespräch wieder auf den Hörer zu schalten.

## 4.6 Stummschaltung

Das Mikrofon kann während eines Gesprächs stummgeschaltet werden, sodass Sie sprechen können, ohne von der Person am anderen Ende der Leitung gehört zu werden.





- 1 Stummschalttaste drücken.  
Das Mikrofon ist stummgeschaltet.
- 2 Die Stummschalttaste noch einmal drücken, um das Mikrofon wieder zu aktivieren.

## 4.7 Lautsprecher- und Hörerlautstärke einstellen



- 1 Während eines Gesprächs die Lautstärketaste drücken.
- 2 Sie können die Lautstärke auf die Stufen 1 bis 5 einstellen.





## 4.8 Tastenton ein- und ausschalten

- |  |   |  |
|--|---|--|
|  OK | 1 | Die Menü-/OK-Taste drücken.  |
|  OK | 2 | „ <b>TASTENTON</b> “ (KEYPAD BEEP) wählen und bestätigen.            |
|  OK | 3 | „ <b>EIN</b> “ (ON) oder „ <b>AUS</b> “ (OFF) wählen und bestätigen. |







## 4.9 Telefonbuch

Im Telefonbuch können 50 Telefonnummern und Namen gespeichert werden. Namen dürfen bis zu 16 Zeichen und Nummern bis zu 24 Ziffern lang sein.

### Neuen Namen und neue Telefonnummer hinzufügen

- |  |   |   |
|--|---|---|
|  OK   | 1 | Die Telefonbuch-Taste drücken.                      |
|  OK   | 2 | OK drücken.   |
|  OK   | 3 | „ <b>NEUER</b> “ (NEW ENTRY) wählen und bestätigen. |
|  OK  | 4 | Den Namen eingeben und bestätigen.                  |
|  OK | 5 | Die Telefonnummer eingeben und bestätigen.          |
|  | 6 | Nun ertönt ein Bestätigungston.                     |

### Name und Telefonnummer bearbeiten

- |   |   |   |
|---|---|---|
|   | 1 | Die Telefonbuch-Taste drücken.  |
|    | 2 | Den Namen mit der Nach-oben- bzw. der Nach-unten-Taste auswählen.<br>ODER<br>Den Anfangsbuchstaben des Namens eingeben. |
|  OK  | 3 | OK drücken.   |
|  OK  | 4 | „ <b>BEARB</b> “ (EDIT ENTRY) wählen und bestätigen.  |
| DEL   | 5 | Zum Löschen der Buchstaben die Lösch Taste drücken.   |
|  OK  | 6 | Den Namen eingeben und bestätigen.  |
|  OK  | 7 | Die Telefonnummer eingeben und bestätigen.  |
|   | 8 | Nun ertönt ein Bestätigungston.   |

### Einen oder alle Einträge im Telefonbuch löschen

- |   |   |                                |
|---|---|--------------------------------|
|  | 1 | Die Telefonbuch-Taste drücken. |
|---|---|--------------------------------|

- |  |   |
|--|---|
| <p>▲▼</p> <p>4<sup>M</sup> 5<sup>M</sup> 6<sup>M</sup></p> <p>OK</p> <p>▲▼</p> <p>OK</p> <p>OK ESC</p> | <p><b>2</b> Den Namen mit der Nach-oben- bzw. der Nach-unten-Taste auswählen.<br/>ODER<br/>Den Anfangsbuchstaben des Namens eingeben.</p> <p><b>3</b> OK drücken.</p> <p><b>4</b> „<b>LOESCHEN</b>“ (DELETE ENTRY) oder „<b>ALLE LOESCH</b>“ (DELETE ALL) wählen und bestätigen.</p> <p><b>5</b> Zum Bestätigen OK drücken oder die Escape-Taste drücken, um zurückzugehen.</p> |
|--|---|

## 4.10 Kurzwahltasten

Sie können 3 direkte Kurzwahlnummern M1, M2 und M3 (jede maximal 24 Ziffern) in der Basisstation speichern.

### Direkte Kurzwahlnummer speichern (M1 bis M3)

- |  |  |
|--|--|
| <p><b>M1-M2-M3</b></p> <p>OK</p> <p>▲▼</p> <p>4<sup>M</sup> 5<sup>M</sup> 6<sup>M</sup></p> <p>4<sup>M</sup> 5<sup>M</sup> 6<sup>M</sup></p> | <p><b>1</b> Eine der Kurzwahltasten drücken.</p> <p><b>2</b> OK drücken.</p> <p><b>3</b> „<b>NEUER</b>“ (NEW ENTRY) wählen und bestätigen.</p> <p><b>4</b> Den Namen eingeben und bestätigen.</p> <p><b>5</b> Die Telefonnummer eingeben und bestätigen.<br/>Nun ertönt ein Bestätigungston.</p> |
|--|--|

**Info**

Um eine Pause in der Telefonnummer zu speichern, drücken Sie die Pausen-Taste 'P' (Taste 26 in Abbildung 3F „Basisstation“ auf Seite 14)

2 Sekunden lang an der Stelle, an der Sie eine Pause von 3 Sekunden einfügen möchten.

Kurzwahlnummern können wie vorstehend für das Telefonbuch beschrieben bearbeitet oder gelöscht werden.

Bei unbelegten Kurzwahltasten wird „LEER“ (EMPTY) angezeigt.

**Eine Kurzwahlnummer wählen**

1 Den Hörer abnehmen oder die Freisprechtaste drücken.

**M1-M2-M3**

2 Die Kurzwahltaste drücken.

Die Telefonnummer wird automatisch gewählt.



3 Den Hörer wieder auflegen oder die Freisprechtaste erneut drücken, um das Gespräch zu beenden.

**4.11 Interne/externe Rufmelodie einstellen**

Es stehen 9 verschiedene Rufmelodien zur Wahl (1 bis 9).



OK

1 Die Menü-/OK-Taste drücken.

OK

2 „**RUFTON**“ (RING TONE) wählen und bestätigen.



3 „**INTERN**“ (INTERNAL) für interne Anrufe wählen.  
ODER



4 „**EXTERN**“ (EXTERNAL) für ankommende Anrufe wählen.



OK

5 Nun eine Rufmelodie (1 bis 9) wählen und bestätigen.

## 4.12 Rufonlautstärke einstellen

- |       |   |   |
|-------|---|---|
| → OK  | 1 | Die Menü-/OK-Taste drücken.                                 |
| ▲▼ OK | 2 | „ <b>RUFTON</b> “ (RING TONE) wählen und bestätigen.        |
| ▲▼ OK | 3 | „ <b>LAUTSTARKE</b> “ (VOLUME) wählen und bestätigen.       |
| ▲▼ OK | 4 | Die gewünschte Lautstärke (Aus, 1-5) wählen und bestätigen. |

## 4.13 Wahlverfahren einstellen

Für Telefonanschlüsse gibt es zwei Wahlverfahren:

- DTMF/Tonwahlverfahren (am häufigsten)
- Impulswahlverfahren (Nur notwendig wenn dieses Gerät an einer älteren Telefonanlage betrieben wird!)

- |       |   |   |
|-------|---|---|
| → OK  | 1 | Die Menü-/OK-Taste drücken.   |
| ▲▼ OK | 2 | „ <b>BASIS</b> “ (SETTINGS) wählen und bestätigen.                          |
| ▲▼ OK | 3 | „ <b>ANRUF TYP</b> “ (DIAL MODE) wählen und bestätigen.                     |
| ▲▼ OK | 4 | „ <b>TON</b> “ (TONE) oder „ <b>IMPULS</b> “ (PULSE) wählen und bestätigen. |

## 4.14 PIN-Nummer einstellen

Bestimmte Funktionen sind nur verfügbar, wenn Sie die PIN-Nummer der Basisstation kennen.



Die PIN-Nummer hat 4 Zeichen. Die voreingestellte PIN-Nummer lautet „0000“. Wenn Sie die PIN-Nummer ändern und eine eigene Geheimnummer einstellen möchten, gehen Sie folgendermaßen vor:

- |   |   |   |
|---|---|---|
| → OK  | 1 | Die Menü-/OK-Taste drücken.                               |
| ▲▼ OK   | 2 | „ <b>BASIS</b> “ (SETTINGS) wählen und bestätigen.        |
| ▲▼ OK   | 3 | „ <b>PIN NUMMER</b> “ (SYSTEM PIN) wählen und bestätigen. |
| 4 <sup>8</sup> 5 <sup>4</sup> 6 <sup>8</sup> OK | 4 | „ <b>ALTE-</b> “ (OLD PIN) eingeben und OK drücken.       |
| 4 <sup>8</sup> 5 <sup>4</sup> 6 <sup>8</sup> OK | 5 | „ <b>NEUE-</b> “ (NEW PIN) eingeben und bestätigen.       |

## 4.15 Basisstation zurücksetzen

Sie können alle Einstellungen der Basisstation zurücksetzen und sämtliche Einträge im Telefonbuch, in der Anrufliste und in der Wahlwiederholungsliste löschen.

So stellen Sie die Voreinstellungen wieder her:

- |   |    |   |   |
|---|----|---|---|
|  | OK | 1 | Die Menü-/OK-Taste drücken.                       |
|  | OK | 2 | „ <b>RUCKSET</b> “ (RESET) wählen und bestätigen. |
|   | OK | 3 | Zur Bestätigung auf OK drücken.                   |
|  | OK | 4 | Die PIN-Nummer eingeben (0000) und bestätigen.    |

### Die Standard-Einstellungen sind:

- |                             |     |
|-----------------------------|-----|
| - Externer Rufton           | 8   |
| - Interner Rufton           | 1   |
| - Ruftonlautstärke          | 3   |
| - Tastenton                 | EIN |
| - Anruf Typ                 | TON |
| - Lautstärke Hörmuschel     | 3   |
| - Lautstärke Freisprechen   | 3   |
| - Datums- und Uhrzeitformat | 24  |



**Wichtig** Alle gespeicherten Daten (Wahlwiederholung, Telefonbuch, Anrufliste, Kurzwahlnummern) werden gelöscht.

## 4.16 Die Anrufliste

Die eingegangenen Anrufe werden einzeln in der Anrufliste (max. 30 Nummern) der Basisstation und der Mobilteile gespeichert.

Die Anzahl der verpassten Anrufe wird durch „**X VERPASST**“ (X MISSED) (X = Anzahl der verpassten Anrufe) und das blinkende **CLIP**-Symbol angezeigt. Drücken Sie kurz die Taste für die Anrufliste , um den letzten Anruf anzuzeigen.



**Wichtig** Das Leistungsmerkmal „Rufnummernanzeige (**CLIP**)“ steht Ihnen nur zur Verfügung, wenn es für Ihren Anschluss freigeschaltet ist. Wenden Sie sich an Ihren Netzanbieter für weitere Informationen.

Im Display erscheinen Telefonnummer und Name des letzten Anrufers. Ist die Telefonnummer länger als 12 Ziffern, können Sie mit

der Taste ► die restlichen Ziffern anzeigen lassen. Ist die Anrufliste leer, meldet das Display „LEER“ (EMPTY).

Datum und Uhrzeit des eingegangenen Anrufs werden oben rechts für jeden Anruf angezeigt.



1 Die Nach-oben- bzw. die Nach-unten-Taste drücken, um die Liste zu durchblättern.

Neben dem **CLIP**-Symbol erscheint die Positionsnummer des Anrufs in der Anrufliste.



2 Die Nach-links- bzw. die Nach-rechts-Taste drücken, um den Namen oder die Nummer anzuzeigen.



### Info

Wird die Nach-oben- oder die Nach-unten-Taste ▲▼ 15 Sekunden lang nicht gedrückt, kehrt das Telefon in den Standby-Modus zurück.

Nach dem Eingang eines Anrufs wird die Nummer des Anrufers noch 5-8 Sekunden nach dem letzten Klingelzeichen im Display angezeigt.

### Eine Nummer aus der Anrufliste anrufen



1 Die Taste für die Anrufliste drücken.



2 Die Nach-oben- bzw. die Nach-unten-Taste drücken, um die Liste zu durchblättern.



3 Den Hörer abnehmen oder die Freisprechtaste drücken, um das Gespräch zu beginnen.

### Eine Nummer aus der Anrufliste im Telefonbuch oder als Kurzwahlnummer unter M1 bis M3 speichern



1 Die Taste für die Anrufliste drücken.



2 Die Nach-oben- bzw. die Nach-unten-Taste drücken, um die Liste zu durchblättern, und bestätigen.

OK



3 „**PB SPEICHERN**“ (SAVE TO PB) oder „**MX SPEICHERN**“ (SAVE TO MX) (MX = M1 bis M3) wählen und bestätigen.

OK



4 Nun können Sie den Namen eingeben oder ändern und dann bestätigen.

OK



OK

- Die Telefonnummer eingeben oder ändern und bestätigen.

### Einen Eintrag oder alle Einträge in der Anrufliste löschen



OK

- Die Taste für die Anrufliste drücken.
- Die Nach-oben- bzw. die Nach-unten-Taste drücken, um die Liste zu durchblättern, und bestätigen.



OK

OK

- „**LOESCHEN**“ (DELETE) oder „**ALLE LOESCH**“ (DELETE ALL) wählen und zweimal bestätigen.



#### Wichtig

Es werden nur die alten Anrufe gelöscht. Die neuen, d.h. die ungelesenen oder nicht beantworteten Anrufe bleiben erhalten.

## 4.17 Intern ein Mobilteil anrufen und einen Anruf an das schnurlose Mobilteil weiterleiten

Sie können einen Anruf von der Basisstation an das Mobilteil weiterleiten oder auch gleichzeitig mit dem externen Teilnehmer und einem zweiten Teilnehmer am schnurlosen Mobilteil sprechen (Konferenzschaltung):



- Die interne Ruftaste 3 Sekunden gedrückt halten, bis ein Signalton ertönt, dann die Taste loslassen. Die Anzeige „**INTERN**“ (INT) erscheint.
- Die Nummer des Mobilteils eingeben. Nachdem die Verbindung mit dem Mobilteil hergestellt wurde, können Sie intern sprechen.
- Legen Sie den Hörer auf, um das Gespräch zum schnurlosen Mobilteil zu übertragen.  
ODER
- Halten Sie die interne Ruftaste 3 Sekunden lang gedrückt, um eine Konferenzschaltung herzustellen.

## 4.18 Mobilteil suchen (Paging-Funktion)

Mit dieser Funktion können Sie Ihr Mobilteil ausfindig machen.



- 1 Die Paging-Taste an der Basisstation drücken.  
Das Mobilteil erzeugt 30 Sekunden lang ein Rufsignal und die rote LED des Mobilteils blinkt.
- 2 Drücken Sie eine beliebige Taste am Mobilteil, um das Klingeln zu beenden.

## 4.19 Die R-Taste (Flash)

Drücken Sie die Flash-Taste der Basisstation (Taste 22 in Abbildung 3F auf Seite 14), um spezielle Dienste Ihres externen Anschlusses zu nutzen, z. B. „Anklopfen“ (vorausgesetzt, Ihr Netzbetreiber bietet diesen Dienst an), oder um einen Anruf weiterzuleiten, wenn Sie ein Telefonsystem verwenden. Die Flashtaste **R** unterbricht kurzzeitig Ihre Verbindung. Sie können diese Unterbrechung auf 100 ms oder 300 ms einstellen. Wenn Ihr System eine andere Flashzeit benötigt, können Sie sie ändern.



- |    |   |
|----|---|
| OK | 1 Die Menü-/OK-Taste drücken.   |
| OK | 2 „ <b>BASIS</b> “ (SETTINGS) wählen und bestätigen.                              |
| OK | 3 „ <b>FLASH</b> “ (RECALL) wählen und bestätigen.                                |
| OK | 4 Nun „ <b>LANGE</b> “ (LONG) oder „ <b>KURZ</b> “ (SHORT) wählen und bestätigen. |

## 5 Verwendung des Mobilteils



### Info

Dieser Abschnitt beschreibt nur die Funktionsweise des schnurlosen Mobilteils! Informationen zur Verwendung der Basisstation finden Sie unter „4 Bedienung des Telefons“.

### 5.1 Sprache ändern



OK



OK



OK

ESC

- 1 Die Menü/OK-Taste drücken.
- 2 „**MOBILTEIL**“ (HANDSET) wählen und bestätigen.
- 3 „**SPRACHE**“ (LANGUAGE) wählen und bestätigen.
- 4 Wählen Sie die gewünschte Sprache aus, und bestätigen Sie die Auswahl.
- 5 Drücken Sie die Esc-Taste, um in den Standby-Modus zurückzukehren.

### 5.2 Abgehende Anrufe

#### Einen Anruf tätigen



- 1 Drücken Sie die Anruftaste.
- 2 Die Telefonnummer eingeben.
- 3 Drücken Sie die Auflegen-Taste, um das Gespräch zu beenden.

#### Wahlvorbereitung



- 1 Die Telefonnummer eingeben.  
Sie können eine falsche Nummer mit der Stummschalttaste korrigieren.  
Wenn Sie 10 Sekunden lang keine Taste drücken, verschwindet die Nummer, und das Mobilteil kehrt in den Standby-Modus zurück.
- 2 Drücken Sie die Anruftaste.  
Die Telefonnummer wird automatisch gewählt.
- 3 Drücken Sie die Auflegen-Taste, um das Gespräch zu beenden.

## Die letzte Telefonnummer erneut wählen



- 1 Drücken Sie die Anruftaste.
- 2 Drücken Sie die Wahlwiederholungstaste.  
Die letzte Telefonnummer wird automatisch gewählt.
- 3 Drücken Sie die Auflegen-Taste, um das Gespräch zu beenden.

## Eine der letzten 3 gewählten Nummern erneut wählen



- 1 Die Wahlwiederholungstaste drücken.  
Die zuletzt gewählte Nummer erscheint im Display.  
Wenn Sie eine der letzten 3 gewählten Nummern erneut wählen möchten, die Wahlwiederholungstaste mehrmals drücken, bis die gewünschte Nummer im Display erscheint.
- 2 Drücken Sie die Anruftaste.  
Die Telefonnummer wird automatisch gewählt.
- 3 Drücken Sie die Auflegen-Taste, um das Gespräch zu beenden.

## 5.3 Ankommende Anrufe

Bei einem ankommenden Anruf klingeln das Mobilteil und die Basisstation, und die LED „Visuelles Anrufsignal“ (siehe Punkt 14 in Abbildung 3E und Punkt 27 in Abbildung 3F) an das Mobilteil und der Basisstation blinken.



- 1 Drücken Sie die Gespräch-annehmen-Taste, um das Gespräch zu beginnen.
- 2 Drücken Sie die Auflegen-Taste, um das Gespräch zu beenden.

## 5.4 Freisprechmodus ein-/ausschalten

Mit dieser Funktion kann man einen Anruf annehmen, ohne das Mobilteil festhalten zu müssen, oder wenn bereits ein Gespräch auf dem Mobilteil geführt wird.

Während des Gesprächs:



1 Die Freisprechtaste drücken, um die Funktion zu aktivieren.



2 Erneut die Freisprechtaste drücken, um das Gespräch wieder zum Mobilteil zu schalten.



### Wichtig

Wenn Sie die Freisprechfunktion längere Zeit nutzen, entladen sich die Akkus schneller!

## 5.5 Stummschaltung

Das Mikrofon kann während eines Gesprächs stummgeschaltet werden, sodass Sie sprechen können, ohne von der Person am anderen Ende der Leitung gehört zu werden.



1 Stummschalttaste drücken.

Das Mikrofon ist stummgeschaltet und „**MIKROFON AUS**“ (MUTED) wird angezeigt.



2 Die Stummschalttaste noch einmal drücken, um das Mikrofon wieder zu aktivieren.

## 5.6 Einstellen der Hörmuschel-/Freisprechlautstärke

Während eines Gesprächs:



Die Nach-unten-Taste drücken.

Sie können die Lautstärke auf die Stufen 1 bis 5 einstellen.

## 5.7 Die R-Taste (Flash)

R → OK

Drücken Sie die Flash-Taste (Taste 12 in Abbildung 3E „Schnurloses Mobilteil“ auf Seite 13), um spezielle Dienste Ihres externen Anschlusses zu nutzen, z. B. „Anklopfen“ (vorausgesetzt, Ihr Netzbetreiber bietet diesen Dienst an), oder um einen Anruf weiterzuleiten, wenn Sie ein Telefonsystem verwenden. Die Flashtaste **R** unterbricht kurzzeitig Ihre Verbindung. Sie können diese Unterbrechung auf 100 ms oder 300 ms einstellen. Zum Einstellen einer anderen Flashzeit siehe „4.19 Die R-Taste (Flash)“.

## 5.8 Rufton auswählen und Lautstärke einstellen

### Ruftonmelodie des Mobilteils für interne/externe Anrufe



- |       |   |   |
|-------|---|---|
| → OK  | 1 | Die Menü/OK-Taste drücken.  |
| ▲▼ OK | 2 | „ <b>MOBILTEIL</b> “ (HANDSET) wählen und bestätigen.                                 |
| ▲▼ OK | 3 | „ <b>RUFTON</b> “ (RING TONE) wählen und bestätigen.                                  |
| ▲▼ OK | 4 | „ <b>INTERN</b> “ (INTERNAL) oder „ <b>EXTERN</b> “ (EXTERNAL) wählen und bestätigen. |
| ▲▼ OK | 5 | Nun eine Ruftonmelodie (1 bis 9) auswählen und bestätigen.                            |

### Ruftonlautstärke des Mobilteils

- |       |   |   |
|-------|---|---|
| → OK  | 1 | Die Menü/OK-Taste drücken.                                  |
| ▲▼ OK | 2 | „ <b>MOBILTEIL</b> “ (HANDSET) wählen und bestätigen.       |
| ▲▼ OK | 3 | „ <b>RUFTON</b> “ (RING TONE) wählen und bestätigen.        |
| ▲▼ OK | 4 | „ <b>LAUTSTARKE</b> “ (VOLUME) wählen und bestätigen.       |
| ▲▼ OK | 5 | Die gewünschte Lautstärke (Aus, 1-5) wählen und bestätigen. |



### Wichtig

Sie können die Ruftonlautstärke jedes einzelnen Mobilteils EIN oder AUS stellen, indem Sie einfach die Taste Rufton EIN/AUS  im Standby-Modus gedrückt halten. Das Symbol  erscheint im Display, und die Rufton ist ausgeschaltet.

## 5.9 Tastatursperre

Wenn die Tastatursperre aktiviert ist, haben die Tasten im Standby-Modus keine Funktion (mit Ausnahme der Tastatursperrtaste).



1 Halten Sie die Tastatursperrtaste gedrückt.

Das Symbol erscheint im Display.



2 Die Tastatursperrtaste erneut gedrückt halten, um die Tastatursperre zu deaktivieren.



Wenn die Tastatursperre aktiviert ist, können Sie trotzdem ankommende Anrufe annehmen, in dem Sie die Gespräch-annehmen-Taste drücken. Die Tastatur funktioniert während des Gesprächs wie gewohnt. Die Tastatursperre wird nach dem Gespräch erneut aktiviert.

## 5.10 Mobilteil-Name

Sie können den Namen, der auf dem Display angezeigt wird, ändern (max. 12 Zeichen), wenn kein Gespräch geführt wird:



4 5 6

OK

ESC

1 Die Menü/OK-Taste drücken.

2 „**MOBILTEIL**“ (HANDSET) wählen und bestätigen.

3 „**MOBILT NAME**“ (HANDSET NAME) wählen und bestätigen.

4 Den vorherigen Namen mit der Stummschalttaste löschen und einen neuen Namen eingeben.

5 Zur Bestätigung drücken.

6 Drücken Sie die Esc-Taste, um in den Standby-Modus zurückzukehren.

## 5.11 Tastenton ein-/ausschalten



OK

ESC

1 Die Menü/OK-Taste drücken.

2 „**MOBILTEIL**“ (HANDSET) wählen und bestätigen.

3 „**TASTENTON**“ (KEYPAD BEEP) wählen und bestätigen.

4 Wählen Sie nun „**EIN**“ (ON) oder „**AUS**“ (OFF).



5 Zur Bestätigung drücken.

6 Drücken Sie die Esc-Taste, um in den Standby-Modus zurückzukehren.







## 5.12 Telefonbuch

Sie können 50 Einträge im Telefonbuch speichern. Namen können bis zu 16 Zeichen und Telefonnummern bis zu 24 Ziffern lang sein.









### Einen Telefonbucheintrag hinzufügen

- |   |    |  |
|---|----|--|
|  |    | <b>1</b> Die Telefonbuch-Taste drücken.                        |
| OK  | OK | <b>2</b> Drücken Sie zweimal die OK-Taste.                     |
|  | OK | <b>3</b> Den Namen eingeben und bestätigen.                    |
|  | OK | <b>4</b> Die gewünschte Telefonnummer eingeben und bestätigen. |
- Nun ertönt ein Bestätigungston.







### Eine Nummer aus Telefonbuch wählen

- |   |   |   |
|---|---|---|
|    |   | <b>1</b> Die Telefonbuch-Taste drücken.   |
|    |  | <b>2</b> Zum gewünschten Namen blättern oder die Anfangsbuchstaben des Namens eingeben. |
|   |   | <b>3</b> Die Telefonbuch-Taste drücken, um die Telefonnummer anzuzeigen.                |
|  |   | <b>4</b> Drücken Sie nun die Anruftaste.  |
- Die Telefonnummer wird automatisch gewählt.
- |   |  |  |
|---|--|--|
|  |  | <b>5</b> Drücken Sie die Auflegen-Taste, um das Gespräch zu beenden. |
|---|--|--|

### Einen Telefonbucheintrag bearbeiten

- |  |   |   |
|--|---|---|
|     |   | <b>1</b> Die Telefonbuch-Taste drücken.   |
|     |  | <b>2</b> Zum gewünschten Namen blättern oder die Anfangsbuchstaben des Namens eingeben. |
|     |   | <b>3</b> Die Telefonbuch-Taste drücken, um die Telefonnummer anzuzeigen.                |
|  OK |   | <b>4</b> Die Menü/OK-Taste drücken.   |
|  OK |   | <b>5</b> „ <b>BEARB</b> “ (EDIT ENTRY) wählen und bestätigen.                           |
|  OK |   | <b>6</b> Den Namen eingeben und bestätigen.   |
|  OK |   | <b>7</b> Die Telefonnummer eingeben oder ändern und bestätigen.                         |

## Einen oder alle Einträge im Telefonbuch löschen

- |  |   |
|--|---|
|     | <b>1</b> Die Telefonbuch-Taste drücken.   |
|     | <b>2</b> Zum gewünschten Namen blättern oder die Anfangsbuchstaben des Namens eingeben.                             |
|     | <b>3</b> Die Telefonbuch-Taste drücken, um die Telefonnummer anzuzeigen.  |
|  OK | <b>4</b> Die Menü/OK-Taste drücken.   |
|     | <b>5</b> „ <b>LOESCHEN</b> “ (DELETE ENTRY) wählen, um den aktuellen Telefonbucheintrag zu löschen, und bestätigen. |
| OK   | ODER  |
|     | <b>6</b> „ <b>ALLE LOESCH</b> “ (DELETE ALL) wählen, um alle Telefonbucheinträge zu löschen, und bestätigen.        |
| OK   |   |
| OK    ESC  | <b>7</b> Nochmals bestätigen oder zum Überspringen Esc-Taste drücken.   |

### 5.13 Anruferkennung (CLIP)

Das Cocoon 8410 zeigt die Telefonnummer ankommender Anrufe an. Diese Funktion kann nur benutzt werden, wenn Sie sich für diesen Dienst bei Ihrem Netzanbieter angemeldet haben. Weitere Informationen erhalten Sie von Ihrem Netzanbieter.

Wenn Sie einen Anruf erhalten, wird die Telefonnummer in einer Anrufliste gespeichert. Diese Liste kann bis zu 30 Telefonnummern (jede mit maximal 23 Ziffern) enthalten.



Wenn die Telefonnummer aus mehr als 12 Ziffern besteht, können Sie im Display nach rechts gehen, um die restlichen Ziffern zu sehen.

### Neue Anrufe



Wenn ein neuer Anruf in der Anrufliste ist, blinkt das Symbol für neue Nummer im Display.

### Anrufliste aufrufen



**1** Die Taste für die Anrufliste drücken.

Der zuletzt empfangene Anruf wird angezeigt. Ist die Anrufliste leer, meldet das Display „**LEER**“ (EMPTY).



**2** Auf die Telefonbuch-Taste drücken, um die Nummer zu überspringen.



**3** Auf die Telefonbuchtaste drücken, um Datum und Uhrzeit zu überspringen.



**4** Die Nach-oben- bzw. die Nach-unten-Taste drücken, um die Liste zu durchblättern.

ESC

**5** Drücken Sie die Esc-Taste, um die Anrufliste zu verlassen.

### Eine Nummer aus der Anrufliste anrufen



**1** Die Taste für die Anrufliste drücken.



**2** Durchsuchen Sie die Anrufliste, bis die gewünschte Telefonnummer angezeigt wird.



**3** Drücken Sie die Anruftaste, um das Gespräch zu beginnen.

Die Telefonnummer wird automatisch gewählt.



**4** Drücken Sie die Auflegen-Taste, um das Gespräch zu beenden.

### Eine Nummer aus der Anrufliste löschen



**1** Die Taste für die Anrufliste drücken.



**2** Durchsuchen Sie die Anrufliste, bis die gewünschte Telefonnummer angezeigt wird.



**3** Die Menü/OK-Taste drücken.



**4** „**LOESCHEN**“ (DELETE) wählen, um die aktuelle Telefonnummer zu löschen, und bestätigen.  
ODER



**5** „**ALLE LOESCH**“ (DELETE ALL) wählen, um alle Telefonbucheinträge zu löschen, und bestätigen.

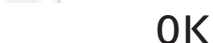

OK



OK

**6** Zur Bestätigung drücken oder die Esc-Taste drücken, um zurückzukehren.

### Eine Nummer aus der Anrufliste als Kurzwahlnummer speichern





**1** Die Taste für die Anrufliste drücken.



**2** Durchsuchen Sie die Anrufliste, bis die gewünschte Telefonnummer angezeigt wird.







**3** Die Menü/OK-Taste drücken.

- |   |  |
|---|--|
| <br>OK | <b>4</b> „ <b>PB SPEICHERN</b> “ (SAVE TO PB) wählen und bestätigen. |
| <br>OK | <b>5</b> Einen Namen ändern oder hinzufügen und dann bestätigen.     |
| <br>OK | <b>6</b> Die Telefonnummer ändern und bestätigen.                    |

## 5.14 Mobilteil auf die Standard-Einstellungen zurücksetzen



Hierdurch werden alle Änderungen gelöscht und alle Voreinstellungen wiederhergestellt (Ruftonlautstärke, Ruftonmelodie, usw.). Außerdem werden dadurch die Anrufliste, die Wahlwiederholungsliste und das Telefonbuch gelöscht!

- |   |   |
|---|---|
| <br>OK | <b>1</b> Die Menü/OK-Taste drücken.   |
| <br>OK | <b>2</b> „ <b>MOBILTEIL</b> “ (HANDSET) wählen und bestätigen.                    |
| <br>OK | <b>3</b> „ <b>RESET</b> “ (RESET) wählen und zweimal bestätigen.                  |
| OK  | <b>4</b> Geben Sie die PIN-Nummer der Basisstation ein (voreingestellt ist 0000). |
| <br>OK | <b>5</b> Das Gerät kehrt in den Standby-Modus zurück.                             |

### Die Standard-Einstellungen sind:

- |                         |          |
|-------------------------|----------|
| - Name des Mobilteils   | HANDSET  |
| - Lautstärke Hörmuschel | Stufe 3  |
| - Ruftonlautstärke      | Stufe 3  |
| - Externer Rufton       | Rufton 8 |
| - Interner Rufton       | Rufton 1 |
| - Tastenton             | Ein      |

## 5.15 Sprachspeicheranzeige

Diese Anzeige funktioniert nur, wenn Sie den Sprachspeicherdienst oder Telefonnachrichtendienst freigeschaltet haben und Ihr Telefondiensteanbieter diese Information zusammen mit der Rufnummernanzeige übermittelt! Wenn Sie eine neue Nachricht in Ihre Sprachspeicherbox erhalten, erscheint das -Symbol im Display. Wenn Sie Ihre Nachricht angehört haben, verschwindet das  Symbol.

## 6 Ein Mobilteil an- oder abmelden

### 6.1 Ein Mobilteil anmelden

Sie können bis zu 5 Mobilteile an einer Basisstation anmelden. Jedes Mobilteil ist bei Lieferung bereits an der Basisstation angemeldet.

Sie müssen das Mobilteil nur anmelden, wenn:

- das Mobilteil zuvor von dieser Basisstation abgemeldet wurde (z. B. zur erneuten Initialisierung).
- Sie ein anderes Mobilteil an der Basisstation anmelden möchten.

Die folgende Beschreibung gilt nur für Cocoon 8410-Mobilteile und Basisstationen.



- 1 Halten Sie die Paging-Taste an der Basisstation für 10 Sekunden gedrückt.

Nun wird „**ANMELDEN**“ (REGISTER) auf dem Display der Basisstation angezeigt. Dies bedeutet, dass sich die Basisstation im Anmeldemodus befindet. Das Mobilteil kann nun folgendermaßen angemeldet werden:



- 2 Drücken Sie die Menü/OK-Taste am Mobilteil.



- 3 „**MT ANMELDEN**“ (REGISTER) wählen und bestätigen.



- 4 Geben Sie die Nummer der Basisstation (1-4) ein, bei der Sie das Mobilteil anmelden möchten.

- 5 Das Gerät sucht die Basisstation. Wenn es sie gefunden hat, werden Sie aufgefordert, die (vierstellige) PIN-Nummer einzugeben.



- 6 Geben Sie die PIN-Nummer der Basisstation ein (voreingestellt ist 0000). Ist die PIN-Nummer falsch, sucht das Mobilteil erneut nach der Basisstation.

Nachdem das Mobilteil angemeldet wurde, erscheinen der Name des Mobilteils und seine Nummer auf dem Display.







#### Info





Zum Ändern der PIN-Nummer der Basisstation siehe „4.14 PIN-Nummer einstellen“.

## 6.2 Ein Mobilteil abmelden

Mobilteile können von einer Basisstation abgemeldet werden, um ein anderes Mobilteil anzumelden.

- |  |   |
|--|---|
|  OK | 1 Die Menü/OK-Taste drücken.  |
|  OK | 2 „ <b>MT ABMELDEN</b> “ (REMOVE HS) wählen und bestätigen.   |
|  OK | 3 Geben Sie die PIN-Nummer der Basisstation ein (voreingestellt ist 0000).                            |
|  OK | 4 Geben Sie die interne Nummer des Mobilteils ein, das Sie abmelden möchten(1-5), und bestätigen Sie. |
- Nachdem das Mobilteil erfolgreich abgemeldet wurde, kehrt es in den Standby-Zustand zurück. Andernfalls werden Sie aufgefordert, die Mobilteil-Nummer erneut einzugeben.

## 6.3 Ein Mobilteil von der Basisstation über das Mobilteil abmelden

- |  |  |
|--|--|
|  OK | 1 Die Menü/OK-Taste drücken.   |
|  OK | 2 „ <b>MT ABMELDEN</b> “ (DE_REGISTER) wählen und bestätigen.  |
|  OK | 3 Geben Sie die PIN-Nummer der Basisstation ein (voreingestellt ist 0000).                             |
|  OK | 4 Geben Sie die interne Nummer des Mobilteils ein, das Sie abmelden möchten (1-5), und bestätigen Sie. |
- Nachdem das Mobilteil erfolgreich abgemeldet wurde, kehrt es in den Standby-Zustand zurück. Andernfalls werden Sie aufgefordert, die Mobilteil-Nummer erneut einzugeben.



### Wichtig

Mobilteile können nur abgemeldet werden, wenn sie nicht im Gebrauch sind.

## 6.4 Auswahl einer Basisstation

Wenn Ihr Mobilteil an mehreren Basisstationen (max. 4) angemeldet ist, müssen Sie eine von diesen Basisstationen auswählen, da das Mobilteil zu einem Zeitpunkt immer nur mit einer Basisstation kommuniziert. Es gibt zwei Möglichkeiten:

### Automatische Auswahl

Wenn Sie das Mobilteil auf automatische Auswahl einstellen, sucht sich das Mobilteil automatisch die nächste Basisstation im Standby-Modus.

- |       |   |  |
|-------|---|--|
| → OK  | 1 | Die Menü/OK-Taste drücken.                                 |
| ▲▼ OK | 2 | „ <b>MOBILTEIL</b> “ (HANDSET) wählen und bestätigen.      |
| ▲▼ OK | 3 | „ <b>BASIS AUSW</b> “ (SELECT BASE) wählen und bestätigen. |
| ▲▼ OK | 4 | „ <b>AUTOMATISCH</b> “ (AUTOMATIC) wählen und bestätigen.  |



### Info

Wenn Sie die Basisstation automatisch auswählen lassen und das Mobilteil außer Reichweite der derzeitigen Basisstation gelangt, sucht das Mobilteil nur nach der stärksten Basisstation im Standby-Modus (nicht während eines Gesprächs).

### Manuelle Auswahl

Wenn Sie das Mobilteil auf manuelle Auswahl einstellen, sucht das Mobilteil nur nach der von Ihnen eingestellten Basisstation.

- |       |   |  |
|-------|---|--|
| → OK  | 1 | Die Menü/OK-Taste drücken.                                 |
| ▲▼ OK | 2 | „ <b>MOBILTEIL</b> “ (HANDSET) wählen und bestätigen.      |
| ▲▼ OK | 3 | „ <b>BASIS AUSW</b> “ (SELECT BASE) wählen und bestätigen. |
| ▲▼ OK | 4 | „ <b>MANUELL</b> “ (MANUAL) wählen und bestätigen.         |
| ▲▼ OK | 5 | Wählen Sie die Basisstation und bestätigen.                |



### Wichtig

Damit Sie eine Basisstation auswählen können, muss das Mobilteil an der betreffenden Basisstation angemeldet sein.

## 7 Anrufweiterleitung und interne Anrufe

### 7.1 Anrufweiterleitung und Konferenzschaltung während eines externen Gesprächs

INT



- 1 Drücken Sie während eines externen Gesprächs die **INT**-Taste und anschließend die Nummer des Mobilteils (1-5, für die Basisstation „0“ wählen).

Das andere Mobilteil klingelt.

Wenn die Verbindung mit dem anderen Mobilteil hergestellt wurde, können Sie intern sprechen.

Wenn Sie auflegen, wird das externe Gespräch an das andere Mobilteil weitergeleitet.

INT

- 2 Halten Sie die **INT**-Taste 3 Sekunden lang gedrückt. Jetzt können Sie mit dem zweiten Mobilteil und der externen Verbindung gleichzeitig sprechen (Konferenzschaltung).

INT



- 3 Drücken Sie die **INT**-Taste erneut, um zum externen Anruf zurückzuschalten.
- 4 Drücken Sie die Auflegen-Taste, um das Gespräch zu beenden.

### 7.2 Interner Anruf (Haustelefon-Funktion)



**Info**

Sie können ein Gespräch zwischen der Basisstation und dem schnurlosen Mobilteil führen.

Die Basisstation hat die interne Nummer „0“.

INT



- 1 Drücken Sie im Standby-Modus die **INT**-Taste und anschließend die Nummer des Mobilteils (1-5, für die Basisstation „0“ wählen).

Nun klingelt das angerufene Mobilteil bzw. die Basisstation.



- 2 Drücken Sie die Anruftaste, oder nehmen Sie den Hörer der Basisstation ab.

Jetzt können Sie intern sprechen.

## 8 Abkürzungen und Fachbegriffe

### **CLIP**

Calling Line Identification Presentation: Übertragung der Rufnummer des Anrufers und Anzeige am Display des Angerufenen.

### **DECT**

Digital Enhanced Cordless Telecommunication: Europäischer Telekommunikationsstandard für digitale, „schnurlose“ Telefone.

### **ECO Mode**

Economic Mode: im Bereich der DECT-Telefonie strahlungsarme Betriebsweise.

### **Flash-Taste**

Bewirkt eine kurze Leitungsunterbrechung, womit Leistungsmerkmale wie Makeln oder Weiterleitungen aktiviert werden. Im Falle von Telefonanlagen wird die Flash- oder **R**-Taste für interne Rückfragen verwendet.

### **GAP**

Generic Access Profile: Schnittstelle zwischen Basisstation und Mobilteil, die die drahtlose Verbindung ermöglicht.

### **INT**

Interner Teilnehmer. Weiteres Mobilteil oder Nebenstelle innerhalb einer Telefonanlage.

### **IWV**

Impulswahlverfahren: veraltetes, analoges Wahlverfahren („klackernde“ Wählgeräusche).

### **LCD**

Liquid Crystal Display: Flüssigkristallanzeige.

### **LED**

Light Emitting Diode: Leuchtdiode.

### **MFV**

Mehrfrequenzwahlverfahren: modernes, digitales Wahlverfahren.

### **PIN**

Personal Identification Number.

### **R-Taste**

Rückfrage-Taste (siehe Flash-Taste).

### **Standby**

„Ruhezustand“ eines Gerätes, ohne völlig ausgeschaltet zu sein.

**Twin**

„Zwilling“; Bezeichnung für eine Geräteeinheit mit zwei identischen Geräten, z. B. zwei Mobilteilen.

**9 Problembeseitigung**

<b>Problem</b>	<b>Mögliche Ursache</b>	<b>Lösung</b>
Kein Display.	Akkus sind nicht geladen.	Prüfen, ob beide Akkus korrekt eingelegt wurden.
		Akkus laden.
Kein Ton.	Das Telefonkabel ist nicht korrekt angeschlossen.	Telefonkabelanschluss überprüfen.
	Die Leitung ist von einem anderen Mobilteil besetzt.	Warten, bis das andere Mobilteil aufgelegt.
Der Anrufer ist zu leise.		Regeln Sie die Lautstärke während des Gesprächs mit der Lautstärketaste.
Der Rufton des Mobilteils ist zu leise.		Ruftonlautstärke einstellen.
Eine Nummer kann nicht gewählt werden.	Das Wahlverfahren ist falsch eingestellt.	Siehe „4.13 Wahlverfahren einstellen“, um das richtige Wahlverfahren einzustellen.
Das $\nabla$ -Symbol blinkt.	Mobilteil außer Reichweite.	Mobilteil in die Reichweite der Basisstation bringen.
	Die Basisstation hat keinen Strom.	Netzadapter und kabel prüfen.

Problem	Mögliche Ursache	Lösung
	Das Mobilteil ist nicht an der Basisstation angemeldet.	Das Mobilteil an der Basisstation anmelden.
Basisstation oder Mobilteil klingeln nicht.	Die Ruftonlautstärke ist ausgeschaltet oder zu leise.	Ruftonlautstärke einstellen.
Ein Anruf kann nicht an einen Nebenanschluss weitergeleitet werden.	Die Flashzeit ist zu kurz.	Das Gerät auf lange Flashzeit einstellen.
Das Telefon reagiert nicht, wenn Tasten gedrückt werden.	Softwarefehler.	Akkus herausnehmen und wieder einsetzen.
„ <b>LTG BELEGT</b> “ (LINE IN USE)	Die Leitung ist von einem anderen Mobilteil besetzt.	Warten Sie, bis das andere Mobilteil auflegt.

Keine Veränderungen oder Reparaturen am Gerät vornehmen. Lassen Sie Reparaturen am Gerät oder am Kabel nur von einer Fachkraft des Service-Zentrums durchführen. Durch unsachgemäße Reparaturen können erhebliche Gefahren für den Benutzer entstehen.

## 10 Servicemaßnahmen

### 10.1 Wartung

Das Gerät ist wartungsfrei. Prüfen Sie gelegentlich den Zustand der Akkus und tauschen Sie diese bei nachlassender Leistung oder beginnender Undichtigkeit gegen gleichartige neue Akkus aus.



#### **Warnung Verätzungsgefahr!**

Zur Entnahme ausgelaufener Akkus  
Schutzhandschuhe tragen.

Falls das Gerät mit Flüssigkeit in Berührung gekommen ist, entnehmen Sie sofort die Akkus bzw. trennen es von der Stromversorgung (Basisstation) und trocknen das Gerät sorgfältig. Nach 2-3 Tagen Trocknungszeit Funktion prüfen. Bei Defekt an Service-Zentrum einschicken.

## 10.2 Reinigung



**Warnung** Gefahr eines Stromschlags oder Kurzschlusses durch Kontakt mit elektrisch leitenden Komponenten. Verhindern Sie, dass Flüssigkeit in das Gerät gelangt. Andernfalls sofort das Netzadaptor aus der Steckdose und den Stecker des Telefonkabels aus der Wandsteckdose ziehen bzw. Akkus entnehmen. Ebenso bei Beschädigung des Gerätes, des Kabels oder des Steckernetzteils: Direkten Kontakt sowie mit Flüssigkeit meiden und Gerät sofort vom 230V-Stromnetz trennen.

Reinigen Sie das Telefon mit einem mit lauwarmem Wasser leicht angefeuchteten Lappen oder einem antistatischen Tuch. Verwenden Sie niemals Reinigungs- oder Scheuermittel.

## 10.3 Außerbetriebnahme, Lagerung

Wenn Sie das Gerät vorübergehend außer Betrieb nehmen, ziehen Sie das Telefonkabel aus der Wandsteckdose sowie aus der Telefonbuchse der Basisstation. Ziehen Sie die Netzadaptor der Basisstation sowie der Mobilteile aus den 230 V-Steckdosen. Entnehmen Sie die Akkus der Mobilteile. Bei längerer Außerbetriebnahme ersetzen Sie die Akkus bei Wiederinbetriebnahme durch gleichartige neue Akkus. Lagern Sie die Geräte und die Akkus an einem nicht zu warmen, trockenen Ort.

## 10.4 Entsorgung (Umweltschutz)



Am Ende der Lebensdauer des Gerätes darf dieses sowie auch die Akkus nicht im normalen Hausmüll entsorgt werden. Das nebenstehende Symbol am Produkt und/oder auf der Verpackung zeigt dies an. Bringen Sie das Gerät zu einer Sammelstelle zur Aufbereitung elektrischer und elektronischer Geräte. Einige der Materialien des Produkts können dort wiederverwendet werden. Mit der

Wiederverwertung einiger Teile oder Rohmaterialien aus gebrauchten Produkten leisten Sie einen wichtigen Beitrag zum Umweltschutz. Entsorgen Sie auch die Verpackungsmaterialien umweltgerecht. Wenden Sie sich an Ihre örtlichen Behörden, wenn Sie weitere Informationen über Sammelstellen in Ihrer Umgebung benötigen.

## 11 Technische Daten

Standard	<b>DECT (Digital Enhanced Cordless Telecommunications)</b> <b>GAP (Generic Access Profile)</b>
Frequenzbereich	1.880 MHz bis 1.900 MHz
Emissionsleistung	10 mW (durchschnittliche Leistung pro Kanal)
Reichweite	Bis zu 300 m im Freien - bis zu 50 m in Gebäuden
Akkus des Mobilteils:	2 x 1,2 V, 450 mAh AAA-Typ, wiederaufladbarer NiMH-Akku
Stromversorgung der Basisstation	Eingang: 100~240 V AC/50-60 Hz Ausgang: 6 V DC/500 mA
Stromversorgung des Ladegeräts	Eingang: 100~240 V AC/50-60 Hz Ausgang: 7 V DC/420 mA
Mobilteil-Standby-Zeit	100 Stunden im Standby-Modus
Mobilteil-Sprechzeit	10 Stunden
Ladezeit:	16 Stunden
Zulässige Betriebstemperaturen	+5 °C bis + 45 °C
Zulässige relative Luftfeuchtigkeit	25 bis 85 %
Wählmodus	Impuls- und Tonwahlverfahren (DTMF)
Flashzeit	100 oder 300 ms
Nummernspeicher des Mobilteils	50 Telefonbucheinträge mit bis zu 24 Ziffern und 16 Buchstaben
Nummernspeicher der Basisstation	3 direkte Kurzwahlnummern (M1-M3) mit bis zu 24 Ziffern 50 Telefonbucheinträge mit bis zu 24 Ziffern und 16 Buchstaben
Abmessungen Basisstation/ Ladestation/ Mobilteil	200 mm x 80 mm x 182 mm/ 100 mm x 103 mm x 60 mm/ 182 mm x 28 mm x 55 mm
Gewicht Basisstation/ Ladestation/Mobilteil	763 g mit Netzadapter / 145 g mit Netzadapter / 151 g mit Akkus
Maximaler Stromverbrauch	Basisstation mit Hörer: 2,0 W Ladegerät mit Mobilteil: 1,3 W

## 12 Garantie

### 12.1 Garantiezeit

Die Geräte haben eine Garantiezeit von 36 Monaten. Die Garantiezeit beginnt an dem Tag, an dem das neue Gerät gekauft wird. Die Garantie gilt nicht für normale Batterien oder Akkus (Typen AA/AAA). Verbrauchsmaterialien und Schäden, die unbedeutende Auswirkungen auf den Betrieb oder den Wert des Geräts haben, sind nicht abgedeckt.

Der Garantieanspruch muss durch Vorlage des Originalkaufbelegs oder einer Kopie des Kaufbelegs nachgewiesen werden, aus dem bzw. der das Kaufdatum und das Gerätemodell ersichtlich sind.

### 12.2 Garantieabwicklung

Senden Sie das fehlerhafte Gerät mit dem gültigen Kaufbeleg und einer ausgefüllten Service-Karte an ein autorisiertes Service-Zentrum. Tritt ein Gerätefehler innerhalb der Garantiezeit auf, übernimmt das Service-Zentrum unentgeltlich die Reparatur jedes durch einen Material- oder Herstellungsfehler aufgetretenen Defekts mittels Reparatur oder Austausch des fehlerhaften Geräts oder von Teilen des fehlerhaften Geräts. Im Falle eines Austauschs können die Farbe und das Modell von dem ursprünglich erworbenen Gerät abweichen. Das ursprüngliche Kaufdatum legt den Beginn der Garantiezeit fest. Die Garantiezeit verlängert sich nicht, wenn das Gerät durch das zuständige Service-Zentrum ausgetauscht oder repariert wird.

### 12.3 Garantieausschlüsse

Schäden oder Defekte, die durch unsachgemäße Handhabung oder unsachgemäßen Betrieb verursacht werden, sowie Defekte, die durch die Verwendung von Nicht-Originalteilen oder -zubehör entstehen, fallen nicht unter die Garantie.

Die Garantie deckt weder Schäden durch äußere Einflüsse, wie Blitzschlag, Wasser und Feuer, noch Transportschäden ab.

Wenn die Seriennummer des Geräts verändert, entfernt oder unleserlich gemacht wurde, kann kein Garantieanspruch geltend gemacht werden.

Alle Garantieansprüche erlöschen, wenn das Gerät vom Käufer repariert, verändert oder umgebaut wurde.

Dieses Gerät darf nur mit Akkus betrieben werden. Falls Sie die ursprünglich im Lieferumfang enthaltenen Akkus ersetzen möchten, prüfen Sie bitte, ob sich die neuen Akkus eignen und wiederaufladbar sind. Sie dürfen in den Mobilteilen unter KEINEN Umständen Alkalibatterien verwenden.

Wenn Sie Alkalibatterien verwenden und das Mobilteil in die Ladestation setzen, erwärmen sich die Batterien und explodieren möglicherweise. Ein dadurch verursachter Defekt wird durch den Hersteller nicht entschädigt, und das auf diese Weise beschädigte Gerät fällt nicht unter die Garantie. Alle Reparaturen werden Ihnen in Rechnung gestellt.

### **13 Kundendienstadresse und Support**

Siehe separates Dokument (Kundendienstadresse und Support-Telefonnummern) oder [www.ucom.be](http://www.ucom.be).

### **14 Konformität und Hersteller**

Topcom Europe Nv.  
Grauwmeer 17  
3001 Heverlee  
Belgien

**15 Index**

<b>A</b>		<b>R</b>	
Abgehende Anrufe	19, 29	Ruftonlautstärke	24
Akkus	12	Ruftonlautstärke des Mobilteils	32
Allgemeines	5	Ruftonmelodie	23
Anruf tätigen	29	<b>S</b>	
Anruferkennung	35	Sicherheitshinweise	7
Anrufliste	25, 35	Signalworte	6
<b>B</b>		Standard-Einstellungen	25, 37
Basisstation	15	Stummschaltung	20, 31
Bedienung	18	Symbole	6
Bestimmungsgemäße Verwendung	6	<b>T</b>	
<b>D</b>		Tastatursperre	33
Datum	18	Tasten verwenden	17
Display-Sprache	18	Telefonbuch	21, 34
<b>E</b>		Tonwahlverfahren	24
ECO	10	<b>U</b>	
ECO mode	10	Uhrzeit	18
Ein Mobilteil an- oder abmelden	38	Urheberrecht	5
<b>F</b>		<b>V</b>	
Flash	28, 32	Verwendung des schnurlosen Mobilteils	29
Freisprechmodus	20, 31	<b>W</b>	
<b>I</b>		Wahlvorbereitung	29
Impulswahlverfahren	24	<b>Z</b>	
<b>K</b>		Zeitformat	19
Konferenzschaltung	41		
<b>L</b>			
Lautsprecher	20		
Lieferumfang	6		
<b>M</b>			
Mobilteil	15		
Mobilteil suchen	28		
Mobilteilname	33		
<b>P</b>			
Paging	28		

# DECLARATION OF CONFORMITY

We manufacturer, Topcom Europe Nv, Grauwmeer 17 , 3001 Heverlee , Belgium, declare that our product :

**Type: Wireless Telephone Device (DECT)**

**Model: Cocoon 8410**

**Class of equipment: Class 1**

is in compliance with the essential requirements and other relevant provisions of the: R&TTE directive 1999/5/EC

EuP-Directive 2009/125/EC

and carries the CE mark accordingly.

Supplementary information:

The product complies with the requirements of:

Directive 1999/5/EC (R&TTE)

Safety:

EN 60950-1/A11:2009

EMC:

ETSI EN 301 489-1 V1.8.1

ETSI EN 301 489-6 V1.3.1

Efficient use of frequency spectrum:

ETSI EN 301 406 V1.5.1

Health:

EN 50360:2001-07

EN 50385:2002-08

Directive 2009/125/EC (EuP)

Regulation 278/2009

Date: 16/11/2010

Place: Heverlee , Belgium

Name: Verheyden Geert

Function: Technical Director

Signature:



European contact: Topcom Europe Nv, R&D department, Research Park, Grauwmeer 17, 3001 Heverlee, Belgium. Tel : +32 16 398920 , Fax : +32 16 398939

***SILVERCREST***<sup>®</sup>

**COCOON 8410**

visit our website  
**[www.ucom.be](http://www.ucom.be)**