

UCOM

WM2000



**MANUEL D'UTILISATEUR
HANDLEIDING
GEBRAUCHSANWEISUNG**

V.1.1, 08/08



- F Les possibilités décrites dans ce manuel sont publiées sous réserve de modifications.
- NL De in deze handleiding beschreven mogelijkheden worden gepubliceerd onder voorbehoud van wijzigingen.
- D Die in dieser Bedienungsanleitung umschriebenen Möglichkeiten, werden vorbehaltlich Änderungen publiziert.

- F La conformité de l'appareil avec les exigences fondamentales de la directive européenne R&TTE relative aux terminaux, est confirmée par le label CE.
- NL Het toestel voldoet aan de basiseisen van de R&TTE-richtlijn. Dit wordt bevestigd door de CE-markering.
- D Die Übereinstimmung des Gerätes mit den grundlegenden Anforderungen der R&TTE-Richtlinie ist durch das CE-Kennzeichen bestätigt.

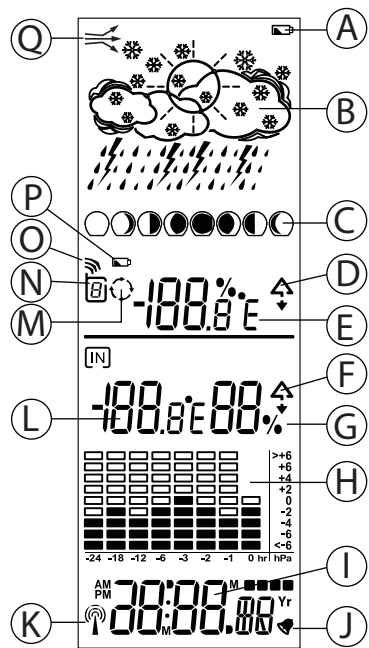
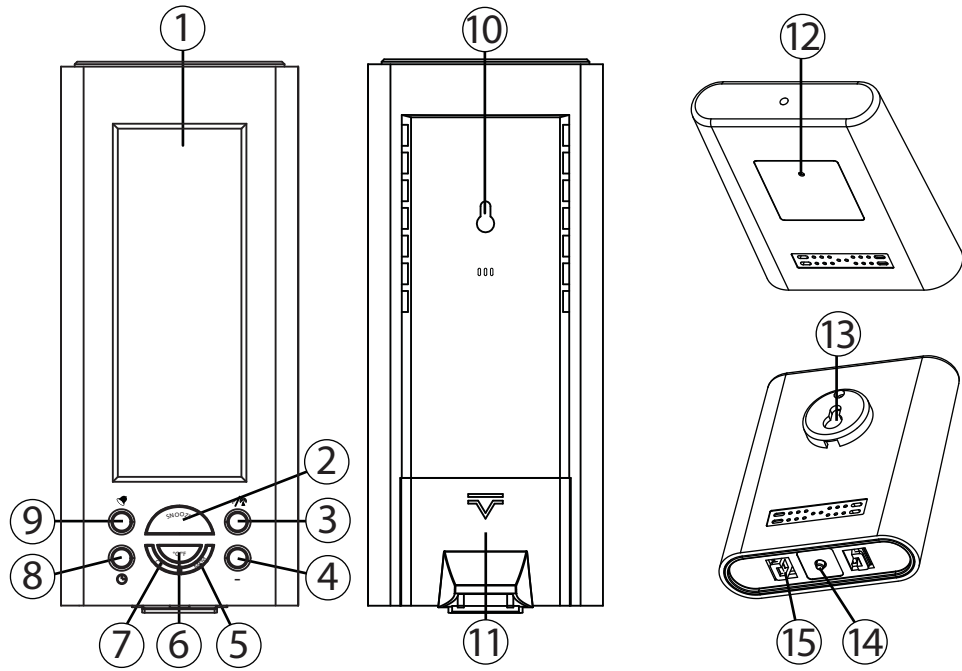

1	Avant la première utilisation	4
1.1	Usage du produit	4
1.2	Précautions avant emploi	4
1.3	Conseils de sécurité	4
2	Contenu	5
3	Description	5
4	Écran	5
5	Avant de commencer	5
5.1	Avis important à lire avant l'installation	5
5.2	Installation des piles de la station météo	6
5.3	Installation des piles du capteur extérieur	6
5.4	Capteurs extérieurs supplémentaires	6
5.5	Indication de faible charge des piles	6
6	Enregistrement manuel des capteurs extérieurs	7
7	Horloge radio pilotée	7
7.1	DCF77	7
7.2	Influences environnementales sur la réception	8
7.3	Réception du signal radio	8
8	Date et heure	8
8.1	Heure	8
8.2	Alarme	9
8.3	Affichage de l'heure ou de la date	9
9	Fonction météo	9
9.1	Phases lunaires	9
9.2	Prévisions météorologiques	10
9.3	Pression atmosphérique	10
10	Tendances de la pression atmosphérique	10
11	Température	10
11.1	Température intérieure	10
11.2	Température extérieure	10
11.3	Température minimum/maximum	11
12	Écran rétroéclairé	11
13	Montage mural	11
14	Caractéristiques techniques	11
15	Nettoyage et maintenance	11
15.1	Nettoyage de l'appareil	11
15.2	Maintenance	12
16	Mise au rebut de l'appareil (environnement)	12
17	Adresse du service technique et de la hotline	12
18	Déclaration de conformité et fabricant	12
19	Garantie	12
19.1	Période de garantie	12
19.2	Mise en œuvre de la garantie	13
19.3	Exclusions de garantie	13

1 Avant la première utilisation

1.1 Usage du produit

Le WM2000 est une station météo universelle capable de traiter un grand nombre de données météorologiques et d'autres informations et d'afficher les valeurs actuelles ainsi que des prévisions. Ce produit est destiné à un usage privé.

1.2 Précautions avant emploi

Les données météo ne doivent être interprétées que comme des valeurs informatives. ATTENTION - Elles ne représentent pas des prévisions absolument précises. Le fabricant ne pourra être tenu responsable des affichages, enregistrements ou prévisions météo erronés et de leurs conséquences. Le produit est alimenté par des piles. Le capteur extérieur transmet ses données à la station météo par des fréquences radio dans la bande des 433 MHz (portée du capteur extérieur jusqu'à 30 mètres en champ libre).

1.3 Conseils de sécurité

1.3.1 Sécurité générale

- Lisez toujours attentivement les instructions du mode d'emploi avant d'utiliser l'appareil.
- Conservez ce mode d'emploi afin de pouvoir le consulter ultérieurement.
- Ce produit n'est pas un jouet, il contient des éléments en verre fragiles et ingérables, des petites pièces ainsi que des piles. Ne laissez pas les enfants jouer avec l'appareil.
- N'utilisez pas ce produit dans des hôpitaux ou des établissements médicaux. Bien que le capteur extérieur n'émette que des signaux radio relativement faibles, ceux-ci peuvent provoquer le dysfonctionnement de certains appareils d'assistance vitale.
- N'utilisez pas l'appareil s'il est endommagé.
- Si l'appareil tombe, il doit être vérifié par un technicien qualifié avant d'être réutilisé.
- Attention! Des tensions dangereuses sont présentes dans l'appareil. N'ouvrez jamais le boîtier et n'insérez jamais d'objets dans les orifices de ventilation.
- Ne laissez pas de liquide pénétrer dans cet appareil. Si cela se produit, retirez les piles.
- De même, si un problème apparaît pendant l'utilisation de l'appareil ou avant son nettoyage, retirez les piles.
- N'effectuez aucune modification ou réparation sur l'appareil vous-même. Confiez les réparations à un centre d'entretien spécialisé.
- Des réparations non satisfaisantes peuvent entraîner des dangers considérables pour l'utilisateur.

1.3.2 Piles

- Les piles peuvent provoquer un incendie ou brûler lorsque les bornes sont court-circuitées.
- Manipulez les piles chargées avec précaution, particulièrement lorsque vous les mettez dans une poche, un sac ou un autre récipient contenant des objets métalliques. Les matériaux conducteurs tels que les pièces de monnaie peuvent provoquer un court-circuit.
- Ne remplacez pas les piles dans une atmosphère présentant des risques de déflagration. L'installation et le retrait des piles peuvent provoquer des étincelles de contact susceptibles d'entraîner une explosion.
- Ne jetez jamais les piles au feu car elles risquent d'exploser.
- Gardez les piles hors de portée des enfants.
- Des fuites d'acide au niveau des piles peuvent causer des dégâts irréversibles sur l'appareil. Retirez les piles si vous n'utilisez pas l'appareil pendant un long moment.
- Manipulez avec une extrême précaution les piles endommagées ou qui fuient.

2 Contenu

- 1 station météo
- 1 capteur extérieur
- 4 piles (AA/UM3/LR6)
- 1 mode d'emploi
- 1 fiche de service

3 Description

Voir le rabat de couverture :

- | | |
|---|---|
| 1. Écran LCD | 9. Bouton d'alarme |
| 2. Bouton de rappel/rétroéclairage | 10. Trou pour fixation murale de la station météo |
| 3. Bouton haut/DCF | 11. Compartiment des piles |
| 4. Bouton bas | 12. Voyant de transmission |
| 5. Bouton de mémoire | 13. Trou pour fixation murale du capteur extérieur |
| 6. Bouton de sélection °C/°F (Celsius/Fahrenheit) | 14. Bouton de sélection du canal du capteur extérieur |
| 7. Bouton de sélection du canal de la station météo | 15. Compartiment des piles |
| 8. Bouton d'horloge | |

4 Écran

Voir le rabat de couverture :

- | | |
|--|---|
| A. Icône de faible charge des piles dans la station météo | I. Date et heure |
| B. Icônes de prévisions météo | J. Icône de l'alarme |
| C. Phases lunaires | K. Icône de réception DCF |
| D. Icônes des valeurs max./min. de température et humidité extérieures | L. Température intérieure |
| E. Température et humidité extérieures | M. Icône de commutation automatique des canaux de capteurs |
| F. Icônes des valeurs max./min. de température et humidité intérieures | N. Canal du capteur extérieur (1-5) |
| G. Humidité intérieure | O. Icône d'enregistrement de capteur extérieur |
| H. Historique de la pression atmosphérique | P. Icône de faible charge des piles dans le capteur extérieur actif |
| | Q. Icône de la tendance de la pression atmosphérique |

5 Avant de commencer

5.1 Avis important à lire avant l'installation

Ne placez pas la station météo à proximité du capteur extérieur car cela risquerait de causer des problèmes de réception dus aux interférences radio. Gardez une distance d'au moins 1 mètre entre les deux appareils.

La portée de transmission maximale entre le capteur extérieur et la station météo est de 30 mètres dans des conditions optimales. La portée peut être réduite par de nombreux facteurs :

- Murs, plafonds en béton armé
- Arbres, buissons, terre, rochers
- Objets métalliques et conducteurs (p. ex. radiateurs)
- Interférences large bande dans les zones résidentielles (téléphones DECT, mobiles, casques radio pilotés, haut-parleurs radio pilotés, autres stations météo radio pilotées, interphones, etc.)

Il est conseillé de limiter la distance entre la station météo et le capteur extérieur.

5.2 Installation des piles de la station météo

- Insérez les piles dans la station météo avant d'installer les piles dans le capteur extérieur.
- Ouvrez le compartiment des piles 11 situé à l'arrière de la station météo.
- Installez 2 piles de type AA/LR6/UM3 (1,5V). Respectez les polarités indiquées dans le compartiment des piles 11.
- Tous les segments de l'écran s'affichent pendant quelques secondes.
- Refermez le compartiment des piles 11.
- La station météo recherche ensuite les capteurs extérieurs disponibles pendant 2 minutes.
- Pendant cette durée, aucun autre réglage n'est possible. Patientez jusqu'à ce que l'icône d'enregistrement de capteur extérieur 9 cesse de clignoter.

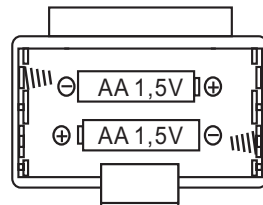

5.3 Installation des piles du capteur extérieur

Après avoir installé les piles dans la station météo :

- Ouvrez le compartiment des piles situé en dessous du capteur extérieur 15.
- Installez 2 piles de type AA/LR6/UM3 (1,5V). Respectez les polarités indiquées dans le compartiment des piles.
- Fermez le compartiment des piles du capteur extérieur 15.
- Le voyant situé à l'avant du capteur extérieur commence à clignoter pendant 10 secondes.
- Si vous avez acheté plusieurs capteurs, suivez les instructions de la section 5.4.
- Si vous n'avez qu'un seul capteur extérieur, n'appuyez sur aucune touche pendant 10 secondes. Le capteur extérieur s'enregistrera automatiquement sur le canal 1.
- La station météo doit uniquement afficher la température extérieure sur le canal 1 E.
- Appuyez sur le bouton °C/°F 6 pour sélectionner l'unité d'affichage souhaitée : °C (degrés Celsius) ou °F (degrés Fahrenheit).

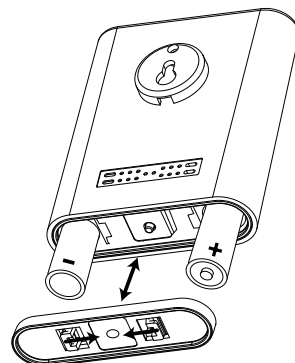

5.4 Capteurs extérieurs supplémentaires

Ce produit peut fonctionner avec 5 capteurs extérieurs au maximum.

Vous pouvez acheter des capteurs individuels via la boutique en ligne de UCOM à l'adresse: www.ucom.be

- Après avoir installé les piles et pendant que le voyant de transmission 12 clignote, appuyez sur le bouton de sélection de canal 14 pour sélectionner un autre canal si vous voulez utiliser plusieurs capteurs extérieurs (5 maximum).
- Le voyant de transmission 12 clignote un certain nombre de fois correspondant au canal sélectionné.

Chaque capteur extérieur doit avoir un numéro de canal différent !

5.5 Indication de faible charge des piles

- Quand l'icône de faible charge des piles s'affiche pour la station météo A ou le capteur extérieur concerné P, il convient de remplacer les piles.

6 Enregistrement manuel des capteurs extérieurs

Si les piles atteignent un faible niveau de charge et nécessitent d'être remplacées ou si la communication entre la station météo et le capteur extérieur a été interrompue, la zone d'affichage de la température extérieure indique --,-.

Il se peut aussi que votre station météo reçoive des informations provenant de votre voisin qui utilise peut-être la même fréquence et le même canal.

!!! Si la température extérieure dépasse les valeurs limites (voir la section 14), la zone d'affichage du capteur extérieur indique HH,H (température trop élevée) ou LL,L (température trop basse).

Vous pouvez procéder à un nouvel enregistrement manuel de votre capteur extérieur.

- Retirez les piles du capteur extérieur pendant quelques secondes.
- Remettez les piles en place. Le voyant de transmission **12** clignote une fois toutes les 2 secondes.
- Appuyez sur le bouton de sélection de canal du capteur extérieur **14** autant de fois que le numéro du canal à sélectionner (1 à 4 fois pour sélectionner le canal 2 à 5). Le voyant de transmission **12** clignote autant de fois que le numéro de canal sélectionné toutes les 2 secondes. Par exemple, deux fois pour le canal 2 ou quatre fois pour le canal 4.
- Appuyez plusieurs fois sur le bouton de sélection de canal de la station météo **7** jusqu'à ce que le canal souhaité pour le capteur extérieur s'affiche **N**.
- Appuyez sur le bouton de sélection de canal de la station météo **7** et maintenez-le enfoncé pendant 4 secondes pour activer le mode de recherche. Un petit bip retentit et l'icône de recherche de capteur extérieur **Q** s'affiche à l'écran.
- Assurez-vous que le capteur extérieur est installé à portée de la station météo (maximum 30 m en zone dégagée).
- La station météo doit détecter le capteur extérieur et afficher la température relevée par le capteur extérieur.
- Appuyez sur le bouton de sélection de canal de la station météo **7** et maintenez-le enfoncé pendant 4 secondes pour désactiver le mode de recherche.
- Si aucun bouton n'est enfoncé, le mode de recherche est désactivé automatiquement au bout de 2 minutes.

7 Horloge radio pilotée

7.1 DCF77

Ce produit reçoit le signal horaire émis par l'institut allemand de physique et de métrologie (Physikalisch-Technische Bundesanstalt (PTB)). Ce signal est réglé par 4 horloges atomiques et ne dévie, en moyenne, que d'une seconde tous les 2 millions d'années.

Le PTB émet le signal horaire (**DCF77, 77,5 kHz**) de façon continue depuis Mainflingen, ville située à 25 km au sud-est de Francfort-sur-le-Main. La portée du signal est d'environ 2 000 km.

Cependant, cette distance de transmission peut être altérée par des facteurs environnementaux.

Pour plus d'informations, visitez le site Web www.ptb.de.



7.2 Influences environnementales sur la réception





Évitez les situations suivantes afin d'optimiser la réception du signal DCF :

- Distance d'émission trop longue
- À proximité de montagnes et de vallées
- Entre des bâtiments élevés
- À proximité de chemins de fer, de lignes à haute tension, etc.
- À proximité d'autoroutes, d'aéroports, etc.
- À proximité de chantiers de construction
- À l'intérieur de bâtiments en béton
- À proximité d'appareils électriques
- En cas de mauvais temps
- À l'intérieur de véhicules en mouvement
- À proximité de structures métalliques

L'icône de réception DCF  indique la qualité de réception.













7.3 Réception du signal radio

- Une fois le capteur enregistré, la station météo attend le signal DCF et l'icône de réception DCF  clignote.
- Ne déplacez pas la station météo pendant le processus de réception (ceci prend environ 10 minutes). Autrement, la station météo risque de ne pas détecter le signal.
- Si vous souhaitez désactiver la réception DCF pendant le processus de réception, appuyez brièvement sur le bouton UP/DCF .
- L'icône de la tour radio cesse alors de clignoter. Réglez la date et l'heure manuellement en procédant comme indiqué à la section 8.1.
- Pour relancer le processus de réception DCF, appuyez sur le bouton UP/DCF  pendant trois secondes.
- L'icône de réception DCF  se met à clignoter et la station météo entame une nouvelle tentative de détection du signal DCF.

8 Date et heure

8.1 Heure

Si l'appareil ne parvient pas à recevoir le signal DCF, vous devez régler l'horloge manuellement.

- Appuyez longuement sur le bouton d'horloge  . Le format horaire clignote.
- Appuyez sur le bouton haut  ou sur le bouton bas  pour sélectionner le format horaire (12 h/24 h).
- Appuyez sur le bouton d'horloge   pour valider. L'heure s'affiche en clignotant.
- Appuyez sur le bouton haut  ou sur le bouton bas  pour sélectionner l'heure.
- Appuyez sur le bouton d'horloge   pour valider.
- Répétez les opérations précédentes pour régler les minutes, l'affichage mois/jour ou jour/mois, le mois, le jour et la langue d'affichage du jour.







Les langues d'affichage du jour sont E - anglais, G - allemand, F - français, S - espagnol et I - italien.

Le jour de la semaine est indiqué par les 2 premières lettres du mot dans la langue sélectionnée. Si aucun bouton n'est actionné pendant le réglage, la station quitte le mode de réglage et affiche l'heure.

8.2 Alarme

8.2.1 Réglage de l'alarme

En mode d'affichage normal :

- Appuyez brièvement sur le bouton d'alarme  **9** pour afficher l'heure d'alarme définie.
- Appuyez plusieurs fois sur le bouton d'alarme  **9** pour activer l'alarme (l'écran affiche l'icône d'alarme ) ou la désactiver.
- Appuyez sur le bouton d'alarme  **9** et maintenez-le enfoncé. L'heure clignote.
- Appuyez sur le bouton haut **+** **3** ou sur le bouton bas **-** **4** pour sélectionner l'heure.
- Appuyez sur le bouton d'alarme  **9** pour valider. Les minutes s'affichent en clignotant.
- Appuyez sur le bouton haut **+** **3** ou sur le bouton bas **-** **4** pour sélectionner les minutes.
- Appuyez sur le bouton d'alarme  **9** pour valider. L'heure s'affiche.

Si aucun bouton n'est actionné pendant le réglage, la station quitte le mode de réglage et affiche l'heure.

8.2.2 Mode rappel (snooze)

Quand l'alarme retentit, appuyez sur le bouton de rappel/rétroéclairage **2** pour activer le mode rappel (snooze). L'alarme s'interrompt mais reprend 5 minutes plus tard.

8.2.3 Arrêt de l'alarme

Quand l'alarme retentit, appuyez sur un bouton quelconque, sauf sur le bouton de rappel/rétroéclairage **2** pour arrêter l'alarme. L'alarme se déclenchera à la même heure le jour suivant jusqu'à ce qu'elle soit désactivée (voir la section 8.2.1).

8.3 Affichage de l'heure ou de la date

- Appuyez sur le bouton d'horloge  **8** pour basculer entre :
 - Heure (heures, minutes, secondes)
 - Heure (heures, minutes et jour de la semaine)
 - Date

9 Fonction météo

9.1 Phases lunaires

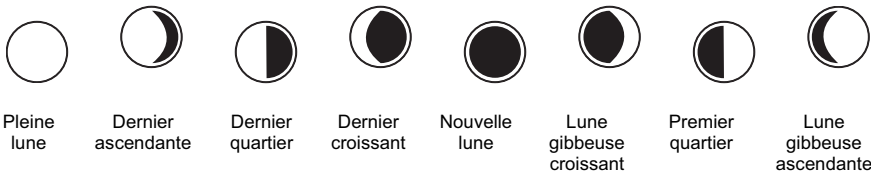

À partir de la date DCF (ou de la date réglée manuellement), la station météo calcule la phase lunaire du moment (valable pour les années 2000 à 2099).

En veille, les différents symboles des phases lunaires  défilent sur l'écran.

- Appuyez une fois sur le bouton haut **+** **3** pour afficher la phase lunaire du jour. La phase lunaire actuelle reste à l'écran pendant 5 secondes.

Au cours de ces 5 secondes, vous pouvez

- Appuyer sur le bouton haut **+** **3** pour afficher la phase lunaire du lendemain. La date respective s'affiche au bas de l'écran.
- Appuyer sur le bouton bas **-** **4** pour afficher la phase lunaire de la veille.

9.2 Prévisions météorologiques

La station météo calcule les prévisions pour les prochaines 12 à 24 heures, celles-ci étant affichées par l'intermédiaire des icônes **B** sur l'écran. L'écran ne présente pas les conditions météorologiques du moment mais donne des prévisions valables pour les prochaines 12 à 24 heures.

Important :

Le calcul des prévisions météorologiques s'appuie sur la pression atmosphérique. La précision maximale est d'environ 70 %. Cela signifie que la météo réelle peut être totalement différente le lendemain. Comme la pression atmosphérique n'est valable que pour une zone d'un diamètre d'environ 50 km, le temps peut également changer rapidement.

Ceci est particulièrement vrai dans les zones montagneuses ou les régions de hautes montagnes.

Les symboles **B** signifient:



- Soleil



- Pluie



- Peu nuageux



- Orages



- Couvert



- Neige

9.3 Pression atmosphérique

Le WM2000 n'indique pas la pression atmosphérique actuelle mais présente les variations de la pression au cours des dernières 24 heures. L'historique est affiché sous forme graphique **H**.

REMARQUE : après la mise en place des piles, la mémoire ne contient aucun historique de la pression atmosphérique. Tous les segments sont à la même hauteur.

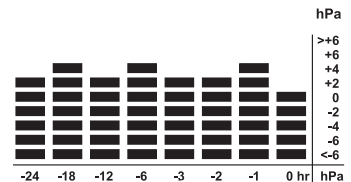

10 Tendances de la pression atmosphérique

La tendance de la pression atmosphérique est affichée par l'icône de la tendance de la pression atmosphérique **C**.



En hausse



Stable



En baisse

11 Température

11.1 Température intérieure

La température intérieure est affichée en permanence.

- Appuyez sur le bouton °C/°F **6** pour modifier l'unité de température.

11.2 Température extérieure

Comme indiqué à la section 5.4, vous pouvez enregistrer jusqu'à 5 capteurs extérieurs.

Chaque capteur extérieur est réglé sur un canal distinct.

- Appuyez sur le bouton de sélection de canal de la station météo **7** pour sélectionner le canal souhaité. L'écran affiche le numéro de canal sélectionné **N** et la température correspondante **E**.
- Si l'icône de commutation automatique des canaux de capteurs est affichée **M**, le canal des capteurs extérieurs s'affiche en boucle de 1 à 5.

11.3 Température minimum/maximum

Les températures minimum et maximum de chaque capteur sont mémorisées séparément.

- Appuyez sur le bouton de sélection de canal de la station météo **7** pour sélectionner le canal souhaité.
- Appuyez sur le bouton de mémoire **5** pour sélectionner séquentiellement:
 - La valeur maximale **▲ D**
 - La valeur minimale **▼ D**
 - La température actuelle **E**

Pendant l'affichage d'une valeur MAX ou MIN, vous pouvez sélectionner un autre capteur extérieur en appuyant sur le bouton de sélection de canal de la station météo **7**.

Lorsque vous sélectionnez la valeur maximale ou minimale de l'un des capteurs, l'écran affiche simultanément la température intérieure maximale ou minimale **F**.

Pour effacer une température minimale ou maximale, appuyez sur le bouton de mémoire **5** pendant 2 secondes pendant l'affichage de la valeur.

12 Écran rétroéclairé

- Appuyez sur le bouton de rappel/rétroéclairage **2** pour activer le rétroéclairage.

13 Montage mural

La station météo et le capteur extérieur peuvent être fixés à un mur.

- Percez des trous, insérez des chevilles et mettez les vis en place.
- Fixez la station météo **10** ou le capteur extérieur **13** sur les vis.

14 Caractéristiques techniques

- Plage de mesure - Intérieur: 0 ~ 50 °C
- Plage de mesure - Extérieur: -20 ~ 50 °C
- Alimentation :
 - Station météo : 2 piles de type AA/LR6/UM3 (1,5V).
 - Capteur extérieur : 2 piles de type AA/LR6/UM3 (1,5V).

Dimensions :

- Station météo: 221,5 mm x 95 mm x 26,5 mm (socle non compris)
- Capteur extérieur : 93 mm x 75 mm x 23 mm
- Taille de l'écran LCD : 142 mm x 50 mm

Poids :

- Station météo avec 2 piles: 350g
- Capteur extérieur avec 2 piles: 70g

15 Nettoyage et maintenance

15.1 Nettoyage de l'appareil

Pour nettoyer l'appareil, utilisez un chiffon doux légèrement imbibé d'eau. Pour nettoyer les joints sales, utilisez une brosse non abrasive. N'appliquez pas de détergent ni de solvants sur l'appareil. Ils pourraient endommager le boîtier et couler à l'intérieur, provoquant ainsi des dégâts irréversibles.

Pour nettoyer le contact des piles, utilisez un tissu sec non pelucheux.

Si l'appareil entre en contact avec de l'eau, éteignez-le immédiatement et retirez les piles. Séchez le compartiment des piles à l'aide d'un chiffon doux pour réduire tout risque de dégradation. Laissez le

couvercle du compartiment ouvert toute la nuit ou jusqu'à ce qu'il soit totalement sec. N'utilisez l'appareil que lorsqu'il est entièrement sec.

Si les piles fuient, le liquide peut occasionner des blessures (sur la peau) ou détériorer l'appareil. Éliminez les piles conformément aux exigences de protection environnementale (voir la section 16). Portez des gants de protection et nettoyez le compartiment des piles à l'aide de papier essuie-tout doux. Il est recommandé de faire nettoyer l'appareil par des professionnels.

15.2 Maintenance

Vérifiez régulièrement les piles de l'appareil.

Remplacez les piles à temps par de nouvelles, afin d'éviter qu'elles fuient.

Faites réparer les pièces défectueuses par un professionnel.

16 Mise au rebut de l'appareil (environnement)



Au terme du cycle de vie de ce produit, ne le jetez pas avec les déchets ménagers ordinaires mais déposez-le dans un point de collecte pour le recyclage des équipements électriques et électroniques. Le symbole de la poubelle indiqué sur ce produit, sur le mode d'emploi et/ou sur la boîte est là pour vous le rappeler.

Certains matériaux qui composent le produit peuvent être réutilisés s'ils sont déposés dans un point de recyclage. Le recyclage de certaines pièces ou matières premières de produits usagés contribue fortement à la protection de l'environnement. Pour toute information supplémentaire sur les points de collecte dans votre région, contactez les autorités locales.

Avant de jeter l'appareil, retirez les piles.

Éliminez les piles de manière écologique, selon les réglementations en vigueur dans le pays.

17 Adresse du service technique et de la hotline

Les adresses des services techniques sont imprimées sur la fiche de service supplémentaire incluse dans l'emballage ou peuvent être consultées sur www.ucom.be.

18 Déclaration de conformité et fabricant

Topcom Europe Nv.

Grauwmeer 17

3001 Heverlee

Belgique

La déclaration de conformité se trouve en dernière page de ce mode d'emploi.

19 Garantie

19.1 Période de garantie

Les appareils bénéficient d'une période de garantie de 36 mois. La période de garantie prend effet le jour de l'achat du nouvel appareil. Il n'y a aucune garantie sur les piles standard ou rechargeables (de type AA/AAA).

Les accessoires et les défauts qui ont un effet nuisible sur le fonctionnement ou la valeur de l'appareil ne sont pas couverts.

La garantie s'applique uniquement sur présentation du reçu d'achat original ou une copie de celui-ci sur lequel figurent la date de l'achat et le modèle de l'appareil.

19.2 Mise en œuvre de la garantie

Tout appareil défectueux doit être retourné à un centre de service après-vente agréé, accompagné d'un ticket d'achat valable et d'une fiche de service dûment complétée.

En cas de panne pendant la période de garantie, le centre de service après-vente réparera gratuitement les dysfonctionnements dus à un vice de matière ou de fabrication, en réparant ou en remplaçant les pièces ou les appareils défectueux. En cas de remplacement, la couleur et le modèle peuvent être différents de ceux de l'appareil acheté initialement.

La date d'achat initiale détermine le début de la période de garantie. La période de garantie n'est pas prolongée si l'appareil est remplacé ou réparé par le centre de service après-vente.

19.3 Exclusions de garantie

Les dommages et les pannes causés par un mauvais traitement ou une utilisation incorrecte et les dommages qui résultent de l'utilisation de pièces et d'accessoires non originaux ne sont pas couverts par la garantie.

La garantie ne couvre pas les dommages causés par des éléments extérieurs tels que la foudre, l'eau et le feu, ni les dommages provoqués par le transport.

Aucune garantie ne pourra être invoquée si le numéro de série indiqué sur les appareils a été modifié, supprimé ou rendu illisible.

Aucune garantie ne peut non plus être invoquée si l'appareil a été réparé ou modifié par l'acheteur.

1	Voor het eerste gebruik	15
1.1	Bedoeld gebruik	15
1.2	Belangrijk voor gebruik	15
1.3	Veiligheidsadvies	15
2	Inhoud van de verpakking	16
3	Beschrijving	16
4	Scherf	16
5	Aan de slag	16
5.1	Belangrijk voor montage	16
5.2	De batterijen voor het weerstation plaatsen	17
5.3	De batterij van de buitensensor installeren	17
5.4	Extra buitensensoren	17
5.5	Indicatie batterij bijna leeg	17
6	Buitensensoren handmatig (opnieuw) aanmelden	17
7	Radiogestuurde klok	18
7.1	DCF77	18
7.2	Omgevingsinvloeden op ontvangst	18
7.3	Signaalontvangst	19
8	Tijd en datum	19
8.1	Tijd	19
8.2	Alarm	19
8.3	De tijd weergeven	20
9	Weerfunctie	20
9.1	Maanstand	20
9.2	Weersvoorspelling	20
9.3	Luchtdruk	21
10	Tendens voor de luchtdruk	21
11	Temperatuur	21
11.1	Temperatuur binnen	21
11.2	Buitemtemperatuur	21
11.3	Minimum-/maximumtemperatuur	21
12	Achtergrondverlichting display	21
13	Aan de muur bevestigen	22
14	Technische specificaties	22
15	Reiniging en onderhoud	22
15.1	Het apparaat reinigen	22
15.2	Onderhoud	22
16	Het toestel afvoeren (milieu)	22
17	Onderhoudsadres en hotline-ondersteuning	23
18	Verklaring van overeenstemming en fabrikantverklaring	23
19	Garantie	23
19.1	Garantieperiode	23
19.2	Afwikkeling van garantieclaims	23
19.3	Garantiebeperkingen	23

1 Voor het eerste gebruik

1.1 Bedoeld gebruik

De WM2000 is een universeel opnamesysteem voor het weer dat een grote hoeveelheid weersgegevens en extra informatie verwerkt en dat zowel huidige metingen als weersvoorspellingen kan weergeven.

Dit product is bedoeld voor particulier gebruik.

1.2 Belangrijk voor gebruik

De weersgegevens mogen alleen als richtlijn worden gezien. OPGELET - De weersgegevens kunnen niet tot absoluut nauwkeurige weersvoorspellingen leiden. De fabrikant kan niet verantwoordelijk worden gesteld voor een incorrecte weergave, opname of voorspelling van het weer en de gevolgen die daaruit kunnen voortvloeien.

Het product werkt op batterijen. De buitensensor geeft zijn gegevens via een radiofrequentie van 433 MHz aan het weerstation door en heeft een bereik van 30 meter in open veld.

1.3 Veiligheidsadvies

1.3.1 Algemene veiligheid

- Lees de gebruiksaanwijzing zorgvuldig door voor u het toestel gebruikt.
- Bewaar deze handleiding voor later gebruik.
- Dit product is geen speelgoed. Het bevat breekbare glazen onderdelen, kleine onderdelen die kunnen worden ingeslikt en batterijen. Laat kinderen niet met het apparaat spelen.
- Gebruik het product niet in ziekenhuizen of medische instellingen. Hoewel de radiosignalen van de buitensensor relatief zwak zijn, kunnen ze de werking van levensinstandhoudingssystemen in het gedrang brengen.
- Gebruik het toestel niet als het beschadigd is.
- Wanneer het toestel is gevallen, moet u het laten nakijken door een expert; pas daarna kunt u het opnieuw gebruiken.
- Waarschuwing! In het apparaat zijn gevaarlijke spanningen aanwezig. Open nooit de behuizing en steek geen voorwerpen in de ventilatiegaten.
- Zorg ervoor dat het toestel niet in contact komt met water. Als dit toch gebeurt, verwijder dan onmiddellijk de batterijen.
- Ook als er bij gebruik een fout optreedt of als u het toestel wilt schoonmaken, dient u de batterijen te verwijderen.
- Voer zelf geen aanpassingen of reparaties uit aan het toestel. Laat reparaties uitvoeren door een gespecialiseerd servicecentrum.
- Slechte reparaties kunnen leiden tot een aanzienlijk gevaar voor de gebruiker.

1.3.2 Batterijen

- Kortsluiting tussen de batterijcontacten kan brand of brandwonden veroorzaken.
- Wees voorzichtig met opgeladen batterijen, vooral wanneer u ze in uw zak, tas of een bakje met metalen voorwerpen plaatst. Geleidend materiaal zoals munten kunnen kortsluiting veroorzaken.
- Vervang de batterijen niet in een omgeving waar explosiegevaar bestaat. Bij het installeren of verwijderen van de batterijen kunnen contactvonken ontstaan, die een explosie kunnen veroorzaken.
- Gooi batterijen nooit in het vuur, aangezien ze dan kunnen ontploffen.
- Houd de batterijen uit de buurt van kinderen.
- Lekkend zuur van batterijen kan het toestel blijvend beschadigen. Verwijder de batterijen als u het toestel langere tijd niet gebruikt.
- Wees voorzichtig met beschadigde of lekkende batterijen.

2 Inhoud van de verpakking

- 1 weerstation
- 1 buitensensor
- 4 batterijen - (AA/UM3/LR6)
- 1 gebruikershandleiding
- 1 onderhoudskaart

3 Beschrijving

Zie flap van het voorblad:

- | | |
|--|--|
| 1. LCD-display | 9. Toets Alarm |
| 2. Toets voor sluimer/achtergrondverlichting | 10. Gat voor wandbevestiging van het weerstation |
| 3. Toets Omhoog/DCF | 11. Batterijvak |
| 4. Toets Omlaag | 12. Led-lampje overdracht |
| 5. Geheugentoets | 13. Gat voor wandbevestiging van de buitensensor |
| 6. Toets °C/°F (°Celsius / °Fahrenheit) | 14. Toets voor kanaalselectie buitensensor |
| 7. Toets voor kanaalselectie weerstation | 15. Batterijvak |
| 8. Toets Klok | |

4 Scherm

Zie flap van het voorblad:

- | | |
|--|---|
| A. Pictogram batterij bijna leeg voor weerstation | I. Tijd & Datum |
| B. Pictogrammen voor weersvoorspellingen | J. Alarmpictogram |
| C. Maanstand | K. Pictogram DCF-ontvangst |
| D. Pictogrammen Max/Min voor temperatuur en vochtigheid buiten | L. Temperatuur binnen |
| E. Temperatuur en luchtvochtigheid buiten | M. Pictogram kanaalselectie automatische sensor |
| F. Pictogrammen Max/Min voor temperatuur en vochtigheid binnen | N. Kanaal buitensensor (1-5) |
| G. Vochtigheid binnen | O. Pictogram aanmelding buitensensor |
| H. Luchtdrukgeschiedenis | P. Pictogram batterij bijna leeg voor de actieve buitensensor |
| | Q. Pictogram luchtdrukverwachting |

5 Aan de slag

5.1 Belangrijk voor montage

Plaats het weerstation en de buitensensor niet te dicht bij elkaar, anders kunnen de apparaten op elkaar storing veroorzaken, waardoor er problemen met de ontvangst kunnen optreden. Houd ten minste 1 meter afstand tussen beide toestellen.

Het maximale zendbereik tussen de buitensensor en het weerstation bedraagt 30 meter in optimale omstandigheden. Dat bereik kan worden ingekort door diverse factoren:

- muren, plafonds van gewapend beton
- Bomen, struiken, aarde, rotsen
- Metalen en geleidende voorwerpen (zoals radiatoren)
- Storing in woongebieden (van DECT-telefoons, gsm's, radiogestuurde hoofdtelefoons of luidsprekers, andere radiogestuurde weerstations, babyfoons, etc.)

We raden u aan de afstand tussen het weerstation en de buitensensor te beperken.

5.2 De batterijen voor het weerstation plaatsen

- Plaats de batterijen in het weerstation voordat u de batterijen in de buitensensor plaatst.
- Open het batterijvak **11** op de achterkant van het weerstation.
- Plaats 2 batterijen (AA/LR6/UM3) (1,5 V). Let op de in het batterijvak aangeduide polariteit **11**.
- Alle elementen van de display worden enkele seconden weergegeven.
- Sluit het batterijvak **11**.
- Het weerstation zoekt nu 2 minuten lang naar beschikbare buitensensoren.
- U kunt tijdens het zoeken geen andere instellingen instellen. Wacht totdat het pictogram voor aanmelding van de buitensensor **0** stopt met knipperen.

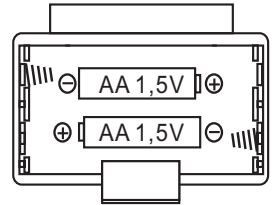

5.3 De batterij van de buitensensor installeren

Nadat u de batterijen in het weerstation hebt geplaatst:

- Open het batterijvak aan de onderkant van de buitensensor **15**.
- Plaats 2 batterijen (AA/LR6/UM3) (1,5 V). Let op de in het batterijvak aangeduide polariteit.
- Sluit het batterijvak van de buitensensor **15**.
- Het LED op de voorzijde van de buitensensor gaat 10 seconden knipperen.
- Als u meerdere sensoren hebt gekocht, volg dan de instructies vanaf hoofdstuk 5.4.
- Als u slechts een buitensensor hebt, duw dan gedurende 10 seconden geen enkele toets in. De buitensensor wordt automatisch aangemeld op kanaal 1.
- Het weerstation mag op kanaal 1 **E** alleen de buitentemperatuur weergegeven.
- Druk op de toets °C/°F **6** om de gewenste eenheid °C (graden Celsius) of °F (graden Fahrenheit) te selecteren.

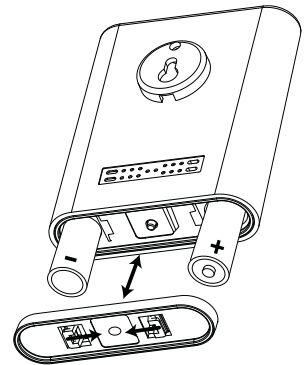

5.4 Extra buitensensoren

Dit toestel kan met maximaal 5 buitensensoren werken.

U kunt via de internetwinkel van UCOM losse sensoren kopen: www.ucom.be.

- Druk, nadat u de batterijen hebt geplaatst en terwijl de overdrachts-LED **12** knippert, op de toets Kanaalselectie **14** om een ander kanaal te selecteren als u meerdere buitensensoren wilt gebruiken (1 tot 5 sensoren is mogelijk).
- De overdrachts-LED **12** knippert net zo vaak als het cijfer van het geselecteerde kanaal.

Elke buitensensor moet een ander kanaalnummer hebben!

5.5 Indicatie batterij bijna leeg

- Als het pictogram voor batterij bijna leeg op het weerstation **A** of op de relevante buitensensor **P** wordt weergegeven, moeten de batterijen worden vervangen.

6 Buitensensoren handmatig (opnieuw) aanmelden

Als de batterij bijna leeg is en moet worden vervangen of als de communicatie tussen het weerstation en de buitensensor is onderbroken, staat op de display van de buitensensor '--,-'.

Het is ook mogelijk dat het weerstation informatie van uw burens ontvangt omdat die misschien apparaten met dezelfde frequentie en hetzelfde kanaal gebruiken.

!!! Als de temperatuur buiten de grenswaarden valt (zie hoofdstuk 14), kan de buitensensor 'HH,H' (temperatuur te hoog) of 'LL,L' (temperatuur te laag) aangeven.

U kunt de buitensensor handmatig opnieuw aanmelden.

- Verwijder de batterijen enkele seconden uit de buitensensor.
- Plaats de batterijen weer terug. De overdrachts-LED **12** knippert één keer per 2 seconden.
- Druk net zo vaak op de toets voor kanaalselectie van de buitensensor **14** als het cijfer van het gewenste kanaal (1-4 keer voor kanaal 2-5). De overdrachts-LED **12** knippert elke 2 seconden net zo vaak als het cijfer van het geselecteerde kanaal. Bijvoorbeeld twee keer voor kanaal 2 en vier keer voor kanaal 4.
- Druk herhaaldelijk op de toets voor kanaalselectie van het weerstation **7** totdat het gewenste buitenkanaal wordt weergegeven **N**.
- Houd de toets voor kanaalselectie van het weerstation **7** 4 seconden ingedrukt om de zoekstand te activeren. U hoort een korte piep en het zoekpictogram van de buitensensor **9** wordt weergegeven.
- Zorg dat de buitensensor binnen bereik is gemonteerd (maximaal 30 m in open gebied).
- Het weerstation detecteert de buitensensor en de temperatuur van de buitensensor wordt weergegeven.
- Houd de toets voor kanaalselectie van het weerstation **7** 4 seconden ingedrukt om de zoekstand uit te schakelen.
- Als er geen toets wordt ingedrukt, stopt de zoekstand automatisch na 2 minuten.

7 Radiogestuurde klok

7.1 DCF77

Dit toestel ontvangt het tijdsignaal dat door de Physikalisch-Technische Bundesanstalt (PTB) van Duitsland wordt verzonden. Dat wordt door 4 atoomklokken geregeld en wijkt gemiddeld minder dan 1 seconde in 2 miljoen jaar af. PTB verzendt het tijdsignaal (**DCF77, 77,5kHz**) continu vanuit Mainflingen, 25 km ten zuidoosten van Frankfurt (am Main). Het signaal van de zender kan normaliter binnen een straal van 2.000 km ontvangen worden.

Bepaalde omgevingsfactoren kunnen de zendafstand echter beïnvloeden.

Voor meer informatie, bezoek www.ptb.de.



7.2 Omgevingsinvloeden op ontvangst

Vermijd de volgende situaties om de signaalsterkte te maximaliseren:

- lange zendafstand
- bergen en valleien in de buurt
- tussen grote gebouwen
- vlakbij spoorweg, hoogspanningsleidingen, etc.
- snelweg, vliegveld, etc. in de buurt
- bouwterrein in de buurt
- in betonnen gebouwen
- elektrische apparatuur in de buurt
- slecht weer
- in rijdende voertuigen
- metalen constructies in de buurt

Het **pictogram voor DCF-ontvangst** **K** geeft de ontvangstkwaliteit aan.



Ze
er
sle
cht



Sle
cht





Gem
idd
eld



Go
ed









7.3 Signaalontvangst

- Als de sensor is aangemeld, wacht het weerstation op het DCF-signaal; het pictogram voor DCF-ontvangst   knippert.
- Verplaatst het weerstation niet tijdens het ontvangstproces (duurt ongeveer 10 minuten). Anders kan het gebeuren dat het weerstation geen signaal vindt.
- Als u de DCF-ontvangst tijdens het ontvangstproces wilt annuleren, druk dan kort op de toets UP/DCF .
- Het pictogram voor de radiatoren stopt met knipperen. Stel de tijd nu handmatig in zoals beschreven in hoofdstuk 8.1.
- Als u het DCF-ontvangstproces opnieuw wilt starten, druk dan drie seconden op de toets UP/DCF .
- Het pictogram voor DCF-ontvangst   begint te knipperen en het weerstation zoekt opnieuw naar het DCF-signaal.

8 Tijd en datum

8.1 Tijd

Als het apparaat geen DCF-signaal ontvangt, dan moet u de knop handmatig instellen.

- Houd de kloktoets   ingedrukt; het tijdsformaat knippert.
- Druk op de omhoogtoets  of omlaagtoets  om het tijdsformaat (12 u/24 u) te kiezen.
- Druk op de kloktoets  om te bevestigen; het uur knippert.
- Druk op de omhoogtoets  of omlaagtoets  om het uur te selecteren.
- Druk op de kloktoets  om te bevestigen.
- Herhaal de vorige stappen om de minuten, weergave maand/dag of dag/maand, maand, dag en displaytaal voor de dag te wijzigen.

De displaytalen voor de dag zijn E- Engels / G - Duits / F - Frans / S - Spaans of I - Italiaans.











De dag wordt aangegeven door de 2 eerste letters in de geselecteerde taal.

Als er tijdens het instellen niet op een toets wordt gedrukt, wordt de instelmodus afgesloten en wordt de tijd weergegeven.

8.2 Alarm

8.2.1 Het alarm instellen

In de normale tijdweergavemodus:

- Druk kort op de alarmtoets  ; de ingestelde alarmtijd wordt weergegeven.
- Druk herhaaldelijk op de alarmtoets   om het alarm in te stellen op Aan (On) (het alarmpictogram  wordt weergegeven) of Uit (Off).
- Houd de alarmtoets  ingedrukt; het uur knippert.
- Druk op de omhoogtoets  of omlaagtoets  om het uur te selecteren.
- Druk op de alarmtoets  om te bevestigen; de minuten knipperen.
- Druk op de omhoogtoets  of omlaagtoets  om de minuten te selecteren.
- Druk op de alarmtoets  om te bevestigen. De tijd wordt weergegeven.

Als er tijdens het instellen niet op een toets wordt gedrukt, wordt de instelmodus afgesloten en wordt de tijd weergegeven.

8.2.2 Sluimermodus

Als het alarm afgaat, kunt u de sluimermodus activeren door op de sluimer-/achtergrondverlichtingstoets  te drukken. Het alarm stopt, maar wordt na 5 minuten weer geactiveerd.

8.2.3 Het alarm stoppen

Als het alarm wordt geactiveerd, kunt u het alarm stoppen door op een willekeurige toets (behalve de sluimer-/achtergrondverlichtingstoets ) te drukken. Het alarm wordt op de volgende dag op hetzelfde tijdstip geactiveerd, totdat het alarm wordt uitgeschakeld (zie hoofdstuk 8.2.1).

8.3 De tijd weergeven

- Druk op de kloktoets  **8** om te wisselen tussen:
 - Tijd (uur, minuten, seconden)
 - Tijd (uur, minuten en dag)
 - Datum

9 Weerfunctie

9.1 Maanstand





Via de DCF-datum (of de handmatig ingestelde datum) berekent het weerstation de huidige maanstand (geldig voor de jaren 2000-2099).

In stand-by schuiven de symbolen voor de verschillende maanstanden  over de display.

- Druk één keer op de omhoogtoets  **3** om de maanstand van de huidige dag weer te geven. De huidige maanstand blijft 5 seconden op de display staan.

Binnen deze 5 seconden.

- Druk op de omhoogtoets  **3** om de maanstand van de volgende dag weer te geven. De bijbehorende datum wordt onder op de display weergegeven.
- Druk op de omlaagtoets  **4** om de maanstand van de vorige dag weer te geven.

9.2 Weersvoorspelling

Het weerstation berekent een weersvoorspelling voor de komende 12-24 uur, wat wordt weergegeven via pictogrammen .

op de display. Op de display staan niet de huidige weersomstandigheden, maar een weersvoorspelling voor de komende 12 tot 24 uur.

Belangrijk:

De berekening van de weersvoorspelling is gebaseerd op de luchtdruk. De maximale nauwkeurigheid is ongeveer 70%. Dit betekent dat het echte weer de volgende dag totaal anders kan zijn. Omdat de gemeten luchtdruk alleen geldig is voor een gebied met een diameter van ongeveer 50 km, kan het weer ook snel omslaan.

Dit geldt vooral in bergachtig gebied en in gebieden met hoge bergen.

De symbolen  betekenen:



- Zonnig



- Regenachtig



- Licht bewolkt



- Onweersbuien



- Bewolkt



- Sneeuw

9.3 Luchtdruk

De WM2000 geeft niet de werkelijke luchtdruk aan, maar de variatie in luchtdruk van de laatste 24 uur. De geschiedenis wordt grafisch weergegeven **(H)**.

OPMERKING: Als de batterijen worden geplaatst, is er geen geschiedenis voor de luchtdruk aanwezig. Alle streepjes staan even hoog.

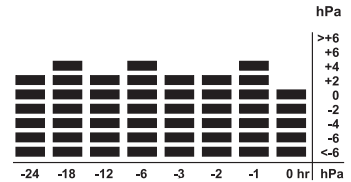

10 Tendens voor de luchtdruk

De tendens voor de luchtdruk wordt aangegeven door het pictogram voor tendens luchtdruk **(Q)**.

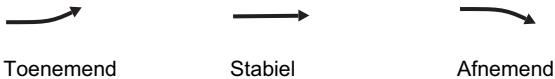

11 Temperatuur

11.1 Temperatuur binnen

De binnentemperatuur wordt continu weergegeven.

- Druk op de toets °C/°F **(6)** om de eenheid van temperatuur te wijzigen.

11.2 Buitentemperatuur

Zoals al werd beschreven in hoofdstuk 5.4, kunnen er maximaal 5 buitensensoren worden aangemeld. Elke buitensensor is op een ander kanaal ingesteld.

- Druk op de toets voor kanaalselectie van het weerstation **(7)** om het gewenste kanaal te selecteren. Het geselecteerde kanaalnummer **(N)** en de relevante temperatuur **(E)** worden weergegeven.
- Als het pictogram voor het wisselen van kanaal bij de automatische sensor wordt weergegeven **(M)**, wisselt het weergegeven buitenkanaal continu tussen 1 en 5.

11.3 Minimum-/maximumtemperatuur

De maximum- en minimumtemperaturen voor elke sensor worden apart opgeslagen.

- Druk op de toets voor kanaalselectie van het weerstation **(7)** om het gewenste kanaal te selecteren.
- Druk op de geheugentoets **(5)** om op volgorde te selecteren:
 - Maximumwaarde **(D)**
 - Minimumwaarde **(D)**
 - Huidige temperatuur **(E)**

Als er een MAX- of MIN-waarde wordt weergegeven, kunt u een andere buitensensor selecteren door op de toets voor kanaalselectie van het weerstation **(7)** te drukken.

Als u de maximum- of minimumwaarde van één van de sensoren selecteert, wordt tegelijkertijd de maximum- of minimumtemperatuur binnen weergegeven **(F)**.

U kunt een minimum- of maximumtemperatuur verwijderen door de geheugentoets **(5)** 2 seconden ingedrukt te houden terwijl de waarde wordt weergegeven.

12 Achtergrondverlichting display

- Druk op de sluimer-/achtergrondverlichtingstoets **(2)** om de achtergrondverlichting in te schakelen.

13 Aan de muur bevestigen

Zowel het weerstation als de buitensensor kan aan de muur worden gemonteerd.

- Boor de gaten, breng de muurpluggen aan en draai de schroeven in de pluggen.
- Bevestig het weerstation **10** of de buitensensor **13** met de schroeven.

14 Technische specificaties

- Meetbereik - Binnen: 0 - 50 °C
- Meetbereik - Buiten: -20 - 50 °C
- Voeding:
 - Weerstation: 2 batterijen (AA/LR6/UM3) - 1,5 V
 - Buitensensor: 2 batterijen (AA/LR6/UM3) - 1,5 V

Afmetingen:

- Weerstation: 221,5 mm X 95 mm X 26,5 mm (zonder steun)
- Buitensensor: 93 mm x 75 mm x 23 mm
- Afmetingen LCD: 142 mm x 50 mm

Gewicht:

- Weerstation met 2 batterijen: 350 g
- Buitensensor met 2 batterijen: 70 g

15 Reiniging en onderhoud

15.1 Het apparaat reinigen

Reinig het apparaat met een vochtige doek. Gebruik hiervoor alleen water. Gebruik een borstel die geen krassen maakt om vuile naden te reinigen. Gebruik geen reinigings- of oplosmiddelen op het apparaat. Deze kunnen de behuizing beschadigen en naar binnen lekken, wat kan leiden tot blijvende beschadigingen.

Gebruik een droge, pluisvrije doek om de batterijcontacten te reinigen.

Wanneer het toestel nat is geworden, moet u het onmiddellijk uitschakelen en de batterijen verwijderen. Droog het batterijvak met een zachte doek om mogelijke waterschade tot een minimum te beperken. Laat het batterijvak een nacht lang open of totdat het volledig droog is. Gebruik het toestel niet voordat het weer volledig droog is.

Als batterijen lekken, dan kan de ontsnapte vloeistof verwondingen veroorzaken (aan de huid) of het toestel beschadigen.

Verwijder de batterijen op een milieuvriendelijke manier (zie hoofdstuk 16).

Gebruik beschermende handschoenen en reinig het batterijvak met zachte keukenrol. Wij raden aan om het toestel door een vakman te laten reinigen.

15.2 Onderhoud

Controleer de batterijen van het toestel regelmatig.

Vervang de batterijen op tijd door nieuwe om lekkages te voorkomen.

Laat defecte onderdelen herstellen door een professional.

16 Het toestel afvoeren (milieu)



Na afloop van de levenscyclus van het product mag u het niet met het normale huishoudelijke afval weggooien, maar moet u het naar een inzamelpunt brengen voor recycling van elektrische en elektronische apparatuur. Dit wordt aangeduid door het prullenbaksymbool op het product, in de handleiding en/of op de verpakking.

Sommige materialen waaruit het product is vervaardigd, kunnen worden hergebruikt als u ze naar een inzamelpunt brengt. Door onderdelen of grondstoffen van gebruikte producten te hergebruiken, levert u een belangrijke bijdrage aan de bescherming van het milieu. Wend u tot de plaatselijke overheid voor meer informatie over de inzamelpunten bij u in de buurt.

Verwijder de batterijen voordat u het toestel naar een inzamelpunt brengt.

Voer de batterijen op een milieuvriendelijke manier af volgens de regels die gelden in uw land.

17 Onderhoudsadres en hotline-ondersteuning

De onderhoudsadressen staan op de extra onderhoudskaart die deel uitmaakt van de verpakking of die u kunt vinden op www.ucom.be.

18 Verklaring van overeenstemming en fabrikantverklaring

Topcom Europe Nv.
Grauwmeer 17
3001 Heverlee
België

De verklaring van conformiteit staat op de laatste pagina van deze gebruikshandleiding.

19 Garantie

19.1 Garantieperiode

Op de toestellen wordt een garantie van 36 maanden verleend. De garantieperiode gaat in op de dag waarop het nieuwe toestel wordt gekocht. Er is geen garantie op standaard of oplaadbare batterijen (type AA/AAA). Kleine onderdelen of defecten die een verwaarloosbaar effect hebben op de werking of waarde van het toestel zijn niet gedekt door de garantie.

De garantie moet worden bewezen door voorlegging van het originele aankoopbewijs of kopie waarop de datum van aankoop en het toesteltype staat.

19.2 Afwikkeling van garantieclaims

Een defect toestel moet, samen met een geldig aankoopbewijs en een ingevulde onderhoudskaart, worden teruggestuurd naar een erkende hersteldienst.

Als het toestel tijdens de garantieperiode een defect vertoont, zal de hersteldienst eventuele defecten te wijten aan materiaal- of productiefouten gratis herstellen, door defecte toestellen of onderdelen van defecte toestellen ofwel te herstellen ofwel te vervangen. In het geval dat het toestel wordt vervangen, kan de kleur en het model verschillend zijn van het oorspronkelijk gekochte toestel.

De oorspronkelijke aankoopdatum is bepalend voor het begin van de garantieperiode. De garantieperiode wordt niet verlengd als het toestel wordt vervangen of hersteld door de hersteldienst.

19.3 Garantiebeperkingen

Schade of defecten te wijten aan onoordeelkundig gebruik of bediening en schade te wijten aan het gebruik van niet-originele onderdelen of accessoires worden niet gedekt door de garantie.

De garantie dekt geen schade te wijten aan externe factoren, zoals bliksem, water en brand, noch enige transportschade. Er kan geen garantie worden ingeroepen als het serienummer op het toestel is gewijzigd, verwijderd of onleesbaar gemaakt.

Garantieclaims zijn ongeldig indien het toestel hersteld, gewijzigd of aangepast werd door de koper.

1	Bevor Sie beginnen	25
1.1	Bestimmungsgemäße Verwendung	25
1.2	Grundlegendes zur Funktion	25
1.3	Sicherheitshinweise	25
2	Inhalt des Pakets	26
3	Geräte-Übersicht	26
4	Display-Anzeigen	26
5	Erste Schritte	26
5.1	Hinweise zur Installation	26
5.2	Einlegen der Batterie in die Wetterstation	27
5.3	Einlegen der Batterie in den Außensensor	27
5.4	Weitere Außensensoren	27
5.5	Anzeige Batterie schwach	27
6	Melden Sie die Außensensoren manuell (erneut) an.	28
7	Funkuhr	28
7.1	DCF77	28
7.2	Umgebungsbedingte Einflüsse auf den Empfang	29
7.3	Empfang des Funksignals	29
8	Zeit und Datum	29
8.1	Zeit	29
8.2	Wecker	30
8.3	Anzeige Zeit/Datum	30
9	Wetterfunktion	30
9.1	Mondphasen	30
9.2	Wettervorhersage	31
9.3	Luftdruck	31
10	Luftdrucktendenz	31
11	Temperatur	31
11.1	Raumtemperatur	31
11.2	Außentemperatur	31
11.3	Minimal-/Maximaltemperatur	32
12	Hintergrundbeleuchtung des Displays	32
13	Wandmontage	32
14	Technische Daten	32
15	Reinigung und Wartung	33
15.1	Das Gerät reinigen	33
15.2	Wartung	33
16	Entsorgung des Geräts (Umweltschutz)	33
17	Serviceadresse und Hotline	33
18	Konformitätserklärung und Hersteller	33
19	Garantie	34
19.1	Garantiezeit	34
19.2	Abwicklung des Garantiefalls	34
19.3	Garantieausschlüsse	34

1 Bevor Sie beginnen

1.1 Bestimmungsgemäße Verwendung

Das WM2000 ist ein universelles Wetteraufzeichnungssystem, das große Mengen von wetterbezogenen und anderen Daten verarbeiten und aktuelle Werte sowie Wettervorhersagen anzeigen kann. Das Gerät ist nur für den Heimgebrauch konzipiert. Jede andere Verwendung ist nicht bestimmungsgemäß und somit unzulässig.

1.2 Grundlegendes zur Funktion

Die Wetterdaten sollten nur als Richtwerte betrachtet werden. ACHTUNG - Die Wetterdaten stellen keine präzise Wettervorhersage dar. Der Hersteller haftet nicht für nicht zutreffende Anzeigen, Aufzeichnungen oder Prognosen und eventuell sich daraus ergebende Folgen.

Das Gerät wird mit Batterien betrieben. Der Außensensor überträgt Daten über Funk im Frequenzbereich von 433 MHz (Reichweite des Außensensors bis zu 30 m auf freiem Feld) an die Wetterstation.

1.3 Sicherheitshinweise

1.3.1 Allgemeine Sicherheitshinweise

- Lesen Sie die Bedienungsanleitung immer sorgfältig durch, bevor Sie das Gerät benutzen.
- Heben Sie diese Bedienungsanleitung zur späteren Verwendung auf.
- Dieses Gerät ist kein Spielzeug. Es enthält zerbrechliche bzw. verschluckbare Glasteile, Kleinteile und Batterien. Lassen Sie Kinder nicht mit dem Gerät spielen.
- Das Gerät darf nicht in Krankenhäusern oder medizinischen Versorgungseinrichtungen betrieben werden. Obwohl die Funksignale des Außensensors relativ schwach sind, können sie zu Fehlfunktionen von Lebenserhaltungssystemen führen.
- Betreiben Sie das Gerät nicht, wenn es beschädigt ist.
- Falls das Gerät heruntergefallen ist, lassen Sie es erst von einer Fachkraft prüfen, bevor Sie es wieder in Betrieb nehmen.
- Achtung! Im Inneren des Gerätes sind gefährliche Spannungen vorhanden. Niemals das Gehäuse öffnen oder Gegenstände durch die Belüftungen einführen.
- Verhindern Sie, dass Flüssigkeit in das Gerät gelangt. Entfernen Sie in einem solchen Fall die Batterien.
- Entfernen Sie ebenfalls die Batterien, wenn beim Betrieb ein Fehler auftritt oder bevor Sie das Gerät reinigen.
- Keine Veränderungen oder Reparaturen am Gerät vornehmen. Lassen Sie Reparaturen nur in einem speziellen Service-Zentrum durchführen.
- Durch unsachgemäße Reparaturen können erhebliche Gefahren für den Benutzer entstehen.

1.3.2 Batterien

- Wenn die Batterieklemmen kurzgeschlossen werden, können dadurch Brände oder Verbrennungen verursacht werden.
- Lassen Sie im Umgang mit aufgeladenen Batterien Vorsicht walten, insbesondere, wenn Sie diese in einer Tasche, einem Geldbeutel oder in einem anderen Behälter zusammen mit metallenen Objekten aufbewahren. Leitende Materialien, wie z. B. Münzen, können einen Kurzschluss verursachen.
- Tauschen Sie die Batterien niemals in einer explosionsgefährdeten Umgebung aus. Während des Einsetzens oder Entfernens der Batterien kann Funkenschlag zu einer Explosion führen.
- Werfen Sie niemals Batterien ins Feuer, da diese explodieren könnten.
- Batterien für Kinder unzugänglich aufbewahren.
- Ausgetretene Batteriesäure kann dauerhafte Schäden am Gerät verursachen. Entfernen Sie die Batterien, wenn das Gerät längere Zeit nicht verwendet wird.

- Im Umgang mit beschädigten oder auslaufenden Batterien besondere Vorsicht walten lassen. Schutzhandschuhe tragen.

2 Inhalt des Pakets

- 1 Wetterstation
- 1 Außensensor
- 4 Mignon-Batterien (AA/UM3/LR6)
- 1 Bedienungshandbuch
- 1 Service-Karte

3 Geräte-Übersicht

Siehe Umschlagklappe:

- | | |
|--|---|
| 1. LCD-Display | 9. Weckertaste |
| 2. Schlummertaste/Hintergrundbeleuchtung | 10. Ausbuchtung für die Wandmontage der Wetterstation |
| 3. Nach-oben-/DCF-Taste | 11. Batteriefach |
| 4. Nach-unten-Taste | 12. Übertragungs-LED |
| 5. Speicherabrufaste | 13. Ausbuchtung für die Wandmontage des Außensensors |
| 6. (°Celsius / °Fahrenheit) -Taste | 14. Kanalwahltaste für den Außensensor |
| 7. Kanalwahltaste Wetterstation | 15. Batteriefach |
| 8. Uhrtaste | |

4 Display-Anzeigen

Siehe Umschlagklappe:

- | | |
|--|---|
| A. Symbol „schwache Batterie“ für die Wetterstation | I. Datum und Zeit |
| B. Wettervorhersage-Symbole | J. Wettersymbol |
| C. Mondphase | K. DCF-Empfangssymbol |
| D. Max-/Min-Symbole für Außentemperatur und Luftfeuchtigkeit | L. Raumtemperatur |
| E. Außentemperatur und Luftfeuchtigkeit | M. Symbol für automatische Sensor-Kanalumschaltung |
| F. Max-/Min-Symbole für Raumtemperatur und Luftfeuchtigkeit | N. Außensensorkanal (1-5) |
| G. Luftfeuchtigkeit innen | O. Außensensor-Anmeldungssymbol |
| H. Luftdruck-Verlauf | P. Symbol „schwache Batterie“ für den aktiven Außensensor |
| | Q. Symbol Luftdrucktendenz |

5 Erste Schritte

5.1 Hinweise zur Installation

Stellen Sie die Wetterstation und den Außensensor nicht direkt nebeneinander auf, da es sonst zu Empfangsproblemen aufgrund von Interferenzen kommen kann. Die beiden Geräte sollten mindestens einen Meter voneinander entfernt sein.

Die maximale Übertragungreichweite zwischen Außensensor und Wetterstation beträgt unter optimalen Bedingungen 30 Meter. Die Reichweite wird durch viele Faktoren reduziert:

- Wände, verstärkte Betondecken
- Bäume, Büsche, Erde, Felsen
- Metall und leitende Gegenstände (z. B. Radiatoren)
- Breitbandinterferenzen in Wohngebieten (DECT-Telefone, Mobiltelefone, funkgesteuerte Kopfhörer und Lautsprecher, andere funkgesteuerte Wetterstationen, Babyfone usw.)

Die Entfernung zwischen Wetterstation und Außensensor sollte nicht zu groß sein.

5.2 Einlegen der Batterie in die Wetterstation

- Legen Sie die Batterien der Wetterstation vor denen des Außensensors ein.
- Öffnen Sie das Batteriefach **11** auf der Rückseite der Wetterstation.
- Legen Sie 2 Mignon-Batterien (AA/LR6/UM3)(1,5V) ein. Achten Sie dabei auf die im Batteriefach **11** angegebene Polung.
- Alle Anzeigeelemente leuchten für ein paar Sekunden auf.
- Schließen Sie das Batteriefach **11**.
- Die Wetterstation sucht jetzt zwei Minuten lang nach verfügbaren Außensensoren.
- Während dieser Zeit können Sie keine anderen Einstellungen vornehmen. Bitte warten Sie daher, bis das Symbol für die Außensensoranmeldung **0** aufhört zu blinken.

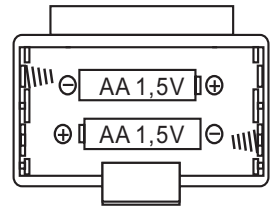

5.3 Einlegen der Batterie in den Außensensor

Nach dem Einlegen der Batterien in die Wetterstation:

- Öffnen Sie das Batteriefach auf der Unterseite des Außensensors **15**.
- Legen Sie 2 UM3/AA-Batterien (1,5 V) ein. Achten Sie dabei auf die im Batteriefach angegebene Polung.
- Schließen Sie das Batteriefach des Außensensors **15**.
- Die LED vorne am Außensensor blinkt 10 Sekunden lang.
- Wenn Sie mehrere Sensoren gekauft haben, befolgen Sie bitte die Anweisungen in Kapitel 5.4.
- Wenn Sie nur einen Außensensor haben, drücken Sie bitte während dieser 10 Sekunden keine Taste. Der Außensensor wird automatisch auf Kanal 1 angemeldet.
- Die Wetterstation sollte auf Kanal 1 **E** nur die Außentemperatur anzeigen.
- Drücken Sie die °C/°F-Taste **6**, um die gewünschte Maßeinheit °C (Grad Celsius) oder °F (Grad Fahrenheit) auszuwählen.

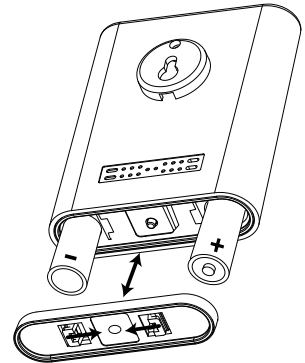

5.4 Weitere Außensensoren

Das Gerät kann mit bis zu 5 Außensensoren betrieben werden.

Zusätzliche Sensoren können Sie im UCOM-Internetshop bestellen: www.ucom.be

- Wenn Sie die Batterien eingelegt haben und das Übertragungs-LED **12** blinkt, drücken Sie die Kanalwahltaste **14**, um einen anderen Kanal zu wählen, wenn Sie mehr als einen Außensensor verwenden möchten (1 bis 5 Sensoren sind möglich).
- Die Übertragungs-LED **12** blinkt entsprechend der Nummer des gewählten Kanals.

Jedem Außensensor muss eine andere Kanalnummer zugewiesen werden!

5.5 Anzeige Batterie schwach

- Wenn das Symbol „Batterie schwach“ an der Wetterstation **A** oder einem Außensensor **P** angezeigt wird, müssen die Batterien gewechselt werden.

6 Melden Sie die Außensensoren manuell (erneut) an.

Wenn die Batterie schwach ist und gewechselt werden muss oder die Kommunikation zwischen Wetterstation und Außensensor unterbrochen wurde, wird statt der Außentemperatur nur „--,-“ angezeigt.

Ihre Wetterstation kann unter Umständen auch Signale von einem Nachbarn empfangen, der dieselbe Frequenz und denselben Kanal wie Sie verwendet.

HINWEIS - Wenn die Temperatur den Grenzwert über- oder unterschreitet (siehe Kapitel 14), wird statt des Messwerts für den Außensensor „HH,H“ (Temperatur zu hoch) oder „LL,L“ (Temperatur zu niedrig) angezeigt.

Sie können Ihren Außensensor manuell neu anmelden.

- Entfernen Sie die Batterien des Außensensors für ein paar Sekunden.
- Legen Sie die Batterien wieder ein. Die Übertragungs-LED **12** blinkt alle 2 Sekunden.
- Drücken Sie die Kanalwahltaste für den Außensensor **14** entsprechend dem gewünschten Kanal (1-4 mal für Kanal 2-5). Die Übertragungs-LED **12** blinkt alle 2 Sekunden so oft hintereinander, wie es dem gewählten Kanal entspricht, also z.B. bei Kanal 2 zweimal, bei Kanal 4 viermal etc.
- Drücken Sie die Kanalwahltaste der Wetterstation **7** so oft, bis der gewünschte Außenkanal angezeigt wird **N**.
- Halten Sie die Kanalwahltaste der Wetterstation **7** 4 Sekunden lang gedrückt, um den Suchmodus zu aktivieren. Sie hören einen kurzen Signalton und das Symbol für die Außensensorsuche **9** wird angezeigt.
- Achten Sie darauf, dass sich der Außensensor in Reichweite befindet (höchstens 30 Meter bei freiem Gelände).
- Die Wetterstation kommuniziert mit dem Außensensor und zeigt dann die Außentemperatur an.
- Halten Sie die Kanalwahltaste der Wetterstation **7** 4 Sekunden lang gedrückt, um den Suchmodus zu beenden.
- Wenn Sie keine Taste drücken, wird der Suchmodus automatisch nach 2 Minuten beendet.

7 Funkuhr

7.1 DCF77

Dieses Gerät empfängt das Zeitsignal von der Physikalisch-Technischen Bundesanstalt (PTB), das von 4 Atomuhren generiert wird und eine durchschnittliche Abweichung von weniger als 1 Sekunde in 2 Millionen Jahren aufweist.

Die PTB überträgt das Zeitsignal (**DCF77, 77,5 kHz**) ständig von Mainflingen, 25 km südöstlich von Frankfurt am Main. Das Signal sollte in einer Entfernung von 2.000 km vom Sender noch empfangen werden können.

Jedoch können einige Umwelteinflüsse die Übertragungstrecke verkürzen.

Weitere Informationen finden Sie hier: www.ptb.de.

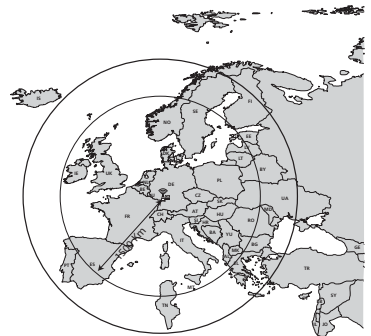

7.2 Umgebungsbedingte Einflüsse auf den Empfang

Ein optimaler DCF-Signalempfang wird von folgenden Faktoren verhindert bzw. beeinflusst:

- Lange Übertragungsstrecken
- Nahe gelegene Berge und Täler
- Hohe Gebäude in der unmittelbaren Umgebung
- Eisenbahn- oder Hochspannungsleitungen in der unmittelbaren Umgebung usw.
- Nahe gelegene Autobahnen und Flughäfen usw.
- Nahe gelegene Baustellen
- Aufstellung innerhalb von Betongebäuden
- Aufstellung in der Nähe von Elektroinstallationen
- Schlechtes Wetter
- Aufstellung innerhalb von fahrenden Fahrzeugen
- Nahe gelegene metallische Konstruktionen

Das **DCF-Empfangssymbol**  zeigt die Empfangsqualität an.



Sehr schwach



Schwach







Mittelstark



Stark















7.3 Empfang des Funksignals

- Wenn der Sensor registriert ist, wartet die Wetterstation auf das DCF-Signal. Währenddessen blinkt das DCF-Empfangssymbol .
- Während des Empfangsvorgangs, der etwa 10 Minuten dauert, dürfen Sie die Wetterstation nicht bewegen. Anderenfalls findet die Wetterstation unter Umständen kein Signal.
- Wenn Sie den DCF-Empfang während des Empfangsvorgangs abschalten möchten, drücken Sie kurz die Nach-oben-/DCF-Taste .
- Das Funkturmsymbol hört auf zu blinken. Stellen Sie die Zeit jetzt wie in Kapitel 8.1 beschrieben manuell ein.
- Um den DCF-Empfang erneut zu starten, halten Sie die Nach-oben-/DCF-Taste  3 Sekunden gedrückt.
- Das DCF-Empfangssymbol  beginnt zu blinken und die Wetterstation beginnt erneut mit der Suche nach dem DCF-Signal.

8 Zeit und Datum

8.1 Zeit

Wenn das Gerät das DCF-Signal nicht empfangen kann, stellen Sie die Uhr bitte manuell ein.

- Halten Sie die Uhrentaste   gedrückt, bis das Zeitformat blinkt.
- Drücken Sie die Nach-oben-Taste   oder die Nach-unten-Taste  , um das Zeitformat auszuwählen (12 bzw. 24 Std.).
- Drücken Sie die Uhrentaste   zur Bestätigung. Nun blinkt die Stundenzahl.
- Drücken Sie die Nach-oben-Taste   oder die Nach-unten-Taste  , um die Stunde auszuwählen.
- Drücken Sie die Uhrentaste  , um die Einstellung zu bestätigen. .
- Wiederholen Sie diese Schritte für die Einstellung von Minuten, Anzeige Monat/Tag oder Tag/Monat, Monat, Tag und Anzeigesprache Wochentag.











Die möglichen Anzeigesprachen für den Wochentag sind **E - Englisch / G - Deutsch / F - Französisch / S - Spanisch / I - Italienisch**.

Der Wochentag wird durch die ersten beiden Buchstaben in der gewählten Sprache angezeigt. Wenn bei der Einstellung keine Taste gedrückt wird, wird der Einstellmodus beendet und die Zeit wird angezeigt.

8.2 Wecker

8.2.1 Wecker einstellen

Im normalen Uhrzeit-Anzeigemodus:

- Drücken Sie die Weckertaste  **9** kurz. Die eingestellte Weckzeit wird angezeigt.
- Drücken Sie die Weckertaste  **9** wiederholt, um den Weckruf ein- oder auszuschalten. Im eingeschalteten Zustand wird das Wecksignal  **J** angezeigt.
- Halten Sie die Weckertaste  **9** gedrückt, bis die Stundenanzeige blinkt.
- Drücken Sie die Nach-oben-Taste  **3** oder die Nach-unten-Taste  **4**, um die Stunde auszuwählen.
- Drücken Sie die Weckertaste  **9** zur Bestätigung. Nun blinkt die Minutenanzeige.
- Drücken Sie die Nach-oben-Taste  **3** oder die Nach-unten-Taste  **4**, um die Minuten einzustellen.
- Drücken Sie die Weckertaste  **9**, um die Einstellung zu bestätigen. Die Zeit wird angezeigt.

Wenn keine Taste gedrückt wird, wird der Einstellmodus beendet und die Anzeige kehrt zum Uhrzeit-Anzeigemodus zurück.

8.2.2 Schlummerfunktion

Wenn der Weckruf ertönt, drücken Sie die Schlummer-/Lichttaste **2**, um die Schlummerfunktion zu aktivieren. Der Weckruf wird abgebrochen. Er ertönt nach 5 Minuten erneut. .

8.2.3 Weckruf beenden

Wenn der Weckruf ertönt, können Sie jede Taste außer der Schlummer-/Lichttaste **2** drücken, um den Weckruf zu beenden. Der Wecker wird jeweils am nächsten Tag zur selben Zeit erneut ausgelöst, und zwar so lange täglich, bis er ausgeschaltet wird (siehe Kapitel 8.2.1).

8.3 Anzeige Zeit/Datum

- Drücken Sie die Uhrentaste  **8** zum Wechseln zwischen:
 - Zeit (Stunden, Minuten, Sekunden)
 - Zeit (Stunden, Minuten und Wochentag)
 - Datum

9 Wetterfunktion

9.1 Mondphasen

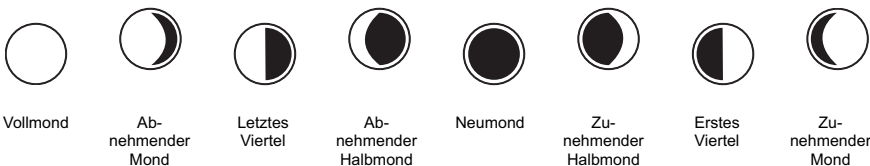



Durch das DCF-Datum (oder das manuell eingestellte Datum) berechnet die Wetterstation die aktuelle Mondphase (gültig für die Jahre 2000-2099).

Im Standbymodus ziehen die verschiedenen Mondphasensymbole  über das Display.

- Drücken Sie die Nach-oben-Taste  **3** einmal, um die Mondphase des aktuellen Tages anzuzeigen. Die aktuelle Mondphase wird 5 Sekunden lang angezeigt.

Während dieser 5 Sekunden können Sie

- die Nach-oben-Taste  **3** drücken, um die Mondphase des nächsten Tages anzuzeigen. Das entsprechende Datum wird unten im Display angezeigt.
- die Nach-unten-Taste  **4** drücken, um die Mondphase des vorherigen Tages anzuzeigen.

9.2 Wettervorhersage

Die Wetterstation kann eine Prognose für die nächsten 12-24 Stunden erstellen, die in Form von Symbolen **B** angezeigt wird. Diese Anzeige bezieht sich nicht auf die aktuellen Wetterbedingungen, sondern auf die nächsten 12 bis 24 Stunden.

Wichtig:

Die Berechnung der Wettervorhersage erfolgt auf Grundlage des Luftdrucks. Die maximale Genauigkeit beträgt etwa 70 %. Das bedeutet, das tatsächliche Wetter kann am nächsten Tag völlig anders sein. Da der gemessene Luftdruck nur für einen Umkreis von ca. 50 km gilt, kann sich das Wetter auch schnell ändern.

Dies ist besonders im Bergland und im Hochgebirge der Fall.

Die Symbole **B** bedeuten:



- Sonnig



- Regnerisch



- Leicht bewölkt



- Gewitter



- Bewölkt



- Schnee

9.3 Luftdruck

Das WM2000 zeigt nicht den aktuellen Luftdruck an, sondern den Luftdruckverlauf der letzten 24 Stunden. Dieser Verlauf wird grafisch dargestellt **H**.

HINWEIS: Nach dem ersten oder erneuten Einlegen der Batterien ist kein Verlauf gespeichert bzw. dieser gelöscht. Alle Balken werden gleich hoch angezeigt.

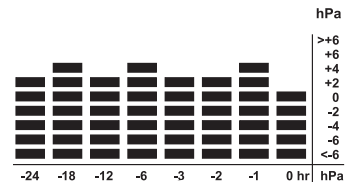

10 Luftdrucktendenz

Die Luftdrucktendenz wird durch das Luftdrucktendenz-Symbol **Q** dargestellt.



Ansteigend



Beständig



Abfallend

11 Temperatur

11.1 Raumtemperatur

Die Raumtemperatur wird kontinuierlich angezeigt.

- Drücken Sie die Taste °C/°F **6**, um die Temperatureinheit zu wechseln.

11.2 Außentemperatur

Wie in Kapitel 5.4 beschrieben, können bis zu 5 Außensensoren angemeldet werden.

Jedem Außensensor wird ein anderer Kanal zugeteilt.

- Drücken Sie die Kanalwahltaste **7** der Wetterstation, um den gewünschten Kanal auszuwählen. Die Nummer des gewählten Kanals **N** und die dazugehörige Temperatur **E** werden angezeigt.
- Wenn das Symbol für die automatische Sensor-Kanalumschaltung **M** angezeigt wird, wechselt die Anzeige kontinuierlich zwischen den Außensensor-Kanälen 1 bis 5.

11.3 Minimal-/Maximaltemperatur

Die Maximal- und Minimaltemperatur für jeden Sensor wird separat gespeichert.

- Drücken Sie die Kanalwahltaste **7** der Wetterstation, um den gewünschten Kanal auszuwählen.
- Pressen Sie die Speichertaste **5**, um schrittweise folgende Werte anzuzeigen:
 - Maximalwert **Δ** **D**
 - Minimalwert **▼** **D**
 - Aktuelle Temperatur **E**

Während der Anzeige eines MAX- oder MIN-Wertes können Sie einen anderen Außensensor wählen, indem Sie die Kanalwahltaste **7** der Wetterstation drücken.

Wenn Sie den Maximal- oder Minimalwert eines Sensors auswählen, wird gleichzeitig die maximale oder minimale Raumtemperatur angezeigt **F**.

Um eine Minimal- oder Maximaltemperatur zu löschen, halten Sie die Speichertaste **5** 2 Sekunden lang gedrückt, während der Wert angezeigt wird.

12 Hintergrundbeleuchtung des Displays

- Drücken Sie die Schlummer-/Lichttaste **2**, um die Hintergrundbeleuchtung zu aktivieren.

13 Wandmontage

Wetterstation und Außensensoren sind zur Wandmontage geeignet.

- Bohren Sie Löcher, montieren Sie Dübel und Schrauben.
- Hängen Sie die Wetterstation **10** bzw. den Außensensor **13** an den Schrauben auf.

14 Technische Daten

- Messbereich - Innenraum: 0 - 50°C
- Messbereich - Außenbereich: -20 - 50°C
- Stromversorgung:
 - Wetterstation: 2 Mignon-Batterien (AA/LR6/UM3) - 1,5V
 - Außensensor: 2 Mignon-Batterien (AA/LR6/UM3) - 1,5V

Abmessungen:

- Wetterstation: 221,5 mm X 95 mm X 26,5 mm (ohne Ständer)
- Außensensor: 93 mm x 75 mm x 23 mm
- LCD-Display : 142 mm x 50 mm

Gewicht:

- Wetterstation mit 2 Batterien: 350 g
- Außensensor mit 2 Batterien: 70 g

15 Reinigung und Wartung

15.1 Das Gerät reinigen

Reinigen Sie das Gerät mit einem weichen, leicht feuchten Tuch. Reinigen Sie Verschmutzungen Verbindungen mit einer kratzfreien Bürste. Verwenden Sie keine Reinigungs- oder Lösungsmittel. Diese können das Gehäuse beschädigen und in das Gerät eindringen und so einen dauerhaften Schaden verursachen.

Die Batteriekontakte können mit einem trockenen fusenfreien Tuch abgewischt werden.

Sollte das Gerät nass werden, schalten Sie es aus und entfernen Sie sofort die Batterien. Trocknen Sie das Batteriefach mit einem weichen Tuch, um einen möglichen Wasserschaden zu minimieren. Lassen Sie das Batteriefach geöffnet, bis es komplett trocken ist. Benutzen Sie das Gerät erst, wenn es vollständig getrocknet ist.

Im Falle von beschädigten Batterien kann die ausgetretene Flüssigkeit Verletzungen (Hautreizungen) oder Geräteschäden verursachen. Benutzen Sie Schutzhandschuhe und ggf. eine Pinzette, um beschädigte Batterien zu entfernen.

Entsorgen Sie die Batterien entsprechend den Umwelanforderungen (siehe Abschnitt 16).

Tragen Sie Schutzhandschuhe, und reinigen Sie das Batteriefach mit einem weichen Papiertuch. Es wird empfohlen, das Gerät von einem Fachmann reinigen zu lassen.

15.2 Wartung

Prüfen Sie regelmäßig die Batterien des Geräts.

Tauschen Sie die Batterien rechtzeitig aus, um ein Auslaufen der alten Batterien zu vermeiden.

Lassen Sie defekte Teile von einem Fachmann reparieren.

16 Entsorgung des Geräts (Umweltchutz)



Am Ende der Lebensdauer des Produkts sollten Sie dieses Produkt nicht in den normalen Hausmüll werfen, sondern bei einer Sammelstelle für die Aufbereitung von elektrischen und elektronischen Geräten abgeben. Das nebenstehend abgebildete Symbol am Produkt, in der Bedienungsanleitung und/oder Verpackung weist Sie darauf hin.

Einige der Materialien des Produkts können wiederverwertet werden, wenn man sie in einer Aufbereitungsstelle abgibt. Mit der Wiederverwertung einiger Teile oder Rohmaterialien aus gebrauchten Produkten liefern Sie einen wichtigen Beitrag zum Umweltschutz.

Wenden Sie sich bitte an Ihre örtlichen Behörden, wenn Sie weitere Informationen über die Sammelpunkte in Ihrer Umgebung benötigen.

17 Serviceadresse und Hotline

Die Service-Adressen finden Sie auf der Extraservice-Karte, die im Paket enthalten ist oder auf www.ucom.be.

18 Konformitätserklärung und Hersteller

Topcom Europe Nv.

Grauwmeer 17

3001 Heverlee

Belgien

Die Konformitätserklärung finden Sie auf der letzten Seite dieser Bedienungsanleitung.

19 Garantie

19.1 Garantiezeit

Die Geräte haben eine 36-monatige Garantiezeit. Die Garantiezeit beginnt an dem Tag, an dem das neue Gerät erworben wurde. Die Garantie gilt nicht für normale Batterien oder wiederaufladbare Akkus (Typen AA/AAA). Verschleißteile oder Mängel, die den Wert oder die Gebrauchstauglichkeit des Geräts nur unerheblich beeinflussen, sind von der Garantie ausgeschlossen.

Der Garantieanspruch muss durch den Originalkaufbeleg oder eine Kopie des Kaufbelegs, auf dem das Kaufdatum und das Gerätemodell ersichtlich sind, nachgewiesen werden.

19.2 Abwicklung des Garantiefalls

Senden Sie das fehlerhafte Gerät mit dem gültigen Kaufbeleg und einer ausgefüllten Service-Karte an ein autorisiertes Service-Zentrum.

Tritt ein Gerätefehler innerhalb der Garantiezeit auf, übernimmt das autorisierte Service-Zentrum unentgeltlich die Reparatur jedes durch einen Material- oder Herstellungsfehler aufgetretenen Defekts mittels Reparatur oder Austausch des fehlerhaften Geräts oder von Teilen des fehlerhaften Geräts. Bei einem Austausch können Farbe und Modell vom ursprünglich erworbenen Gerät abweichen.

Das ursprüngliche Kaufdatum bestimmt den Beginn der Garantiezeit. Die Garantiezeit verlängert sich nicht, wenn das Gerät von autorisierten Service-Zentren ausgetauscht oder repariert wird.

19.3 Garantieausschlüsse

Schäden oder Mängel, die durch unsachgemäße Handhabung oder unsachgemäßen Betrieb verursacht werden, sowie Defekte, die durch die Verwendung von Nicht-Originalteilen oder -zubehör entstehen, werden nicht von der Garantie abgedeckt. Die Garantie deckt keine Schäden ab, die durch äußere Einflüsse entstanden sind, wie z. B. Blitzeinschlag, Wasser, Brände oder jegliche Transportschäden. Wenn die Seriennummer des Geräts verändert, entfernt oder unleserlich gemacht wurde, kann keine Garantie in Anspruch genommen werden. Alle Garantieansprüche erlöschen, wenn das Gerät vom Käufer repariert, verändert oder umgebaut wurde.

DECLARATION OF CONFORMITY

We, Topcom Europe Nv, Grauwmeer 17 , 3001 Heverlee , Belgium, declare that our product :

Type: Wireless Weather Monitor

Model: WM2000

Class of equipment: Class 1

is in compliance with the essential requirements and other relevant provisions of the R&TTE directive 1999/5/EC and carries the CE mark accordingly.

Supplementary information:

The product complies with the requirements of:

- EN 60950-1 (2006)
- EN 300220-1 V2.1.1 (2006-04)
- EN 300220-2 V2.1.2 (2007-06)
- EN 301489-1 V1.6.1 (2005-09)
- EN301489-3 V1.4.1 (2002-08)

Date: 01/08/2008

Place: Heverlee , Belgium

Name: Verheyden Geert

Function: Technical Director

Signature:



European contact: Topcom Europe Nv, R&D department, Research Park, Grauwmeer 17, 3001 Heverlee, Belgium. Tel : +32 16 398920 , Fax : +32 16 398939

UCOM

WM2000

visit our website

www.ucom.be

MD3300236